

Manuel d'installation

Installation et mise en place de l'appareil

INSTALLATEUR : Ce manuel doit être confié aux personnes responsables de l'utilisation et du fonctionnement.
PROPRIÉTAIRE : Conservez ce manuel à titre de référence.

AVIS : NE PAS JETER CE MANUEL

Cette unité a été retirée.

QUADRA-FIRE®

POÊLES À GRANULÉS DE BOIS

MODÈLE NUMÉRO :
PS35-C

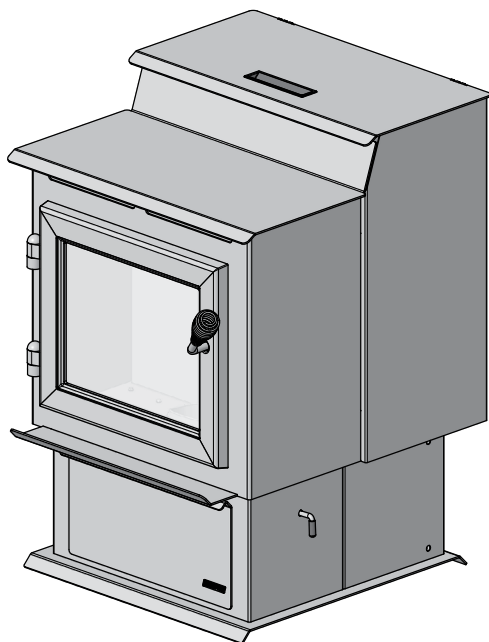

ATTENTION

Testé et approuvé pour les granulés de bois, l'utilisation d'autres types de combustibles entraîne l'annulation de la garantie.

L'installation et l'entretien de cet appareil doivent être effectués par des techniciens autorisés. Hearth & Home Technologies recommande des professionnels formés dans les usines de HTT ou certifiés NFI.



AVERTISSEMENT



Le non-respect de ces instructions peut entraîner des dommages matériels, des blessures, voire la mort.

- Ne pas entreposer ni utiliser de l'essence ou d'autres vapeurs ou liquides inflammables à proximité de cet appareil ou de tout autre appareil électrique.
- Ne surchauffez PAS – si l'appareil ou le carneau devient rouge, le feu est trop intense. La surchauffe annulera votre garantie.
- Respectez les dégagements spécifiés pour les matériaux combustibles. Le non-respect de ces consignes peut déclencher un incendie.



AVERTISSEMENT



SURFACES CHAUDES !

La vitre et les autres surfaces sont chaudes pendant l'utilisation ET le refroidissement.

La vitre chaude causera des brûlures.

- Ne pas toucher la vitre avant qu'elle ne soit refroidie.
- Ne laissez JAMAIS les enfants toucher la vitre.
- Éloignez les enfants
- **SURVEILLEZ ATTENTIVEMENT** les enfants présents dans la pièce où l'appareil est installé.
- Avertissez les enfants et les adultes des dangers associés aux températures élevées.
- **La température élevée peut enflammer les vêtements ou d'autres matériaux inflammables.**
- Éloignez les vêtements, meubles, rideaux ou autres matières inflammables.



ATTENTION

Vérifiez les codes de construction du bâtiment avant l'installation.

- L'installation DOIT être conforme aux codes et réglementations locaux, régionaux, provinciaux et nationaux.
- Consultez les organismes professionnels du bâtiment, les pompiers ou les autorités compétentes locales concernant les restrictions, l'inspection des installations et la délivrance des permis de construire.

NOTE : To obtain a English translation of this manual, please contact your dealer or visit www.quadrafire.com

REMARQUE : Pour obtenir une traduction anglaise de ce manuel, veuillez contacter votre revendeur ou visitez www.quadrafire.com

Définition des avertissements de sécurité :



- **DANGER!** Indique une situation dangereuse qui entraînera la mort ou des blessures graves si elle n'est pas évitée.
- **AVERTISSEMENT!** Indique une situation dangereuse pouvant entraîner la mort ou des blessures graves si elle n'est pas évitée.
- **ATTENTION!** Indique une situation dangereuse pouvant provoquer des blessures mineures ou modérées si elle n'est pas évitée.
- **AVIS :** Désigne des pratiques pouvant endommager l'appareil ou d'autres biens matériels.

TABLE DES MATIÈRES

1 Importantes informations concernant la sécurité

A. Appareil De Certification De La Sécurité	3
B. Appareil Émissions De Certification	3
C. Puissance calorifique et rendement.	3
D. Spécifications de la porte vitrée	4
E. Spécifications électriques (à haute température).	4
F. Approuvé pour les maisons mobiles.	4
G. Non-Combustible Materials	4
H. Combustible Materials	4
I. Chambre à coucher.	4
J. Composition du poêle	4
K. California - Prop65	4

2 Par où commencer

A. Considérations relatives à la conception, l'installation et l'emplacement	5
B. Emplacement du thermostat mural	6
C. Outils et matériaux nécessaires.	6
D. Inspection de l'appareil et des composants	6
E. Liste de vérification de l'installation	7

3 Dimensions et dégagements

A. Dimensions de l'appareil	8
B. Dégagements par rapport aux matériaux inflammables	12
C. Exigences relatives au socle de l'âtre	13
D. Alcôve	14

4 Informations relatives au conduit d'évacuation des gaz

A. Exigences minimums concernant l'extrémité du conduit d'évacuation des gaz. 15	
B. Éviter la fumée et les odeurs	16
C. Pression négative	17
D. Tirage 17	
E. Vide Minimal D'Exigences	17
F. Cheminée et raccordement du conduit d'évacuation des gaz	17
G. Longueur équivalente du conduit en pieds	18
H. Tableau de sélection des conduits.	18

5 Systèmes d'évacuation des gaz

A. À travers le mur	19
B. Vertical dans une cheminée existante de classe A	20
C. Vertical – intérieur – installation typique.	20
D. À travers le mur et vertical – externe	20
E. Maçonnerie	21
F. Autre type de maçonnerie.	21

6 Installation de l'appareil

A. Ensemble de la prise d'air extérieur	22
B. Installation de l'adaptateur supérieur de ventilation	23
C. Installation du conduit arrière et de l'adaptateur supérieur de ventilation	23
D. Installation du thermostat.	24

7 Installation dans une maison mobile 25

8 Matériel de référence

A. Journal de maintenance et de maintenance	26
---	----

→ = Contient des informations mises à jour

1 Importantes informations concernant la sécurité

A. Appareil De Certification De La Sécurité

Modèle	PS35-C
Numéro De Rapport :	Intertek
Rapport n°	3198406PRT-002
Type	Chauffage d'ambiance à combustible solide/type de combustible à granulés
Normes	Chauffage d'ambiance à granulés ASTM E1509-04, ULC S627-00, et (UM) 84-HUD, Approuvé pour les maisons mobiles.

B. Appareil Émissions De Certification

Modèle	PS35-C
Numéro De Rapport :	OMNI Test Laboratories, Inc.
Rapport n°	0061PS086E
Normes	Method 28R, ASTM E1509-04 et ASTM E2779
Peut être trouvé à :	www.quadrafire.com/about-us/epa-certification

C. Puissance calorifique et rendement

L'EPA Numéro de Certification :	Numéro : S.O.
EPA, Émissions certifiées :	1,0 grammes / heure
*PCI, Efficacité testée :	73,6%
**PCS, Efficacité testée :	68,8%
***EPA, Sortie en BTU :	8 600 à 29 700 par h
****Entrée en BTU :	12 600 à 41 900 par h
Taille du conduit :	« L » ou « PL » de 76 ou 102 mm (3 ou 4 po)
Capacité de la trémie :	45 kg (lb)
Combustible	Granulés en bois
* Moyenne pondérée PCI (Faible Valeur calorifique) l'efficacité de l'aide de données recueillies lors d'émission de l'EPA des essais conformément aux exigences de la norme CSA B415.1.	
*** Moyenne pondérée HHV (Haut pouvoir calorifique) l'efficacité de l'aide de données recueillies lors d'émission de l'EPA des essais conformément aux exigences de la norme CSA B415.1.	
*** Une gamme de BTU sorties calculée à l'aide de l'HHV l'efficacité et le taux de brûlures de l'EPA des tests.	
**** Basé sur le maximum de la vitesse d'avance par heure multiplié par environ 8600 BTU qui est la moyenne de BTU à partir d'un livre de pellets.	

‡ *Grade de la pastille de combustible, tel que certifié par Granulés Combustibles Institut (PFI), ENPlus ou CANplus.*

Le PS35-C est Certifié conforme à 2020 des émissions de particules des normes.



Ce chauffage à granulés nécessite des inspections ou réparations périodiques pour un fonctionnement adéquat. Consultez le manuel du propriétaire pour de plus amples informations. Ne pas utiliser ce chauffage à granulés selon les directives du présent manuel, contrevient aux réglementations fédérales.

AVIS : Cette installation doit être conforme aux codes locaux. S'il n'existe aucun code local, conformez-vous aux normes **ASTM E1509-04, ULC S627-00, (UM) 84-HUD et ULC/ORD-C-1482.**

D. Spécifications de la porte vitrée

Ce poêle est équipé d'une porte vitrée en vitrocéramique de 5 mm d'épaisseur. N'utilisez que des vitres en vitrocéramique de 5 mm pour remplacer une vitre endommagée. Veuillez contacter votre détaillant si vous devez remplacer la vitre.

E. Spécifications électriques (à haute température)

115 V c.a., 60 Hz, 3,8 A au démarrage, 1,3 A pendant le fonctionnement

F. Approuvé pour les maisons mobiles

- Cet appareil peut être installé dans les maisons mobiles, à l'exclusion de la chambre à coucher, à condition qu'une prise d'air extérieure de combustion ait été installée.
- L'intégrité de la structure du sol, des murs et du plafond de la maison mobile doit être maintenue.
- L'appareil doit être correctement fixé à la charpente de la maison mobile avec un fil de mise à terre en cuivre no 8, et utiliser uniquement une conduite d'évacuation homologuée à double paroi.
- L'ensemble de prise d'air extérieur, pièce 811-0872 ou OAK-3 doit être installé dans une installation pour maison mobile.
- L'unité doit être fixé à la structure de la maison mobile.

G. Non-Combustible Materials

Matériau qui ne s'enflamme pas et qui brûle, composé de toute combinaison des éléments suivants:

- Acier
- Plâtre
- Brique
- Le fer
- Béton
- Carrelage
- Verre
- Ardoise

Matériaux déclarés comme satisfaisant à la norme **ASTM E 136, Méthode d'essai standard pour le comportement des métaux, dans un four tubulaire vertical de 750 ° C.**

H. Combustible Materials

Matériau fait de / ou recouvert de l'un des matériaux suivants:

- Bois
- Papier comprimé
- Fibres végétales
- Plastique
- Contreplaqué / OSB
- Sheet Rock (plaques de plâtre)

Tout matériau pouvant s'enflammer et brûler : ignifugé ou non, plâtre ou non-plâtre.

I. Chambre à coucher

Lorsqu'il est installé dans une chambre à coucher, il est recommandé d'installer 3 pi de vertical avant de sortir horizontalement de la pièce et d'installer une alarme fumée / CO dans la chambre à coucher. La taille de la pièce doit être d'au moins 50 pi³ par 1 000 Btu / heure d'entrée du poêle, si le poêle dépasse la taille de la pièce, l'air doit être installé.

J. Composition du poêle

Ces poêles à granulés sont faits d'acier, de fonte ou d'une combinaison des deux avec un verre en céramique. Ces poêles incorporent un système d'auto-alimentation comprenant une trémie de stockage de carburant et un système d'alimentation mécanique contrôlé par un tableau de commande de micro-traitement. Chaque modèle contient une soufflante de distribution à vitesse variable pour faire circuler l'air de la pièce à travers l'échangeur de chaleur vers la pièce et une soufflante de combustion qui force l'échappement hors du poêle.

K. California - Prop65



AVERTISSEMENT

Cet appareil, les combustibles utilisés pour le faire fonctionner (bois) et les produits de la combustion du bois peuvent vous exposer à des substances chimiques, notamment le noir de carbone, qui ont été déclarées responsables de cancers par l'État de Caroline, et à du monoxyde de carbone, qui a été déclaré responsable de malformations congénitales et d'autres anomalies de la reproduction par l'État de Californie. Pour plus d'informations, reportez-vous à : WWW.P65Warnings.ca.gov



AVERTISSEMENT



Hearth & Home Technologies décline toute responsabilité et annulera la garantie dans les cas suivants :

- Installation et utilisation d'un appareil endommagé.
- Modification de l'appareil.
- Non-respect des instructions d'installation de Hearth & Home Technologies.
- Installation et/ou utilisation de composants non autorisés par Hearth & Home Technologies.
- Utilisation de l'appareil sans tous les composants installés.
- Utilisation de l'appareil sans les pieds (si fournis avec l'appareil).
- Ne chauffez PAS de trop

Ou toute autre action qui risque de créer un danger d'incendie.

Les installations, réglages, modifications, entretiens ou maintenances inappropriés peuvent provoquer des blessures et des dommages matériels.

Pour obtenir une assistance ou des renseignements supplémentaires, consultez un installateur, un réparateur qualifié ou votre fournisseur.

REMARQUE : Le fabricant de cet appareil, Hearth & Home Technologies, se réserve le droit de modifier sans préavis ses produits, leurs spécifications ou leurs prix.

Manuel de l'installateur

2 Par où commencer

A. Considérations relatives à la conception, l'installation et l'emplacement

1. Emplacement de l'appareil

AVIS : Vérifiez les codes de construction du bâtiment avant l'installation.

- L'installation DOIT être conforme aux codes et réglementations locaux, régionaux, provinciaux et nationaux.
- Consultez la société d'assurance, les responsables des codes de construction locaux, les pompiers ou les autorités compétentes pour les restrictions, l'inspection des installations et les permis.

Il est recommandé de préparer un schéma d'installation avant de commencer les travaux, en utilisant des dimensions exactes pour les dégagements et les zones de protection du sol. L'emplacement choisi pour l'appareil et la cheminée aura une influence sur leurs performances.

Tenir compte de :

- La sécurité, aspect pratique, zone de passage
- L'emplacement de la cheminée et du carneau pour minimiser le nombre de dévoiements.
- Placez l'appareil à un endroit où une cheminée homologuée pourra traverser le plafond et le toit (installation verticale) ou un mur extérieur (installation horizontale).
- L'installation de l'ensemble de prise d'air extérieur affectera l'emplacement de l'extrémité du conduit d'évacuation.

Quand vous sélectionnez l'emplacement du conduit d'évacuation et son extrémité, le meilleur endroit se trouve au-dessus du faîte du toit, lorsque possible. Cela minimise l'effet du vent.



Comme les gaz de combustion des granulés peuvent contenir des cendres, de la suie ou des étincelles, tenez compte de ce qui suit :

- Fenêtres
- L'emplacement des prises d'air
- L'emplacement du climatiseur
- L'emplacement du surplomb, des soffites, des auvents, des murs adjacents
- L'aménagement paysager, la végétation
- L'extrémité horizontale ou verticale du conduit d'évacuation

2. Support de plancher

Le plancher sur lequel il est prévu d'installer le foyer doit supporter le poids de l'appareil, du combustible et de la cheminée.

Assurez-vous que le plancher supporte ces charges avant de commencer l'installation. Renforcez le plancher pour qu'il supporte ce poids avant l'installation.

	AVERTISSEMENT
	Risque d'incendie Les pièces endommagées risquent de compromettre le fonctionnement en toute sécurité du foyer. N'installez AUCUN composant endommagé, incomplet ou de substitution.

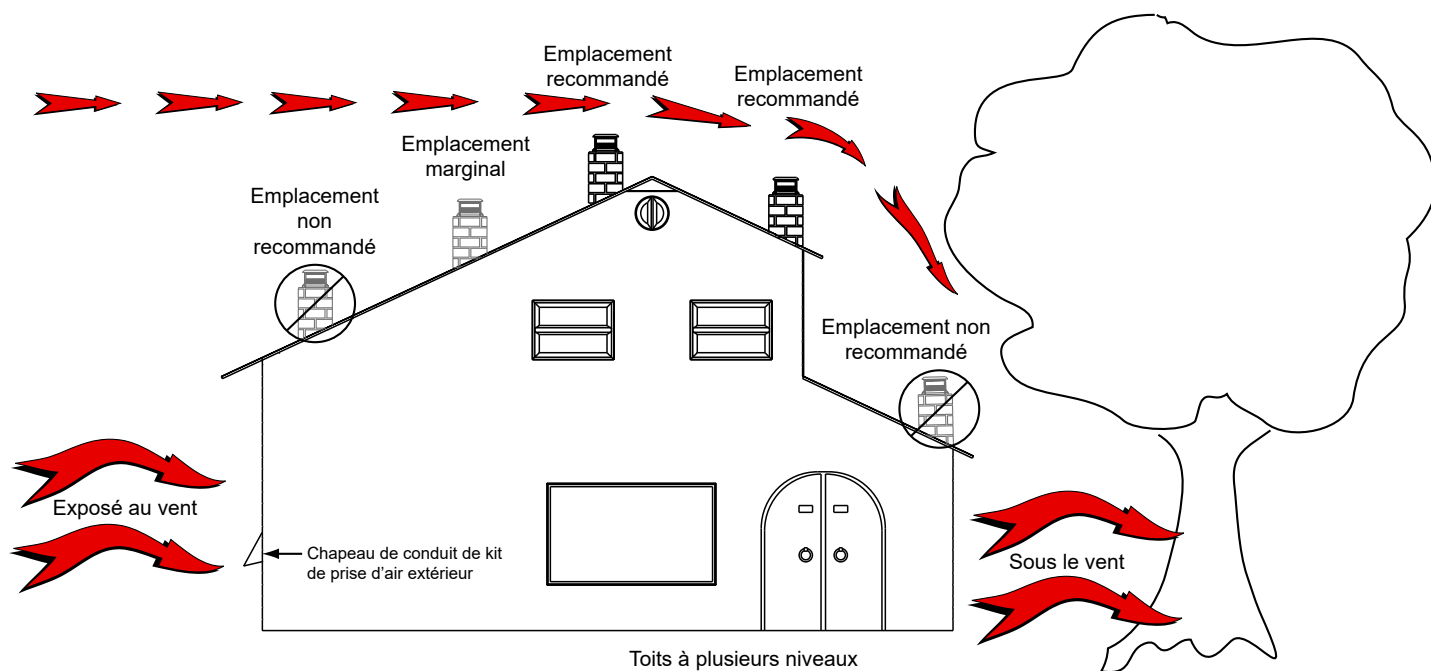

Figure 5.1

B. Emplacement du thermostat mural

L'emplacement du thermostat mural affectera le fonctionnement de l'appareil.

- Pour connecter l'appareil, utilisez un câble de connexion sans épissure d'une longueur maximale de 30 m (100 pi). Nous recommandons du fil de cuivre de calibre 20 .
- Lorsque le thermostat est situé près de l'appareil, il peut s'avérer nécessaire de le régler à une température légèrement supérieure à la normale pour que le reste de la maison soit confortablement chauffé.
- Si le thermostat est dans une pièce adjacente ou à un autre étage, vous constaterez qu'il fait plus chaud près de l'appareil.

C. Outils et matériaux nécessaires

Outils et matériaux généralement nécessaires pendant l'installation, sauf lors de l'installation dans un foyer en maçonnerie existant :



- Scie alternative
- Pinces multiprises
- Marteau
- Tournevis à tête cruciforme
- Un ruban à mesurer
- Fil à plomb
- Vis autotaraudeuses de 1/4 po
- Matériaux de charpente
- Mastic à haute température
- Gants
- Lunettes de sécurité
- Équerre de charpentier
- Perceuse électrique
- Niveau et mèche de 1/4 po



Vous pourriez également avoir besoin de :

- Bandes de suspension du conduit d'évacuation
- Peinture pour les conduits

D. Inspection de l'appareil et des composants

- Ouvrez l'appareil et enlevez toutes les pièces emballées placées à l'intérieur. Inspectez toutes les pièces et la vitre pour vérifier qu'elles n'ont pas été endommagées.
- Informez votre détaillant si des pièces ont été endommagées pendant l'expédition.
- Toutes les étiquettes ont été enlevées de la porte vitrée.
- Les surfaces métallisées ont été essuyées avec un chiffon doux, le cas échéant.
- **Lisez toutes les instructions avant de commencer l'installation. Suivre attentivement ces instructions pendant l'installation pour garantir une sécurité et une performance optimales.**
- **Suivez les instructions d'installation et les exigences de dégagement fournies par le fabricant du conduit.**

	AVERTISSEMENT
	Risque d'incendie <ul style="list-style-type: none">• Les pièces endommagées risquent de compromettre le fonctionnement en toute sécurité du foyer.• N'installez AUCUN composant endommagé, incomplet ou de substitution.

	AVERTISSEMENT
	Hearth & Home Technologies décline toute responsabilité et annulera la garantie dans les cas suivants : <ul style="list-style-type: none">• Installation et utilisation d'un appareil endommagé.
	<ul style="list-style-type: none">• Modification de l'appareil.• Non-respect des instructions d'installation de Hearth & Home Technologies.• Installation et/ou utilisation de composants non autorisés par Hearth & Home Technologies.• Utilisation de l'appareil sans tous les composants installés.• Utilisation de l'appareil sans les pieds (si fournis avec l'appareil).• Ne chauffez PAS de trop
	Ou toute autre action qui risque de créer un danger d'incendie.

E. Liste de vérification de l'installation

ATTENTION INSTALLATEUR:

Suivez cette liste de vérification d'une installation régulière

Cette liste de vérification d'une installation régulière doit être utilisée par l'installateur avec, et non au lieu, des instructions contenues dans ce manuel d'installation.

Client: _____
 Date d'installation: _____
 Lot/Adresse: _____
 Emplacement du foyer: _____
 Installateur: _____
 N° téléphone du détaillant/fournisseur: _____
 N° de série: _____
 Modèle (encercler un): _____



AVERTISSEMENT! Risque d'incendie ou d'explosion! Ne pas installer le foyer selon ces instructions peut mener à un incendie ou une explosion.

Installation de l'appareil

Dégagements par rapport aux matériaux inflammables vérifiés.
 Le foyer est de niveau et le connecteur est bien fixé à l'appareil.
 Décision prise quant à la taille/hauteur du prolongement de l'âtre.
 Ensemble de prise d'air extérieur installé.
 Les exigences de protection du sol ont été respectées.
 Si l'appareil est branché à une cheminée en maçonnerie, elle doit être nettoyée et inspectée par un professionnel. Si la cheminée en maçonnerie est installée à une cheminée métallique fabriquée en usine, la cheminée doit être installée selon les instructions du fabricant et les dégagements.

OUI

SI NON, POURQUOI?

Faire un trou/Cheminée

La configuration de la cheminée respecte les schémas.
 La cheminée est installée, verrouillée et bien fixée en place avec le dégagement adéquat.
 La cheminée satisfait aux exigences relatives à la hauteur (5 pieds minimum vertical).
 Le solin du toit est installé et scellé.
 Les extrémités sont installées et scellées.

Électriques

Alimentation sans tension de 120 V CA fournie à l'appareil.
 Vérifiez la sortie avec plusieurs mètres pour une polarité et une tension appropriées (115-120 VAC).
 Enregistrement de la tension de lecture: _____

Dégagements

La conformité avec toutes les exigences de dégagement du manuel d'installation a été vérifiée.
 Le manteau de foyer et la saillie du mur sont conformes aux exigences du manuel d'installation.
 Protection des sols et extensions de foyer installées selon les exigences manuelles.

Mise au point de l'appareil

Tous protègent les matériaux enlevés.
 Toutes les étiquettes ont été enlevées de la porte vitrée.
 Tout le matériel d'emballage a été retiré de l'intérieur/extérieur/dessus du foyer.
 Le sac manuel et tout son contenu sont retirés de l'intérieur/sous l'appareil et donnés à la partie responsable de l'utilisation et de l'entretien.
 Démarré l'appareil et vérifié que tous les moteurs et les ventilateurs fonctionnent comme ils le devraient.
 Vérification du tirant d'eau à l'aide du Manomètre. Relevé des enregistrements: _____
 Vide vide à l'aide d'un manomètre. Relevé des enregistrements: _____

Hearth & Home Technologies recommande:

Que vous photographiez l'installation et copiez cette liste de vérification pour vos dossiers.
 Que cette liste de vérification demeure visible en tout temps sur le foyer, jusqu'à ce que l'installation soit terminée.

Commentaire: De plus amples descriptions des problèmes, de la personne qui en est responsable (installateur/constructeur/autres gens du métier, etc.) et les actions correctives requises:

Commentaires communiqués à la partie responsable _____ par _____ le _____
 (Constructeur/entrepreneur general) (Installateur) (Date)

3 Dimensions et dégagements

A. Dimensions de l'appareil

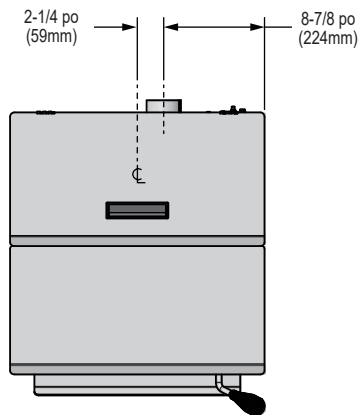

Figure 8.1 - Vue D'En Haut

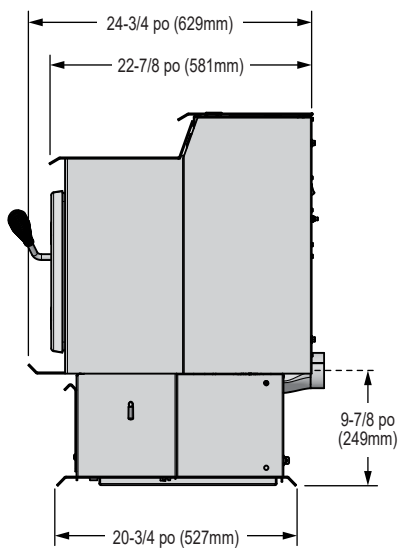

Figure 8.2 - Sid Vue

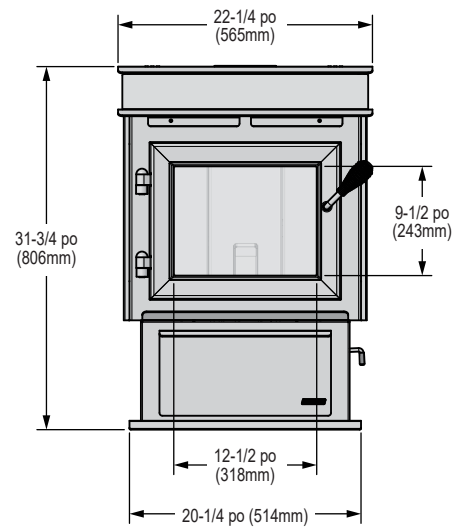

Figure 8.3 - Vue De Face

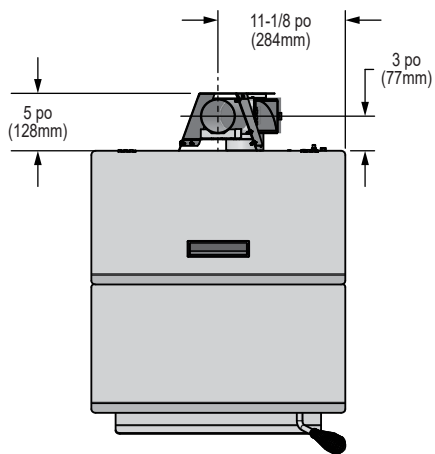

Figure 9.1 - Vue de dessus avec Évent du Haut de l'Adaptateur (TPVNT-5)

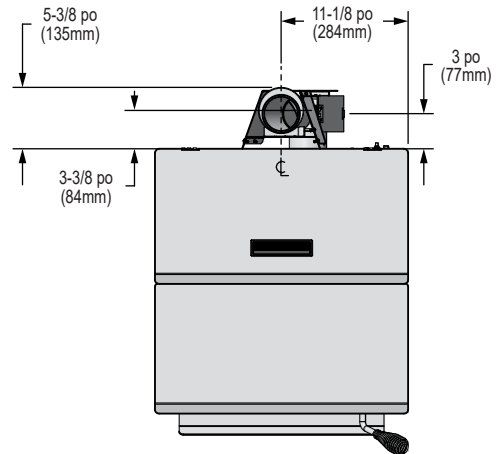

Figure 9.3 - Vue de dessus avec Évent du Haut de l'Adaptateur (TPVNT-5) et de 3 à 4 pouces de Décalage de l'Adaptateur (811-0720)

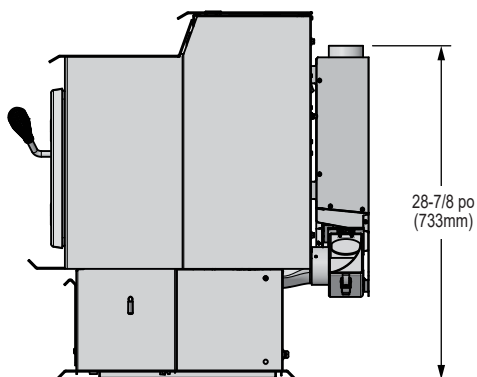

Figure 9.2 - Vue de côté avec Évent du Haut de l'Adaptateur (TPVNT-5)

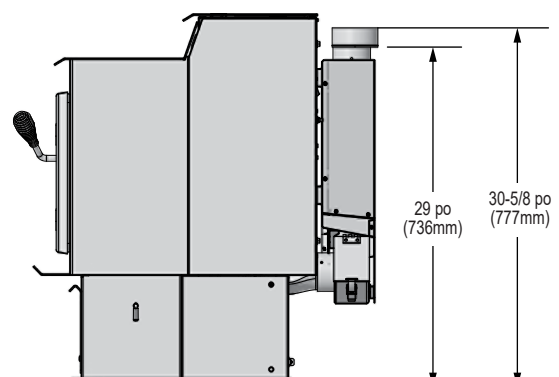

Figure 9.4 - Vue de côté avec Évent du Haut de l'Adaptateur (TPVNT-5) et de 3 à 4 pouces de Décalage de l'Adaptateur (811-0720)

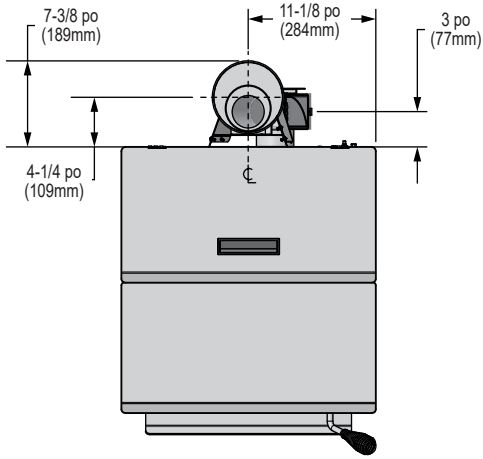

Figure 10.1 - Vue de dessus avec Évén du Haut de l'Adaptateur (TPVNT-5) et de 3 à 6 pouces de Décalage de l'Adaptateur (812-3570)

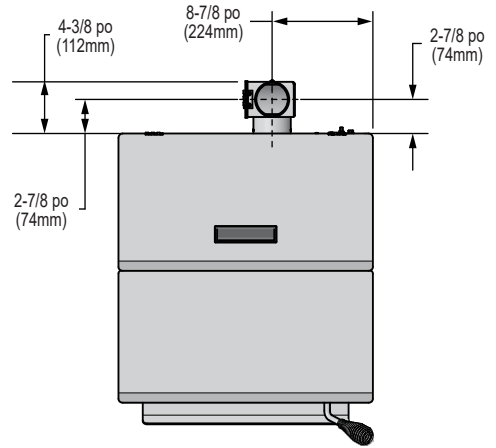

Figure 10.3 - Vue de dessus avec Évén du Haut de l'Adaptateur (TPVNT-6)

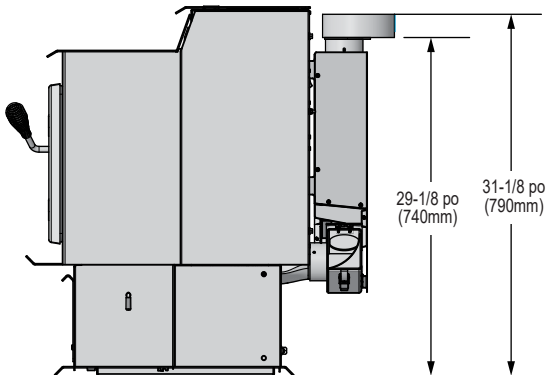

Figure 10.2 - Vue de côté avec Évén du Haut de l'Adaptateur (TPVNT-5) et de 3 à 6 pouces de Décalage de l'Adaptateur (812-3570)

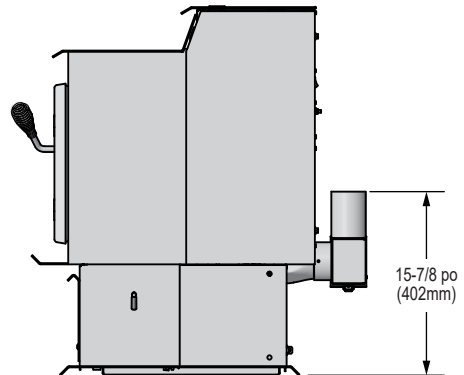

Figure 10.4 - Vue de côté avec Évén du Haut de l'Adaptateur (TPVNT-6)

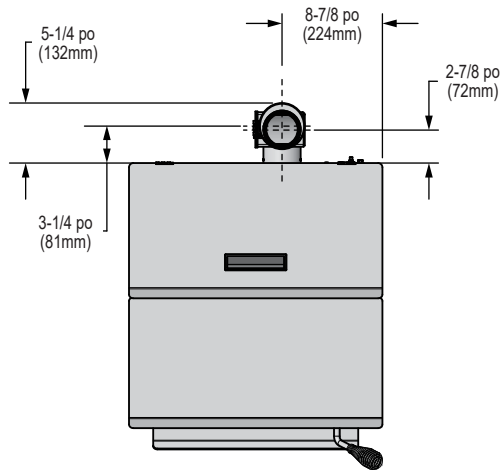

Figure 11.1 - Vue de dessus avec Événement du Haut de l'Adaptateur (TPVNT-6) et de 3 à 4 pouces de Décalage de l'Adaptateur (811-0720)

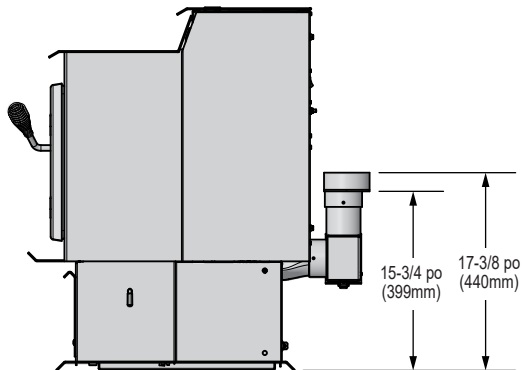
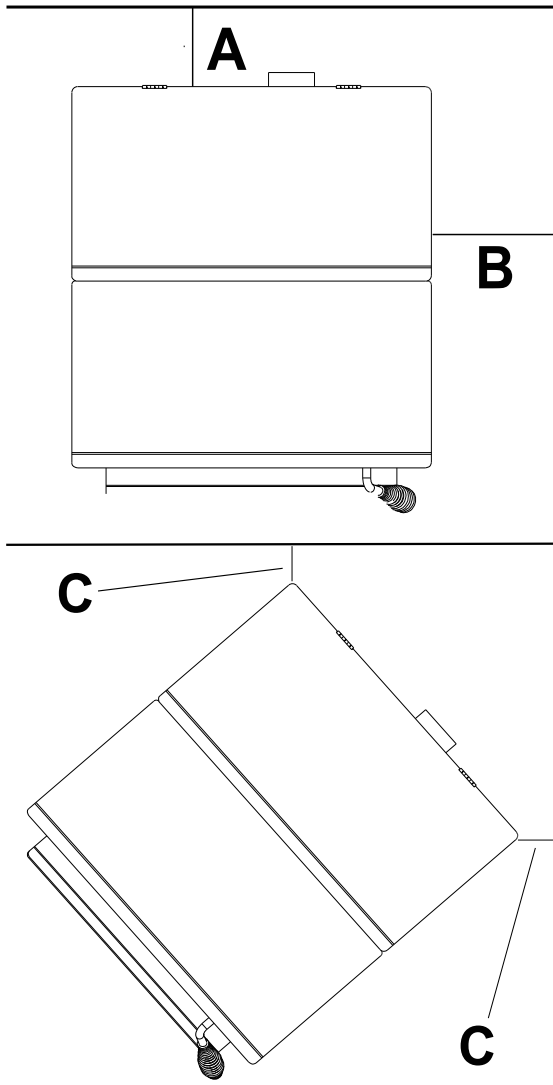

Figure 11.2 - Vue de côté avec Événement du Haut de l'Adaptateur (TPVNT-6) et de 3 à 4 pouces de Décalage de l'Adaptateur (811-0720)

B. Dégagements par rapport aux matériaux inflammables (UL et ULC)



Perpendiculairement au mur arrière		Pouces	Millimètres
A	Entre le mur arrière et l'appareil	2	51
B	Entre le mur latéral et l'appareil	14	356

Installation dans un coin		Pouces	Millimètres
C	Mur à appareil	2	51

Table 12.1

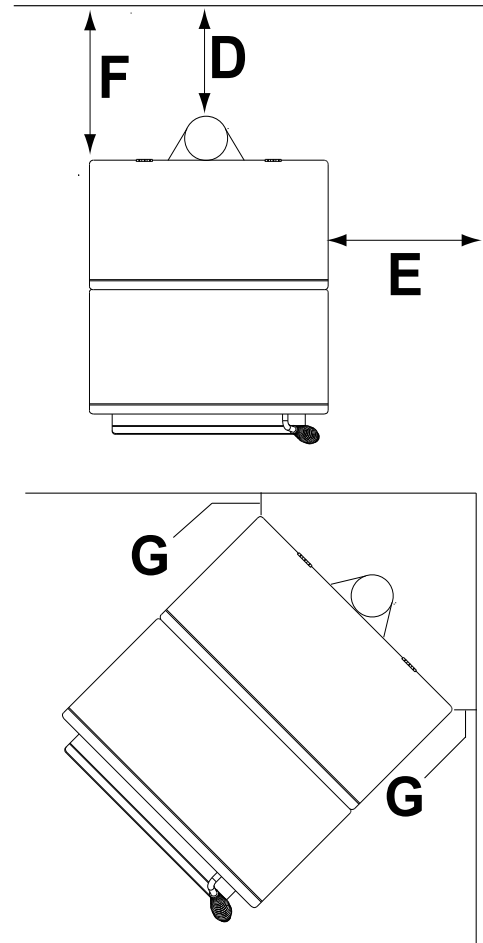

Installations avec Adaptateur supérieur de ventilation de 76 x 76 mm (3 x 3 po)

Installation verticale		Pouces	Millimètres
D	Mur arrière à l'adaptateur	1	25
E	Entre le mur latéral et l'appareil	14	356
F	Entre le mur arrière et l'appareil	6-1/4	159

Installation dans un coin		Pouces	Millimètres
G	Entre les murs et l'appareil	2	51

Table 12.2

Installations avec Adaptateur de déviation de 76 x 152 mm (3 x 6 po)

Installation verticale		Pouces	Millimètres
D	Mur arrière à l'adaptateur	3	76
E	Entre le mur latéral et l'appareil	14	356
F	Entre le mur arrière et l'appareil	10-3/4	274

Installation dans un coin		Pouces	Millimètres
G	Entre les murs et l'appareil	2	51

Table 12.3

REMARQUE :

- Les figures illustrent des installations typiques et ne sont données QU'À TITRE D'INDICATION.
- Les illustrations/diagrammes ne sont pas à l'échelle.
- Les installations varient selon les préférences individuelles.

C. Exigences relatives au socle de l'âtre (UL et ULC)



CAUTION

Hearth and Home Technologies ne recommande pas les revêtements de sol en vinyle à base d'adhésif en raison de la dilatation thermique. Un revêtement de sol de style flottant (LVP - planche de vinyle de luxe ou LVT - dalle de vinyle de luxe) peut être utilisé, mais il atteindra des températures allant jusqu'à 110 ° F dans une pièce où la température ambiante est de 70 ° F. Consultez les spécifications de revêtement de sol pour assurer la compatibilité.

Lors de l'utilisation d'un revêtement de sol LVP/LVT, HHT recommande que le poêle à granulés et les inserts aient 29 po de revêtement de sol alternatif devant le poêle ou l'insert avant d'utiliser le LVP/LVT (planche/carrelage en vinyle de luxe). Que le poêle ou l'insert repose au ras du sol ou qu'il soit surélevé sur un foyer surélevé, 29 po de revêtement de sol alternatif sont nécessaires devant le poêle ou l'insert.

Pour tous les autres revêtements de sol, continuez à suivre les exigences de dégagement par rapport aux matériaux combustibles du manuel d'installation.

AVIS : Les dégagements qui ne respectent pas les directives minimales peuvent endommager ou déformer le revêtement de sol en vinyle et sont effectués aux risques et périls de l'installateur.

PROTECTION EMBARQUE: Il est nécessaire d'installer un protecteur de sol de Type I.

Le protecteur de plancher doit être un matériau incombustible, s'étendant sous l'appareil avec un minimum de 6 pouces (152 mm) devant le verre et de 6 pouces (152 mm) des deux côtés de la porte de chargement du combustible. Ouvrez la porte et mesurez 6 pouces (152mm) du bord latéral de l'ouverture sur le devant de l'appareil. * Voir exception.

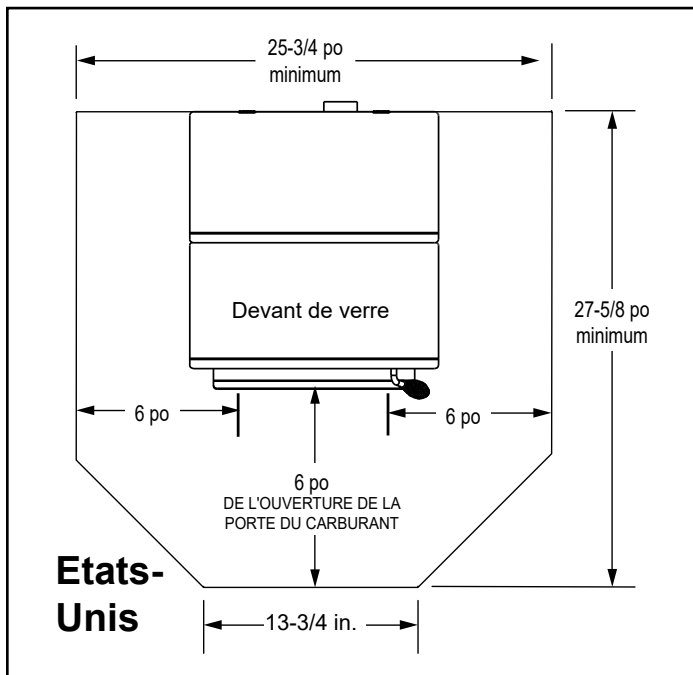

Figure 13.1

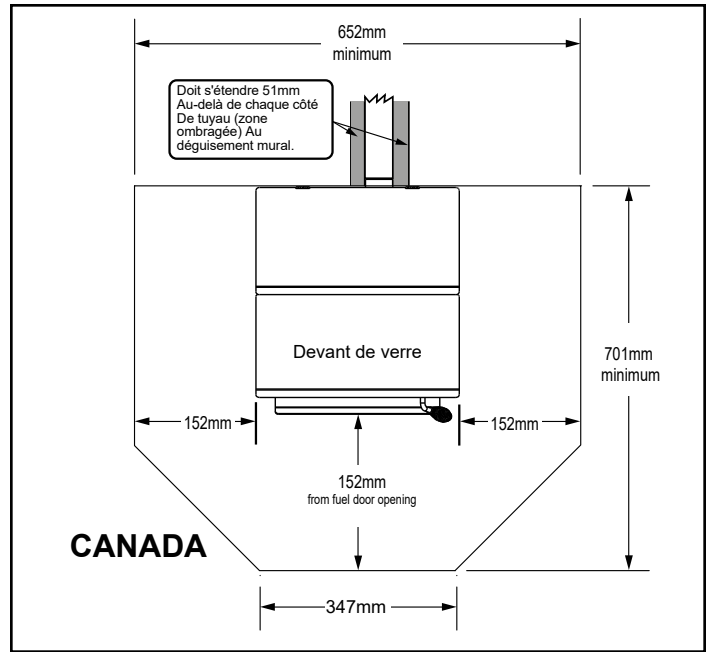

Figure 13.2

INSTALLATIONS AUX ÉTATS-UNIS : Il est recommandé de protéger le sol avec un matériau incombustible sous le conduit de cheminée (ventilation horizontale) ou sous l'adaptateur supérieur de ventilation (installation verticale).

INSTALLATIONS AU CANADA : Il est nécessaire de protéger le sol avec un matériau incombustible sous le conduit de cheminée (ventilation horizontale) ou sous l'adaptateur supérieur de ventilation (installation verticale).



AVERTISSEMENT



Risque d'incendie.

Respectez les dégagements spécifiés pour les matériaux combustibles.

Le non-respect de ces consignes peut déclencher un incendie.

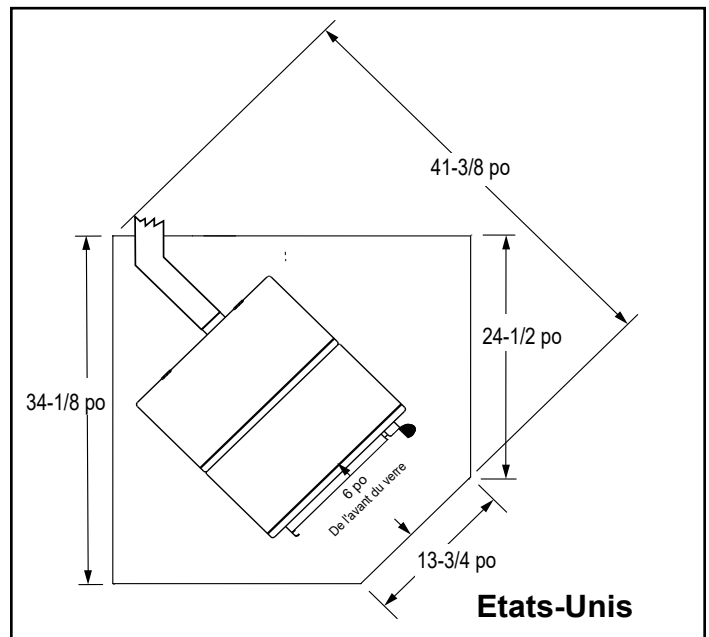

Figure 13.3

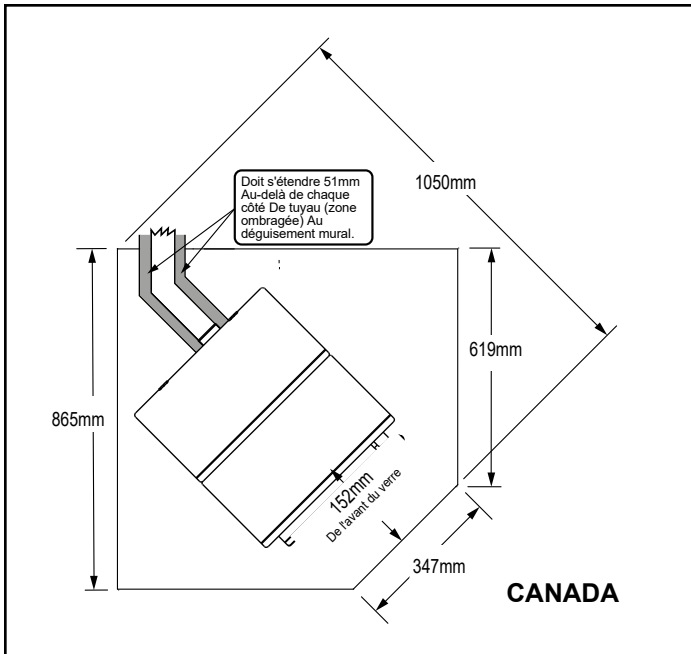

Figure 14.1

D. Alcôve

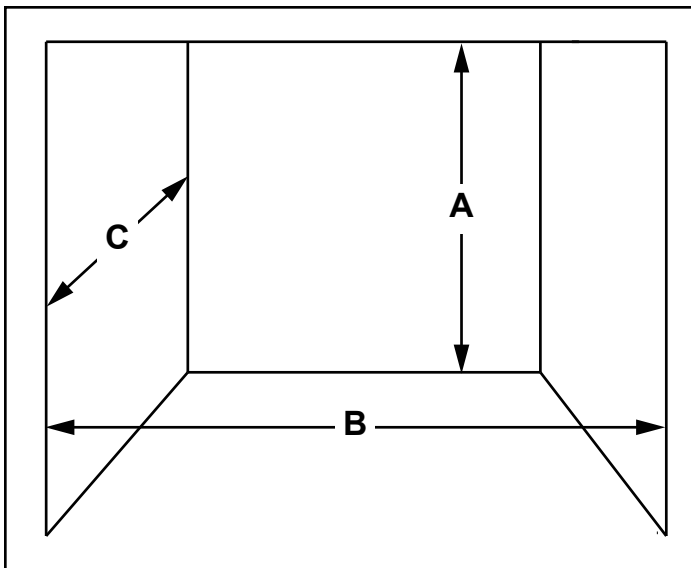

Figure 14.2

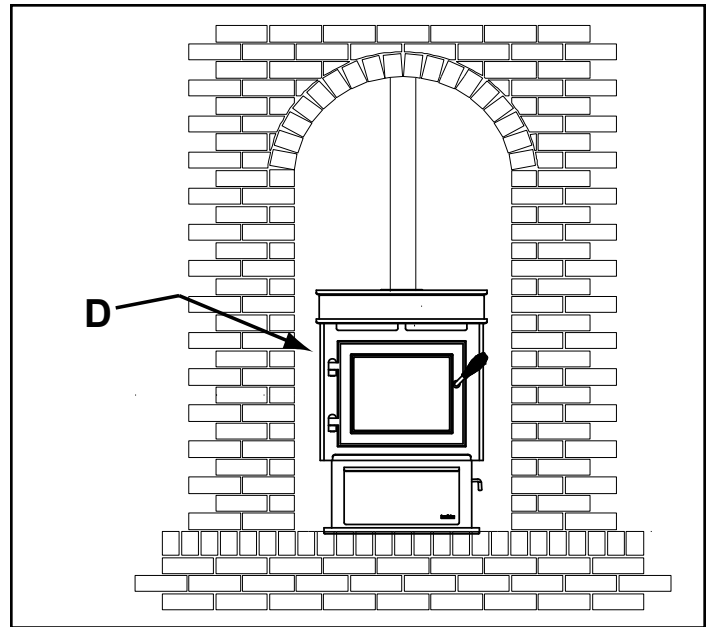

Figure 14.3

		Minimum*		Maximum	
		Pouces	Millimètres	Pouces	Millimètres
A	Hauteur	51-3/4	1314	s.o.	s.o.
B	Largeur	50-1/4	1276	s.o.	s.o.
C	Profondeur	s.o.	s.o.	48	1219
D	Mur de côté	14	356	s.o.	s.o.

* Dans tous les cas, il s'agit des dégagements minimums par rapport aux surfaces inflammables.

Table 14.1

REMARQUE :

- Les figures illustrent des installations typiques et ne sont données QU'À TITRE D'INDICATION.
- Les illustrations/diagrammes ne sont pas à l'échelle.
- Les installations varient selon les préférences individuelles.

4 Informations relatives au conduit d'évacuation des gaz

A. Exigences minimums concernant l'extrémité du conduit d'évacuation des gaz

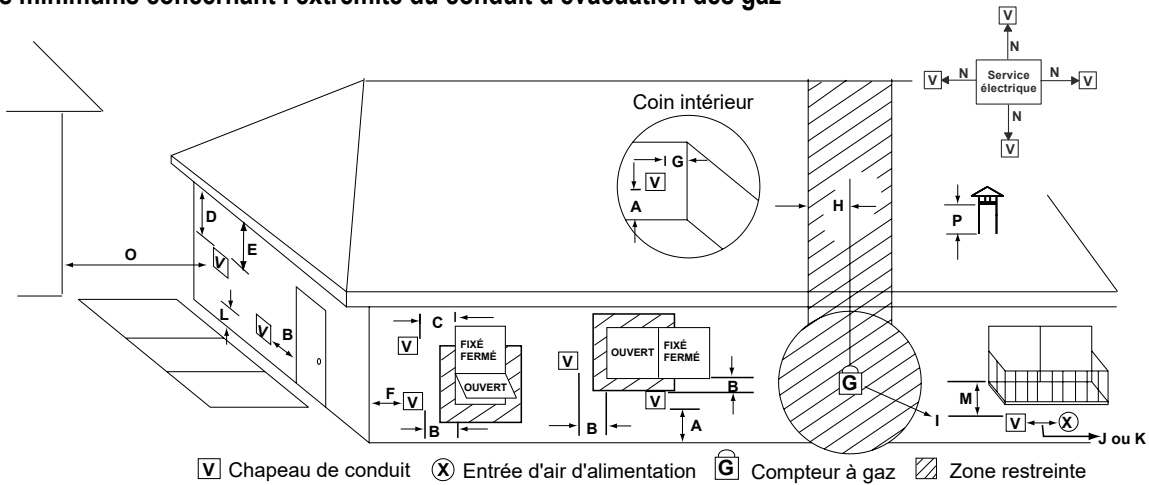

Tous les dégagements minimaux sont répertoriés avec un kit d'air extérieur (OAK) installé, sauf indication contraire dans le tableau ci-dessous.

A	12 po	Au-dessus du niveau de terrain final (la surface du niveau doit être un matériau incombustible)	24 po	Au-dessus de l'herbe, du dessus des plantes, du bois ou de tout autre combustible
B	12 po 122 cm (48 po) sans OAK	Porte ou fenêtre ouverte : en bas ou sur le côté sans OAK	12 po 91 cm (36 po) sans OAK	Dégagement par rapport à toute prise d'air forcé d'un autre appareil
B	12 po	Porte ou fenêtre ouverte : au-dessus	12 po	Dégagement horizontal par rapport à un mur combustible
C	6 po	Fenêtre fermée en permanence : dessus, dessous ou sur le côté	15 po	Ventilé directement à travers un mur, longueur minimale de tuyau horizontal
D	18 po 91 cm (36 po) sans OAK	Dégagement vertical par rapport à un avant-toit ventilé situé au-dessus de la sortie du conduit, à une distance horizontale maximale de moins de 60 cm (2 pi) de la ligne médiane de la sortie	152 mm (6 po) horizontal 30 cm (12 po) vertical	Les terminaisons horizontales ou verticales minimales doivent dépasser du mur
E	12 po	Dégagement par rapport à un avant-toit non ventilé	AVIS : Le débouché doit évacuer les gaz au-dessus de l'élévation de l'entrée d'air. <ul style="list-style-type: none"> Il est recommandé d'installer au moins 1,52 m (60 po) de tuyau vertical lorsque l'appareil est ventilé directement à travers un mur. Cela créera un tirage naturel, ce qui aidera à prévenir la possibilité que de la fumée ou des odeurs s'échappent dans la maison lors d'une panne de courant. Il empêchera également les gaz d'échappement de causer une nuisance ou un danger en exposant les personnes ou les arbustes à des températures élevées. La méthode de ventilation la plus sûre et préférée consiste à étendre le conduit de ventilation verticalement à travers le toit ou au-dessus du toit. 	
F	12 po	Dégagement par rapport à un angle extérieur		
G	12 po	Dégagement par rapport à un angle intérieur		
H	36 po	Au-dessus du compteur de gaz/régulateur mesuré à partir de l'axe central horizontal du régulateur		
I	91 cm (36 po) États-Unis 72 po Canada	Dégagement par rapport à la sortie d'évent du régulateur de service		
J	12 po 122 cm (48 po) sans OAK	Dégagement par rapport à une entrée d'air non mécanique du bâtiment ou à l'entrée d'air de combustion de tout autre appareil		
K	3,05 m (10 pi) horizontal 91 cm (3 pi) vertical	Dégagement par rapport à une entrée d'air mécanique		
L	213 cm (7 pi)	Dégagement au-dessus d'un trottoir pavé ou d'une allée pavée située sur une propriété publique		
M	12 po	Sous une véranda ouverte, un porche, une terrasse ou un balcon		
N	Voir la note ci-dessous*	Service électrique : au-dessus, au-dessous ou sur le côté (l'emplacement ne doit pas obstruer ou gêner l'accès)		
O	24 po	Bâtiment adjacent, clôtures et parties saillantes de la structure		
P	12 po	Dégagement au-dessus de la ligne de toit pour les terminaisons verticales		

***REMARQUE :** Consultez les responsables locaux du bâtiment, les pompiers ou les autorités compétentes. Les dégagements exigés peuvent varier en fonction des codes et des règlements locaux.

AVIS : NE PAS terminer le conduit de ventilation :

- Dans tout endroit qui permettra aux gaz de combustion ou à la suie de pénétrer ou de tacher le bâtiment.
- Dans tout endroit qui pourrait créer une nuisance ou un danger.
- Dans toute zone fermée ou semi-fermée telle qu'un abri d'auto, un garage, un grenier, un vide sanitaire, sous une terrasse ou un porche, une passerelle étroite.
- Zone étroitement clôturée ou tout endroit pouvant accumuler une concentration de fumées, comme une cage d'escalier, un passage couvert, etc.

B. Éviter la fumée et les odeurs

Pression négative, arrêt et panne de courant

Pour diminuer le risque de refoulement des gaz ou reprise de feu dans l'appareil à granulés pendant une panne de courant ou un arrêt, un tirage doit exister même si le ventilateur de tirage ne fonctionne pas.

Une pression négative dans la maison entravera le tirage naturel, à moins qu'on tienne compte de cette situation lors de l'installation de l'appareil.

L'air chaud monte dans la maison et s'échappe par le haut. Cet air chaud doit être remplacé par de l'air froid en provenance de l'extérieur pour qu'il descende vers le bas de la maison.

Les conduits et les cheminées avec sortie au sous-sol peuvent servir à amener de l'air frais depuis le haut de la maison.

Air extérieur

Un ensemble de prise d'air extérieur est recommandé pour toutes les installations et doit être commandé séparément. Le kit de prise d'air extérieur doit être commandé séparément.

Les codes du bâtiment exigent que tous les appareils brûlant du combustible soient alimentés en air de combustion. Si l'air de combustion fourni à certains appareils est insuffisant, ceux-ci peuvent refouler les gaz.

Lorsque le conduit d'évacuation de l'appareil se trouve sur le toit (fortement recommandé) :

Il est préférable de placer la prise d'air à l'extérieur, sur le mur situé face aux vents dominants soufflant pendant la saison de chauffage.

Lorsque le conduit d'évacuation de l'appareil est sur un mur latéral :

Il est préférable que la prise d'air soit placée sur le même mur extérieur que l'évacuation des gaz. Elle doit être située plus bas sur ce mur que la sortie du conduit d'évacuation.

L'ensemble de prise d'air extérieur peut satisfaire la plupart des besoins de l'appareil à granulés. Toutefois, tenez compte du besoin total en air extérieur pour la maison.

Il est possible que d'autres appareils utilisent l'air réservé à l'appareil. Dans ce cas, des prises d'air supplémentaires doivent être installées près de l'appareil.

Consultez un spécialiste local en chauffage et climatisation pour connaître les besoins de votre maison.

Configurations du conduit d'évacuation des gaz

Pour diminuer le risque de refoulement pendant un arrêt, Hearth & Home Technologies recommande fortement :

- Les coupures de courant lors de l'opération entraînera l'appareil, éteindre immédiatement et peuvent créer des conditions où la fumée de sauvegarder le projet dans la maison. Afin de réduire la probabilité de retour de fumée de rédaction dans la maison pendant une panne de courant, le Foyer et la Maison Technologies suggère fortement:
 - L'installation de la boulette de ventilation avec un minimum de parcours vertical de 5 pieds (1,52 m).
 - L'installation de la prise d'air extérieure d'au moins 4 pieds (1,22 m) au-dessous de l'évent de la résiliation.

Pour éviter que la suie souille les murs extérieurs de la maison ou que la suie ou des cendres pénètrent dans la maison :

- Maintenez un dégagement suffisant avec les fenêtres, portes et prises d'air, y compris les climatiseurs.
- Ne placez pas les extrémités de conduits d'évacuation des gaz sous des soffites ventilés. Les conduits d'évacuation doivent se rendre au-dessus du toit.
- Évitez d'évacuer les gaz dans les alcôves.
- Les débouchés des conduits d'évacuation des gaz ne doivent pas être placés sous les toits en surplomb, les terrasses ou des porches couverts.
- Intenez un dégagement minimum de 305 mm (12 po) entre l'extrémité du conduit d'évacuation et le mur extérieur. Si des dépôts apparaissent sur le mur, vous devrez sans doute augmenter cette distance pour tenir compte des conditions locales.



ATTENTION

- NE RACCORDEZ PAS CET Appareil À UN conduit de CHEMINÉE de l'ENTRETIEN d'un AUTRE APPAREIL.
- NE PAS RACCORDER À UN SYSTÈME DE DISTRIBUTION D'AIR OU D'UN SYSTÈME.

Hearth & Home Technologies n'assume aucune responsabilité pour, et non pas pour la garantie, les dommages causés par le dessin inversé des appareils à granulés en cas d'arrêt ou de panne de courant.

C. Pression négative

Si le volume d'arrivée d'air est insuffisant pour permettre le bon fonctionnement de l'appareil, la pression devient négative. La fumée peut être plus épaisse aux étages inférieurs de la maison.

Les causes incluent :

- Ventilateurs d'évacuation (cuisine, salle de bain, etc.)
- Hottes d'aspiration pour cuisinières
- Besoins en air de combustion des chaudières, chauffe-eaux et autres appareils de chauffage
- Sèche-linges
- Emplacement des conduits de retour d'air à la chaudière ou au système de climatisation.
- Mauvais fonctionnement du système de traitement d'air CVC
- Fuites d'air à l'étage supérieur telles que :
 - Éclairage encastré
 - Trappe d'accès au grenier
 - Fuites du conduit

Pour minimiser les effets d'une pression d'air négative :

- Installez la prise d'air extérieur en l'orientant face au vent dominant soufflant pendant la saison de chauffage.
- Assurez un débit d'air extérieur suffisant pour satisfaire les besoins de tous les appareils de combustion et de l'équipement d'évacuation des gaz.
- Contrôlez que la chaudière et les conduits de retour d'air ne sont pas situés à proximité immédiate de l'appareil.
- Évitez d'installer l'appareil près des portes, couloirs ou petits espaces isolés.
- L'éclairage encastré doit être de conception étanche.
- Les trappes d'accès au grenier doivent être protégées contre les intempéries ou scellées.
- Les systèmes de conduits et les joints du traitement de l'air installés dans le grenier doivent être scellés au ruban.



AVERTISSEMENT

Risque d'asphyxie !

En cas de pression négative, de la fumée et des cendres peuvent s'échapper du foyer.

D. Tirage

Le tirage est la différence de pression nécessaire à la bonne évacuation des gaz de l'appareil. Quand le tirage d'un appareil est bon, tous les produits de combustion sortent de la maison par la cheminée.

Installer en traversant l'espace d'air chaud à l'intérieur du bâtiment. Cela permet d'améliorer le tirage, surtout pendant l'allumage et l'extinction du feu.

Quelques considérations pour obtenir un bon tirage :

- Éviter une pression négative
- Emplacement de l'appareil et de la cheminée

AVIS : Hearth & Home Technologies n'assume aucune responsabilité si la cheminée fonctionne mal pour les raisons suivantes :

- Mauvais tirage en raison des conditions ambiantes
- Courants descendants
- Étanchéité de la structure
- Appareils de ventilation mécanique

E. Vide Minimal D'Exigences

.065 pouces de W. C.

F. Cheminée et raccordement du conduit d'évacuation des gaz

1. **Cheminée et connecteur :** Utilisez un système d'évacuation des gaz « L » ou « PL » d'un diamètre de 76 ou 102 mm (3 ou 4 po). Il peut être évacué verticalement ou horizontalement.
2. **Maison mobile :** Approuvé pour tous les conduits homologués pour les granulés. Si vous utilisez un ensemble de l'adaptateur supérieur de ventilation vertical de 76 mm (3 po) ou un adaptateur de dévoiement supérieur de 76 à 152 mm (3 à 6 po), utilisez le raccord de conduit de cheminée homologué à double paroi. Vous devez installer un ensemble de prise d'air extérieur Quadra-Fire dans les maisons préfabriquées.
3. **Résidences :** L'ensemble de l'adaptateur supérieur de ventilation vertical de 76 mm (3 po) et l'adaptateur de dévoiement supérieur de 76 ou 152 mm (3 à 6 po) ont été testés pour utilisation avec un connecteur de conduit de cheminée à paroi simple de jauge 24 ou un connecteur de conduit de cheminée homologué à paroi double à une cheminée métallique homologuée de classe A, ou une cheminée de maçonnerie conforme au Code international du bâtiment pour les appareils à combustible solide.
4. **Installez le conduit d'évacuation en respectant les dégagements spécifiés par le fabricant.**
5. Sceller le système d'évacuation des gaz d'échappement à l'unité avec un mastic silicone RTV haute température 500 ° F. Fixez le système de ventilation à l'unité avec au moins (3) vis. Tous les tuyaux d'évent à granulés doivent être fixés ensemble soit à l'aide des moyens fournis par le fabricant du tuyau, soit par (3) vis à chaque joint.
6. NE PAS INSTALLER DE REGISTRE DE TIRAGE DANS LE SYSTÈME D'ÉVACUATION DES GAZ DE L'UNITÉ.
7. NE PAS BRANCHER L'UNITÉ À UN CONDUIT DE CHEMINÉE UTILISÉ PAR UN AUTRE APPAREIL.

REMARQUE : Suivez les recommandations des fabricants de ventilation pour sceller les joints de tuyaux.

G. Longueur équivalente du conduit en pieds

Le tableau ci-dessous permet de calculer la longueur équivalente de conduit, méthode utilisée pour déterminer la taille du conduit d'évacuation à granulés (Figure 18.1).

AVERTISSEMENT

Les surfaces du conduit d'évacuation deviennent **CHAUDES** et peuvent provoquer des brûlures. Vous devrez peut-être installer des écrans ou des protections incombustibles.

Exemple de calcul d'un conduit d'évacuation arrière à 3 coudes

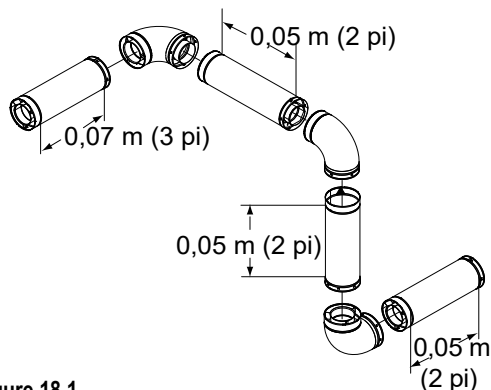

Figure 18.1

Composants du conduit d'évacuation à granulés	Nombre de coudes	Longueu en pieds du conduit	Multiplié par	Équivalent en pieds	Composants Équivalent en pieds
Coude en T ou de 90°	3		X	5	15
Coude de 45°			X	3	
Conduit horizontal		7	X	1	7
Conduit vertical		2	X	0,5	1
Longueur équivalente totale en pieds					23

Table 18.1

REMARQUE : Il s'agit d'un exemple générique ne correspondant pas forcément à un type de combustible spécifique.

H. Tableau de sélection des conduits

Ce tableau permet de déterminer la taille correcte des conduits d'évacuation des gaz pour la longueur équivalente calculée ci-dessus et pour l'altitude par rapport au niveau de la mer de l'installation (Figure 18.2).

1. Identifiez la longueur équivalente du conduit sur la partie verticale gauche du tableau.
2. Déplacez-vous horizontalement vers la droite sur le tableau jusqu'à ce que vous atteigniez votre altitude par rapport au niveau de la mer.
3. Si vous êtes au-dessous de la diagonale, vous pouvez utiliser un conduit de 76 ou 102 mm (3 ou 4 po).
4. Si vous êtes n'importe où au-dessus de la diagonale, vous devez utiliser un conduit de 102 mm (4 po).

AVIS :

- Quand la pression est positive, un coude de 90° offre une résistance 5 fois plus grande à l'écoulement des gaz évacués qu'un conduit horizontal de 305 mm (1 pi).
- 305 mm (1 pi) de conduit horizontal offre deux fois plus de résistance que 305 mm (1 pi) de conduit vertical.

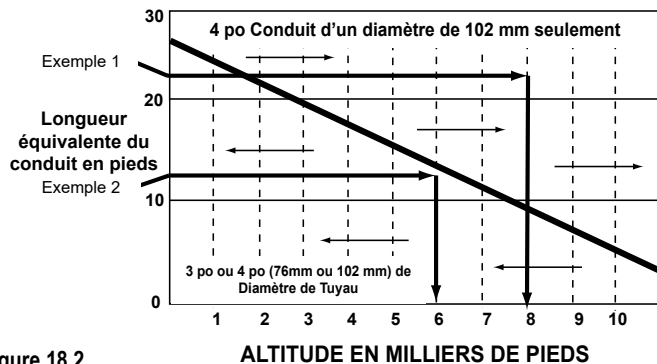

Figure 18.2

- **Exemple 1 :** Si la longueur équivalente du conduit est de 7 m (23 pi) à une altitude de 2438 m (8000 pi), vous devez utiliser un conduit de type « L » ou « PL » d'un diamètre de 102 mm (4 po).
- **Exemple 2 :** Si la longueur équivalente du conduit est de 3,7 m (12 pi) à une altitude de 1829 m (6000 pi), vous pouvez utiliser un conduit de type « L » ou « PL » d'un diamètre de 76 ou 102 mm (3 ou 4 po).

AVERTISSEMENT

Risque d'incendie!

- Seuls les composants de ventilation LISTED peuvent être utilisés.
- AUCUN AUTRE composant de ventilation ne peut être utilisé.
- Des composants de ventilation substitués ou endommagés peuvent compromettre le fonctionnement en toute sécurité.

AVERTISSEMENT

RISQUE DE BLESSURES ET DE DÉGÂTS MATÉRIELS.

- Les installations, réglages, modifications, réparations ou entretiens incorrects peuvent provoquer des blessures et des dégâts matériels.
- Reportez-vous aux informations du manuel fourni avec cet appareil.
- Pour obtenir une assistance ou des renseignements supplémentaires, consultez un installateur, un réparateur qualifié ou votre fournisseur.

5 Systèmes d'évacuation des gaz

A. À travers le mur

Le chapeau de l'extrémité doit être à au moins 152 mm (6 po) du mur. Approuvé pour maisons mobiles. Dans les maisons mobiles, vous devez utiliser un tuyau pour poêles à granulés de 3 ou 4 po. (76 ou 102 mm) type « L » ou « PL » ou un conduit double homologué, ainsi qu'une prise d'air extérieure autorisée.

AVIS : Bien que le dégagement minimum pour le chapeau de l'extrémité soit de 152 mm (6 po), il y a possibilité d'accumulation de suie autour de la zone de l'extrémité. Si cela survient, nous vous suggérons de l'éloigner de la maison. Le minimum suggéré est de 305 mm (12 po).

AVIS : Au Canada, si on souhaite traverser une paroi ou une cloison en matériau inflammable, l'installation doit être en conformité avec **CAN/CSA-B365**



ATTENTION

NE PAS ABAISSER LE CONDUIT.

Les éléments suivants surviendront :

- L'appareil ne se ventiler pas correctement
- La fumée se propagera dans la maison
- Il y aura production excessive de suie

Sortie directe

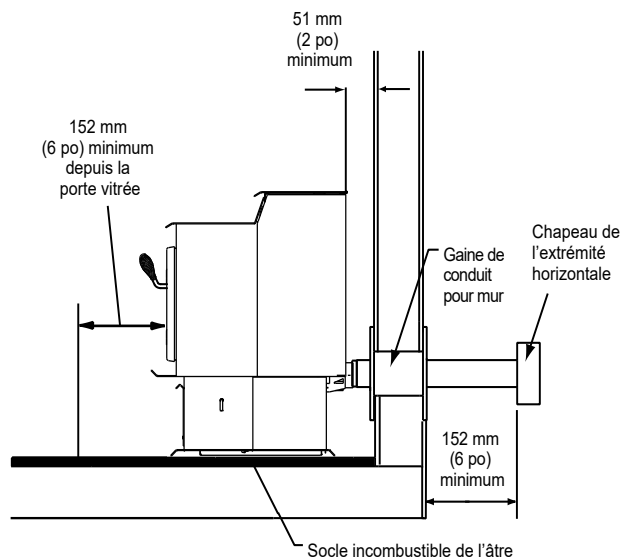

Figure 19.1

45 degrés

**Illustration de la ventilation dans les deux sens.
Sélectionnez la ventilation qui vous convient le mieux.**

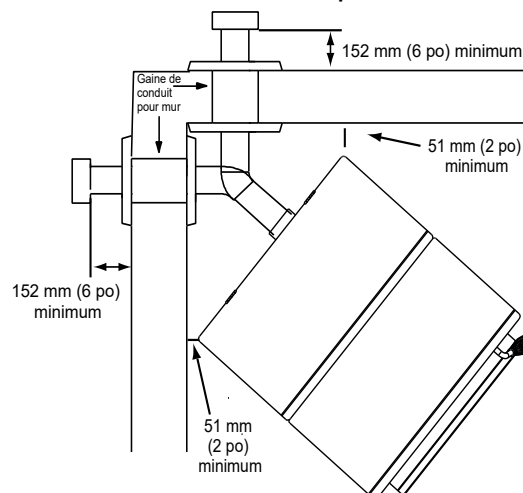

Figure 19.2

B. Vertical dans une cheminée existante de classe A

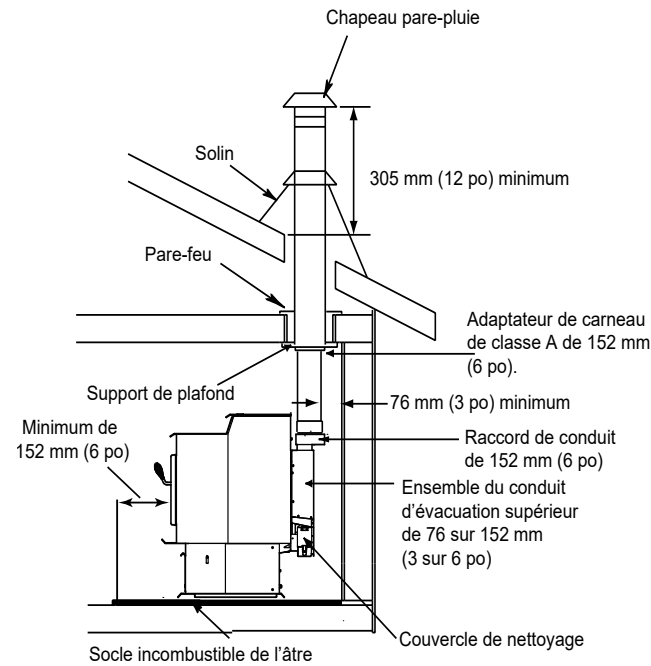

Figure 20.1

Nous recommandons une élévation minimum de 1524 mm (60 po), mais il est préférable de dépasser l'avant-toit.

Les deux installations ont été approuvées pour les maisons mobiles. Dans les maisons mobiles, vous devez utiliser un tuyau de poêle à granulés de 76 à 102 mm (3 ou 4 po) de type « L » ou « PL » ou un conduit double homologué, ainsi qu'un ensemble de prise d'air extérieur autorisé. Les conduits à paroi simple ne sont approuvés que pour les installations résidentielles.

Dégagements au tuyau :

Cet appareil a été testé avec un conduit d'évacuation régulier homologué de 76 mm (3 po).

Les conduits pour granulés homologués comme tuyaux à dégagements réduits peuvent être utilisés pour diminuer le dégagement aux matériaux combustibles de 76 mm (3 po) à pas moins de 25 mm (1 po) pour les conduits pour granulés homologués approuvés.

Respecter les dégagements aux matériaux combustibles des conduits homologués et les instructions d'installation dans les cas de dégagements réduits.

REMARQUE : Au Canada, si on souhaite traverser une paroi ou une cloison en matériau inflammable, l'installation doit être conforme avec **CAN/CSA-B365**

C. Vertical – intérieur – installation typique

MÉTHODE PRÉFÉRÉE NO 1

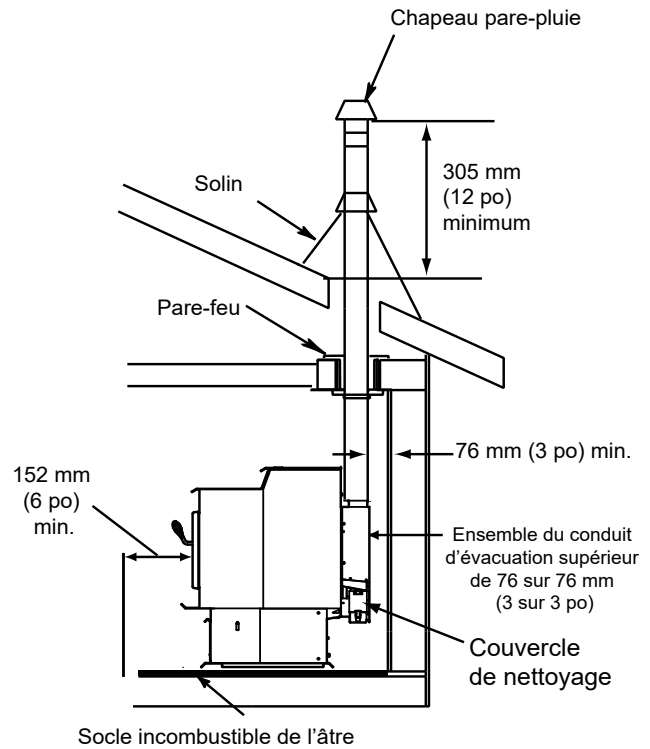

Figure 20.2

D. À travers le mur et vertical – externe

MÉTHODE PRÉFÉRÉE NO 2

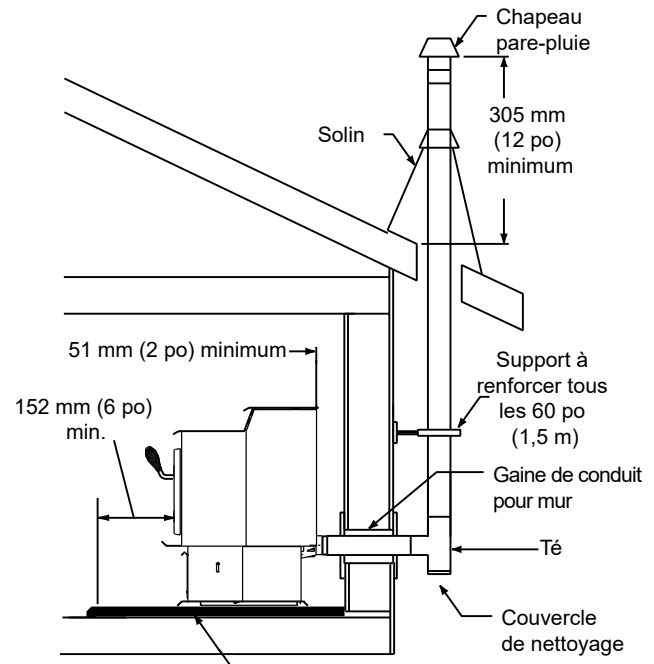

Figure 20.3

AVERTISSEMENT

Risque d'incendie.
Inspection de la cheminée :

- La cheminée doit être en bon état.
- Elle doit être en conformité avec la norme NFPA 211.
- La cheminée préfabriquée doit être de 152 mm (6 po) selon UL103 HT.

E. Maçonnerie

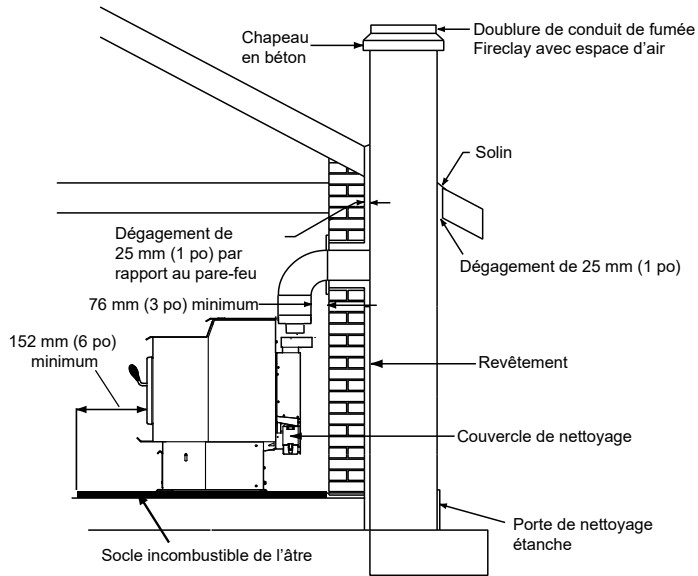

Figure 21.1

F. Autre type de maçonnerie

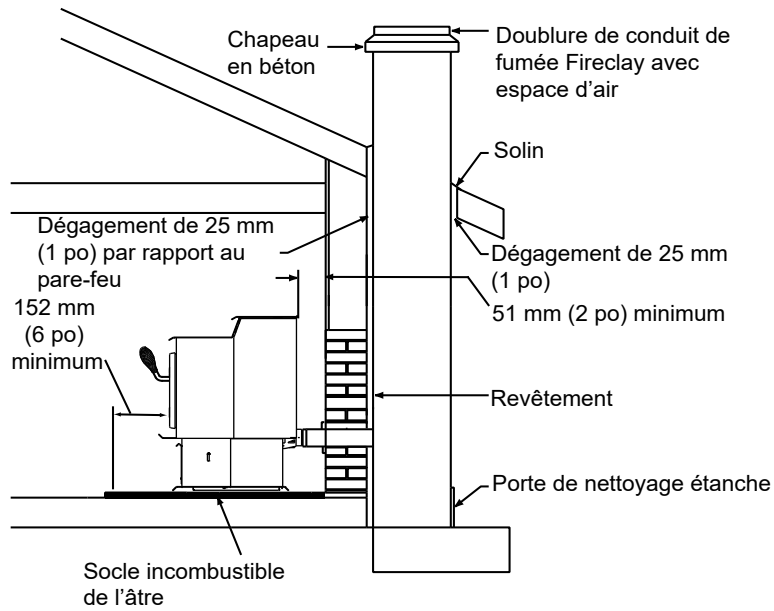

Figure 21.2

6 Installation de l'appareil

A. Ensemble de la prise d'air extérieur

L'Air Extérieur Kit est disponible pour l'achat de cette table de cuisson est 811-0872. Ce kit utilise un 2 pouces de tuyau flexible (qui est inclus dans le kit) et utilise des colliers de serrage pour fixer le tuyau.

Pièces incluses à l'ensemble de 51 mm (2 po) 811-0872 :

1 morceau de tuyau flexible de 51 x 914 mm (2 po. x 3 pi), 2 colliers de durite, 1 collier, 1 chapeau de l'extrémité, 1 rondelle décorative, 1 tube de prise d'air, des attaches (jetez le tube de prise d'air, il n'est pas nécessaire à cet appareil, Figure 22.2).

Outils nécessaires :

Tournevis cruciforme; pince coupante; et le trou de scie ou scie sauteuse.

1. Mesurez la distance entre le sol et l'ouverture d'évacuation de l'air de l'appareil et marquez cet emplacement sur le mur.
2. Faites l'ouverture dans le mur à l'aide d'une scie.
 - **Ensemble de 51 mm (2 po) :** Découpez une ouverture de 64 à 76 mm (2-1/2 à 3 po) sur le mur intérieur et une ouverture de 76 à 89 mm (3 à 3-1/2 po) à l'extérieur de la maison.
3. Utilisez une ligature ou un collier de durite selon l'ensemble de prise d'air extérieur afin de fixer le tuyau flexible au collier.
4. Glissez l'anneau de garniture sur le tuyau flexible et introduisez le tuyau dans l'ouverture du mur.
5. Fixez le tuyau flexible au chapeau de l'extrémité extérieur au moyen d'une seconde ligature ou collier de durite.
6. Fixez l'abat-vent à la surface extérieure.
7. Fixez l'anneau de garniture au mur intérieur.



ATTENTION

Ne jamais tirer l'air de combustion extérieur :

- D'une cavité du mur, du sol ou du plafond.
- Un espace fermé, comme un grenier, le garage ou un vide sanitaire.

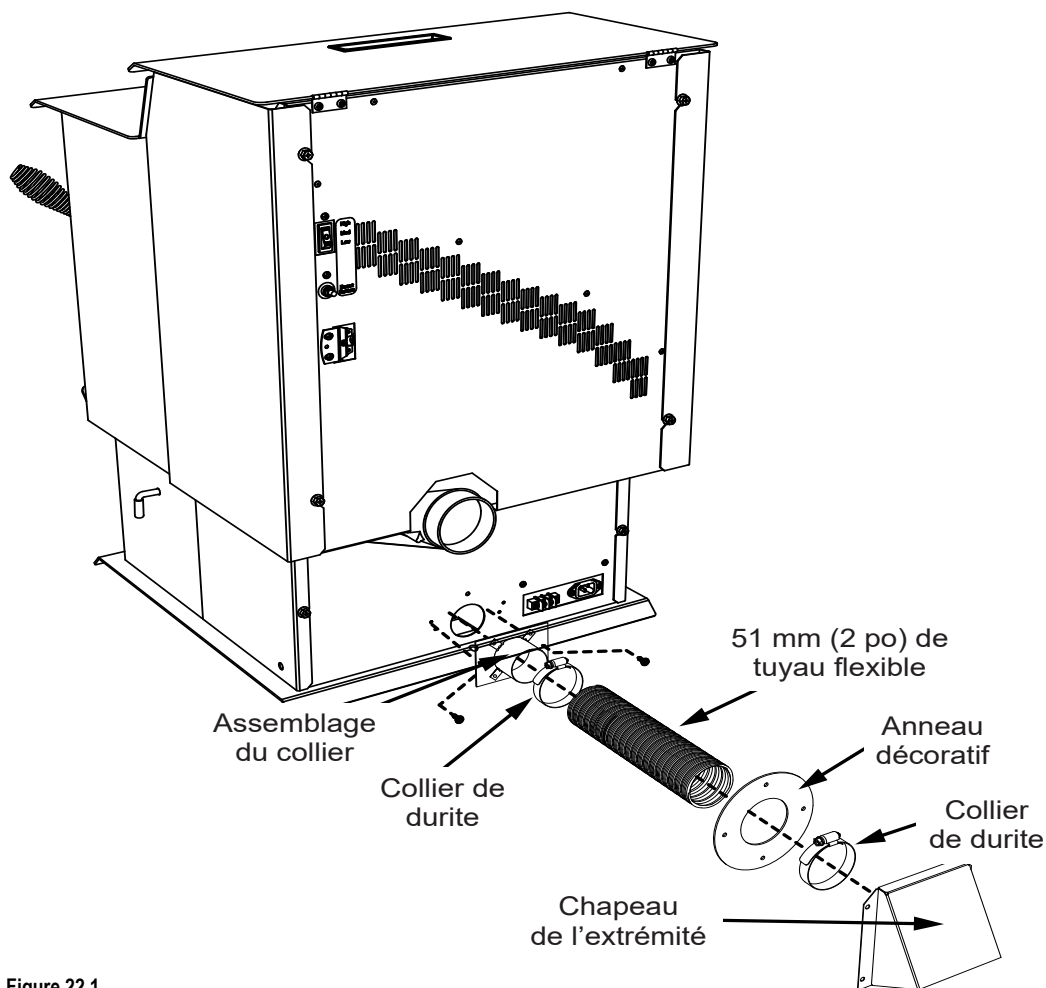

Figure 22.1

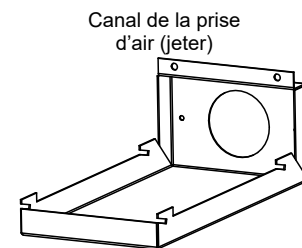

Figure 22.2

B. Installation de l'adaptateur supérieur de ventilation

Adaptateur supérieur de ventilation de 76 x 76 mm (3 x 3 po)
Adaptateur de dévoiement supérieur de ventilation de 76 x 152 mm (3 x 6 po)

Installation de l'adaptateur supérieur de ventilation

1. Enduisez la sortie d'air de 76 mm (3 po) d'une couche de silicone haute température. Ne pas mettre de silicone à l'intérieur du tuyau (**Figure 23.1**).
2. Glissez l'adaptateur supérieur de ventilation sur la sortie d'air et placez l'assemblage en position verticale (**Figure 23.1**).
3. Percez 4 trous au moyen de la mèche n° 26 (fournie) dans la face arrière de l'appareil en utilisant l'écran extérieur comme gabarit (assurez-vous que l'assemblage soit en position verticale) (**Figure 23.1**).
4. Installez les 4 vis de montage.
5. Percez 2 trous au moyen de la mèche n° 26 à travers la sortie d'air arrière, en vous guidant sur les 2 trous déjà percés dans le court tuyau horizontal de l'adaptateur supérieur de ventilation. Installez les 2 vis (**Figure 23.1**).
6. Placez le conduit d'évacuation sur l'adaptateur supérieur de ventilation.
7. Pour nettoyer l'adaptateur supérieur de ventilation, ouvrez le couvercle de nettoyage (**Figure 23.1**).

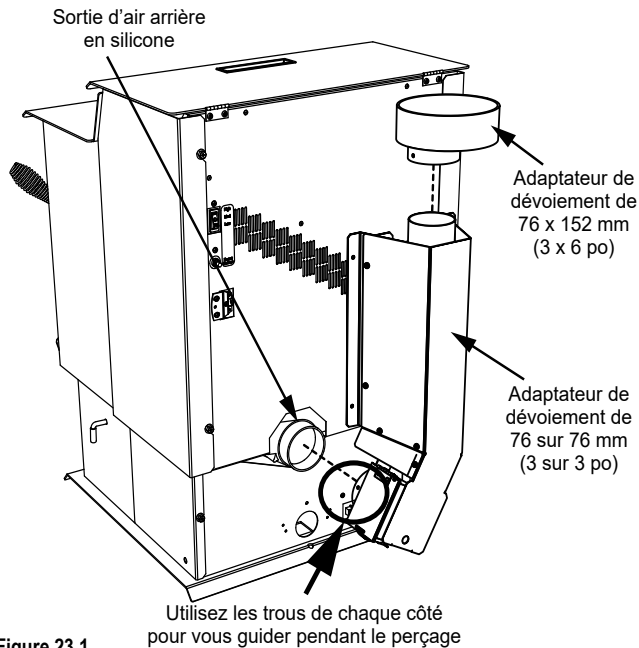

Figure 23.1

C. Installation du conduit arrière et de l'adaptateur supérieur de ventilation

1. Enduisez la sortie d'air de 76 mm (3 po) d'une couche de silicone haute température. Ne pas mettre de silicone à l'intérieur du tuyau (**Figure 23.2**).
2. Glissez l'adaptateur sur la sortie d'air et réglez la position de l'ensemble.
3. Installez le conduit d'évacuation sur l'adaptateur.

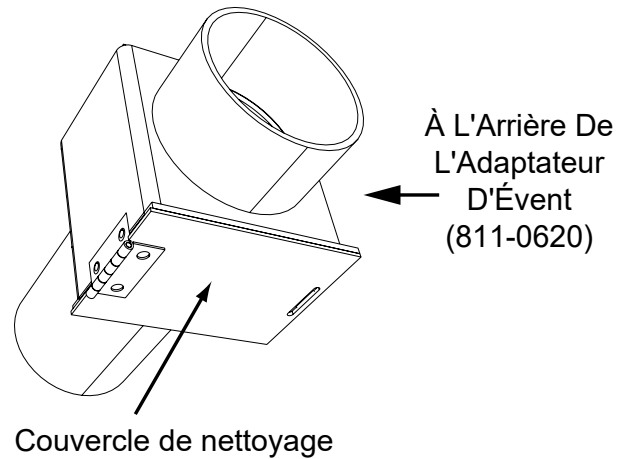

Figure 23.2 – Adaptateur de ventilation arrière

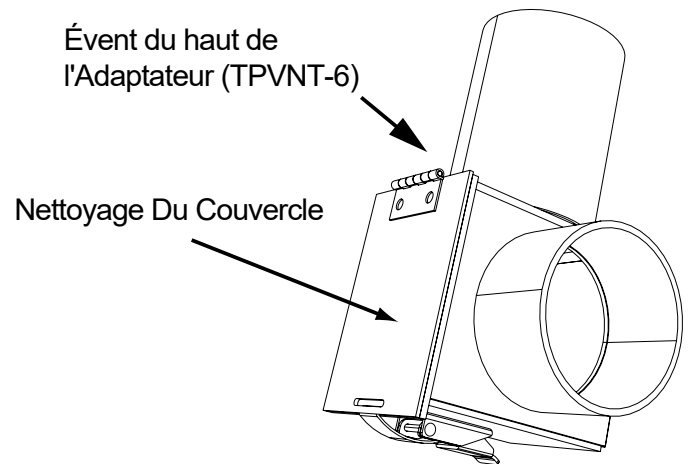

Figure 23.3 – Adaptateur supérieur de ventilation arrière – 90°

D. Installation du thermostat

1. Un thermostat à basse tension est nécessaire pour exploiter ce pellet appareil. Vous pouvez utiliser le support mural thermostat (**Figure 24.1**) ou l'achat d'une option thermostat programmable ou de la télécommande. Il est équipé d'un système de réglage de anticipateur de chaleur. Le courant nominal est .05 ampères. L'anticipateur doit être ajusté à la valeur la plus faible disponible.
2. L'appareil est livré en standard avec un thermostat mural et 25 pieds de fil. Si vous avez besoin d'exécuter plus de 25 pieds assurez-vous d'utiliser un brin continu de 18 à 22 de la jauge de fil de thermostat.
3. Lors du montage du thermostat au mur, assurez-vous de suivre votre thermostat attentivement les instructions de montage:
 - a. Il y a quatre (4) vis de bornier situés à l'arrière de l'angle inférieur gauche de la poêle directement sur le côté du cordon d'alimentation entrée. Le centre de deux (2) vis pour les fils du thermostat attacher les fils du thermostat à ces deux vis (**Figure 24.2**).
 - b. Séparer le corps du thermostat de la plaque de montage en tirant doucement sur les deux morceaux apart.
 - c. Slide les fils du thermostat à travers l'arrière de la plaque de montage (**Figure 24.3**).
 - d. Connectez votre fils du thermostat aux bornes (**Figure 24.4**).
 - e. En utilisant le matériel inclus dans la boîte avec le thermostat, la vis de l'allié de la plaque au mur (**Figure 24.5**).

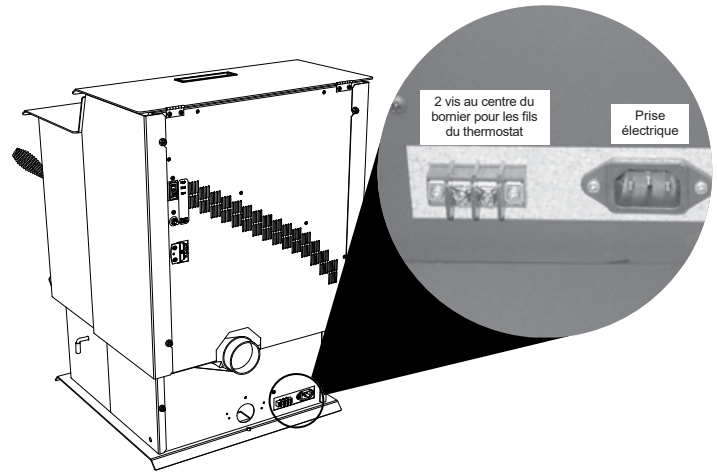

Figure 24.2

REMARQUE : Le thermostat doit être de niveau pour qu'il puisse fournir des lectures précises. Le thermostat doit être installé sur un intérieur et non en ligne directe avec la circulation d'air de l'appareil.

REMARQUE : Si le thermostat est placé trop près de l'appareil, il vous faudra peut-être le régler à une température un peu plus élevée que la normale pour obtenir une température confortable dans toute la maison.

- f. Enclencher le thermostat à la plaque de couverture de l'allié de la plaque (**Figure 24.1**).

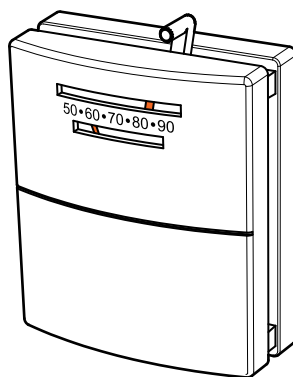

Figure 24.1

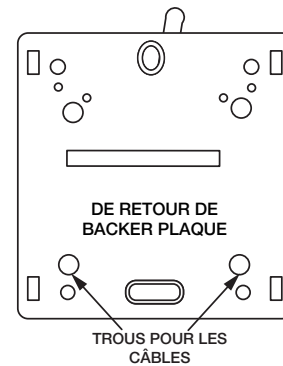

Figure 24.3

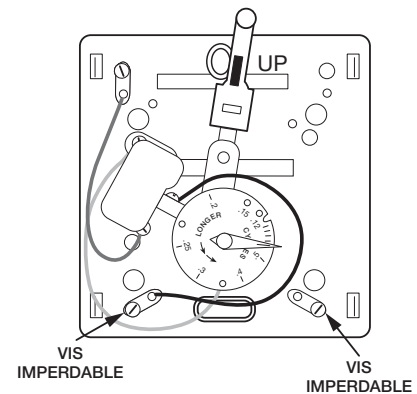

Figure 24.4

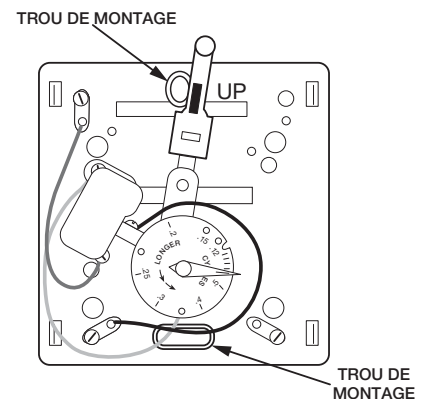

Figure 24.5

7 Installation dans une maison mobile

Il est nécessaire d'installer l'ensemble de prise d'air extérieur Quadra-Fire dans toute maison mobile.

1. Une prise d'air extérieure doit être fournie pour l'air de combustion et doit demeurer exempte de feuilles, débris, glace ou neige. Elle doit être entièrement dégagée pendant le fonctionnement de l'appareil pour éviter un manque d'air dans la pièce pouvant causer la propagation de fumée. La propagation de fumée risque de déclencher les détecteurs de fumée.
2. Le système de conduit d'air de combustion doit être en métal. Il doit pouvoir être installé sans dégagement par rapport aux matériaux inflammables. Aucun matériau ne doit pouvoir tomber dans la prise d'air ou dans la zone sous l'habitation et comporter une grille anti-rongeurs.
3. L'appareil doit être fixé à la structure de la maison mobile en le boulonnant au plancher (au moyen de tire-fond). Utilisez les trous ayant servi à arrimer l'appareil à la palette d'expédition.
4. L'appareil doit être mis à terre au moyen d'un fil de cuivre n° 8 ou équivalent dont les extrémités sont pourvues de connexions de mise à terre approuvées NEC.
5. Reportez-vous aux dégagements à respecter par rapport aux matériaux inflammables et aux exigences de protection du sol à la page 12 pour la liste par rapport aux matériaux inflammables et aux systèmes appropriés de cheminée.
6. Utilisez du silicone pour créer une barrière pare-vapeur efficace aux endroits où la cheminée ou autres composants pénètrent l'extérieur de la structure.
7. Suivez les instructions du fabricant de la cheminée quand vous installez les conduits d'évacuation dans une maison mobile.
8. L'installation doit être en conformité avec les Normes de construction et de sécurité pour maisons mobiles (HUD) CRF 3280, partie 24.

LES NUMÉROS DE PIÈCE : 811-0872
OAK-3



AVERTISSEMENT

Les produits de la combustion génèrent du monoxyde de carbone et différents combustibles en produisent à différents niveaux. Monoxyde de carbone

- N'utilisez que des combustibles approuvés pour cet appareil.
- Gardez la porte fermée en tout temps pendant l'utilisation. La porte ouverte pendant l'utilisation permet au CO de s'échapper dans la maison.

Le CO peut vous tuer avant même d'avoir conscience de sa présence dans votre demeure. À de faibles niveaux d'exposition, le CO peut causer des symptômes légers pouvant souvent être confondus avec la grippe. Ces symptômes comprennent des maux de tête, des étourdissements, la désorientation, la nausée et la fatigue. Les effets de l'exposition au CO peut varier énormément d'une personne à l'autre selon l'âge, la santé, la concentration et la durée de l'exposition.



AVERTISSEMENT

L'INTÉGRITÉ DE LA STRUCTURE DU PLANCHER, DES MURS ET DU PLAFOND/TOITURE DE LA MAISON MOBILE DOIT ÊTRE MAINTENUE.

Ne coupez PAS à travers :

- Les solives du sol, les montants des murs ou les entretoises du plafond.
- Les matériaux de soutien susceptibles d'affaiblir l'intégrité structurelle.
 - Cet unité doit être raccordée à une cheminée préfabriquée, en conformité avec la **norme CAN/ULC-S629, pour les cheminées préfabriquées de 650°C [1202°F]**.
 - Pour le retrait d'une cheminée en vue du transport d'une maison mobile, communiquez avec les responsables en matière de transport.

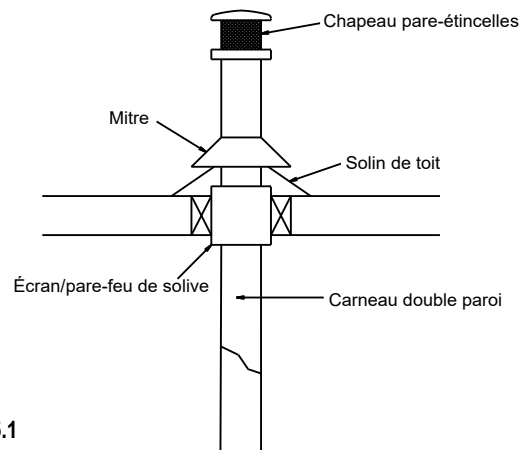

Figure 25.1



ATTENTION

Ne jamais tirer l'air de combustion extérieur :

- D'une cavité du mur, du sol ou du plafond.
- D'un espace fermé, par exemple dans un grenier ou un garage.



AVERTISSEMENT

Il est important de posséder un détecteur de fumée qui fonctionne dans la maison où l'unité est en fonction.

- Des détecteurs de fumée correctement installés et entretenus jouent un rôle vital dans la réduction des décès et blessures par incendies. Posséder un détecteur de fumée qui fonctionne réduit les possibilités de blessures liées aux incendies.



AVERTISSEMENT

NE JAMAIS INSTALLER DANS UNE CHAMBRE À COUCHER.

QUADRA-FIRE®

NOTHING BURNS LIKE A QUAD

COORDONNÉES

Hearth & Home Technologies
352 Mountain House Road
Halifax, PA 17032
Division of HNI INDUSTRIES

**Veillez contacter votre fournisseur Quadra-Fire pour toute question.
Pour obtenir le numéro de téléphone du distributeur Quadra-Fire le plus proche,
connectez-vous à www.quadrafire.com**



ATTENTION



NE PAS JETER CE MANUEL

- Il contient d'importantes instructions d'utilisation et de maintenance.
- Assurez-vous de lire, comprendre et respecter ces instructions pour garantir une installation et un fonctionnement sûrs.
- Ce manuel doit être confié aux personnes responsables de l'utilisation et du fonctionnement.

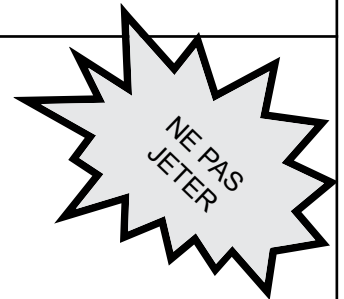

Nous vous recommandons de noter les informations pertinentes suivantes concernant votre appareil.

Date d'achat/installation :

Numéro de série :

Emplacement sur l'appareil :

Fournisseur du produit :

Numéro de téléphone du fournisseur : 1() -

Remarques :

Ce produit peut être couvert par l'un ou l'autre des brevets suivants : (États-Unis) 5341794, 5263471, 6688302, 7216645, 7047962 ou autres brevets américains et étrangers en attente.

HEARTH & HOME
technologies™