

Modelos:
GO24MTCH
GO30MTCH
Grand Oak Match Light
Gas Log Sets



Lista N° 1238
En conformidad con LARGA2-72



La instalación y reparación de este aparato deben ser realizadas por personal calificado. Hearth & Home Technologies sugiere profesionales entrenados por la fábrica, certificados por el NFI o técnicos supervisados por un profesional certificado del NFI.



Consulte con su agencia de códigos de construcción local antes de iniciar una instalación para asegurarse de esta sea conforme a los códigos locales, también se necesitan permisos y revisiones de seguimiento. Si encuentra algún problema en cuanto a la aprobación de códigos, o si necesita aclaraciones en cualquiera de las instrucciones aquí contenidas, contacte el departamento de servicio técnico de Hearth & Home Technologies Inc., 20802 Kensington Blvd., Lakeville, MN 55044, teléfono 1-888-427-3973 o 1-800-927-6841.

PRECAUCIÓN

CONSERVE ESTE MANUAL



- Incluye instrucciones importantes de funcionamiento y mantenimiento.
- Lea, entienda y siga estas instrucciones para lograr una instalación y funcionamiento seguros.
- Deje este manual con la persona responsable del uso y funcionamiento.



⚠ ADVERTENCIA



Si no se sigue la información en estas instrucciones al pie de la letra, puede producirse una explosión o un incendio, causando daños a la propiedad o a personas, incluso la muerte.

- No almacene ni utilice gasolina u otros vapores y líquidos inflamables en las cercanías de este o cualquier otro aparato.
- **Qué hacer si huele gas**
 - No trate de encender ningún aparato.
 - No toque ningún interruptor eléctrico. No utilice ningún teléfono en su edificio.
 - Llame inmediatamente a su proveedor de gas desde la casa de un vecino. Siga las instrucciones de su proveedor de gas.
 - Si no puede contactar a su proveedor de gas, llame al departamento de bomberos.
- La instalación y la reparación deben ser realizadas por un instalador calificado, una agencia de servicio, o proveedor de gas.

⚠ ADVERTENCIA



**¡CALIENTE! NO TOCAR
PUEDE PROVOCAR SEVERAS QUEMADURAS.
SU ROPA PUEDE INCENDIARSE**

El vidrio y otras superficies están calientes durante el funcionamiento y el período de enfriamiento.

- Mantenga a los niños alejados.
- **VIGILE A LOS NIÑOS** cuando estén en el cuarto donde está el aparato.
- Alerta a niños y adultos acerca de los peligros de las temperaturas altas.
- No lo utilice sin las barreras protectoras o si estas están abiertas.
- Mantenga alejados ropa, muebles, cortinas y otros materiales inflamables.

En la Commonwealth de Massachusetts:

- Este aparato debe ser instalado por un plomero certificado o un gasista.
- El regulador de tiro del cañón de la chimenea debe ser soldado para que permanezca abierto o retirado por completo al utilizar los troncos que funcionan con gas.
- Se debe instalar un detector de dióxido de carbono (CO) en la habitación donde el aparato fue instalado.

Nota: Si encuentra una flecha en el texto (→), esto significa que ha habido un cambio en el contenido.

**Lea este manual antes de instalar o utilizar este aparato.
Por favor conserve este manual del propietario para poder consultarlo en el futuro.
Felicitaciones**

Felicitaciones por elegir un juego de troncos Hearth & Home Technologies. Una alternativa limpia en comparación a la quema de leña. El juego de troncos Hearth & Home Technologies que eligió está diseñado para proporcionarle la máxima seguridad, fiabilidad y eficiencia.

Como propietario del nuevo juego de troncos, usted tendrá que leer y seguir cuidadosamente las instrucciones en este manual del propietario. Preste atención especialmente a todas las precauciones y advertencias.

Este manual del propietario debe ser conservado para poder consultarlo en el futuro. Le sugerimos que lo guarde junto a otros documentos importantes y manuales de productos.

La información en este *Manual del propietario*, a menos de que se especifique lo contrario, se aplica a todos los modelos y sistemas de control de gas.

Su nuevo juego de troncos le dará años de uso duradero y deleite libre de problemas. ¡Bienvenido a la familia de productos Hearth & Home Technologies!

Información de referencia para el dueño de casa	
<i>Le recomendamos que registre la siguiente información sobre su juego de troncos.</i>	
Nombre del modelo: _____	Fecha de compra / instalación: _____
Número de serie: _____	Ubicación en el aparato: _____
Concesionario donde fue comprado: _____	Teléfono del concesionario: _____
Notas: _____	

Listado de información y ubicación en la etiqueta

La información específica acerca del modelo de su juego de troncos se encuentra usualmente en la placa de especificaciones, en el área de control del aparato.

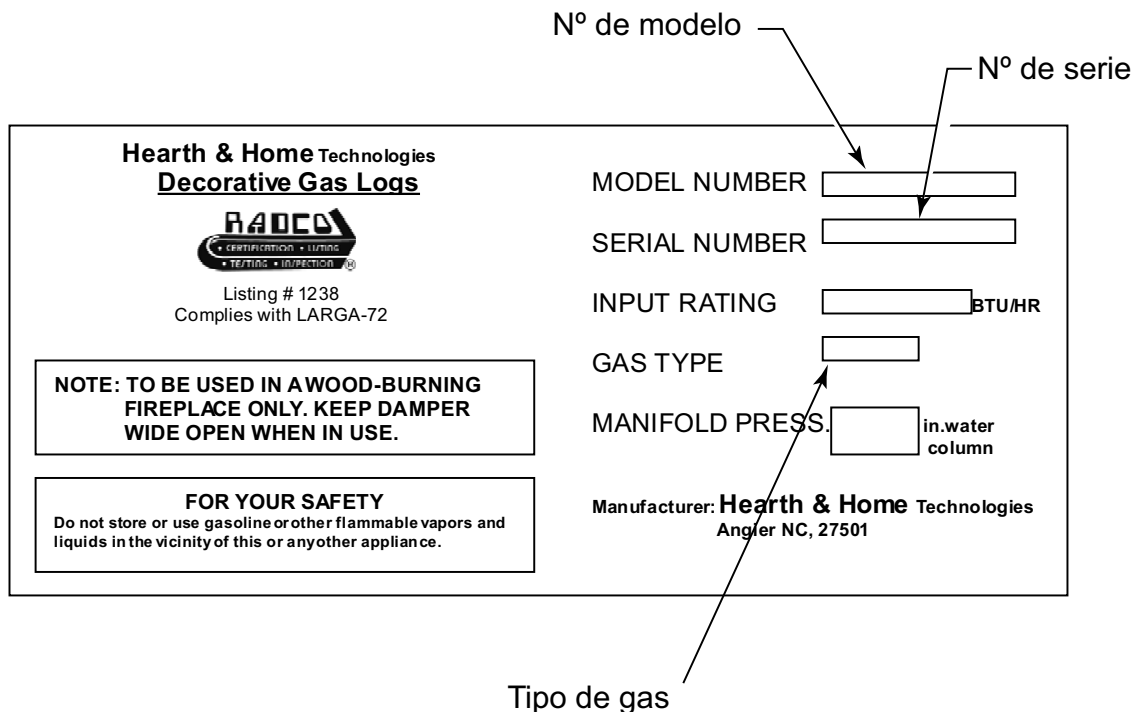

ADVERTENCIA

Instalación, ajuste, alteración, reparación o mantenimiento inadecuado puede causar lesiones o daños a la propiedad. Consulte la información en el manual del propietario que fue suministrado con este aparato. Si necesita asistencia o información adicional consulte con un instalador calificado, una agencia de servicio o un proveedor de gas.



PRECAUCIÓN

Bordes cortantes

- Use guantes y anteojos protectores durante la instalación.



A. Consideraciones de diseño e instalación

El juego de troncos para chimenea que funcionan con gas consiste de lo siguiente:

- Conjunto de troncos
- Quemador y su bandeja
- Conjunto de la parrilla
- Lana de roca
- Arena (sólo en GN)
- Roca volcánica
- Regulador de tiro
- Vermiculita
- Brasas platinum

B. Herramientas y materiales necesarios

Herramientas y materiales usualmente requeridos:

Alicate
Desarmador Phillips
Cinta métrica
Llave ajustable (Inglesa)
Válvula de cierre de gas
Solución anticorrosiva para revisar fugas
Llave de 3/4 de pulgada, llave de 7/16 de pulgada

C. ¡Importante!

- No retire ninguna de las placas metálicas que están sujetas y que contienen información importante de seguridad y funcionamiento.
- Mantenga el área donde está el aparato despejada y libre de materiales inflamables como vapores, gasolina y otros líquidos inflamables.
- Toda mampara o protector de seguridad que haya sido retirado por reparación debe volverse a colocar antes de utilizar el aparato.
- **Un instalador calificado debe realizar la instalación y reparación.** El aparato debe ser inspeccionado y limpiado anualmente por un técnico de servicio calificado. Una limpieza más frecuente puede ser requerida debido a la pelusa excesiva, polvo, pelo del animal doméstico, etc. Es imprescindible que los compartimentos de control, los quemadores y los corredores de aire no estén obstruidos durante la operación.

ADVERTENCIA



**¡CALIENTE! NO TOCAR
PUEDE PROVOCAR SEVERAS QUEMADURAS.
SU ROPA PUEDE INCENDIARSE**

El vidrio y otras superficies están calientes durante funcionamiento y periodo de enfriamiento.

- Mantenga a los niños alejados.
- VIGILE A LOS NIÑOS cuando estén en el cuarto donde está el aparato.
- Alerta a niños y adultos acerca de los peligros de las temperaturas altas.
- Mantenga alejados ropa, muebles, cortinas y otros materiales inflamables.

- Revise que la colocación de los troncos, la lana de roca, la roca volcánica y la vermiculita se adecuada.
- Revise el cableado.
- Asegúrese de que no hayan fugas de gas.
- Asegúrese de que el flujo del aire y la combustión no estén obstruidas (rejillas frontales y respiraderos).
- Antes de instalarlos en una chimenea que funciona quemando combustible sólido, el cañón de la chimenea y la cámara de fuego deben ser inspeccionadas y limpiadas para eliminar hollín, creosota, cenizas, pintura, nidos de aves, etc.
- Una agencia calificada debe realizar una inspección anual del cañón de la chimenea para asegurarse de que haya una adecuada ventilación de los gases producidos por este aparato.

ADVERTENCIA



**Riesgo de incendio
Riesgo de gases de escape**

- NO use este aparato como un "calefactor sin tubo de escape"

El tubo de escape debe permanecer abierto de acuerdo con las tablas 1 y 2.

- Un profesional calificado debe inspeccionar y limpiar el cañón de la chimenea y la estructura adyacente. Hearth & Home Technologies recomienda que un profesional certificado por el NFI o el CSIA, o un técnico que esté bajo la dirección de un profesional certificado, haga como mínimo una inspección de **nivel 2 del NFPA 211** en el cañón de la chimenea.
- Reemplace los componentes en la chimenea y el cañón que sean indicados por los profesionales.
- Asegúrese de que todas las juntas estén engranadas y que el cañón de la chimenea esté sujetado adecuadamente.
- No permita que los ventiladores soplen directamente a la chimenea. Evite cualquier corriente de aire que vaya a alterar el patrón de las llamas.
- No utilice un ventilador, un intercambiador de calor u otros accesorios que no estén aprobados para el uso con este aparato.

- Este aparato debe tener una mampara cuando está siendo utilizado y, a menos de que otras provisiones para el aire de combustión sean suministradas, la mampara debe tener una abertura para la introducción de aire de combustión.
- No se deben quemar combustibles sólidos en una chimenea donde ha sido instalado un aparato decorativo,
- Si hay puertas de vidrio, **estas deben estar completamente abiertas** mientras el aparato está funcionando.

ADVERTENCIA

NO utilice este aparato si algún componente ha estado bajo el agua. Llame a un técnico de servicio calificado inmediatamente para que inspeccione el aparato y reemplace cualquier componente del sistema de control y de gas que ha estado bajo el agua.

D. Certificación del aparato

Este aparato ha sido evaluado por RADCO de acuerdo con los requisitos de LARGA 2-72 *Estandar para un juego de troncos decorativos Instalado en chimeneas que queman leña*. La instalación y las provisiones para la combustión y ventilación del aire deben ajustarse con el **National Fuel Gas Code, ANSI Z223.1/NFPA 54**, o el **CSA B149.1, Natural Gas and Propane Installation Code**.

E. Conexión del suministro de gas

Un conector acampanado de 3/8 de pulgada fue instalado en la fabrica; en la entrada de gas de la válvula. Asegúrese de que los conectores en la línea de gas sean del tipo y tamaño apropiado. Si la tubería tiene que ser cortada al largo deseado, asegúrese de usar la herramienta apropiada para cortar y acampanar. También, tenga cuidado para no arrugar la tubería al doblarla. Si la tubería se arruga, no la use en la instalación.

Para asegurar un sellado ajustado utilice un compuesto sellador de tuberías resistente al gas en todas las conexiones macho que tienen rosca.

F. Presión del gas

Para un desempeño óptimo del aparato, se requiere que la presión de entrada sea la adecuada. Los requisitos de medida de la línea de gas deben ser hechos siguiendo el **NFPA 51**.

ADVERTENCIA



Riesgo de incendio.
Peligro de explosión.

La presión alta dañará la válvula.

- Desconecte el tubo de suministro de gas ANTES de empezar a examinar la presión de la línea de gas si esta es mayor a 1/2 psig.
- Cierre la válvula manual con manija de T ANTES de empezar a examinar la presión de la línea de gas si esta es igual o menor a 1/2 psig.



ADVERTENCIA



Riesgo de incendio.
Peligro de explosión.

Verifique las presiones de entrada.



- La presión alta puede dar lugar a llamas excesivas en el aparato.
 - La falta de presión puede causar una explosión.
- Si la presión de la línea es mayor que 1/2 psig., instale un regulador antes de la válvula.

- Presión del suministro de gas: La presión mínima del suministro de gas entrante debe ser de 7,0 pul. W.C. para gas natural. La línea de gas que suministra al aparato debe tener el tamaño suficiente para proporcionar la presión adecuada cuando esta está funcionando en "High". (Si la línea mide más de 20 pies, se requiere que el diámetro interior de misma sea de 1/2 pulgada como mínimo).
- Los tornillos de presión deben estar cerrados antes de encender el gas que va al aparato.
- Prueba de presión de la línea de gas: Realice la prueba de presión de acuerdo con los códigos locales y estatales (si la presión excede 1/2 pul. psi (3,5 kPa) antes de conectar el aparato. Asegúrese de liberar la presión del aire antes de conectar la línea de gas al aparato. Una presión excesiva dañará los controles de gas y puede causar una fuga de gas.
- Prueba para fugas de gas: Asegúrese de que todas las conexiones del gas están ajustadas. Encienda el gas y cubra cada juntura con una solución anticorrosiva para revisar fugas. Se formarán burbujas indicando que hay fugas. **NO UTILICE UNA LLAMA O CUALQUIER OTRA FUENTE DE IGNICIÓN PARA REVISAR FUGAS.** Toda las fugas deben ser reparadas antes de proceder con la instalación.
- El aparato sólo debe ser instalado en una chimenea que funciona quemando combustible sólido con el regulador de tiro abierto y sujetado conforme a las tablas 1 y 2. La chimenea debe estar construida de material incombustible.
- La abertura libre permanente (en pulgadas cuadradas) que debe ser proporcionada por el cañón de la chimenea o el regulador de tiro para ventilar los gases de escape es suministrada en las tablas 1 y 2. Si la abertura mínima es más pequeña que el área especificada, no utilice este aparato.
- El regulador de tiro debe ser retirado o fijado de manera que esté firmemente abierto. Ciertas jurisdicciones exigen que el regulador de tiro sea retirado a soldado para que permanezca completamente abierto. Revise los códigos locales y estatales.
- Asegúrese de que el cañón de la chimenea esté completamente libre de obstrucciones para garantizar una ventilación adecuada de los gases de escape incluyendo el monóxido de carbono (CO). CO (un gas venenoso) es insípido, incoloro e indetectable sin el equipo adecuado.
- Consulte la tabla 3 para determinar los requisitos mínimos de la abertura de la chimenea antes de proceder.

G. Presión negativa

La presión negativa es el resultado de un desequilibrio en el aire disponible para que el aparato funcione adecuadamente. Las causas de este desequilibrio incluyen:

- Ventiladores extractores (cocina, baño, etc.).
- Campanas de extracción.
- Requisitos del aire de combustión para calefactores, calentadores de agua y otros aparatos de combustión.
- Secadoras de ropa.
- Ubicación de los conductos de retorno del aire al calefactor o aire acondicionado.
- Desequilibrio en el sistema de manejo del aire "HVAC".
- Fugas de aire en el piso superior: luz empotrada, abertura de la escotilla del ático, fugas en el conducto.

ADVERTENCIA



Riego de asfixia

Este aparato produce monóxido de carbono (CO).

- Las áreas de abertura libre (en pulgadas cuadradas) del regulador de tiro de la chimenea indicadas en las siguientes tablas deben ser respetadas.
- El usuario debe asegurarse de que el regulador de tiro esté fijado en posición abierta.
- El instalador es responsable de garantizar una ventilación adecuada de los gases de escape antes de utilizar el aparato.

El fuego debe tirar correctamente para un funcionamiento seguro.

Tabla 1 para chimeneas construidas en la fábrica

Área de abertura libre (en pulgadas cuadradas) del regulador de tiro de la chimenea el cual es para la ventilación de productos de combustión de aparatos decorativos instalados en chimeneas que queman combustibles sólidos.

Altura del cañon de la chimenea (pies)*	Juego de troncos de 24 pul. Gas Natural	Juego de troncos de 30 pul. Gas Natural
10	No está aprobado	No está aprobado
15	38,5	45,4
20	31,2	37,4
25	27,3	31,2
30	24,6	28,3
35	22,1	25,5
40	20,4	23,8

Tabla 2 para chimeneas de mampostería

Área de abertura libre (en pulgadas cuadradas) del regulador de tiro de la chimenea el cual es para la ventilación de productos de combustión de aparatos decorativos instalados en chimeneas que queman combustibles sólidos.

Altura del cañon de la chimenea (pies)*	Juego de troncos de 24 pul. Gas Natural	Juego de troncos de 30 pul. Gas Natural
6	64	71,4
8	59,7	66,9
10	54,3	60,2
15	48,8	54,1
20	44,4	49,1
30	40,3	44,5

* La altura es medida desde el hearth a la parte de arriba del cañon de la chimenea. La altura mínima es de 6 pies.

Tabla 3 para las dimensiones mínimas de la chimenea

Tamaño del juego de troncos	Abertura frontal	Fondo	Altura	Ancho trasero	Natural BTU
24	32 pul	15 pul	18 pul	21 pul	73,000
30	38 pul	15 pul	18 pul	27 pul	80,000

H. Inspeccione el aparato y los componentes

- Retire el contenido del cartón etiquetado "Burner". Junto con el quemador hay unas placas que identifican el nombre del fabricante, el número de serie, el número de modelo (incluyendo el tamaño del tronco), las especificaciones BTU, el tipo de gas, etc.
- Revise dichas placas antes de proceder. Usando la [tabla 3](#) asegúrese de que todos los requisitos de las dimensiones mínimas de la chimenea cumplan. Vea la figura 1. Asegúrese de que el tipo de gas que se está usando coincide con el tipo de gas que se señala en la placa.



Figura 1 Mida la cámara de fuego

- El quemador es ensamblado con los controles instalados en la fábrica, y está diseñado para conectar un lado de la línea suministradora de 3/8 de pulgada antes de colocarlo en la chimenea. Asegúrese de usar una llave de 3/4 de pulgada para apretar la conexión.
- Centre el quemador hacia el fondo de la chimenea y conecte la línea de gas. Para revisar si hay fugas de gas, siga las instrucciones en "F. Presión del gas".
- Instale la parrilla colocando las patas (están sujetas a la parrilla) en las ranuras de la bandeja del quemador. Deslice las patas en las ranuras (vea la figura 2) y empuje la parrilla hacia adentro lo más que se pueda hasta que esté en la posición de bloqueo.

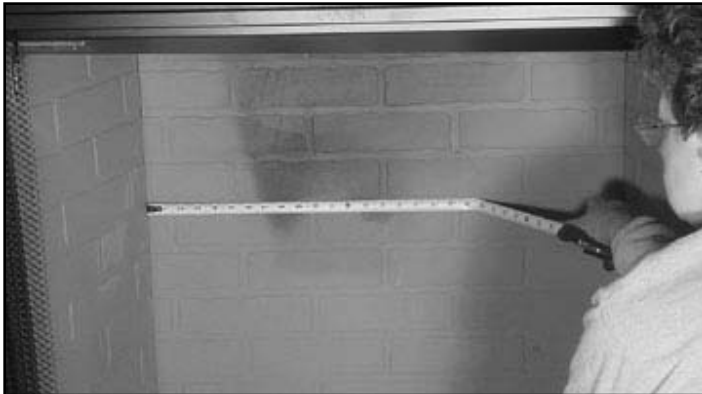

Figura 2 Colocación de la parrilla

I. Para la instalación de gas natural

- Vierta arena en las bandeja del quemador hasta que el tubo del quemador esté cubierto. Vea la figura 3. Nivele la arena de derecha a izquierda para garantizar que el patrón de las llamas sea parejo. En este momento la bandeja debe estar media llena.

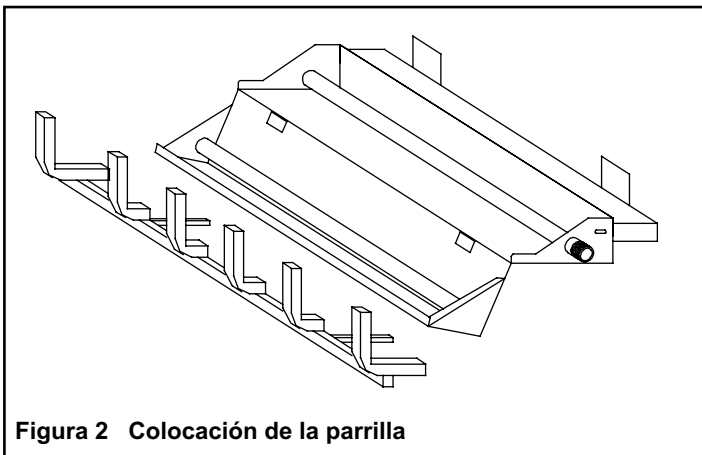

Figura 3 Arena

- Vierta vermiculita sobre la arena que está en las bandejas hasta que estas estén llenas. Vea la figura 4.

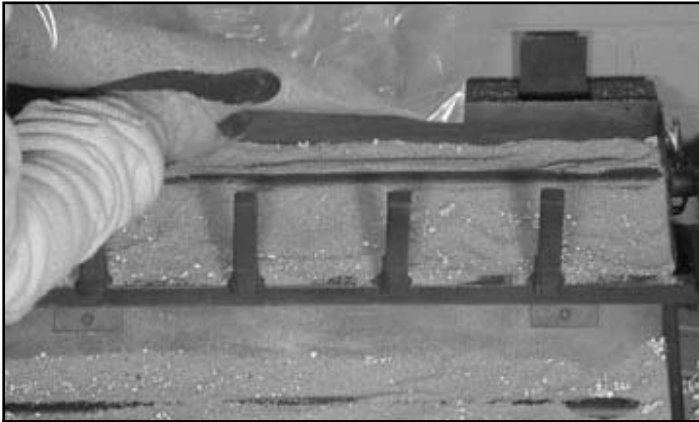

Figura 4 Colocación de la vermiculita

- Coloque ligera y uniformemente, pedacitos de lana de roca del tamaño de una moneda de diez centavos sobre la arena y la vermiculita para lograr un efecto que asimile brasas ardientes. Vea la figura 5.

Nota: Para obtener los mejores resultados, no aplaste la lana de roca. La colocación de la lana de roca puede afectar el patrón de las llamas y para lograr la apariencia deseada, esta puede que necesite ser ajustada.





Figura 5 Colocación de la lana de roca

- Retire las brasas Platinum Bright™ del paquete. Para un desempeño óptimo, pele cada una de las piezas en capas y colóquelas ligeramente sobre la vermiculita y la lana de roca, donde la llama es azul. Con esto se obtendrá el realismo deseado.
- El gas se consume en el punto de menor resistencia. En caso de que el patrón de las llamas no sea parejo, puede que se necesite ajustar los materiales que están en las bandejas (use un objeto como un desarmador) para lograr el efecto deseado.
- Coloque la cantidad que desee de gránulos de lava volcánica en el piso de la chimenea. **NO PERMITA QUE LOS GRÁNULOS ENTREN EN CONTACTO CON LAS LLAMAS.** (Los gránulos de lava volcánica pueden contener humedad, y el calor puede causar que revienten durante la instalación y la configuración). Cerciórese de que los controles y los interruptores no estén obstruidos después de instalar los gránulos.
- Coloque los troncos. Vea las secciones L y N.
- Coloque los troncos decorativos alrededor del quemador en el piso de la chimenea.

⚠ ADVERTENCIA	
	
Riesgo de incendio Riesgo de explosión Riesgo de lesión personal	
El no colocar las piezas de acuerdo con los diagramas suministrados en los paquetes de los troncos o el no usar sólo piezas que fueron aprobadas para este aparato puede resultar en lesiones personales o daños a la propiedad.	

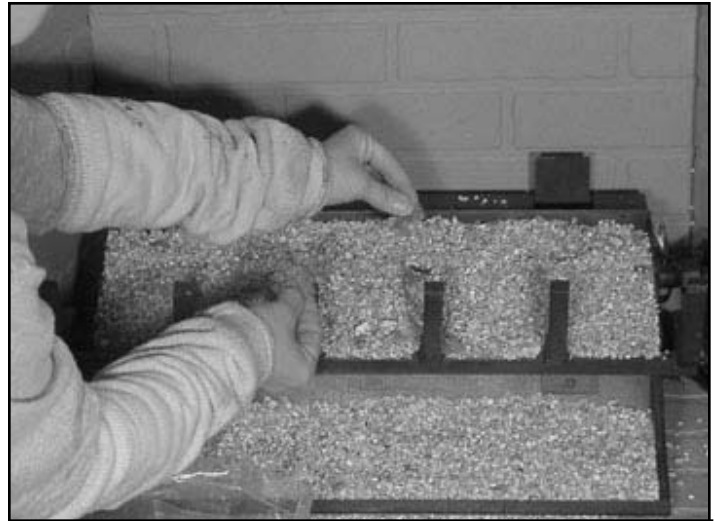
J. Instrucciones de instalación de la abrazadera de tope del regulador de tiro

Hay una abrazadera de tope del regulador de tiro incluida en conjunto del quemador la cual se fija en el regulador de tiro como se muestra en la figura 6. Instale la abrazadera de tope del regulador de tiro para garantizar que se mantengan los requisitos mínimos (tablas 1 y 2). Utilice una llave de 7/16 de pulgada para fijar la abrazadera al regulador de tiro. Si la abrazadera del regulador de tiro que fue suministrada no le sirve a su aparato, el instalador debe proporcionarle otras maneras de como fijar la abertura adecuadamente.



Figura 6 Abrazadera de tope del regulador de tiro

Note: El estado de Massachusetts exige que el regulador de tiro del cañón de la chimenea sea soldado y se deje abierto o se retire completamente cuando se utilizan troncos que funcionan con gas. En la Commonwealth de Massachusetts este aparato debe ser instalado por un plomero o un técnico de gas.

K. Troncos de 24 pul de la serie Grand Oak (GO24)

- Abra la caja de los troncos, retire el papel de empaque y los troncos.
- Inspeccione cada tronco para cerciorarse de que no tengan quebraduras que pudieran haber ocurrido durante el manejo y envío.

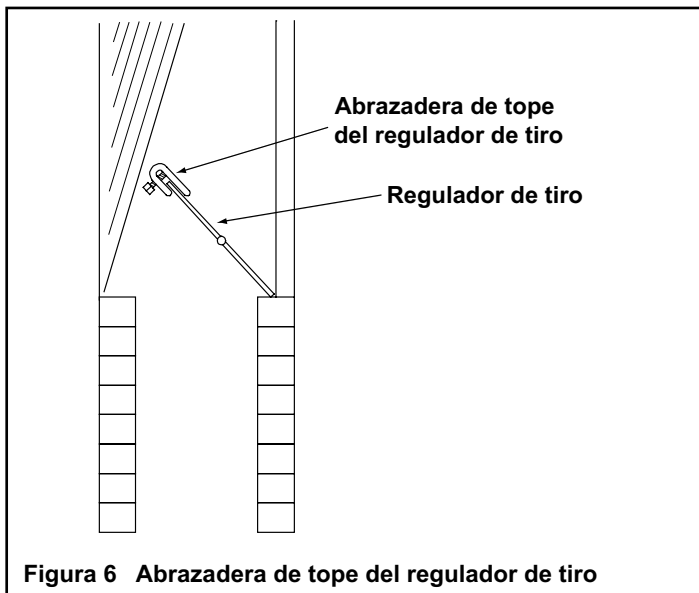

SRV736



SRV738

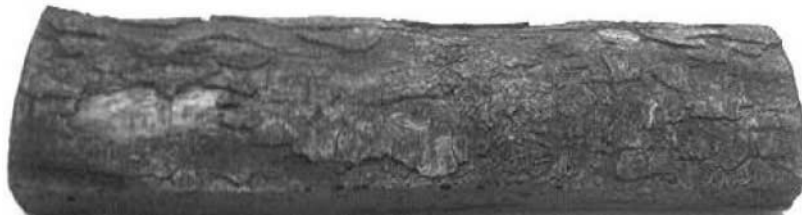

SRV737



SRV722



SRV723



SRV724



SRV728



SRV729



SRV742



SRV727



SRV743

L. Instrucciones de colocación de los troncos de 24 pul de la serie Grand Oak (GO24)

- Coloque los troncos EXACTAMENTE como se muestra en al fotografías.

⚠ ADVERTENCIA	
Riesgo de incendio Riesgo de explosión Riesgo de lesión personal	
El no colocar las piezas de acuerdo con los diagramas suministrados en los paquetes de los troncos o el no usar sólo piezas que fueron aprobadas para este aparato puede resultar en lesiones personales o daños a la propiedad.	

Paso 1



Paso 2

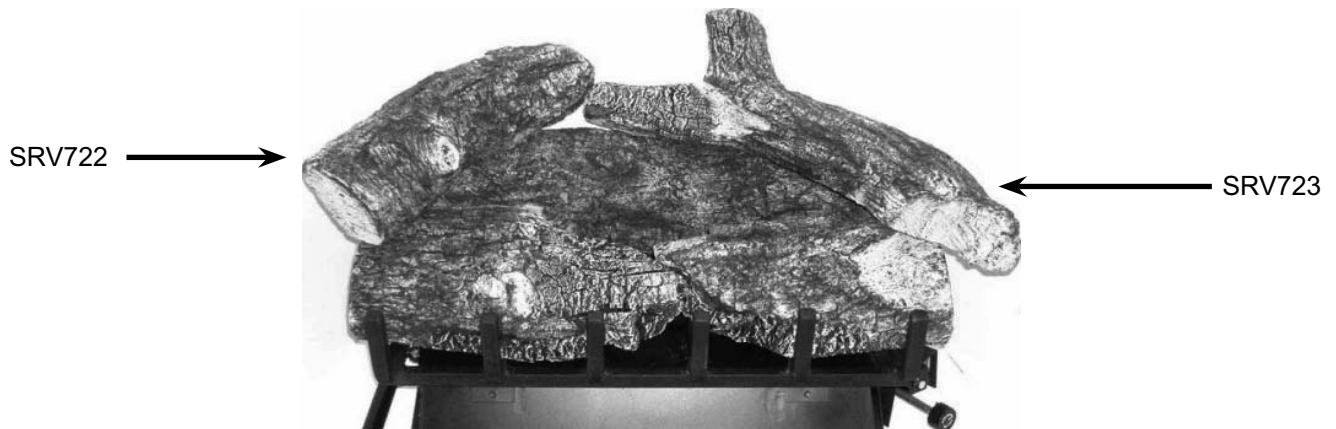

Paso 3



El SRV727 no se muestra. Para la colocación del tronco vea la pagina 12, paso 3.

M. Troncos de 30 pul de la serie Grand Oak (GO30)

- Abra la caja de los troncos, retire el papel de empaque y los troncos.
- Inspeccione cada tronco para cerciorarse de que no tengan quebraduras que pudieran haber ocurrido durante el manejo y envío.



SRV726



SRV720



SRV721A



SRV721B



SRV722



SRV723



SRV724



SRV728



SRV740



SRV742



SRV727



SRV743

N. Instrucciones de colocación de los troncos de 30 pul de la serie Grand Oak (GO30)

- Coloque los troncos EXACTAMENTE como se muestra en al fotografías.

Paso 1

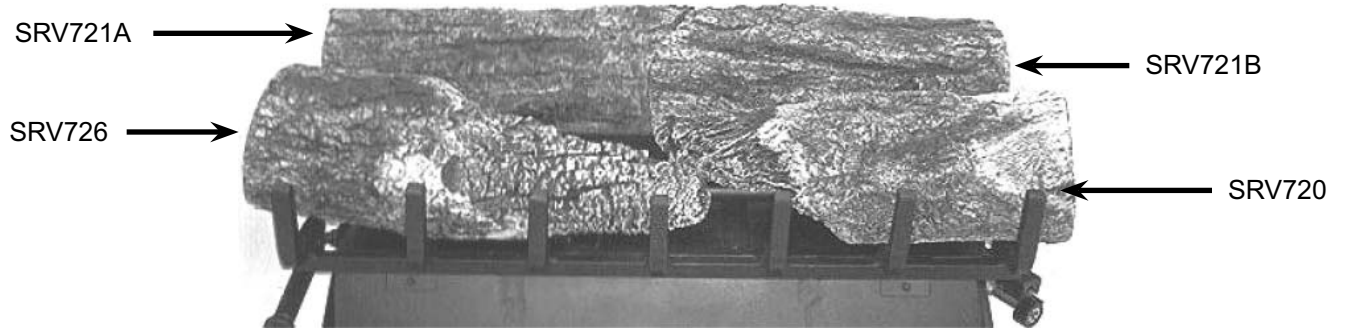

Paso 2

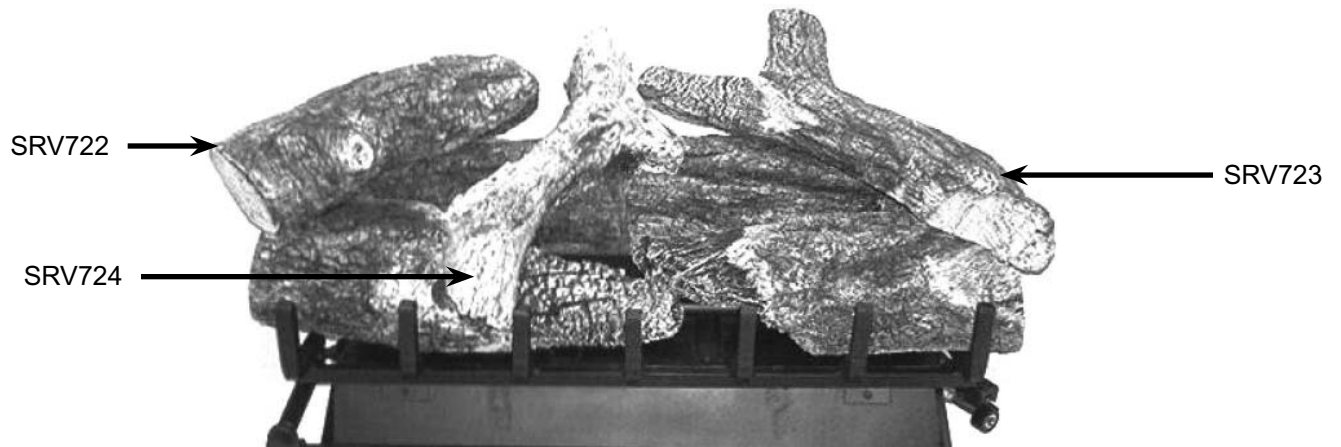

Paso 3

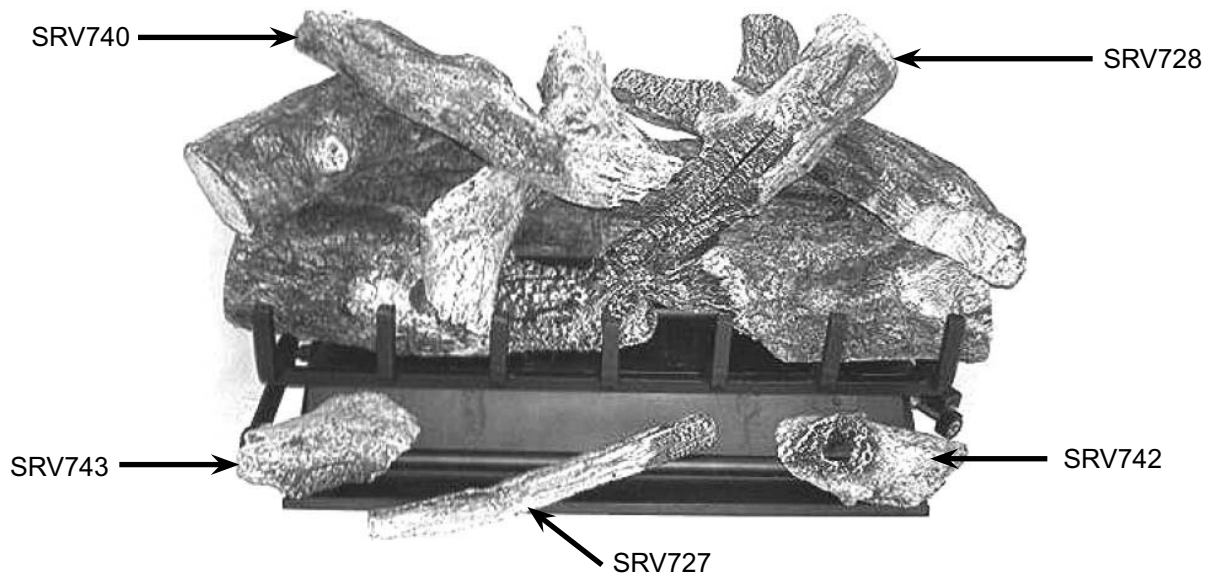

O. Inspeccione el sistema de ventilación

El sistema de ventilación de la chimenea está diseñado y construido para desarrollar un flujo positivo suficiente para extraer los gases de escape a la atmósfera exterior. Vea las instrucciones de instalación.

Antes de dejar el ya instalado aparato con el consumidor, se debe hacer una prueba de escape.

- Cierre todas las puertas y ventanas en la casa..
- Prenda el juego de troncos (vea las instrucciones de encendido).
- Después de tres minutos, sostenga con un cerillo de humo, vela de humo, palillo de incienso o cigarro 1 pulgada debajo de la abertura superior (dintel) y muévalo a lo largo del ancho de la misma. Si ocurre un derrame (el humo se devuelve e ingresa a la habitación), lo más probable es que sea cerca de la parte de arriba, hacia las esquinas de afuera.

Posibles soluciones si ocurre un derrame:

- Se necesita abrir más el regulador de tiro.
- Se necesita reducir la abertura de la chimenea agregando un panel reductor a lo largo de la parte de arriba y debajo del dintel.
- Se necesita aumentar el suministro de aire que proviene del exterior. Si el aparato está equipado con un juego de aire exterior, ábralo o entreabra una ventana o puerta.
- Si es necesario, busque la ayuda de un experto. No utilice este aparato.

Limpieza

- El sistema de ventilación de la chimenea se debe examinar y limpiar periódicamente antes del uso inicial y una agencia calificada debe hacerlo anualmente.

P. Instrucciones de encendido - Match Light

ADVERTENCIA



Riesgo de asfixia

Los aparatos de gas producen humo y monóxido de carbono cuando están funcionando.

- El regulador de tiro debe estar cerrado.
- El cañón de la chimenea debe extraer apropiadamente.

Estos gases pueden ser dañinos si no son ventilados correctamente.

POR SU SEGURIDAD LEA ESTO ANTES DEL ENCENDIDO

¡ADVERTENCIA! SI ESTAS INSTRUCCIONES NO SE SIGUEN AL PIE DE LA LETRA, UNA EXPLOSIÓN O INCENDIO PUE-
DEN RESULTAR, CAUSANDO DAÑOS A LA PROPIEDAD, LESIÓN PERSONAL, O PERDIDA DE LA VIDA.

- A. Este aparato tiene un quemador el cual debe ser encendido manualmente. Cuando encienda el quemador, siga estas instruccio-
nes al pie de la letra.
- B. **ANTES DE ENCENDER EL APARATO** huela alrededor del área donde está el aparato. Asegúrese de oler cerca del piso
porque ciertos gases son más pesados que el aire y se asentarán en el piso.
QUÉ HACER SI HUELE GAS
 - No trate de encender el aparato.
 - No toque ningún interruptor eléctrico; no utilice ningún teléfono en su edificio.
 - Llame inmediatamente a su proveedor de gas desde la casa de un vecino. Siga las instrucciones de su proveedor de gas.
 - Si no puede contactar a su proveedor de gas, llame al departamento de bomberos.
- C. No utilice este aparato y alguna de las piezas ha estado bajo el agua. Llame a un técnico calificado inmediatamente para que inspeccione
el aparato y para que reemplace cualquier pieza del sistema de control y del control del gas que ha estado bajo el agua.
- D. Utilice solamente la mano para empujar hacia adentro y darle vuelta a la manija. Nunca utilice herramientas. Si no se le puede dar
vuelta a la manija o empujarla hacia adentro no trate de repararla. Llame a un técnico de servicio calificado. El forzar o tratar de
repararla puede resultar en un incendio o explosión.

INSTRUCCIONES DE ENCENDIDO

1. **¡DETÉNGASE!** Lea la información de seguridad mencionada anteriormente.
2. Gire la llave de la válvula de control del gas a la posición "OFF"
3. Espere 5 minutos para que el gas se despeje. Luego huela para detectar gas, incluyendo cerca del piso. Si al oler detecta
gas, **¡DETÉNGASE!** y siga el paso "B" de la información de seguridad que está en la parte de arriba de esta etiqueta. Si no
detecta gas, siga el siguiente paso.
4. Coloque el cerillo ya encendido en la superficie del las brasas. No sostenga el cerillo en su mano.
5. Gire la llave de la válvula de control del gas a la posición "ON".
6. Si el aparato no funciona, siga las instrucciones "Para apagar el gas que va al aparato".

PARA APAGAR EL GAS QUE VA AL APARATO

Gire la llave de la válvula de control del gas a la posición "OFF". No la fuerce

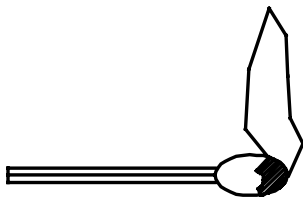

(Coloque un cerillo ya encendido en las
brasas, antes de encender la válvula)

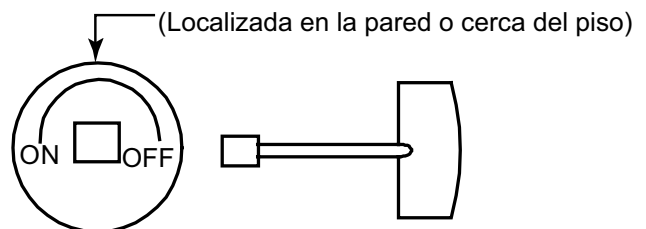

Válvula

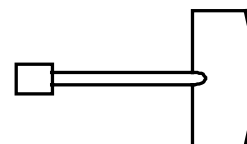

Llave de la válvula

Q. Instrucciones de limpieza y mantenimiento

Siempre recuerde:

- No colocar materiales inflamables cerca del aparato.
- No poner papel, basura u otro tipo de material en el juego de troncos o en calefactor.
- No tocar ninguna pieza del aparato mientras este está funcionando.
- No utilice este aparato si la mampara no está cerrada.

PRECAUCIÓN

Antes de limpiar el aparato, asegúrese de que esté completamente apagado. El aparato debe estar completamente frío.

Su aparato está diseñado para que prácticamente no requiera mantenimiento, aunque se requiere una inspección visual y una limpieza periódicamente. Siga las instrucciones de abajo donde encontrará los procedimientos correctos. Se recomienda que una persona calificada revise y limpie el sistema de ventilación anualmente.

Si en algún momento las llamas de su juego de troncos son anormales o si percibe un olor proveniente del aparato, contacte un técnico de servicio calificado o la compañía de gas.

Inspeccione el quemador principal.

PRECAUCIÓN

- Los troncos puede calentarse mucho. Tóquelos sólo cuando están fríos.

PRECAUCIÓN

Después de una quema los troncos están frágiles. Manéjelos con cuidado.

No permita la acumulación de hollín en los troncos

Sus troncos requieren muy poco mantenimiento. Mantenga limpios el conjunto del quemador, los troncos y el área alrededor de los mismos usando un cepillo de pintura seco por lo menos dos veces al año.

- Siempre apague el gas antes de limpiar. Para volver a encenderlo, consulte la sección P. "Instrucciones de encendido".
- Mantenga siempre el aparato limpio y libre de materiales inflamables, como gasolina, vapores inflamables y otros líquidos.
- Nunca obstruya el flujo de combustión y ventilación del aire. Mantenga el frente del aparato libre de estorbos y materiales.
- Mantenga una distancia de por lo menos 36 pul desde el frente de la chimenea.
- El controlador de aire no debe estar bloqueado.

R. Preguntas frecuentes

¿Puedo cerrar las puertas de vidrio de mi chimenea mientras uso mis troncos a gas?

No. El juego de troncos está diseñado para ser utilizado en chimeneas donde las puertas están completamente abiertas. El utilizar su juego de troncos con las puertas cerradas causará un sobrecalentamiento, fallas prematuras en los sistemas de las válvulas y anulará la garantía de su juego de troncos.

¿Qué clase de mantenimiento requieren los troncos a gas?

No se requiere ningún mantenimiento si los troncos a gas son ventilados. Sin embargo, es una buena idea que un profesional en chimeneas inspeccione periódicamente las válvulas, los pilotos y las conexiones del gas de su juego. Aunque no es mantenimiento obligatorio, el cambiar las brasas anualmente y limpiar los troncos periódicamente ayudará a mantener la belleza y el realismo de su juego.

¿Las brasas se consumen con el fuego, y necesito reemplazarlas periódicamente?

Las brasas están hechas de un material orgánico a prueba de fuego llamado lana de roca (rock wool), el cual no se quema ni requiere ser cambiado periódicamente; sin embargo, el cambiar las brasas anualmente ayudará a mantener la belleza y el realismo de su juego.

¿Puedo quemar madera de verdad junto con mis troncos a gas?

No. El intenso calor del fuego de la madera dañaría, los quemadores, las parrillas y las válvulas, y también anularía la garantía.

¿Los troncos a gas ayudarían al cañón a tener una mejor corriente de aire?

No. Los troncos a gas no ayudarían si la corriente de aire es insuficiente o no es la adecuada. Un profesional en chimeneas o un deshollinador debe inspeccionar el cañón de la chimenea para determinar como corregir este problema.

¿Puedo cerrar el regulador de tiro de mi chimenea para recibir más calor de mi juego de troncos ventilado?

No. El juego de troncos ventilado, está diseñado para ser utilizado con el regulador de tiro completamente abierto. Este juego de troncos a gas produce. El regulador de tiro debe ser retirado o sujetado utilizando la abrazadera "C" suministrada con el juego.

Mis troncos a gas hacen un ruido como un silbido cuando los prendo. ¿Qué causa esto?

Este comportamiento es causado normalmente cuando se utiliza un conector flexible corrugado para conectar el juego de troncos a gas. Nosotros recomendamos que el instalador utilice el conector de aluminio suministrado en lugar del tipo flexible corrugado.

¿Puedo mover o cambiar la posición de los troncos de mi juego?

Los troncos certificados por RADCO no deben ser alterados. La colocación de los troncos debe ser exactamente la que se indica en las instrucciones de instalación del juego. La colocación de juegos troncos ventilados que no están certificados puede ser alterada, pero se recomienda que la manipulación sea mínima para evitar quebrar los troncos.

¿Puedo instalar el juego de troncos a gas yo mismo?

No. Nosotros recomendamos que la instalación sea hecha por un profesional en chimeneas certificado por el NFI, un profesional en HVAC, un técnico de gas o un plomero con experiencia en instalaciones de juegos de troncos. La mayoría de las localidades requieren que la instalación de todo aparato de gas sea hecha por un profesional. Por favor consulte con su agencia/departamento de inspección local.

¿De qué están hechos los troncos a gas?

Los troncos a gas están hechos de una mezcla de arcilla expandida que ha sido previamente curada y un cemento de alta temperatura con una malla de alambre de refuerzo. Esta combinación crea un material cerámico sólido, capaz de resistir temperaturas extremas, y al mismo tiempo permitir el moldeo de los precisos detalles que se encuentran en estos juegos de troncos a gas.

Yo tengo un juego de troncos ventilado y los troncos tienen hollín negro. ¿Esto es normal?

La acumulación de hollín en juegos de troncos ventilados es una parte común del proceso de combustión. Los juegos de troncos que utilizan gas natural generalmente producen menos hollín que los juegos de troncos que utilizan propano líquido. Nosotros recomendamos se elimine la acumulación de hollín periódicamente utilizando un producto diseñado para la eliminación de hollín en juegos de troncos.

¿Le puedo agregar un control remoto a mi juego de troncos después de que haya sido instalado?

No.

¿El juego de troncos está aprobado por una compañía de pruebas?

Sí. La serie GO tiene un diseño certificado por RADCO bajo la norma **ANSI Z21.60-2004 Decorative Appliances for Installation in Solid Fuel Burning Fireplaces**. La instalación y las estipulaciones para la combustión y la ventilación del aire deben ser de acuerdo con el **National Fuel Gas Code, ANSI Z223.1/NFPA 54**. Para más información, consulte su departamento de inspecciones.

¿Cuál es la cobertura de la garantía del juego de troncos GO?

Los troncos tienen una garantía de por vida para el dueño original en la instalación original. Todas las partes metálicas (quemadores, soportes, parrillas, etc) tienen una garantía de 5 años y todas las válvulas, montajes de piloto y otras partes mecánicas se garantizan por un año. La garantía completa se imprime en la parte de atrás del manual del propietario.

S. Piezas de repuesto



Piezas de repuesto Grand Oak Gas Logs

Diagrama detallado de las piezas
Troncos a gas MTCH GO

Fecha de inicio de fabricación: N/D
Fecha de conclusión de fabricación: Activo

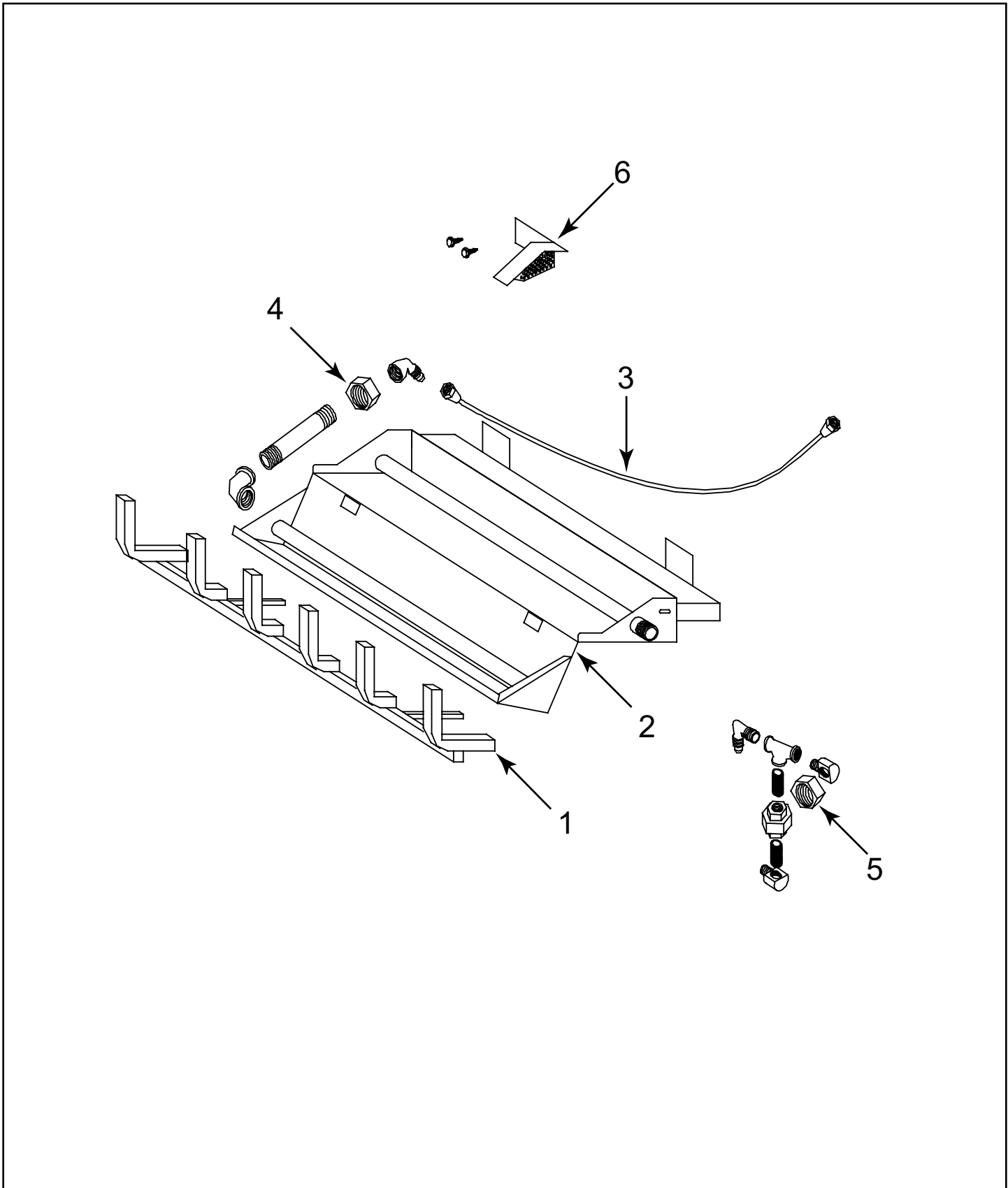

N°	Descripción	24 pulg.	30 pulg.	
1	Conjunto de la parrilla	GR-300-24	GR-300-30	1
2	Conjunto de la bandeja del quemador	BPA-300-24	BPA-300-30	1
3	Conector	FT-1-24	FT-1-30	1
4	Orificio del quemador inferior GN	BPO-2-40	BPO-2-38	1
5	Orificio del quemador superior GN	BPO-2-26	BPO-2-26	1
	Arena (solamente en GN)	4004-108	4004-108	2
	Vermiculita	4004-109	4004-109	2
	Roca volcánica	4004-110	4004-110	2
	Lana de roca	4004-111	4004-111	2
	Conjunto del regulador de tiro	14354	14354	1
	Brasas Platinum Bright	PBE-5	PBE-5	1



GARANTÍA LIMITADA DE LOS TRONCOS DECORATIVOS A GAS

Hearth & Home Technologies Inc. (HHT) ofrece la siguiente garantía para los juegos de troncos decorativos a gas aquí descritos, siempre y cuando estos permanezcan en su ubicación o instalación original. Los concesionarios y los empleados de HHT no tienen la autoridad para ofrecer una garantía o autorizar ningún remedio adicional o inconsecuente con los términos de este programa. Esta garantía le otorga derechos legales específicos, y usted puede que tenga otros derechos, que varían según el Estado.

GARANTÍA LIMITADA. Este juego de troncos decorativos a gas consta de un montaje de quemador a gas con una válvula de piloto de seguridad y troncos cerámicos de fibra los cuales son fabricados por HHT. Esta garantía limitada no cubre ninguna parte del sistema de la chimenea que quema madera, donde este aparato decorativo a gas debe ser instalado. Este juego de troncos decorativo a gas está garantizado de estar libre de defectos, en materiales y mano de obra por un periodo de 5 años desde la fecha de la instalación. Esta garantía limitada se ofrece solamente para los juegos de troncos decorativos a gas instalados en los Estados Unidos o Canadá.

EXCLUSIONES Y REQUISITOS. Esta garantía limitada está sujeta a las siguientes exclusiones y requisitos: (1) Esta garantía no se aplica a, y HHT no asume responsabilidad por, ningún daño causado debido a que la instalación o utilización de este juego de troncos decorativos a gas no es conforme a ambas, las instrucciones de instalación y las instrucciones de funcionamiento que fueron proporcionadas. (2) El juego de troncos decorativos a gas debe ser sometido a un uso normal como se explica en las instrucciones de funcionamiento y la etiqueta de identificación de agencia la cual está en el conjunto de la bandeja del quemador. Este juego de troncos decorativos a gas está destinado para quemar el combustible especificado en la etiqueta de identificación de agencia. El uso de cualquier otro combustible que no sea el que está especificado en la etiqueta de identificación de agencia puede crear una situación que constituye un peligro de muerte y anulará esta garantía limitada. (3) Esta garantía limitada se aplica sólo si el sistema de troncos decorativos a gas ha sido instalado en una chimenea ventilada la cual es adecuada para quemar madera. Se debe proporcionar una ventilación adecuada para permitir una buena evacuación del sistema del cañón de la chimenea. HHT no asume ninguna responsabilidad por el mal desempeño del juego de troncos decorativos a gas si este es causado debido a una evacuación inadecuada causada por condiciones del medio ambiente por ejemplo (corrientes de viento, corriente de aire descendente), construcción hermética de la estructura, o dispositivos mecánicos por ejemplo (dispositivos de manipulación de aire que incluyen calentadores de aire forzado y unidades de aire acondicionado, ventiladores de evacuación y dispositivos de ventilación), los cuales pueden causar presión negativa dentro de la estructura donde está instalado el juego de troncos decorativos a gas. (4) Esta garantía limitada se aplica solamente a los componentes del aparato fabricado por HHT excluye explícitamente de esta garantía cualquier responsabilidad legal bajo el presente documento por defectos y daños causados por una instalación o el uso de partes, dispositivos o componentes que no fueron fabricados por HHT. (5) Los gastos de mano de obra a ser pagados por HHT deben ser aprobados previo al inicio del trabajo realizado por HHT y no deben exceder el precio al por menor de la pieza de repuesto. (6) La garantía limitada será anulada si en cualquier momento el juego de troncos decorativos a gas es retirado o ha sido retirado del sitio donde fue instalado originalmente. (7) Como los requisitos de los códigos de construcción varían mucho por todo los Estados Unidos y Canadá, los usuarios de este juego de troncos decorativos a gas deben determinar previamente si hay restricciones en el código de construcción con respecto a la instalación y utilización de este aparato. HHT no ofrece ninguna garantía o declaración en cuanto a la conformidad con los códigos de construcción y no se hará responsable de esta conformidad.

NO HAY GARANTÍAS IMPLÍCITAS DE COMERCIABILIDAD O IDONEIDAD CON EL FIN ESPECÍFICO DE RESTRINGIR LA RESPONSABILIDAD. ESTÁ EXPRESAMENTE ACORDADO Y ENTENDIDO QUE LA OBLIGACIÓN DE HHT Y EL RECURSO EXCLUSIVO DE LOS COMPRADORES BAJO ESTA GARANTÍA LIMITADA Y BAJO CUALQUIER OTRA GARANTÍA, EXPRESA O IMPLÍCITA (INCLUYENDO LA MERCANTIBILIDAD E IDONEIDAD PARA UN PROPÓSITO EN PARTICULAR), O CUALQUIER OTRA CIRCUNSTANCIA, SE LIMITA A EL REEMPLAZO O A LA REPARACIÓN SOLAMENTE DE LOS COMPONENTES DE MARCA HHT Y DE LOS COMPONENTES OPCIONALES COMO FUE INDICADO ANTERIORMENTE. LA DURACIÓN DE TODA GARANTÍA IMPLÍCITA, INCLUIDA LA DE COMERCIABILIDAD E IDONEIDAD PARA UN PROPÓSITO EN PARTICULAR APLICABLE A ESTE APARATO DE GAS SE LIMITA A LA DURACIÓN DE LA GARANTÍA ESPECIFICADA PREVIAMENTE. ALGUNOS ESTADOS NO PERMITEN LÍMITES EN CUANTO A LA DURACIÓN DE UNA GARANTÍA IMPLÍCITA ENTONCES LA GARANTÍA ANTERIOR PODRÍA NO APLICARSE EN SU CASO. EN NINGÚN CASO HHT SE HARÁ RESPONSABLE POR DAÑOS INCIDENTES O CONSECUENTES CAUSADOS POR DEFECTOS EN EL JUEGO DE TRONCOS DECORATIVOS A GAS, SI TAL DAÑO OCURRE O ES DESCUBIERTO ANTES O DESPUÉS DEL REEMPLAZO O LA REPARACIÓN, Y SI TAL DAÑO ES CAUSADO POR NEGLIGENCIA DE PARTE DE HHT. ALGUNOS ESTADOS NO PERMITEN LIMITACIONES EN CUANTO A DAÑOS INCIDENTALES O CONSECUENTES, ENTONCES LA LIMITACIÓN O EXCLUSIÓN ANTERIOR PODRÍA NO APLICARSE EN SU CASO.

COMO PUEDE OBTENER UN SERVICIO DE REPARACIÓN. Para obtener un servicio de reparación bajo este programa, usted debe:

1. Envíe una notificación por escrito acerca de la condición de la reclamación a la siguiente dirección: Technical Service Department, Hearth & Home Technologies Inc., 1915 West Saunders Street, Mt. Pleasant, Iowa 52641.
2. Proporcione una prueba de compra a HHT.
3. Concédale a HHT suficiente tiempo para investigar la reclamación, incluyendo suficiente tiempo para inspeccionar la chimenea antes de iniciar ya sea el trabajo de reemplazo e el reembolso y antes de que la chimenea sea retirada del sitio donde fue instalada originalmente.
4. Adquiera el consentimiento de HHT para antes de realizar cualquier trabajo bajo esta garantía.

INFORMACIÓN ADICIONAL. Si desea más información acerca de los actuales productos de Hearth & Home Technologies o si desea localizar un concesionario en su área, simplemente llame al 800-843-2848 o al 1-888-427-3973.

2003 Hearth & Home Technologies Inc.

