

Manuel du propriétaire

Entretien et utilisation

Pour demander un exemplaire en français de ce Manuel du propriétaire, visitez www.fireplaces.com/translations.

INSTALLATEUR : Ce manuel doit être confié aux personnes responsables de l'utilisation et du fonctionnement de l'appareil.

PROPRIÉTAIRE : Conservez ce manuel à titre de référence.

AVIS : *NE PAS jeter ce manuel!*

HEAT & GLO™

Modèle(s) :

NORTHSTAR-D

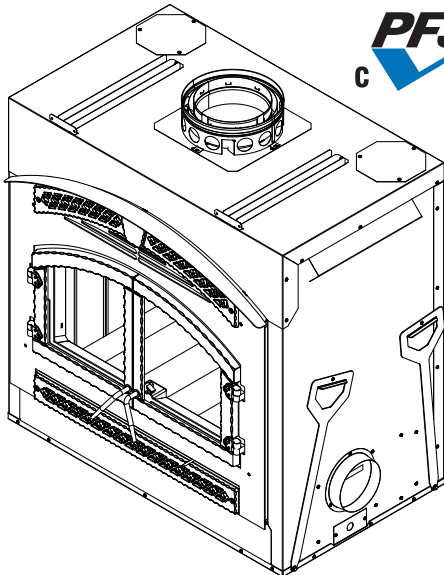

**FOYER DE BRÛLAGE AU BOIS
CERTIFIÉ EPA**

L'installation et l'entretien de cet appareil doivent être effectués par du personnel qualifié. Hearth & Home Technologies recommande de faire appel à des professionnels formés par HHT ou certifiés NFI.

hearthED
FORMATION DU FABRICANT
Attisez votre flamme



⚠ AVERTISSEMENT : Le non-respect exact de ces instructions peut provoquer un incendie ou une explosion et entraîner des dommages matériels, des blessures, voire la mort.

- **NE PAS** entreposer ni utiliser de l'essence ou d'autres vapeurs et liquides inflammables à proximité de ce foyer ou de tout autre appareil.
- **NE PAS** surchauffer. Un chauffage excessif annulera votre garantie.
- Respectez les dégagements spécifiés pour les matériaux inflammables. Le non-respect de ces consignes peut déclencher un incendie.

⚠ AVERTISSEMENT



SURFACES CHAUDES !

La vitre et les autres surfaces sont chaudes pendant l'utilisation ET le refroidissement.

La vitre chaude peut provoquer des brûlures.

- **NE TOUCHEZ PAS** le verre tant qu'il n'est pas refroidi
- Ne laissez **JAMAIS** les enfants toucher la vitre.
- Éloignez les enfants
- **SURVEILLEZ ATTENTIVEMENT** les enfants présents dans la pièce où le foyer est installé.
- Avertir les enfants et les adultes des dangers associés aux températures élevées.

Des températures élevées peuvent enflammer les vêtements ou d'autres matériaux inflammables.

- Éloignez les vêtements, meubles, rideaux ou autres matières inflammables.

⚠ AVERTISSEMENT



Risque d'incendie.

À utiliser exclusivement avec du bois de chauffage. Les autres combustibles risquent de provoquer une surchauffe et d'émettre des gaz toxiques (par exemple, du monoxyde de carbone).

Signification des rappels de sécurité :

- **DANGER!** Indique une situation dangereuse qui, si elle n'est pas évitée, entraînera la mort ou des blessures graves.
- **AVERTISSEMENT!** Indique une situation dangereuse qui, si elle n'est pas évitée, pourrait entraîner la mort ou des blessures graves.
- **ATTENTION!** Indique une situation dangereuse qui, si elle n'est pas évitée, pourrait entraîner des blessures mineures ou modérées.
- **AVIS :** Désigne des pratiques pouvant endommager le foyer ou d'autres biens matériels.

Table des matières

1 Bienvenue		4 Entretien et maintenance	
A. Félicitations	3	A. Tâches de maintenance - propriétaires	17
B. GARANTIE À VIE LIMITÉE	4	1. Inspection de cheminée	17
2 Informations spécifiques au produit		2. Élimination du créosote (cheminée)	18
A. Certification de sécurité des appareils	6	3. Entretien et nettoyage des surfaces plaquées	19
B. Certification des émissions des appareils	6	4. Portes vitrées	19
C. BTU et spécifications du rendement	6	5. Nettoyage de la vitre	19
D. Approuvé pour maisons mobiles	6	6. Joint d'étanchéité pour porte	19
E. Spécifications de la porte vitrée	6	7. Élimination des cendres	19
3 Informations importantes relatives à la sécurité et à l'utilisation		8. Déflecteur et laine céramique isolante	19
A. Sécurité du foyer	7	9. Brique réfractaire	19
1. Espace de dégagement	7	B. Maintenance de remplacement	20
2. Brique réfractaire	8	1. Remplacement de la vitre	20
3. Déflecteur et laine céramique isolante	8	2. Serrer ou ajuster le loquet de la porte	20
4. Surchauffer votre cheminée	8	3. Assemblage pour poignée de porte	21
5. Feu de cheminée	8	4. Remplacement des briques réfractaires	21
B. Pièces principales	9	5. Démontage et installation du déflecteur	22
1. Contrôle automatique de la combustion (ACC)	10	6. Remplacement du ventilateur	22
2. Contournement de l'ACC	10	7. Remplacement de l'assemblage de la minuterie	23
3. Air extérieur	10	8. Démontage et remplacement de la minuterie	25
4. Portes vitrées	11	9. Disque d'arrêt du ventilateur	27
5. Fonctionnement du ventilateur à convection	11	5 Dépannage	
C. Combustible	11	A. Foires aux questions	28
1. Bois dur comparé au bois mou	12	B. Tableau de dépannage	30
2. Teneur en humidité	12	6 Documents de référence	
3. Séchage	12	▶ A. Pièces d'entretien	31
4. Rangement du bois	13	B. Coordonnées	35
5. Processus de combustion	13		
6. Vitre sale	13		
7. Formation de créosote	13		
8. Opacité	13		
D. Premier feu	13		
E. Instructions d'allumage / Préparation du lit de braises	14		
F. Questions fréquemment posées	16		

1 Bienvenue

Lisez ce manuel avant d'installer ou d'utiliser ce foyer.
Veuillez conserver ce manuel du propriétaire à titre de référence.

A. Félicitations

Nous vous félicitons d'avoir sélectionné un foyer de brûlage au bois Heat & Glo. Le foyer au bois Heat & Glo que vous avez sélectionné a été conçu pour offrir un niveau optimal de sécurité, de fiabilité et de rendement.

En tant que propriétaire d'un nouveau foyer, il est important que vous lisiez et suiviez scrupuleusement les instructions figurant dans ce manuel du propriétaire. Prêtez une attention toute particulière aux avis de prudence et aux avertissements.

Conservez ce Manuel du propriétaire à titre de référence. Nous vous recommandons de le conserver avec vos autres documents et manuels de produits importants.

Votre nouveau foyer au bois Heat & Glo vous donnera entière satisfaction pendant de longues années. Nous sommes heureux de vous compter parmi nos clients!

Heat & Glo est une marque déposée de Hearth & Home Technologies Inc.

Renseignements sur le concessionnaire local

CONCESSIONNAIRE :
Indiquez ici votre nom, votre adresse, votre numéro de téléphone et votre adresse courriel, puis les informations concernant le foyer ci-dessous.

Nom du concessionnaire : _____
 Adresse : _____
 Téléphone : _____
 Courriel : _____

Informations sur les foyers :

Marque : _____ Nom du modèle : _____
 Numéro de série : _____ Date d'installation : _____

Renseignements/emplacement de l'étiquette du matériel homologué

Votre modèle de foyer figure sur la plaque signalétique, généralement située près de la zone des commandes.



UL LISTED
CANULC-S610



PFS

Modèle :
NORTHSTAR-D
Foyer certifié par l'EPA



HEARTH & HOME technologies
7571 - 215th Street West, Lakeville, MN 55044
www.fireplaces.com

SERIAL NO./NUMÉRO DE SÉRIE

LA CHAMBRE À FEU EST DESTINÉE À ÊTRE UTILISÉE AVEC LES ÉLÉMENTS DE FOYER HOMOLOGUÉS PAR HEARTH & HOME TECHNOLOGIES. CONSULTEZ LES INSTRUCTIONS D'INSTALLATION ET D'UTILISATION DE CE MODÈLE. REMPLACEZ LA VITRE UNIQUEMENT PAR UNE VITRE EN VITROCÉRAMIQUE.

NE SURCHAUFFEZ PAS. N'UTILISEZ QUE : COMBUSTIBLE EN BOIS MASSIF. NE PAS UTILISER UN FOYER ENCASTRÉ OU D'AUTRES PRODUITS NON SPÉCIFIÉS POUR ÊTRE UTILISÉS AVEC CE PRODUIT.

AVERTISSEMENT! CE FOYER N'A PAS ÉTÉ TESTÉ AVEC UN ENSEMBLE DE BŪCHES POUR FOYER AU GAZ NON RACCORDÉ. POUR RÉDUIRE LE RISQUE D'INCENDIE OU DE BLESSURES, NE PAS INSTALLER UN ENSEMBLE DE BŪCHES POUR FOYER AU GAZ NON RACCORDÉ DANS LE FOYER.

NE PAS UTILISER DE GRILLE NI SURÉLEVER LE FEU. FAITES LE FEU DE BOIS DIRECTEMENT SUR LA BRIQUE RÉFRACTAIRE.

AVERTISSEMENT! POUR ÉVITER LE RISQUE D'ENDOMMAGER LES MATÉRIAUX DU FOYER ET D'AUGMENTER LE RISQUE DE PROPAGER UN INCENDIE, NE PAS UTILISER LE FOYER POUR CUISINER OU RÉCHAUFFER DES ALIMENTS.

INSTALLER ET UTILISER LE PRODUIT EN SE CONFORMANT AUX INSTRUCTIONS D'INSTALLATION, DE VENTILATION ET D'UTILISATION DU FABRICANT. TOUTE ZONE COMPRENANT DES CONDUITS D'AIR CHAUD OU FROID DEVRA ÊTRE DANS UNE ENCHÂSSURE CONFORMÈMENT AUX INSTRUCTIONS D'INSTALLATION DU FABRICANT.

VEUILLEZ CONTACTER LES ADMINISTRATIONS LOCALES CHARGÉES DE LA CONSTRUCTION OU DE LA SÉCURITÉ INCENDIE, OU L'AUTORITÉ COMPÉTENTE, POUR VOUS RENSEIGNER SUR LES RESTRICTIONS, LES INSPECTIONS D'INSTALLATION ET LES PERMIS REQUIS DANS VOTRE RÉGION.

COMPOSANTS NÉCESSAIRES À L'INSTALLATION : SYSTÈME DE CONDUITS DE LA SÉRIE HHT SL OU DURA PLUS, CHAPEAU DE L'EXTREMITÉ, PROLONGEMENT DE L'ÂTRE ET ENSEMBLE DE PRISE D'AIR EXTÉRIEUR (ACCESSOIRE OBLIGATOIRE), RÉFÉRENCE CAKKA.

NE CONNECTEZ PAS CETTE UNITÉ À UN CONDUIT DE FUMÉE UTILISÉ PAR UN AUTRE APPAREIL.

DANGER : DANGER DE DÉCHARGE ÉLECTRIQUE. DÉBRANCHEZ L'ALIMENTATION ÉLECTRIQUE AVANT TOUT ENTRETIEN.

CARACTÉRISTIQUES ÉLECTRIQUES : 115 V CA, ~3,0 A 60 HZ

POURRAIT ENTRAÎNER DES CONCENTRATIONS ÉLEVÉES DE MONOXYDE DE CARBONE.

LE PROLONGEMENT DE L'ÂTRE DOIT ÊTRE INSTALLÉ EXACTEMENT COMME SPÉCIFIÉ DANS LES INSTRUCTIONS D'INSTALLATION.

FOYER ÉGALEMENT POUR U SAGE DANS LES MARCHÉS PRÉFABRIQUÉS MOBILES AVEC COMBUSTIBLE SOLIDE UNIQUEMENT

FOYER À UTILISER À L'EXTÉRIEUR

FOYER À UTILISER À L'EXTÉRIEUR

ARRIÈRE

CHIMNÉE/CHEMINÉE

51 MM MIN.

DÉGAGEMENT DES MATÉRIAUX INFLAMMABLES :

2 PO

ARRIÈRE

1/2

13

DOS

13

CÔTE

1

1

CÔTE

25

IN. MIN.

MIN.

MIN.

IN. MIN.

MIN.

MIN.

Un appareil de chauffage au bois nécessite des contrôles et des réparations périodiques pour fonctionner correctement. Consultez le manuel du propriétaire pour plus d'information. Ne pas utiliser cet appareil de chauffage au bois selon les directives du présent manuel contrevient aux réglementations fédérales.

NE RETIREZ PAS CETTE ÉTIQUETTE

Fabriqué aux États-Unis à partir de pièces américaines et importées

Fab. par: HEARTH & HOME technologies

2024 2025 2026 2027 2028 2029 Jan Fév Mar Avr Mai Juin Juillet Août Sept Oct Nov Déc

Certifié par l'Agence américaine de protection de l'environnement (EPA) conforme aux normes d'émission de particules de 2020 pour les appareils de chauffage à vitesse de combustion unique. Ce poêle à bois à vitesse de combustion unique n'est pas homologué pour une utilisation avec un registre de tirage. Un résultat d'essai d'émission de 1,7 g/h a été obtenu en utilisant du bois de chauffage et en suivant la méthode 28R de l'EPA, les normes ASTM E2815, ASTM E2780 et CSA B415.1.

4187-990E

Numéro du modèle
Numéro de série

B. GARANTIE À VIE LIMITÉE

Hearth & Home Technologies LLC LIMITED WARRANTY

Hearth & Home Technologies LLC (« HHT »), étend la garantie suivante aux appareils HHT au gaz, au bois, aux granulés, et électriques (individuellement appelés « Produit » et collectivement, le(s) « Produit(s) ») et certains composants figurant dans le tableau ci-dessous (« Composants ») achetés chez un concessionnaire ou distributeur HHT autorisé.

COUVERTURE DE LA GARANTIE :

HHT garantit que les produits et leurs composants seront exempts de défauts de matériaux et de fabrication pendant la période de garantie applicable indiquée dans le tableau ci-dessous (« Période de garantie »). Si un produit ou des composants s'avèrent défectueux en termes de matériaux ou de fabrication pendant la période de garantie applicable, HHT réparera ou remplacera, à notre discrétion, le ou les composants applicables, ou remboursera le prix d'achat du ou des produit(s) concerné(s). Le montant maximal remboursé en vertu de cette garantie est le prix d'achat du produit. Cette garantie est transférable de l'acheteur initial aux propriétaires ultérieurs, mais la période de garantie ne sera pas prolongée ni étendue pour tout transfert de ce type. Cette garantie est soumise aux conditions, exclusions et restrictions décrites ci-dessous.

PÉRIODE DE GARANTIE :

La période de garantie entre en vigueur à la date d'installation. En ce qui concerne la construction de nouvelles maisons, la garantie entre en vigueur six mois après la facturation de la vente finale du (des) produit(s) par un concessionnaire ou distributeur HHT indépendant et autorisé. Toutefois, la garantie entre en vigueur au plus tard 24 mois après la date d'expédition du produit de chez HHT, quelle que soit la date d'installation ou d'achat.

Période de garantie		Appareils et conduits d'évacuation des gaz fabriqués par HHT					
Composants	Main-d'œuvre	Gaz	Granulés	Bois	Électrique	Composants couverts par cette garantie	
1 an		X	X	X		Toutes les pièces, y compris les poignées, les composants émaillés externes et tous les autres matériaux, à l'exclusion de ceux d'un an X X X couverts par les conditions de garantie, les exclusions de garantie et les limitations de garantie énumérées	
2 ans					X	Toutes les pièces à l'exclusion de celles figurant dans les conditions, exclusions et limitations de garantie homologuées.	
			X	X		Vitres, composants électriques limités aux éléments chauffants/allumeurs, à l'ensemble de la vis sans fin d'alimentation supérieure, aux ventilateurs, à la boîte de jonction, aux télécommandes/interrupteurs muraux, à l'actionneur linéaire, au cordon d'alimentation, à l'interrupteur à dépression, au disque d'arrêt, aux faisceaux de câbles et au thermocouple.	
		X				Les composants électriques limités aux modules, les télécommandes/interrupteurs muraux, les vannes, les pilotes, les ventilateurs, les boîtes de jonction, les faisceaux de câbles, les transformateurs et les lumières (à l'exclusion des ampoules)	
		X		X		Panneaux réfractaires de ciment, Panneaux de doublage de vitre	
3 ans			X			Creusets, pots de combustion, dispositifs d'alimentation mécanique Harman	
5 ans		X		X		Catalyseurs, Brûleurs et bûches avec et sans conduit d'évacuation	
10 ans	1 an	X				Brûleurs, bûches et composants réfractaires des foyers ou poèles fabriqués par HHT en métal/fibre, évacuation due à des erreurs de fabrication	
10 ans	3 ans		X	X		Pièces moulées, médaillons et déflecteurs, système FlexBurn® (moteur, couvercle intérieur, couvercle d'accès et plaque arrière), boîte à feu et échangeur de chaleur, cheminée et extrémités HHT, collecteurs	
20 years	3 ans	X				Boîte à feu et échangeur de chaleur	
Toutes les pièces de rechange et accessoires en option achetés							
1 an	Aucun	X	X	X	X	Toutes les pièces de rechange et accessoires en option achetés	

CONDITIONS DE LA GARANTIE :

- HHT ne peut contrôler la qualité des produits vendus par des vendeurs non autorisés. Par conséquent, cette garantie ne couvre que les produits achetés chez un concessionnaire ou distributeur HHT autorisé, à moins que la loi ne l'interdise; une liste des détaillants HHT autorisés est disponible sur les sites Internet de la marque HHT.
- Cette garantie n'est valable que si le produit demeure sur le site d'installation d'origine.
- Cette garantie n'est valable que dans le pays dans lequel le concessionnaire ou le distributeur HHT autorisé qui a vendu le produit concerné est autorisé à vendre ledit produit.
- Contactez le concessionnaire ou le distributeur qui a effectué l'installation pour les réparations sous garantie. Si le concessionnaire ou le distributeur qui a effectué l'installation est incapable de fournir les pièces nécessaires, contactez le détaillant ou fournisseur HHT autorisé le plus proche. Des frais de réparation supplémentaires peuvent s'appliquer si la réparation sous garantie est effectuée par un autre concessionnaire que celui qui vous a fourni ledit produit à l'origine.
- Aucun consommateur HHT ne doit supporter les frais de réparations sous garantie ou les frais encourus pour le service des réclamations de garantie (c'est-à-dire les frais de déplacement, d'essence ou de kilométrage) lorsque la réparation est effectuée dans les limites de cette garantie. Contactez à l'avance votre concessionnaire ou distributeur pour savoir si la réparation sous garantie entraînera des coûts supplémentaires. Les frais de déplacement et les frais d'expédition des pièces ne sont pas couverts par cette garantie.

EXCLUSIONS DE LA GARANTIE :

Cette garantie ne couvre pas ce qui suit :

- Modification de l'état de surface résultant d'une utilisation normale. Étant donné qu'il s'agit d'un appareil de chauffage, une légère modification de la couleur et de l'état des surfaces intérieures et extérieures est possible. Il ne s'agit pas d'un défaut et cela n'est pas couvert par la garantie.
- La détérioration des surfaces imprimées, plaquées ou émaillées due aux marques de doigts, accidents, abus, égratignures, pièces qui ont fondu ou autres causes externes, ainsi que les résidus laissés sur les surfaces plaquées en raison de l'utilisation de nettoyeurs ou de produits à polir abrasifs.
- La réparation ou le remplacement des pièces soumises à une usure normale pendant la période de garantie ne sont pas couverts. Ces pièces comprennent : peinture, joints d'étanchéité bois et granulés, briques réfractaires, grilles en bois, guide de flammes, piles et décoloration de la vitre.
- Expansion, contraction ou déplacements mineurs de certaines pièces qui provoquent du bruit. Ces conditions sont normales et les réclamations liées à ce bruit ne sont pas couvertes.
- Dommages causés par : (1) l'installation, l'utilisation ou la maintenance du produit concerné sans tenir compte des instructions d'installation et d'utilisation, et sans consultation de l'étiquette d'identification de l'agent homologué; (2) le non-respect des codes du bâtiment locaux pendant l'installation du produit concerné; (3) l'expédition ou la mauvaise manutention; (4) la mauvaise utilisation, l'abus, l'utilisation continue avec des composants endommagés, corrodés ou défectueux, l'utilisation après un accident, les réparations négligentes/incorrectes; (5) les conditions liées à l'environnement, une mauvaise ventilation, une pression négative ou un mauvais tirage en raison de l'étanchéité de la construction, l'admission insuffisante d'air d'appoint ou d'autres dispositifs tels que des ventilateurs de tirage, des générateurs d'air chaud à air pulsé ou toute autre cause; (6) l'utilisation de combustibles autres que ceux mentionnés dans les instructions d'utilisation; (7) l'installation ou l'utilisation de composants qui n'ont pas été fournis avec le produit ou de tout autre composant n'ayant pas été expressément autorisé et approuvé par HHT; (8) les modifications de l'appareil qui n'ont pas été expressément autorisées et approuvées par écrit par HHT; et/ou (9) les interruptions ou fluctuations de l'alimentation électrique du produit concerné.
- Composants d'évacuation des gaz, connecteurs de l'âtre ou accessoires utilisés avec le produit concerné qui n'ont pas été fournis par HHT.
- Toute partie d'un système de foyer préexistant où un foyer encastré ou un produit décoratif au gaz a été installé.
- Les obligations de HHT, en vertu de cette garantie, ne couvrent pas la capacité du produit à chauffer l'espace souhaité. Des informations sont fournies pour aider le consommateur et le concessionnaire lors de la sélection du produit adéquat pour l'application envisagée. Il faut tenir compte de l'emplacement et de la configuration du produit, des conditions liées à l'environnement, de l'isolation et de l'étanchéité de la structure.

Cette garantie est annulée si :

- Le produit a été en surchauffe ou utilisé dans une atmosphère contaminée par le chlore, le fluor ou d'autres produits chimiques dommageables. La surchauffe peut être identifiée, mais sans s'y limiter, par le gauchissement des plaques ou des tubes, la déformation/gauchissement de l'intérieur de la structure en fonte ou de ses composants, la fonte prenant la couleur de la rouille, l'apparition de bulles, de fissures, et la décoloration des finitions en acier ou émaillées.
- Le produit est soumis à l'humidité ou à la condensation pendant de longues périodes.
- Dommages causés au produit par l'eau ou les intempéries en raison, entre autres, d'une mauvaise installation de la cheminée ou de l'évent.

LIMITATIONS DES RECOURS ET DE LA RESPONSABILITÉ :

- **SAUF INDICATION CONTRAIRE PRÉVUE PAR LA LOI, HHT N'OCTROIE AUCUNE GARANTIE EXPLICITE, AUTRE QUE CELLES SPÉCIFIÉES DANS LA PRÉSENTE. Le recours exclusif du propriétaire et la seule obligation de HHT dans le cadre de cette garantie ou dans le cadre d'un contrat, d'un délit civil ou autre, se limitent, à l'entière discrétion de HHT, au remplacement ou à la réparation du ou des composant(s), ou au remboursement du prix d'achat original du ou des produit(s) concerné(s). En aucun cas, HHT ne saurait être tenu responsable des dommages fortuits ou consécutifs dus aux défauts du produit concerné. Certains États n'autorisent pas l'exclusion ou la limitation des dommages fortuits ou consécutifs. Dans ce cas, la limitation ou l'exclusion de cette garantie limitée pourraient ne pas s'appliquer à vous. Cette garantie vous donne des droits légaux spécifiques; vous pouvez aussi avoir d'autres droits qui varieront d'un État à un autre. LA DURÉE DE TOUTE GARANTIE TACITE EST LIMITÉE À LA DURÉE DE LA GARANTIE FORMELLE SPÉCIFIÉE CI-DESSUS POUR LE PRODUIT CONCERNÉ. Certains États ne permettent pas les limitations de la durée d'une garantie tacite. Dans ce cas, la limitation ci-dessus ne peut s'appliquer à vous.**

2 Homologations et codes approuvés

A. Certification de sécurité des appareils

Modèle :	NORTHSTAR-D
Laboratoire :	Underwriters Laboratories, Inc.
Rapport n° :	Projet 4789042842
Type :	Foyer au bois
Normes :	Conforme aux normes UL 127 - 2011, CAN/ULC S610-2018 (A1998) et (UM) 84-HUD ; homologué pour les maisons préfabriquées.

B. Certification des émissions des appareils

Modèle :	PIONEER-II-ARC ET PIONEER-II-REC
Laboratoire :	PFS TECO
Rapport n° :	24-321
Normes :	Méthode 28R de l'EPA, norme ASTM E2515, ASTM E2780 et CSA B415.1
Disponible à l'adresse suivante : www.fireplaces.com/shopping-tools/epa-certifications	

C. Caractéristiques techniques relatives aux BTU et aux performances

EPA, Émissions certifiées :	1,7 grammes par heure
*PCI, Efficacité testée :	73%
**Efficacité testée PCS :	69%
***EPA, BTU émis :	20 900 BTU/h
****Pointe d'émission de BTU/heure :	81 000 BTU/h
Taille du conduit :	203 mm (8 po)
Taille de la boîte à feu :	0,08 m ³ (2,75 pi ³)
Longueur recommandée des bûches :	559 mm (22 po)
Combustible	Bois de chauffage sec, taux d'humidité inférieure à 20 %
*Efficacité moyenne pondérée du PCI (pouvoir calorifique inférieur) calculée à partir de bois de test empilé et de données recueillies lors du test d'émissions de l'EPA. Le PCI présume que l'humidité est déjà à l'état de vapeur et qu'il n'y aura donc aucune perte d'énergie à vaporiser.	
**Efficacité moyenne pondérée PCS (pouvoir calorifique supérieur) utilisant du bois de test empilé et les données collectées pendant les tests d'émission de l'EPA. Le PCS comprend l'énergie requise pour vaporiser l'eau dans le combustible.	
*** Puissance calorifique en BTU basée sur le PCS (pouvoir calorifique supérieur) et le taux de combustion issu des tests de l'EPA utilisant du bois de test empilé.	
****Maximum de BTU émis par l'appareil calculé en utilisant le taux de combustion maximal de la première heure à partir du résultat élevé du test EPA et le niveau en BTU du bois (8600) multiplié par l'efficacité.	

Les appareils NORTHSTAR-D sont certifiés conformes aux normes d'émission de particules 2020.



Les appareils à bois NORTHSTAR-D sont certifiés par l'Agence américaine de protection de l'environnement (EPA) comme étant conformes aux normes d'émissions de particules de 2020 pour l'utilisation de bois de test empilé.

Cet appareil de chauffage à granulés nécessite des inspections et des réparations périodiques pour un fonctionnement adéquat. Ne pas utiliser cet appareil de chauffage au bois selon les directives du présent manuel contrevient aux réglementations fédérales.

D. Approuvé pour les maisons mobiles

- Cet appareil peut être installé dans les maisons mobiles, à l'exclusion de la chambre à coucher, à condition qu'une prise d'air extérieur ait été installée.
- La structure du sol, du plafond et des murs de la maison mobile doit être maintenue.
- L'appareil doit être correctement mis à la terre sur la charpente de la maison mobile avec un fil de mise à terre en cuivre N° 8.
- L'ensemble de prise d'air extérieur doit être installée pour toute installation dans une maison mobile.

E. Spécifications de la porte vitrée

Cet appareil est équipé d'une porte vitrée en vitrocéramique de 5 mm d'épaisseur. N'utilisez que des vitres en vitrocéramique de 5 mm pour remplacer une vitre endommagée. Veuillez contacter votre concessionnaire si vous devez remplacer la vitre.



AVERTISSEMENT



Risque d'incendie.

Hearth & Home Technologies décline toute responsabilité, et la garantie sera annulée par les actions suivantes :

- Installation et utilisation d'un appareil endommagé.
- Modification de l'appareil.
- Non-respect des instructions d'installation de Hearth & Home Technologies.
- Installation et/ou utilisation de composants non autorisés par Hearth & Home Technologies.
- Utilisation de l'appareil sans tous les composants installés.
- Ne chauffez PAS excessivement – Si l'appareil ou le carneau devient rouge, le feu est excessif.

Ce type d'action peut créer un danger d'incendie.

Les installations, réglages, modifications, réparations ou maintenances incorrects peuvent provoquer des blessures et des dégâts matériels.

Pour obtenir de l'aide ou des informations complémentaires, veuillez vous adresser à un installateur qualifié, à un centre de service après-vente ou à votre concessionnaire.

REMARQUE : Le fabricant de cet appareil, Hearth & Home Technologies, se réserve le droit de modifier sans préavis ses produits, leurs spécifications et/ou leurs prix.

« Hearth & Home Technologies » est une marque déposée de Hearth & Home Technologies.

3 Informations importantes relatives à la sécurité et à l'utilisation

A. Sécurité autour du foyer

La majorité des problèmes sont causés par une installation et une opération inadéquate du foyer. Pour obtenir une sécurité incendie adéquate, considérez sérieusement ce qui suit :

- Il convient de surveiller le feu chaque fois que la cheminée est allumée.
- Il convient de procéder à une inspection annuelle de l'installation du foyer.
- Installez au minimum un détecteur de fumée à chaque étage de la maison pour garantir votre sécurité.
- Installez un détecteur de monoxyde de carbone dans la pièce où se trouve le foyer.
- Installez un extincteur de classe A à un endroit facilement accessible près du foyer.
- Élaborez un plan d'évacuation bien rodé, comprenant au moins deux issues de secours.
- Élaborez un plan pour faire face à un feu de cheminée :
 - Fermez toutes les ouvertures donnant sur le foyer.
 - Évacuez.
 - Prévenez les pompiers.

AVERTISSEMENT! Risque d'incendie! Hearth & Home Technologies décline toute responsabilité et annulera la garantie et la liste des prestations de service dans les cas suivants.

NE PAS :

- utiliser un foyer endommagé
- modifier le foyer
- surchauffer
- installer n'importe quel ensemble de bûches à gaz
- installer des composants qui n'ont pas été approuvés par Hearth & Home Technologies
- installer des pièces ou composants qui ne sont pas homologués ou approuvés
- utiliser le foyer sans que tous les composants soient installés

Les installations, réglages, modifications, réparations ou maintenances incorrects peuvent provoquer des blessures et des dégâts matériels.



AVERTISSEMENT : Ce produit et les combustibles utilisés pour faire fonctionner ce produit (bois et granulés de bois), ainsi que les produits de combustion de ces combustibles, peuvent vous exposer à des produits chimiques tels que le noir de carbone, connu par l'État de Californie pour causer le cancer, et le monoxyde de carbone connu de l'État de Californie pour provoquer des malformations congénitales ou d'autres problèmes de reproduction. Pour en savoir plus, rendez-vous sur le site : www.P65Warnings.ca.gov.

1. Espace de dégagement

On ne doit pas ranger des matériaux inflammables sur le prolongement de l'âtre. Les meubles de la pièce, comme les draperies, rideaux, chaises ou autres combustibles doivent se trouver à au moins 1 219 mm (4 pi) de l'ouverture avant du foyer.

Les matériaux inflammables sont des matériaux fabriqués ou recouverts de n'importe lequel des matériaux suivants :

- Bois
- Fibres végétales
- Contreplaqué/OSB
- Papier compressé
- Plastique
- Cloison sèche
- Tout matériau susceptible de s'enflammer et de brûler, qu'il soit ignifugé ou non, enduit ou non.

Matériaux qui ne s'enflamment pas et ne brûlent pas, formés des éléments suivants :

- Acier
- Brique
- Béton
- Vitre
- Fer
- Céramique
- Ardoise
- Plâtres

AVERTISSEMENT! Risque d'incendie! Éloignez du foyer les matériaux inflammables, l'essence et les autres vapeurs et liquides inflammables.

À NE PAS FAIRE :

- ranger les matériaux inflammables près du foyer
- n'utilisez pas d'essence, d'essence à lampe, de kérosène, de liquide d'allumage pour charbon de bois ou de liquides similaires pour allumer ou raviver un feu dans cette cheminée.

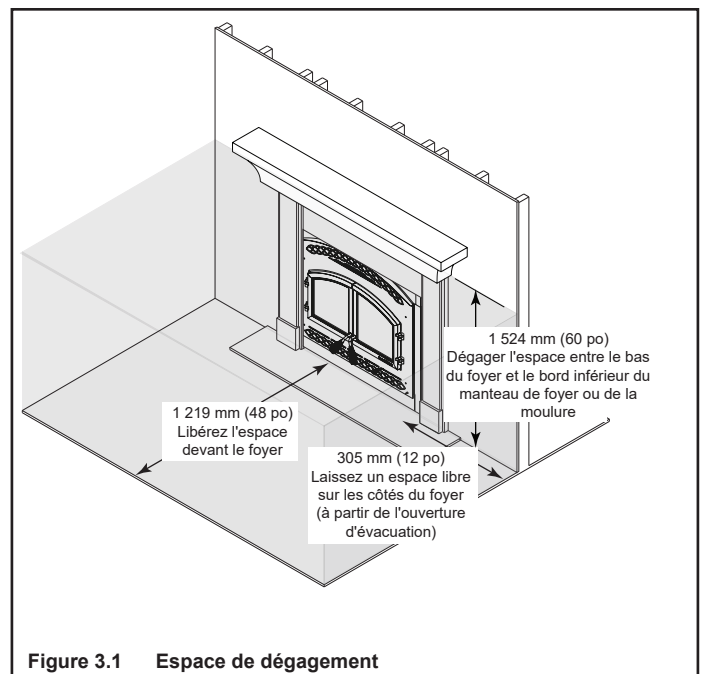

Figure 3.1 Espace de dégagement

2. Brique réfractaire

Votre foyer est recouvert de briques réfractaires haute qualité aux propriétés isolantes exceptionnelles.

Ne pas utiliser le foyer sans les briques. Assurez-vous que les briques soient installées comme indiqué à la section 4.

Il n'est pas nécessaire d'utiliser une grille, il suffit de préparer un feu sur le fond de la boîte à feu.

3. Déflecteur et laine céramique isolante

Assurez-vous de la disposition adéquate du déflecteur et du canal de protection du déflecteur; remplacez les composants du déflecteur, s'ils sont endommagés ou manquants. (Veuillez vous reporter à la section 4.)

AVIS : Un dégât à la boîte à feu provoqué par une disposition incorrecte du déflecteur n'est pas couvert par la garantie. N'utilisez le foyer à bois qu'avec le déflecteur dans la position correcte. Une utilisation inadéquate du déflecteur entraînera :

- une efficacité réduite
- une surchauffe de la cheminée
- une surchauffe de l'arrière de la boîte à feu
- une mauvaise performance

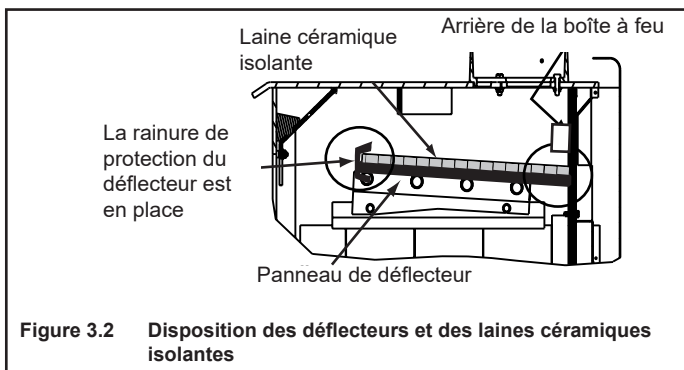

Le panneau du déflecteur doit être en contact avec l'arrière de la boîte à feu. La laine céramique isolante devrait reposer sur le panneau du déflecteur.

Le canal de protection du déflecteur devrait être positionné et couvrir l'avant de la laine céramique et le protecteur du déflecteur.

4. Surchauffer votre cheminée

NE SURCHAUFFEZ PAS CE FOYER

Toute tentative visant à obtenir une puissance calorifique supérieure aux spécifications techniques peut entraîner des dommages irréversibles au foyer.

Pour éviter la surchauffe de votre foyer. **NE PAS :**

- utiliser des liquides inflammables
- remplir de bois
- brûler des déchets ou de grandes quantités de bois de récupération
- laisser entrer trop d'air dans le feu (en laissant la porte ouverte)

Un ou plusieurs des symptômes suivants peuvent indiquer une surchauffe du foyer :

- carneau ou foyer allumé
- des bruits rugissants et grondants
- des craquements ou des claquements bruyants
- déformation du métal
- feu de cheminée

Que faire si votre foyer surchauffe trop :

- Fermez immédiatement la porte et les entrées d'air pour réduire l'approvisionnement d'air au feu.
- Si vous soupçonnez un feu de cheminée, appelez le service des pompiers et évacuez votre maison.
- Contactez un professionnel du ramonage de votre région et faites inspecter votre cheminée et votre foyer afin de déceler tout dommage éventuel.
- N'utilisez pas votre foyer tant qu'un professionnel du ramonage ne vous aura pas confirmé que vous pouvez le faire en toute sécurité.
- La garantie de Hearth & Home Technologies NE s'applique PAS aux foyers présentant des signes de surchauffe. La preuve d'une surchauffe du foyer comprend, mais sans s'y limiter :
 - Gauchissement de conduit d'air
 - brique réfractaire détériorée
 - déflecteur et autres composants internes détériorés

5. Feu de cheminée

Si la cheminée brûle :

- Faites inspecter et nettoyer la cheminée et la structure adjacente par un professionnel qualifié. Hearth & Home Technologies recommande que des professionnels certifiés NFI ou CSIA, ou des techniciens sous la direction de professionnels certifiés, effectuent une inspection de la cheminée selon les critères de la norme NFPA 211.
- Remplacez les pièces de la cheminée et du foyer comme spécifié par les inspecteurs.
- Assurez-vous que tous les raccords ont été correctement engagés et que la cheminée est solidement fixée.

AVERTISSEMENT! Risque d'incendie! Un feu de cheminée peut endommager de façon permanente votre système de cheminée. Le non-respect de remplacer les composants endommagés et de faire les réparations adéquates peut provoquer un feu de structure.

AVERTISSEMENT



SURFACES CHAUDES!

La vitre et les autres surfaces sont chaudes pendant l'utilisation ET le refroidissement.

La vitre chaude peut provoquer des brûlures.

- **NE TOUCHEZ PAS** le verre tant qu'il n'est pas refroidi
- Ne laissez JAMAIS les enfants toucher la vitre.
- Éloignez les enfants
- SURVEILLEZ ATTENTIVEMENT les enfants présents dans la pièce où le foyer est installé.
- Avertir les enfants et les adultes des dangers associés aux températures élevées.

Des températures élevées peuvent enflammer les vêtements ou d'autres matériaux inflammables.

- Éloignez les vêtements, meubles, rideaux ou autres matières inflammables.

B. Pièces principales

AVERTISSEMENT! N'UTILISEZ PAS le foyer avant d'avoir lu et compris le mode d'emploi. Ne pas utiliser un foyer selon les instructions d'utilisation risque de provoquer un feu ou des blessures.

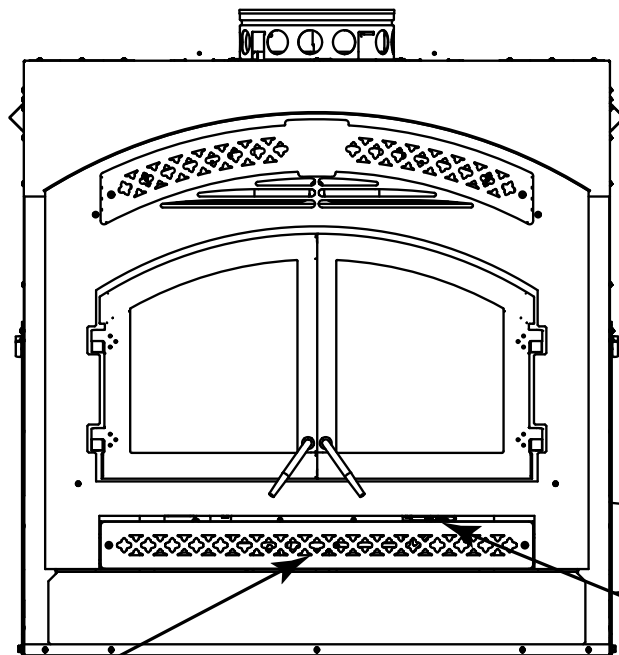

Panneau d'accès inférieur

Le contrôle de l'air extérieur est situé derrière le panneau d'accès.

Poignée de contrôle automatique de l'air de combustion (ACC)

Figure 3.3 Pièces principales

1. Contrôle automatique de la combustion (ACC)

Le système de contrôle automatique de la combustion vous permet de régler le foyer à un niveau élevé (glissez le contrôle de l'air de combustion complètement vers la droite), d'allumer le feu, puis de déplacer le contrôle de l'air de combustion vers la gauche. Le feu atteindra automatiquement ce niveau, lorsqu'il est complètement démarré. Cela permet au propriétaire d'interagir moins avec le feu et d'utiliser le combustible de manière plus efficace tout en maintenant la puissance calorifique réglée.

Lorsque le foyer devient chaud, vous pourriez vouloir ne pas activer l'ACC, en remplissant de combustible. Si vous ne glissez pas le contrôle de l'air de combustion jusqu'à l'extrême droite, l'ACC ne sera pas activé.

AVIS : Si vous remplissez d'un tapis de braises chaud et lumineux pour un temps de brûlage (faible) plus long, le réglage de l'ACC peut ne pas être nécessaire. Utilisez du bois sec et bien sec.

IMPORTANT! Tandis que vous déplacez la commande d'air de combustion vers la DROITE, vous sentirez de la résistance, sur environ trois quarts de la distance. Vous devez passer au-delà de cette résistance à environ 1 po. (25 mm) pour engager complètement le système de contrôle automatique de la combustion (ACC).

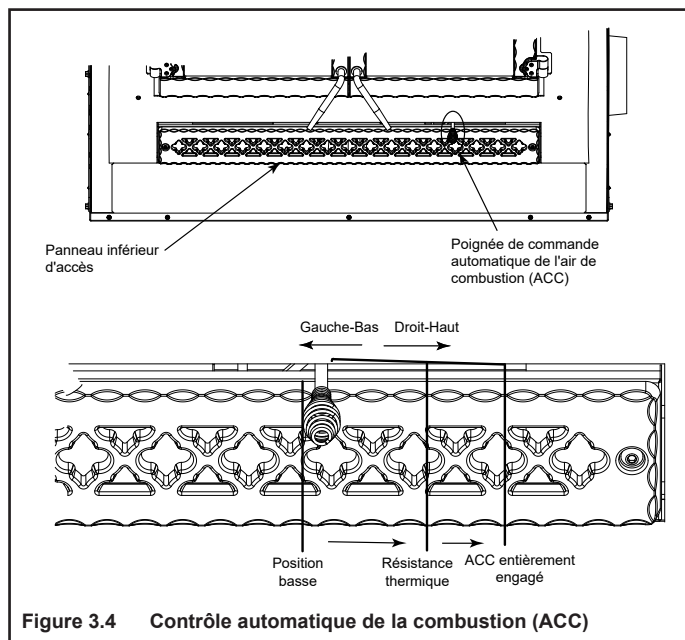

Figure 3.4 Contrôle automatique de la combustion (ACC)

2. Contournement de l'ACC

Le levier ACC OVERRIDE (CONTOURNEMENT ACC) se trouve derrière le panneau d'accès inférieur (voir figure 3.4) et permet de passer outre le réglage du système de régulation automatique de l'air de combustion. Si l'ACC a été activé et que le taux de combustion doit être ralenti, retirez le panneau d'accès inférieur en le soulevant et en le tirant. Pour réduire l'approvisionnement d'air en cas de surchauffe ou pour ralentir immédiatement le taux de combustion, glissez la

pièce de liaison vers la gauche. Voir la figure 3.5. Glissez également le contrôle de l'air de combustion complètement vers la gauche. Réinstallez le panneau d'accès.

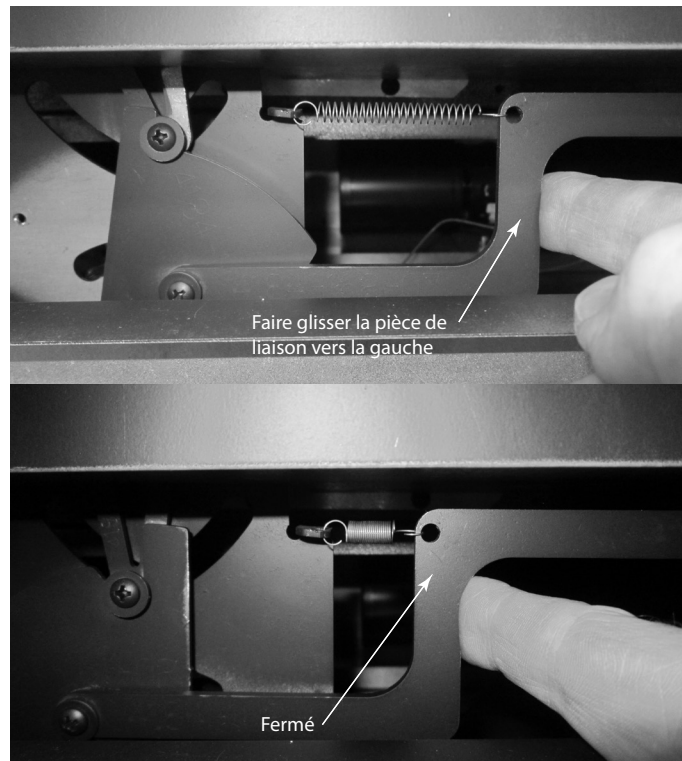

Figure 3.5 Contournement de l'ACC

3. Air extérieur

AVIS : Il est nécessaire d'utiliser de l'air extérieur.

ATTENTION! La poignée de contrôle de l'air extérieur peut être chaude. Laissez l'appareil refroidir avant de le fermer.

Une source d'air (oxygène) est nécessaire à la combustion.

1. Avant d'allumer le feu, ouvrez le panneau d'accès inférieur en le soulevant et en le retirant.
2. Localisez la poignée sur le côté gauche ou droit. Soulevez la poignée et tirez pour ouvrir la porte (la porte se ferme en poussant la poignée vers l'intérieur).
3. Réinstallez le panneau d'accès inférieur.

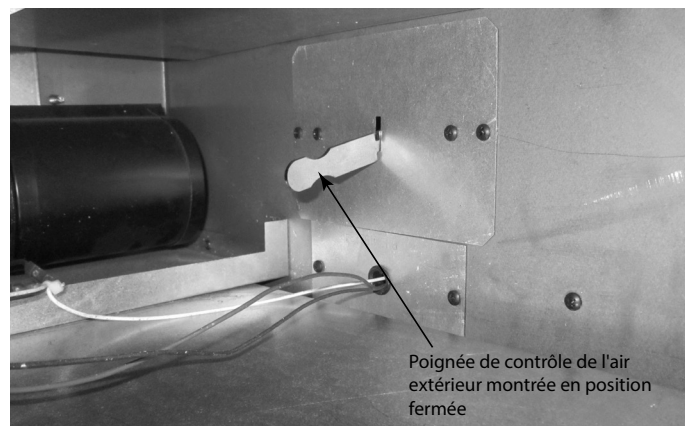

Figure 3.6 Poignée de commande d'air extérieur

4. Portes vitrées

Le foyer a été testé et est prévu pour une utilisation avec des portes, telles que fournies avec ce foyer.

AVERTISSEMENT! Danger d'incendie et de fumée!
Le foyer devrait seulement être utilisé avec les portes entièrement ouvertes ou fermées. Si les portes sont laissées partiellement ouvertes, du gaz et des flammes peuvent être attirés vers l'extérieur de l'ouverture du foyer.

Il est obligatoire d'utiliser un pare-étincelles (Firescreen Mesh-HHT-C) pour empêcher les étincelles de s'échapper si le propriétaire décide d'utiliser le foyer avec les portes ouvertes.

AVERTISSEMENT! Danger d'incendie!

- Utilisez un Firescreen lorsque vous allumez le feu dans le foyer avec les portes ouvertes.
- N'utilisez pas le pare-feu ou les portes vitrées pour retenir du matériel enflammé dans le foyer.

Le pare-feu contrôle les étincelles.

Le verre peut briser ou du matériel brûlant peut rouler par terre.

Seul le grillage spécifiquement testé et énuméré pour une utilisation avec ce modèle de foyer devrait être utilisé.

AVERTISSEMENT! RISQUE D'INCENDIE! Ne PAS installer des composants qui n'ont pas été approuvés par Hearth & Home Technologies.

Portez toujours des gants en installant ou en retirant le pare-feu, parce que le grillage peut devenir extrêmement chaud pendant son utilisation.

5. Fonctionnement du ventilateur à convection

Le foyer est équipé d'un disque d'arrêt sensible à la température qui allume et éteint automatiquement le ventilateur à convection, selon la température du foyer.

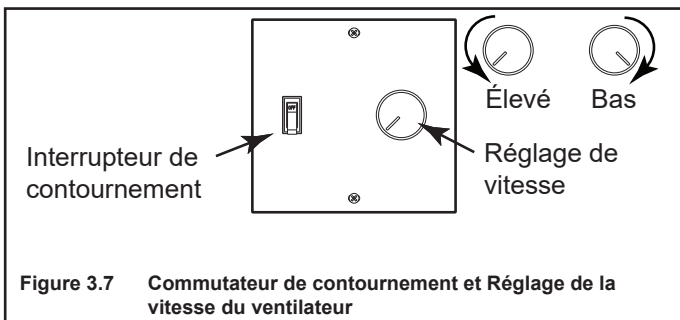

Figure 3.7 Commutateur de contournement et Réglage de la vitesse du ventilateur

Un commutateur de contournement et une commande de la vitesse du ventilateur sont installés sur le mur à proximité du foyer.

La vitesse du ventilateur peut être réglée par le bouton de commande de vitesse.

Si le ventilateur ne s'active pas au moment voulu, basculez le commutateur de contournement pour faire fonctionner le ventilateur manuellement selon vos besoins.

C. Combustible

AVERTISSEMENT! À n'utiliser qu'avec des combustibles solides à base de bois.

Les autres combustibles risquent de provoquer une surchauffe et d'émettre des gaz toxiques (par exemple, du monoxyde de carbone).

Ce foyer est conçu pour brûler uniquement du bois naturel. La combustion de bois dur séché à l'air permet généralement d'obtenir un rendement supérieur et des émissions inférieures, comparativement à la combustion de bois tendre ou de bois dur vert ou fraîchement coupé. **NE BRÛLEZ PAS :**

- Des déchets
 - Des résidus de tonte ou de jardin
 - Des matériaux contenant du caoutchouc, y compris les pneus
 - Des matériaux contenant du plastique
 - Des déchets de produits pétroliers, peintures ou diluants à peinture, ou produits asphaltés
 - Des matériaux contenant de l'amiante
 - Des débris de construction ou de démolition
 - Des traverses de chemin de fer ou bois traité sous pression
 - Du fumier ou des restes d'animaux
 - Du bois flotté en eau salée ou d'autres matériaux saturés en eau salée
 - Du bois non séché
 - Des produits en papier, carton, contreplaqué ou panneaux de particules. L'interdiction de brûler ces matériaux n'empêche pas l'utilisation d'allume-feux fabriqués à partir de papier, de carton, de sciure de bois, de cire et de substances similaires dans le but d'allumer un feu dans un appareil de chauffage au bois concerné.
- Brûler ces matériaux peut causer l'émission de fumées toxiques ou rendre l'appareil de chauffage inefficace et causer de la fumée.

1. Bois dur comparé au bois mou

La performance de votre foyer dépend de la qualité du bois de foyer utilisé. Les variétés de bois diffèrent très peu d'une espèce à l'autre, par rapport au contenu en énergie. Tous les bois secs contiennent environ 8 000 de rendement calorifique par livre. Les bois durs sont plus denses que les bois mous; un morceau de bois contient environ 60 % plus de rendement calorifique qu'un morceau de taille égale de bois mou. Un cordon de chêne sec (bois dur) contiendrait environ 60 % plus d'énergie possible qu'un cordon de bois de pin sec (bois mou).

La majorité des bois mous sont des conifères. Ceux-ci sont des arbres avec des feuilles en aiguilles restant vertes toute l'année et qui ont leurs graines dans un cône. Des exemples de conifères sont le sapin Douglas, le pin, l'épicéa et le cèdre. Les bois mous, étant plus poreux, nécessitent moins de temps pour sécher, brûlent plus rapidement et sont plus faciles à allumer que les bois durs. Les bois durs sont des arbres décidus à larges feuilles, qui perdent leurs feuilles à l'automne. Leurs graines sont habituellement trouvées à l'intérieur d'un fourreau ou d'une enveloppe protectrice. Certains exemples d'arbres décidus sont les chênes, les érables, les pommiers et les bouleaux. Cependant, on devrait noter que certains arbres décidus ne sont pas considérés comme des bois durs, comme le peuplier, l'aulne et le tremble. Les bois durs nécessitent plus de temps à sécher, brûlent plus lentement et sont habituellement plus difficiles à allumer que les bois mous. Évidemment, vous utiliserez le type de bois qui est le plus disponible dans votre secteur. Cependant, si cela est possible, le meilleur arrangement est d'avoir un mélange de bois mou et de bois dur. De cette façon, vous pouvez utiliser le bois mou pour allumer le feu, donnant une chaleur rapide, pour amener le foyer à une température de fonctionnement. Ajoutez le bois dur pour une chaleur lente, égale, et un temps de brûlage plus long.

AVERTISSEMENT! Risque d'incendie!

- **NE BRÛLEZ PAS** de bois humide ou vert.
- *Le bois mouillé ou vert peut augmenter les dépôts de créosote.*

Bois mous	Bois durs
• Sapin Douglas	• Chêne
• Pin	• Érable
• Épicéa	• Pommier
• Cèdre	• Bouleau
• Peuplier	
• Aspen	
• Aulne	

2. Teneur en humidité

La majorité des problèmes éprouvés par les propriétaires de foyers sont causés en tentant de faire brûler du bois vert ou humide. Le bois fraîchement coupé peut contenir autant d'eau que de bois, puisque son contenu d'humidité est autour de 50 %. Imaginez un seau d'eau qui pèse environ 3,6 kg (8 lb). Remplissez-le de 4 litres (1 gal) d'eau, placez-le dans la boîte à feu et essayez de le faire brûler. Cela peut sembler ridicule, mais c'est exactement ce que vous faites, si vous tentez de faire brûler du bois vert. Le bois mort tombé des arbres doit être considéré comme étant mouillé et doit donc être séché. Le bois mort encore sur les arbres peut être considéré comme étant au 2/3 sec, s'il est coupé au temps sec de l'année.

Faire brûler du bois vert ou mouillé produira une puissance calorifique moindre, parce que de l'énergie sous forme de chaleur est nécessaire, pour faire évaporer l'eau emprisonnée à l'intérieur. C'est de l'énergie perdue qui devrait être utilisée pour chauffer votre maison. L'humidité s'évapore sous forme de vapeur, ce qui a un effet de refroidissement dans votre boîte à feu et système de cheminée. Lorsque les vapeurs de brûlage du bois sont combinées au goudron et autres vapeurs organiques, elles formeront de la créosote, qui se condense dans une boîte à feu et une cheminée dont la température est relativement fraîche.

Même le bois sec contient au minimum 15 % d'humidité en poids. Il faut donc qu'il puisse brûler à une température suffisamment élevée pour que la cheminée reste chaude jusqu'à l'évaporation complète de l'humidité, à savoir environ une heure. Pour savoir si le bois est assez sec pour être brûlé, contrôlez les extrémités des bûches. Si elles sont fendues de toutes parts, elles sont sèches. Si votre bois grésille quand il brûle, il pourrait ne pas être entièrement sec, même si sa surface est sèche.

3. Séchage

Le bois de foyer sec n'est rien de plus que du bois qui est coupé en longueur et fendu, puis séché à l'air, pour un contenu d'humidité d'environ 20 %. Le temps nécessaire pour faire sécher du bois varie de neuf mois pour les bois mous et aussi longtemps que dix-huit mois pour les bois durs. La clé pour faire sécher du bois est de s'assurer qu'il a été fendu, exposant l'intérieur humide et augmentant la zone de surface de chaque pièce. Un arbre qui a été coupé il y a un an et n'a pas été fendu, est susceptible d'avoir un contenu d'humidité aussi élevé, que lorsqu'il a été coupé.

Pour faire sécher du bois :

- Coupez les bûches en longueur
- Fendez à 152 mm (6 po) ou moins
- Faites sécher à l'air pour un contenu d'humidité d'environ 20 %
 - Bois tendre - environ neuf mois
 - Bois dur - environ dix-huit mois

AVIS : *Le temps de séchage peut varier selon les conditions.*

4. Rangement du bois

Fendre le bois avant de l'entreposer accélère son séchage. Les lignes directrices suivantes assureront un séchage adéquat du bois :

- Empilez le bois pour permettre la circulation d'air à travers la pile de bois.
- Soulevez la pile de bois du sol, pour permettre la circulation d'air en dessous.
- Plus les morceaux sont petits, plus le processus de séchage est rapide. Tout morceau plus gros que 152 mm (6 po) de diamètre devrait être fendu.
- Le bois doit être empilé de façon à ce que les deux extrémités de chaque bûche soient exposées à l'air. Le séchage est alors plus rapide. Cela est vrai même si le bois a été fendu.
- Entreposez le bois de façon à ce qu'il soit couvert, par exemple dans une remise ou sous une bâche, un plastic, du papier goudronné, des panneaux de contreplaqué usés, etc., car le bois peut autrement absorber l'eau de pluie ou la neige fondue, ce qui retarde son séchage. Évitez de couvrir complètement les côtés et les extrémités. Ceci pourrait emprisonner l'humidité du sol et entraver la circulation d'air.

5. Processus de combustion

Le feu a besoin de trois ingrédients – du combustible, de l'air et de la chaleur. Par conséquent, si le foyer est privé de chaleur pendant le séchage, il a moins de chances de produire une combustion propre et efficace. Ne brûlez que du bois sec.

• Allumage ou 1er stade :

Pendant cette étape, le bois est chauffé à une température suffisante pour que l'humidité s'en évapore. Le bois atteint la température d'ébullition de l'eau (100°C) et reste à cette température jusqu'à ce que toute l'eau se soit évaporée. Ce processus capte la chaleur des briquettes et a tendance à refroidir le foyer.

• 2e stade :

La deuxième étape est celle où le bois émet des gaz inflammables qui brûlent au-dessus du combustible en produisant des flammes intenses. Il est très important que les flammes ne s'éteignent pas pendant cette étape. Ceci garantira un feu aussi propre que possible. Vous devriez fermer le contrôle d'air, pour contrôler le point où vous pouvez toujours maintenir une flamme. Si les flammes ont tendance à s'éteindre, il faut plus d'air.

• Étape finale :

L'étape finale est la combustion du charbon. Cela se produit quand pratiquement tous les gaz inflammables ont été brûlés et que seul le charbon reste. Il s'agit de la phase de combustion la plus propre. Le charbon brûle en produisant des flammes chaudes de couleur bleue.

Il est très important de recharger le foyer alors qu'il contient encore assez de charbon chaud pour fournir la chaleur nécessaire au séchage et rallumage de la nouvelle charge de bois.

6. Vitre sale

Une partie de l'air de combustion entrant dans la boîte à feu est déviée vers le bas et balaie la surface intérieure de la porte vitrée. Ce courant d'air « nettoie » le verre et empêche la fumée d'y créer des dépôts. Lorsque le taux de combustion est bas, moins d'air passe sur la vitre et la fumée et les températures relativement basses créent des dépôts sur la vitre. Pour éliminer ces dépôts, faites fonctionner le foyer pendant 15 à 20 minutes en ouvrant entièrement l'air comburant et l'air d'allumage.

7. Formation de la créosote et nécessité de son élimination

Quand le bois brûle lentement, il crée du goudron et d'autres vapeurs organiques qui se combinent avec l'humidité expulsée et forment de la créosote. Les vapeurs de créosote se condensent dans le conduit de fumée lorsqu'il est relativement froid, par exemple lorsque le feu vient d'être allumé ou que le feu brûle lentement. Par conséquent, les résidus de créosote s'accumulent sur le revêtement du conduit de fumée.

Si la créosote prend feu, il crée un feu extrêmement chaud qui peut endommager la cheminée, voir détruire la maison.

Une fois par an avant d'allumer le foyer ou une fois tous les 2 mois pendant la saison de chauffage.

Si un dépôt de créosote ou de suie s'est formé, il doit être enlevé pour diminuer le risque de feu de cheminée.

8. Opacité

L'opacité indique la propreté du brûlage de votre foyer. L'opacité est exprimée en valeur relative : un taux de 100 % correspond à une situation dans laquelle un objet est entièrement caché par la colonne de fumée sortant de la cheminée et 0 % correspondant à l'absence de fumée visible. Contrôlez périodiquement l'opacité et utilisez votre foyer avec la plus petite quantité de fumée possible (0 % d'opacité étant le but).

D. Premier feu

Avant d'allumer votre premier feu dans le foyer, assurez-vous que :

- Le déflecteur et la laine céramique sont correctement positionnés, reposant contre le support arrière.
- Les briques réfractaires sont en place.
- toutes les étiquettes ont été retirées
- toutes les surfaces plaquées ont été nettoyées

AVIS : Les taches d'huile peuvent laisser des traces indélébiles sur le plaquage si elles ne sont pas éliminées avant le premier feu.

AVIS : Les trois ou quatre premiers feux devraient être de taille moyenne, pour laisser les huiles et adhésifs brûler du foyer et les briques réfractaires et la peinture se remettre. Une odeur industrielle pourrait être présente lors des premiers feux. Ceci est normal.

E. Instructions d'allumage / Préparation du lit de braises

- Ouvrez l'arrivée d'air extérieur en ouvrant le panneau d'accès inférieur et repérez la poignée d'air extérieur (elle peut se trouver à gauche ou à droite). Soulevez la poignée et tirez pour ouvrir. Voir la figure 3.20.
Remarque : Elle peut seulement être fermée lorsque le foyer n'est pas utilisé, pour empêcher l'infiltration d'air froid.

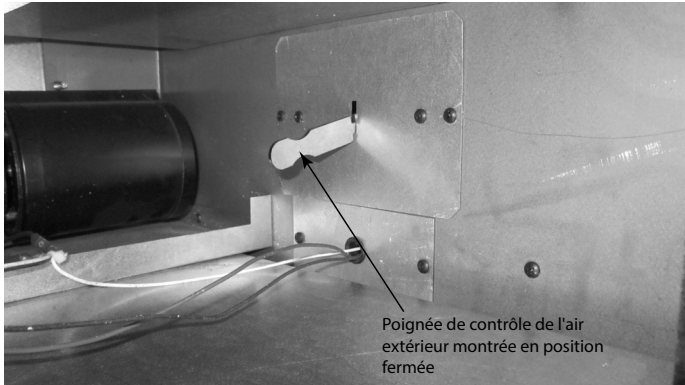

Figure 3.20 Poignée d'air extérieure illustrée sur le côté droit

- Tandis que vous déplacez la commande d'air de combustion vers la droite, vous sentirez de la résistance, sur environ trois quarts de la distance. Vous devez passer au-delà de cette résistance à environ 19 mm (3/4 po) pour engager complètement le système de contrôle automatique de la combustion (ACC).
- Déposez plusieurs boules (3-4 morceaux) de papier journal froissé dans la boîte à feu. Ajoutez 3 à 4 kg (5 à 6 livres) de petit bois (morceaux de bois sec d'un diamètre inférieur à 2,54 cm ou 1 po.) empilés sur le papier disposé en croisillons. Voir la figure 3.21.
- Assurez-vous qu'aucune allumette ni autre matériau inflammable ne se trouve à proximité immédiate du foyer. Assurez-vous que la pièce est adéquatement ventilée et que le conduit de fumée n'est pas obstrué.
- Pour un résultat optimal, utilisez un allume-gaz domestique à main pour enflammer le papier et le bois pendant environ une minute.



Figure 3.21 Disposer le petit bois

- Laissez la porte légèrement ouverte de 25 mm (1 po.) de (voir la figure 3.25) pendant 2 à 3 minutes, puis fermez la porte en la verrouillant légèrement pour que le feu prenne bien.
- Lorsque la moitié à deux tiers du petit bois a brûlé, ouvrez la porte, et rééquilibrez la boîte à feu.
- Ajoutez 4,99 à 5,44 kg (7 à 9 lb) de bois de démarrage (morceaux de bois de chauffage de 2,54 à 7,62 cm (1 à 3 po) de diamètre) en les empilant en croix. Cela permettra une bonne circulation de l'air.
- Laissez la porte légèrement ouverte de 25 mm (1 po.) (voir la figure 3.25) pendant 1 à 5 minutes ou jusqu'à ce qu'une bonne flamme se forme. Fermez ensuite la porte en la verrouillant légèrement. Voir la figure 3.26.
- Une fois que le feu a bien pris (au bout de 3 à 5 minutes environ), fermez la porte et verrouillez-la. Voir la figure 3.27.
- Lorsque le petit bois a brûlé aux deux tiers environ et qu'une belle flamme est toujours visible, ouvrez la porte. Aplanissez le lit de braises en veillant à ce que les orifices à air de combustion ne soient pas obstrués.

Laisser brûler le feu

- Chargez 4 à 6 bûches de 60 cm (22 po.) de long afin d'optimiser le volume de la boîte à feu ; empilez-les d'abord par le fond en formant une pile de 2 à 3 bûches, puis ajoutez 2 à 3 bûches à l'avant, en veillant à bien enfoncer les bûches du bas dans le lit de braises afin d'assurer la stabilité de l'empilement une fois tout le bois chargé. Laissez un espace d'au moins 2,5 cm (1 po.) entre les deux piles pour assurer une bonne circulation d'air autour du bois. Voir les figures 3.22, 3.23 et 3.24 pour des exemples.
- Laissez la porte légèrement ouverte de 25 mm (1 po.) (voir la figure 3.25) pendant jusqu'à 5 minutes pour obtenir une belle flamme, puis fermez la porte. Voir la figure 3.27.
- Lorsque le feu a brûlé et est prêt à être rechargé, aplanissez d'abord le lit de braises et réinitialisez l'ACC si nécessaire.



Figure 3.22 Chargement du bois

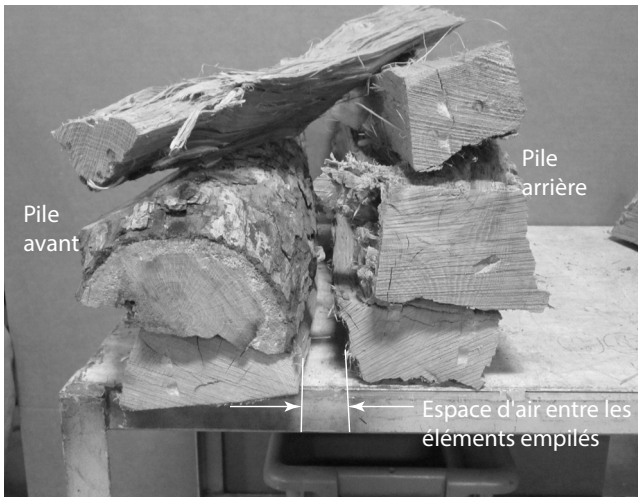

Figure 3.23 Empiler du bois

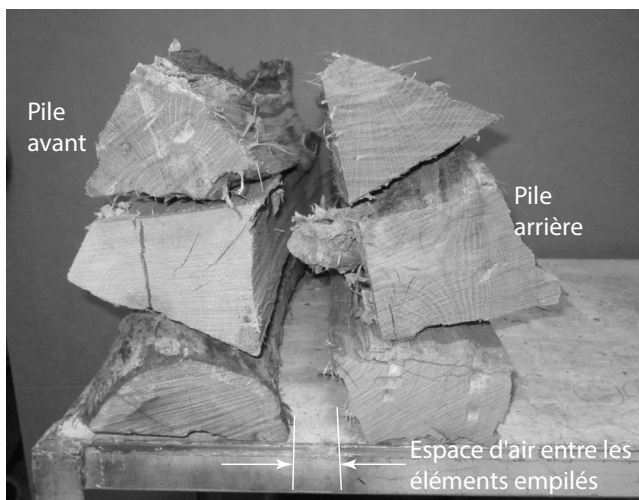

Figure 3.24 Empilage du bois

Taux de combustion

- Le taux de combustion sera déterminé par la quantité de combustible à ajouter à la boîte à feu.

REMARQUE : L'ACC ne devrait devoir être activé qu'en cas de démarrage à froid ou si le lit de braises n'est pas suffisamment chaud lors de la recharge.

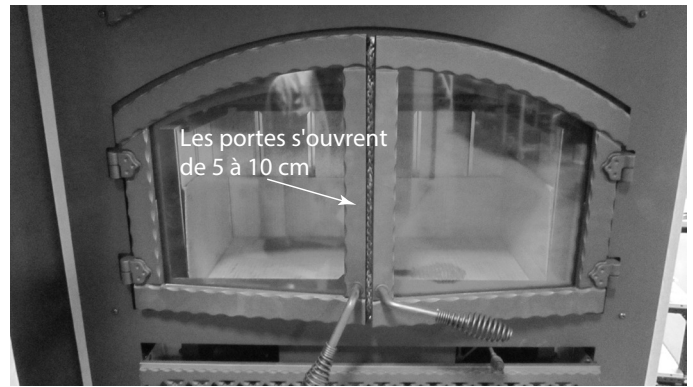

Figure 3.25 Les portes s'ouvrent de 5 à 10 cm

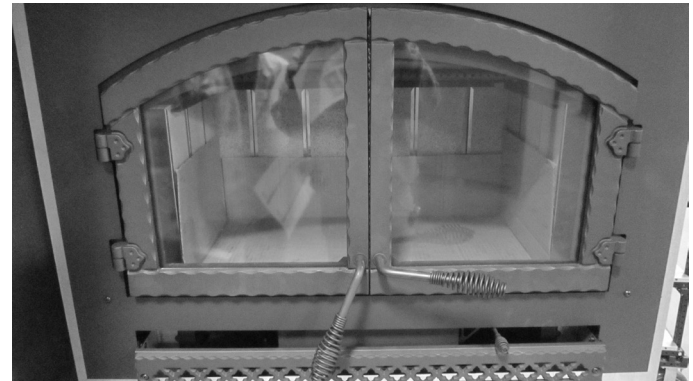

Figure 3.26 Portes légèrement entrouvertes

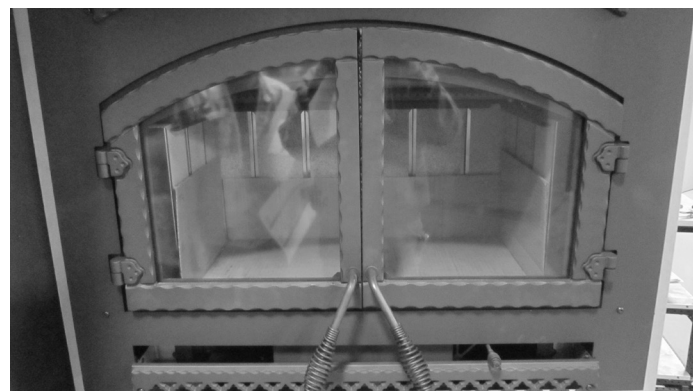

Figure 3.27 Portes complètement fermées

F. Questions fréquemment posées

PROBLÈMES	SOLUTIONS
Odeur provenant de l'appareil	Quand l'appareil est utilisé pour la première fois, il peut dégager une odeur pendant quelques heures. Cela provient de la cuisson de la peinture et de la combustion des huiles utilisées laissées à la fabrication.
Bruit métallique	Le bruit est dû à l'expansion et la contraction du métal pendant le chauffage et le refroidissement. Il ressemble au bruit provoqué par une chaudière ou un conduit de chauffage. Ce bruit n'a aucun effet sur le fonctionnement et la longévité de l'appareil.
Vrombissement	Le ventilateur émet un sifflement de plus en plus fort à mesure que la vitesse augmente.

CONTACTEZ VOTRE CONCESSIONNAIRE pour obtenir plus d'informations sur le fonctionnement et le dépannage. Rendez-vous sur www.fireplaces.com pour trouver un concessionnaire.



AVERTISSEMENT

NE PLACEZ AUCUN OBJET INFLAMMABLE DEVANT L'APPAREIL. Les températures élevées peuvent enflammer les vêtements, les meubles ou les rideaux.



AVERTISSEMENT



Risque d'incendie.

- NE BRÛLEZ AUCUN DÉCHET OU LIQUIDE INFLAMMABLE TEL QUE DE L'ESSENCE, DU NAPHTHÉ OU DE L'HUILE DE MOTEUR.
- Ne brûlez PAS de bois traité ni de bois contenant du sel (bois flotté).
- Brûler d'autres matériaux que du bois peut dégager du monoxyde de carbone.

Cela peut provoquer des malaises, voire la mort.



AVERTISSEMENT



Risque d'incendie.

Éloignez les matériaux inflammables, l'essence et les autres vapeurs et liquides inflammables de l'appareil.

- N'entrez PAS des matériaux inflammables à proximité de l'appareil.
- N'UTILISEZ PAS DE L'ESSENCE, DE L'HUILE DE LAMPE, DU KÉROSÈNE, DU LIQUIDE D'ALLUMAGE DE CHARBON DE BOIS OU DES LIQUIDES SIMILAIRES POUR DÉMARRER CET APPAREIL OU LE RALLUMER.
- Éloignez tous ces liquides du chauffage quand il est en marche.
- Les matériaux combustibles peuvent s'enflammer.

REMARQUE : Les propriétaires sont encouragés à installer des détecteurs de fumée et de monoxyde de carbone conformément à la réglementation en vigueur.

4 Entretien et maintenance

Ce foyer nécessite une inspection et des réparations périodiques pour fonctionner correctement. Il est contraire à la réglementation fédérale d'utiliser ce foyer d'une manière non conforme aux instructions d'utilisation de ce manuel.

AVERTISSEMENT! Surfaces chaudes!

La vitre et les autres surfaces sont chaudes pendant l'utilisation ET le refroidissement. **NE NETTOYEZ PAS le foyer tant qu'il n'est pas refroidi.**

Tâches	Fréquence	Doit être effectuée par
1. Inspection de cheminée	Selon les besoins	Propriétaire de l'habitation ou Entreprise de ramonage de cheminées
2. Nettoyage de la cheminée	Selon les besoins	Entreprise de ramonage de cheminées
3. Nettoyage des surfaces plaquées	Selon les besoins	Propriétaire de l'habitation
4. Porte vitrée	Saisonnier	
5. Nettoyage de la vitre	Selon les besoins	
6. Joint d'étanchéité pour porte	Saisonnier	
7. Élimination des cendres	Selon les besoins	
8. Protection de déflecteur/laine céramique/canal	Saisonnier	
9. Brique réfractaire	Saisonnier	

A. Tâches de maintenance - propriétaires

L'installation et les réparations doivent seulement être effectuées par un technicien qualifié. Le foyer devrait être inspecté avant l'utilisation et au moins une fois par année par un professionnel.

Les tâches suivantes peuvent être effectuées annuellement par le propriétaire. Si vous êtes inconfortable à effectuer cette liste de tâches, veuillez appeler votre fournisseur pour un rendez-vous de service.

1. Inspection de cheminée

Fréquence : Une fois par an avant d'allumer le foyer ou une fois tous les 2 mois pendant la saison de chauffage.

Par : Propriétaire de l'habitation/Entreprise de ramonage de cheminées

- Vérifiez que le chapeau de l'extrémité reste dégagé et sans obstruction.
- Vérifiez qu'il n'y a pas d'obstructions telles que des nids d'oiseaux, des feuilles, etc.
- Assurez-vous qu'aucune trace de corrosion n'est présente.
- Vérifiez la présence de créosote et éliminez-la si nécessaire, au moins tous les deux mois pendant la saison de chauffage.
- Vérifiez l'installation au niveau du raccordement au foyer et au sommet de la cheminée.

Faites inspecter et nettoyer la cheminée et la structure adjacente par un professionnel qualifié. Hearth & Home Technologies recommande que des professionnels certifiés NFI ou CSIA, ou des techniciens sous la direction de professionnels certifiés, effectuent une inspection de la cheminée selon les critères de la norme NFPA 211.

AVERTISSEMENT! Risque d'asphyxie et d'incendie! Une inspection annuelle par un technicien qualifié est recommandée.

Contrôler :

- l'état de la porte, des encadrements et des façades
- état du verre et de l'ensemble vitré
- obstacles à la circulation de l'air de combustion et de ventilation
- obstacles au niveau du chapeau de l'extrémité

Nettoyer :

- verre
- conduits d'aération, grilles

2. Élimination du crésote (cheminée)

Fréquence : Selon les besoins, au moins une fois par an, avant l'allumage ou une fois tous les 2 mois, pendant la saison de chauffage. Si un dépôt de crésote ou de suie s'est formé, il doit être enlevé pour diminuer le risque de feu de cheminée.

Par : Entreprise de ramonage de cheminées

Outils nécessaires : Une brosse, un tournevis Phillips

- Quand le bois brûle lentement, il crée du goudron et d'autres vapeurs organiques qui se combinent avec l'humidité expulsée et forment du crésote. Les vapeurs de crésote se condensent dans le conduit de fumée lorsqu'il est relativement froid, par exemple lorsque le feu vient d'être allumé ou que le feu brûle lentement. Par conséquent, les résidus de crésote s'accumulent sur le revêtement du conduit de fumée. Si le crésote prend feu, il crée un feu extrêmement chaud.
- Videz les cendres de la boîte à feu en éteignant toutes les braises chaudes avant leur mise au rebut. Attendez que le foyer soit complètement froid.
- Retirez le déflecteur et la laine céramique du foyer avant de nettoyer la cheminée (reportez-vous à la section 4.C.5 Démontage et installation du déflecteur).
- Fermez bien la porte.
- Retirez le couvercle supérieur du chapeau de l'extrémité comme indiqué à la figure 4.1 afin de nettoyer le chapeau et la cheminée.
- Il convient d'éliminer la crésote ou la suie de la cheminée à l'aide d'une brosse spécialement conçue pour le diamètre de la cheminée en question.
- Remettez le chapeau de l'extrémité en place.
- Retirez les débris tombés dans la boîte à feu.
- Remplacer le déflecteur et la laine céramique.

AVERTISSEMENT! Risque d'incendie! La crésote brûle à très HAUTE température. Empêchez l'accumulation de crésote.

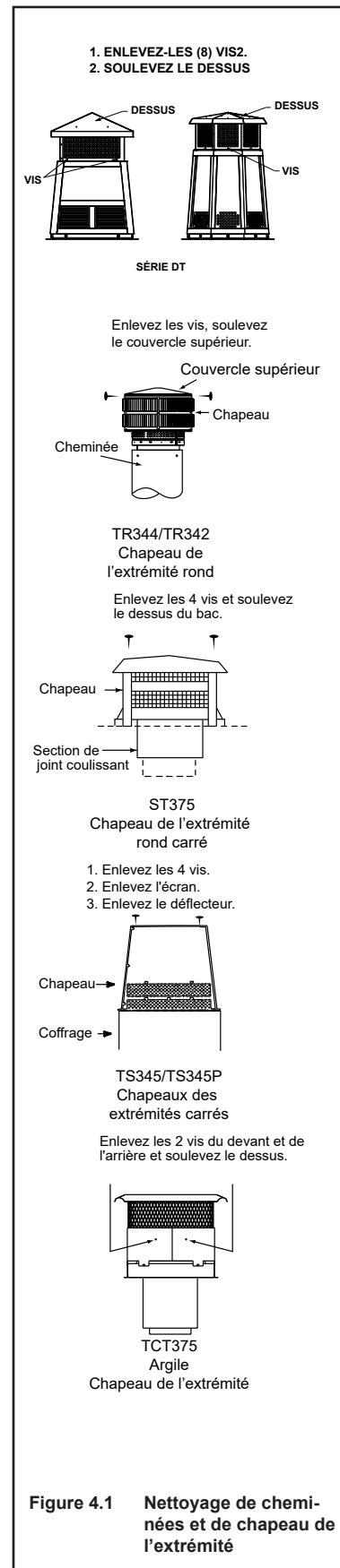

3. Entretien et nettoyage des surfaces plaquées

Fréquence : Au démarrage et selon les besoins

Par : Propriétaire de l'habitation

Outils requis : Vinaigre ou nettoyeur à vitres, linge doux

ATTENTION! *N'utilisez pas de produit de polissage contenant des agents abrasifs. Il égratignerait les surfaces plaquées.*

- Utilisez un nettoyant pour vitres ou du vinaigre et un chiffon pour enlever les tâches d'huile.
- Si elles ne sont pas éliminées, les huiles peuvent laisser des traces indélébiles sur les surfaces métalliques.
- Une fois le plaquage durci, les huiles n'affecteront pas la finition.

4. Portes vitrées

Fréquence : Selon les besoins

Par : Propriétaire de l'habitation

- Inspectez le panneau vitré pour des fissures. Remplacez si vous constatez cet état.
- Inspectez le joint d'étanchéité de la vitre. Assurez-vous que la vitre ne bouge pas dans son cadre.

5. Nettoyage de la vitre

Fréquence : Selon les besoins

Par : Propriétaire de l'habitation

Outils requis : Vinaigre ou nettoyeur à vitres, linge doux

- Nettoyez la vitre au moyen d'un nettoyant non abrasif. Utilisez un chiffon humide trempé dans des cendres ou imbibé d'un produit à nettoyer les fours disponibles dans le commerce. Essuyez les résidus avec un nettoyant pour verre ou de l'eau savonneuse.

6. Joint d'étanchéité pour porte

Fréquence : Saisonnière

Par : Propriétaire de l'habitation

- Ouvrez la porte, placez la moitié d'un billet d'un dollar à l'intérieur et fermez la porte.
- Essayez de retirer le billet.
- Si le billet offre une bonne résistance ou n'est pas amovible, le joint est correctement réglé. Si vous pouvez retirer facilement le billet, vous devez ajuster ou remplacer le joint pour créer un scellement égal autour de la porte.

Vous pouvez devoir ajuster ou serrer le loquet de la porte.

7. Élimination des cendres

Fréquence : Selon les besoins

Par : Propriétaire de l'habitation

Outils requis : Contenant métallique avec couvercle, pelle métallique et balai de foyer

AVERTISSEMENT! Risque d'incendie! N'ENLEVEZ PAS les cendres, jusqu'à ce que le feu soit éteint et que le foyer soit refroidi.

- Les cendres doivent être placées dans un récipient en métal avec un couvercle bien ajusté.
- Le récipient de cendres fermé doit être placé sur un plancher incombustible ou sur le sol, loin des matériaux inflammables, en attendant sa mise au rebut finale.
- Si les cendres sont enterrées ou dispersées sur place, elles doivent rester dans le récipient fermé, jusqu'à ce qu'elles soient complètement refroidies.

8. Déflecteur et laine céramique isolante

Fréquence : Selon les besoins

Par : Propriétaire de l'habitation

Outils requis :

- Assurez-vous de la disposition adéquate du déflecteur et du canal de protection du déflecteur; remplacez les composants du déflecteur, s'ils sont endommagés ou manquants.
- La laine céramique et le panneau déflecteur DOIVENT être en contact avec le fond de la boîte à feu et alignés l'un avec l'autre à l'avant. Le canal de protection du déflecteur DOIT être en place. Reportez-vous à la rubrique 3.A.3.

9. Brique réfractaire

Fréquence :

Par :

Outils nécessaires :

- Vérifier l'état des briques. Remplacez si elle s'effrite ou est autrement détériorée ou si les fissures dépassent 6 mm (1/4 po).

B. Maintenance de remplacement

1. Remplacement de la vitre

- Assurez-vous que le feu est éteint et que le foyer est froid au toucher.
- Protégez une table ou surface de travail avec un tissu matelassé ou des serviettes.
- Enlevez la porte avec la vitre cassée en la soulevant du foyer et en la décrochant des charnières.
- Posez la porte face vers le bas sur une table ou un plan de travail en veillant à ce que la poignée et le bouton de fixation de celle-ci dépassent du bord du plan de travail, de sorte que la porte repose à plat sur la surface souple.
- Retirez les vis du cadre en verre supérieur et inférieur (5 sur chaque porte vis) à l'aide d'un tournevis cruciforme n° 2. Mettez les cadres de côté et conservez les vis.
CONSEIL : Trempez les vis dans de l'huile pénétrante pour un retrait facile.

- Enlevez la vitre et jetez-la.
- Positionnez la nouvelle vitre de manière à ce que les bords se chevauchent uniformément l'ouverture de la porte avant.
- Remettez les cadres en verre en place.
- Commencez à visser pour fixer les cadres de la vitre à la porte, en les gardant lâches pour ajuster la vitre. Continuez à serrer alternativement de quelques tours les vis des arrêteurs jusqu'à ce que la vitre soit bien fixée. **NE SERREZ PAS TROP OU NE CROISEZ PAS LES FILETS DES VIS.**
- Remplacez la porte sur le foyer.
- Après les premiers feux, vérifiez à nouveau le serrage des vis.

2. Serrer ou ajuster le loquet de la porte

Retirez le contre-écrou maintenant le verrou à came et les deux rondelles d'espacement sur la porte, comme illustré sur la Figure 4.2. Déplacez les rondelles-entretoises sur le côté opposé du verrou à came. Réinstallez le verrou à came et serrez le contre-écrou. Au moins une rondelle-entretoise et la rondelle noire devraient être laissées en place.

OU

Remplacez le joint matériel. L'usure ou le dommage au joint matériel peut provoquer une fuite d'air dans la boîte à feu, provoquant la surchauffe et la perte d'efficacité.

Un joint d'étanchéité de remplacement est disponible auprès de votre revendeur.

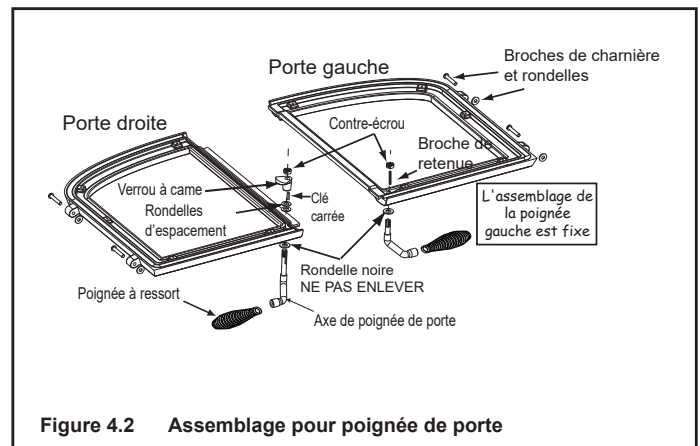
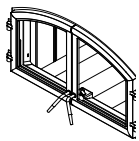

Figure 4.2 Assemblage pour poignée de porte

AVIS : Enlevez toutes les étiquettes de la porte vitrée avant d'allumer le premier feu dans votre foyer.

ATTENTION !



Manipuler le panneau de verre fixe avec prudence.

Pendant le nettoyage de la vitre :

- Éviter de cogner, de rayer ou de claquer la porte vitrée.

- Ne nettoyez PAS la vitre quand elle est chaude.
- N'utilisez PAS de nettoyeurs abrasifs.
- Utilisez un nettoyeur à vitre pour dépôts calcaires sur le film blanc.
- **Veillez vous référer aux instructions de maintenance.**



AVERTISSEMENT

Risque de blessures.

- N'utilisez que le verre spécifié dans le manuel.
- N'UTILISEZ AUCUN AUTRE type de matériau.

3. Assemblage pour poignée de porte

- Introduisez la poignée de porte dans la porte.
- Installez la ou les rondelles comme indiqué sur la figure 4.3.
- Placez la clé dans la rainure.
- Alignez la rainure de la came de verrouillage avec la clé ; faites glisser la came de verrouillage sur l'arbre.
- Installez le contre-écrou sans trop le serrer, car la poignée doit pouvoir bouger librement.
- Installez la poignée en fibre en effectuant un mouvement dans le sens horaire jusqu'à ce qu'elle soit bien ajustée contre la tige de la poignée de porte.

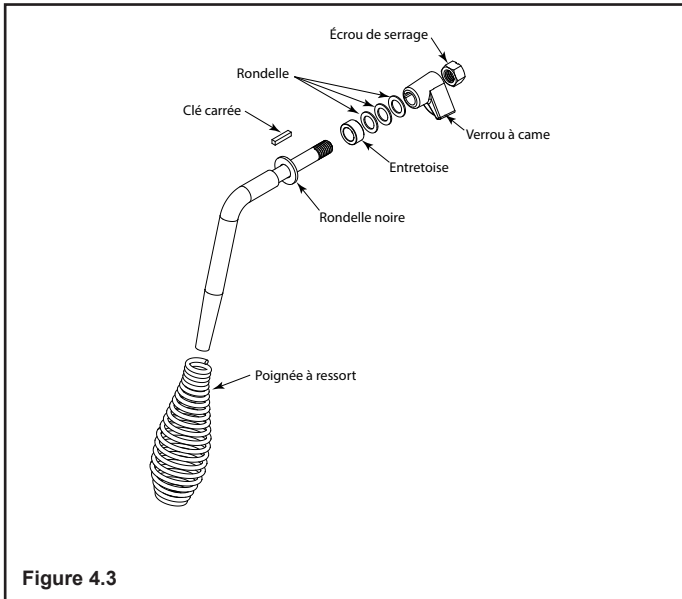

Figure 4.3

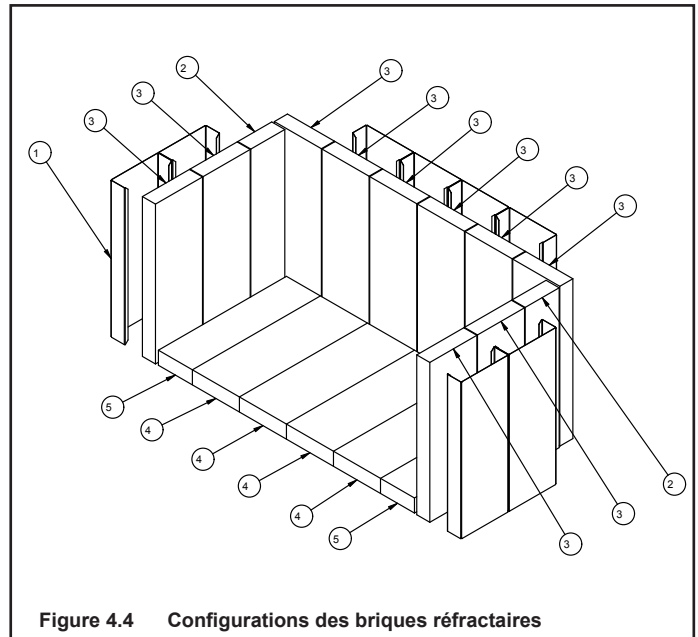

Figure 4.4 Configurations des briques réfractaires

4. Remplacement des briques réfractaires

La boîte à feu de votre foyer est recouverte de briques réfractaires haute qualité aux propriétés isolantes exceptionnelles. Il n'est pas nécessaire d'utiliser une grille, il suffit de préparer un feu sur le fond de la boîte à feu. Ne pas utiliser le foyer sans les briques.

IMPORTANT : Les tailles des briques sont très semblables. Assurez-vous que vous avez les briques correctes à l'emplacement adéquat. Mesurez la taille des briques pour plus de précision.

Quand les cendres sont froides, enlevez les anciennes briques et les cendres du foyer et nettoyez la boîte à feu avec un aspirateur.

- Retirez le nouveau jeu de briques de la boîte et disposez-le selon le schéma illustré à la figure 4.4.
- Si la plaque réfractaire inférieure doit être remplacée, faites-le maintenant.
- Installez les briques arrière. Faites glisser le haut des briques sous la pince à l'arrière de la boîte à feu et repoussez le bas des briques vers l'arrière.
- Installez les briques latérales. Glissez le haut de la brique sous les clips latéraux de la boîte à feu et poussez le bas de la brique jusqu'à ce qu'elle soit à égalité au côté du foyer.
- Placez les briques du fond dans le poêle.

N°	Taille de la brique	Qté dans l'ensemble
1	Revêtement en brique	8
2	Brique réfractaire 337 x 83 mm (13,25 x 3,25 po)	2
3	Brique réfractaire 337 x 114 x 32 mm (13,25 x 4,50 x 1,25 po)	10
4	Brique réfractaire 311 x 114 mm (12,25 x 4,50 po)	4
5	Brique réfractaire 311 x 83 mm (12,25 x 3,25 po)	2

5. Démontage et installation du déflecteur

AVERTISSEMENT! Surfaces chaudes!

La vitre et les autres surfaces sont chaudes pendant l'utilisation ET le refroidissement. **NE NETTOYEZ PAS le foyer tant qu'il n'est pas refroidi.**

1. Enlevez toutes les cendres de la boîte à feu et placez-les dans un récipient métallique.
2. Retirez le canal de protection du déflecteur en le soulevant et en le tournant vers le bas, puis en le tirant de la boîte à feu. Voir la figure 4.5.

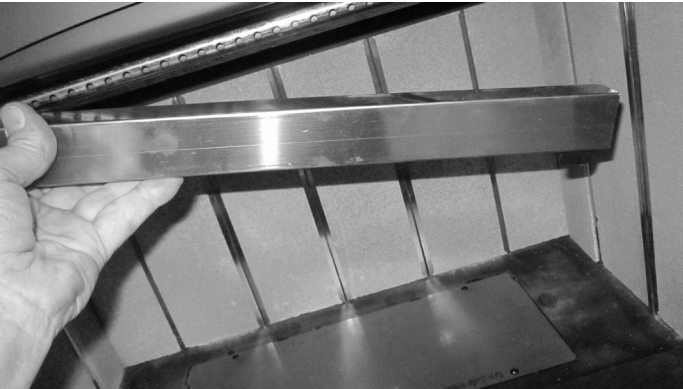

Figure 4.5 Retirer le canal de protection du déflecteur

3. À l'aide d'une clé hexagonale de 4,8 mm (3/16 po.), retirez le boulon de rétention avant du tube collecteur sur le canal d'air derrière l'extrémité du tube avant, du côté droit. Voir la Figure 4.6.

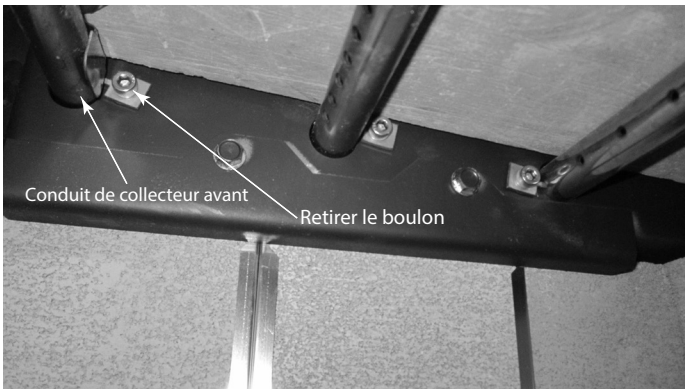

Figure 4.6 Retirez le boulon de la pièce de retenue

4. Pour retirer le tube du collecteur, faites glisser le tube sur le côté jusqu'à ce qu'une extrémité soit sortie de son trou, puis tirez-le vers le bas et hors de l'autre trou. Il est seulement nécessaire de retirer le tube avant pour enlever le déflecteur.
5. Retirez le déflecteur en deux (2) parties et l'isolant du foyer en les tirant vers le bas et vers l'extérieur. Voir la figure 4.7.

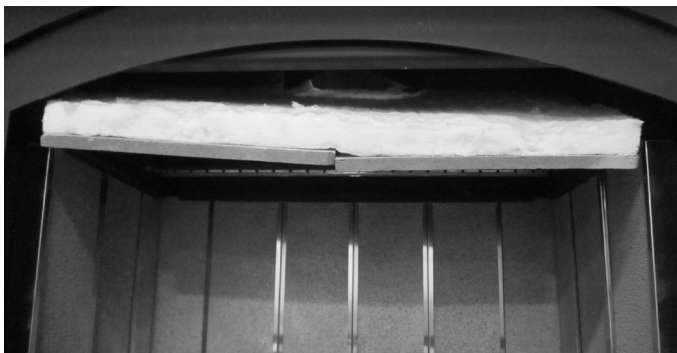

Figure 4.7

6. Pour installer le panneau du déflecteur et l'isolation, répétez les étapes 2 à 5 dans l'ordre inverse. Assurez-vous que le panneau du déflecteur et l'isolation sont complètement enfoncés et que l'isolation est à plat. Voir les figures 4.8 et 4.9.



Figure 4.8 Réinstaller les panneaux de déflecteur

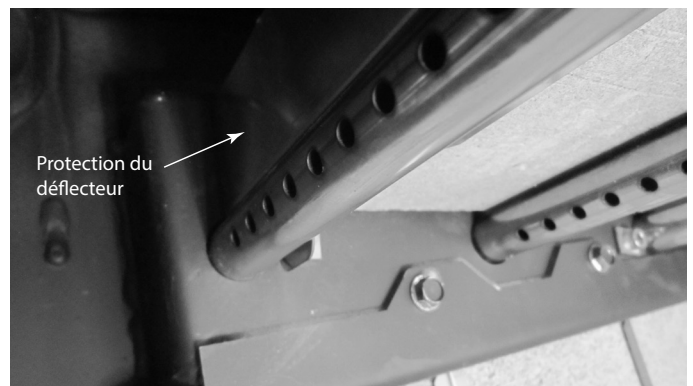

Figure 4.9 Réinstaller le canal de protection du déflecteur

6. Remplacement du ventilateur

ATTENTION ! Risque de décharge électrique!

Coupez l'alimentation en désactivant le disjoncteur avant toute intervention ou débranchement de la carte de commande de la boîte de jonction située derrière le panneau d'accès.

Le foyer est équipé de deux ventilateurs, installés en usine, avec accès électrique de chaque côté.

1. Retirez la brique réfractaire inférieure.
2. Retirez les quatre (4) vis hexagonales de 4 mm (5/32 po.) et ouvrez la porte d'accès avec un tournevis à lame plate. Voir la figure 4.10 et retirez-la.

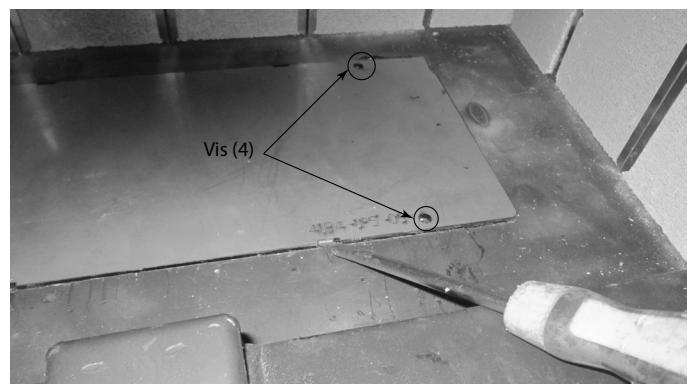

Figure 4.10 Ouvrez la porte d'accès avec un levier

3. En tenant la poignée, retirez les quatre (4) vis à chaque coin du couvercle de combustion et tirez-le vers le haut et hors du bas du foyer. Voir les figures 4.11 et 4.12.

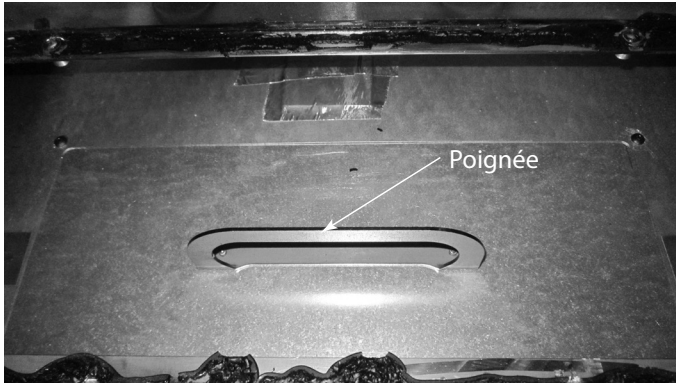

Figure 4.11 Retrait des vis du couvercle de combustion

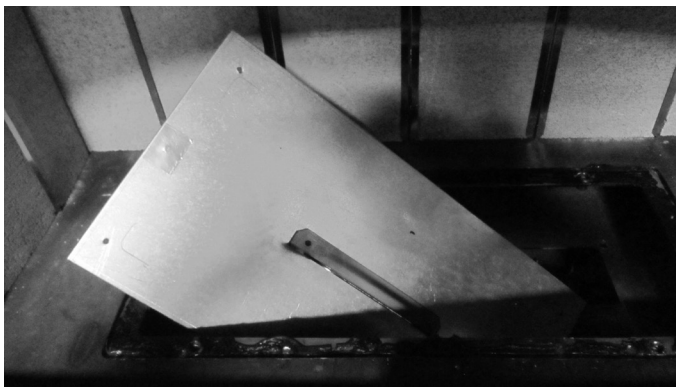

Figure 4.12 Retrait du couvercle de combustion

4. Débranchez le faisceau de câbles des ventilateurs et retirez l'écrou papillon maintenant le ventilateur en place. Voir la figure 4.13.

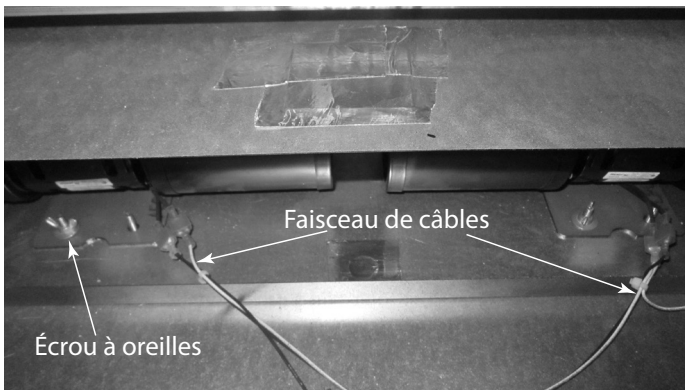

Figure 4.13 Débrancher le faisceau de câbles

5. Soulevez le ventilateur pour le dégager des goupilles de positionnement, puis retirez-le par l'orifice d'accès. Voir la figure 4.14.



Figure 4.14 Retirez le ventilateur du trou d'accès.

1. Installez les nouveaux ventilateurs dans l'ordre inverse.

7. Remplacement de l'assemblage de la minuterie

1. Retirez le panneau d'accès avant inférieur en le soulevant et en le retirant.
2. Retirez les deux (2) vis du couvercle de la chambre à air. Voir la figure 4.15. Tirez-le vers le bas et retirez-le. Voir la Figure 4.16.

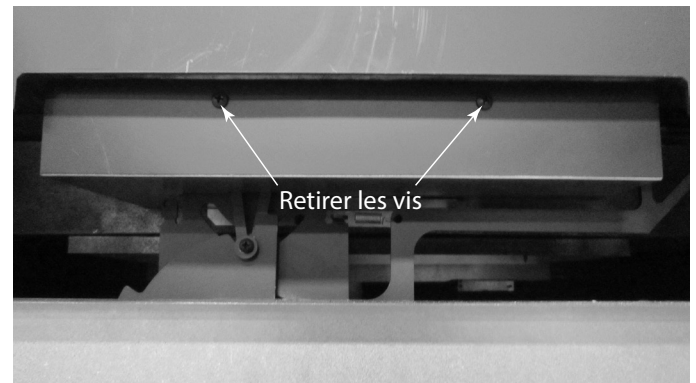

Figure 4.15 Retrait des vis sur le couvercle de la chambre à air

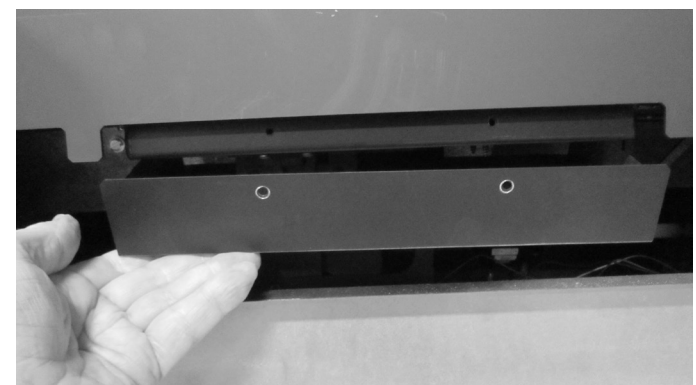

Figure 4.16 Retrait du couvercle de la chambre à air

3. Retirez la poignée à ressort en la tournant vers la gauche et en la tirant. Tenez bien la tige pendant cette opération. Voir la figure 4.17.
4. Retirez et enlevez le clip en épingle à cheveux avant et la rondelle sur la tige. Voir la figure 4.17.

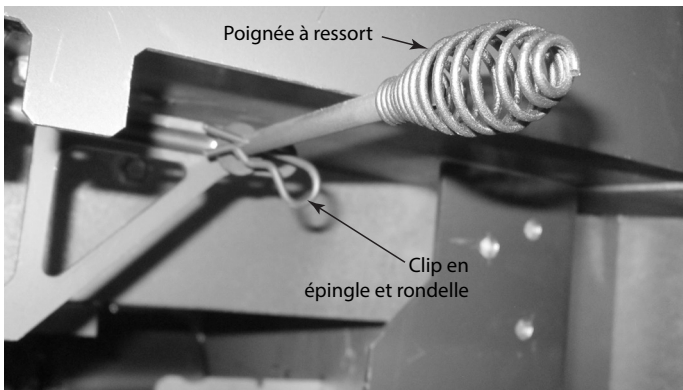

Figure 4.17 Démontage de la poignée à ressort

5. Tout en tenant l'assemblage de la minuterie, retirez les deux (2) vis et faites glisser le bras de liaison hors de la tige et tirez l'assemblage vers l'avant. Voir la figure 4.18.

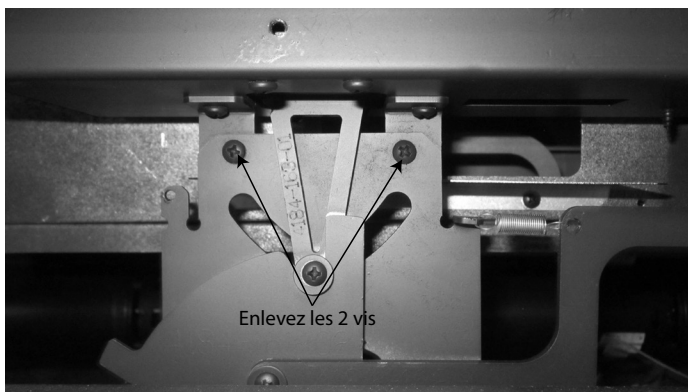

Figure 4.18 Retrait des vis de l'ensemble de la minuterie.

6. Tout en soutenant la chambre à air, retirez les deux (2) boulons 1/4-20 à chaque extrémité. Puis tirez-le vers le bas et sortez-le par l'avant. Voir les figures 4.19 et 4.20.

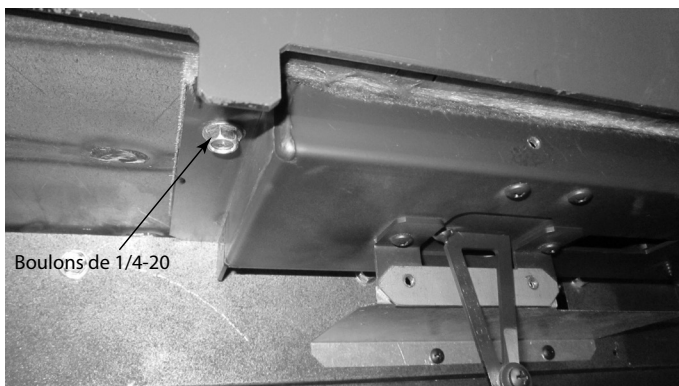

Figure 4.19 Emplacement des boulons

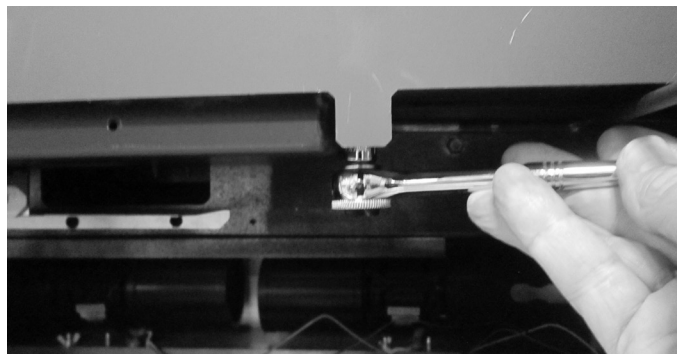

Figure 4.20 Démontage des boulons (2)

7. Sur le nouvel assemblage de minuterie, figure 4.21, retirez le clip en épingle à cheveux avant et la rondelle, puis les deux (2) vis déconnectant la chambre à air avant l'installation. Voir la figure 4.22.



Figure 4.21 Assemblage de la minuterie

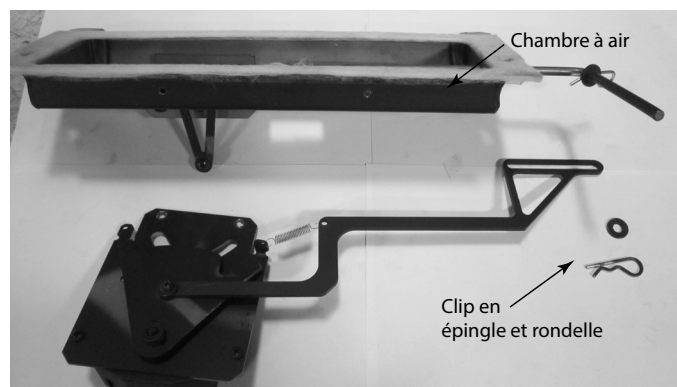

Figure 4.22 Retrait du clip en épingle à cheveux, de la rondelle et de la chambre à air.

8. Installez la nouvelle chambre à air en utilisant les boulons 1/4-20 en vous assurant que le joint est également installé. Voir la figure 4.22.



Figure 4.22 Installer une nouvelle chambre à air

- Installez la minuterie/liaison en insérant d'abord la minuterie et en glissant la liaison sur la tige. Voir la figure 4.23.

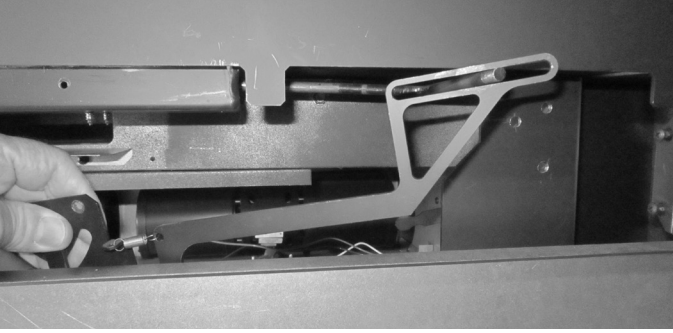

Figure 4.23 Mise en place du bloc minuterie

- Vissez la minuterie à la chambre à air. Voir la figure 4.24.

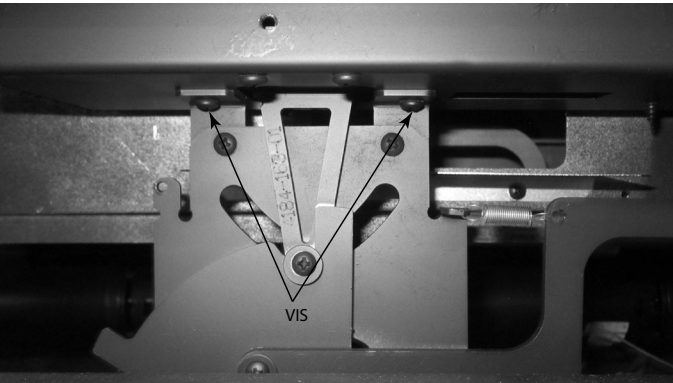

Figure 4.24 Visser la minuterie à la chambre à air.

- Installez la rondelle et le clip en épingle à cheveux sur la tige. Voir la figure 4.25.

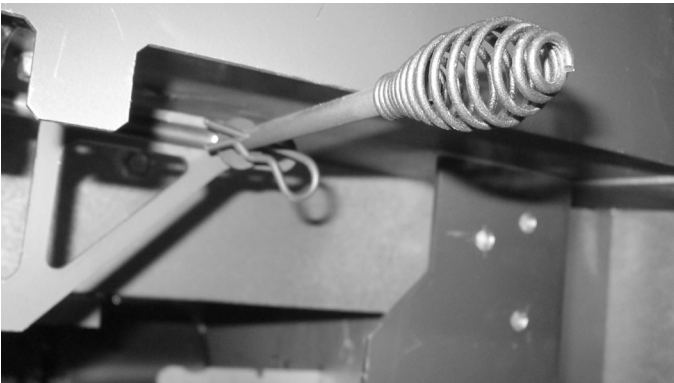

Figure 4.25 Réinstallation du clip en épingle et de la rondelle

- Réinstallez le couvercle de la chambre à air. Voir la figure 4.26.
- Réinstallez le panneau d'accès avant inférieur.
- Remettez la poignée à ressort en place en la tournant vers la gauche et en l'enfonçant.

8. Démontage et remplacement de la minuterie

- Retirez le panneau d'accès avant inférieur en le soulevant et en le retirant.
- Retirez les deux (2) vis dans le couvercle. Voir la figure 4.26 et tirez-la vers le bas et en dehors. Voir la figure 4.27.

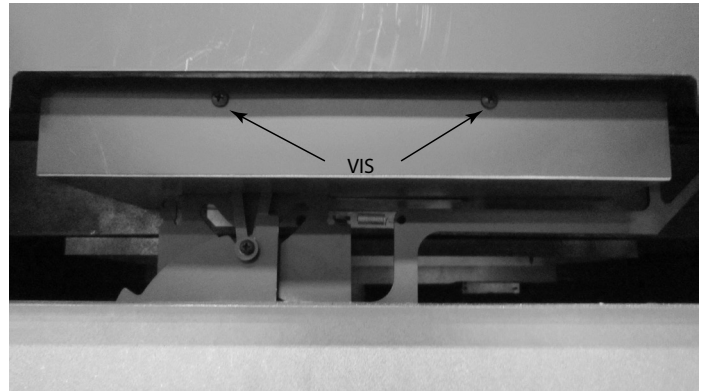

Figure 4.26 Couvercle de la chambre de distribution

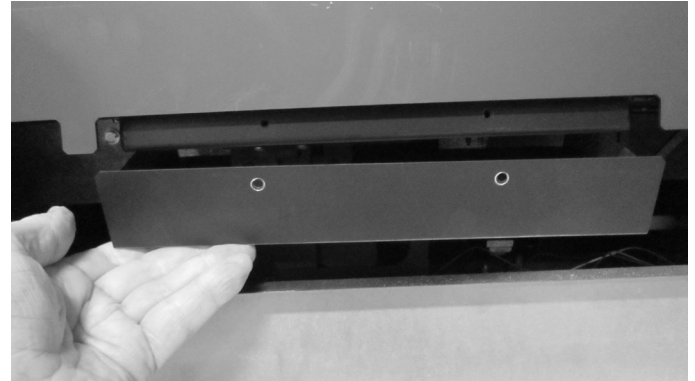

Figure 4.27 Retrait du couvercle de la chambre à air

- Retirez la poignée à ressort en la tournant vers la gauche et en la tirant. Tenez bien la tige pendant cette opération. Voir la figure 4.28.
- Tirez et retirez le clip en épingle à cheveux et la rondelle sur la tige. Voir la figure 4.28.

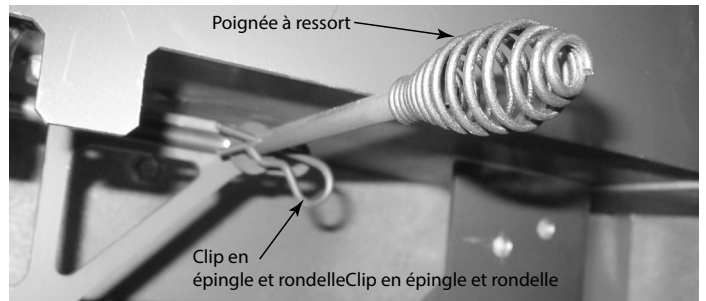

Figure 4.28 Démontage de la poignée à ressort

- Tout en tenant l'ensemble de minuterie, retirez les deux (2) vis, figure 4.29, et faites glisser le bras de liaison hors de la tige et retirez l'ensemble par l'avant.

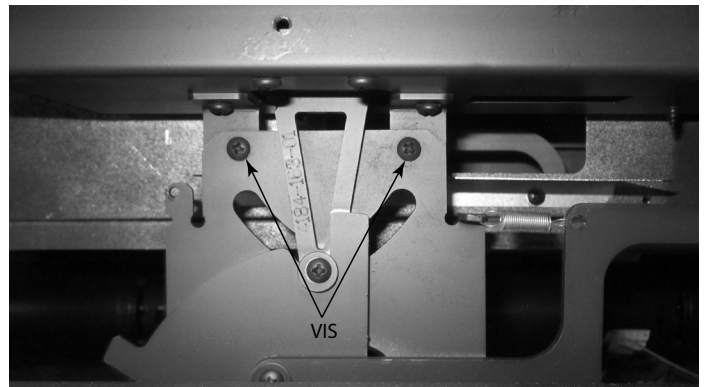

Figure 4.29 Retrait des vis

6. Retirez le bras de liaison et le ressort de la minuterie. Voir la figure 4.30.

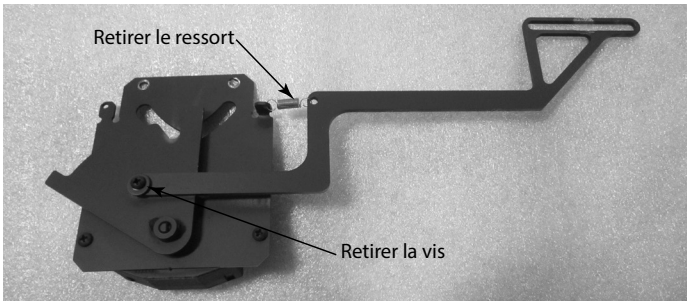

Figure 4.30 Retrait du bras de liaison et du ressort

7. Desserrez la vis de pression sur la minuterie, retirez les deux vis et retirez la minuterie. Voir la figure 4.31.

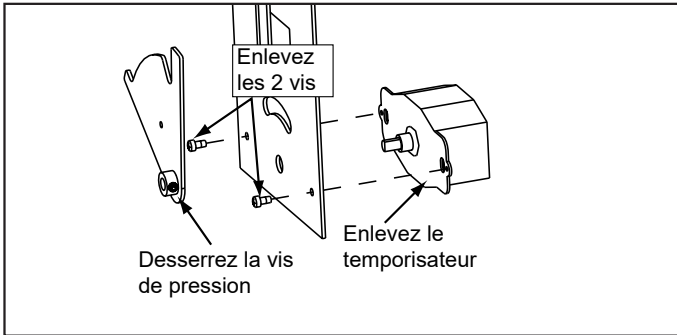

Figure 4.31 Minuterie

8. Installez la nouvelle minuterie en utilisant les deux mêmes vis. Il est très important que le côté coupé en D de la tige de la minuterie fasse face au côté opposé du bras de liaison de la minuterie. Voir la figure 4.32.

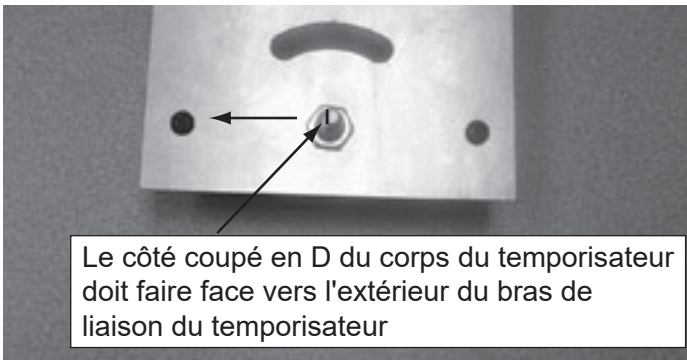

Figure 4.32 Découpe en D sur l'arbre

9. • Placez le bras de liaison de contrôle sur la tige de la minuterie et serrez la vis de pression, Figure 4.33.

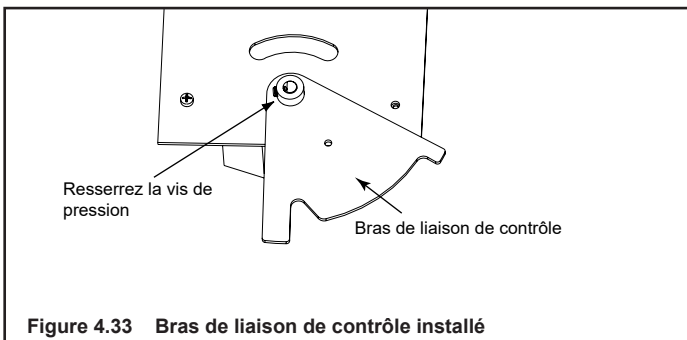

Figure 4.33 Bras de liaison de contrôle installé

10. Faites pivoter le bras de liaison de contrôle dans la position finale. Notez que la coupe en D fait maintenant face au bras de liaison de la minuterie. Rattachez le bras de liaison de la minuterie et le ressort. Voir la figure 4.34.

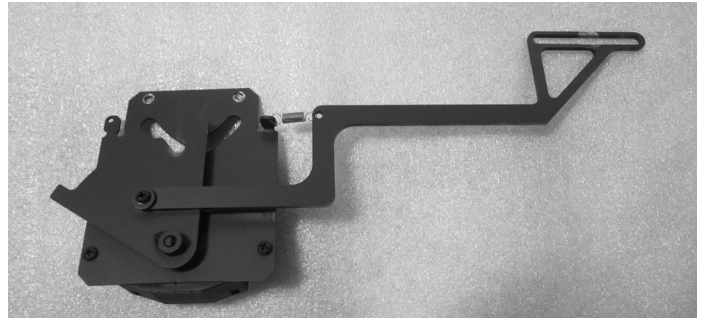

Figure 4.34 Rattacher le bras de minuterie de liaison

11. Installez la minuterie/fuite en insérant d'abord la minuterie et en glissant le lien sur la tige. Voir la figure 4.34.

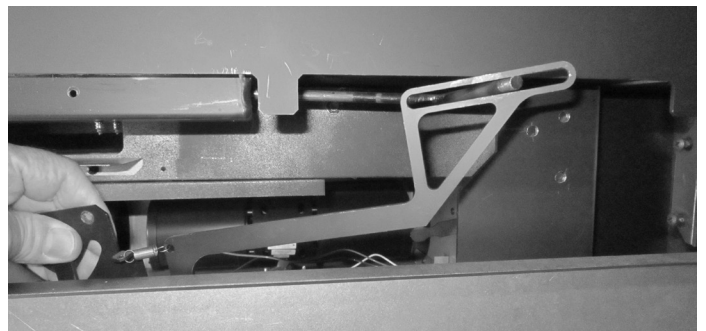

Figure 4.34 Insérer la minuterie/fuite

12. Vissez la minuterie à la chambre à air. Voir la figure 4.35.

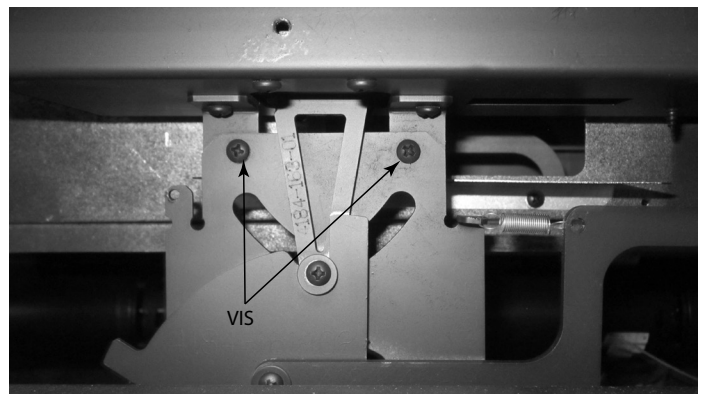

Figure 4.35 Visser la minuterie à la chambre à air.

13. Installez la rondelle et le clip en épingle à cheveux sur la tige. Voir la figure 4.36.

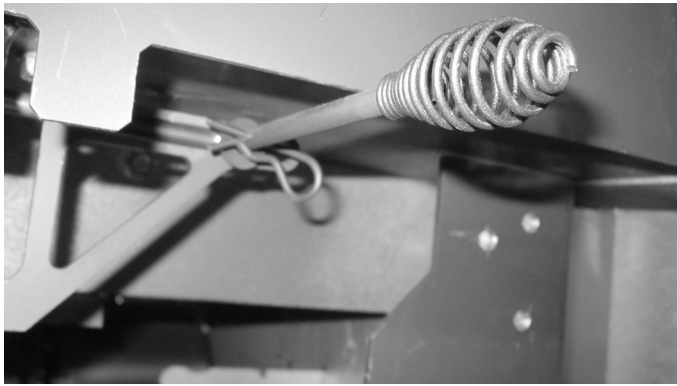

Figure 4.36 Réinstallation du clip en épingle et de la rondelle

14. Remettez le couvercle de la chambre à air en place. Voir la figure 4.37.

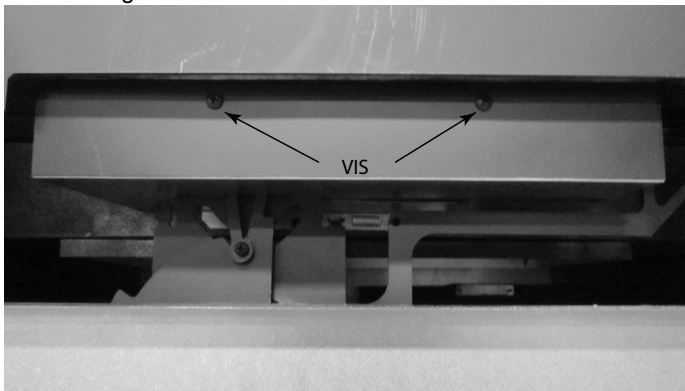

Figure 4.37 Couvercle de la chambre de distribution

15. Réinstallez le panneau d'accès avant inférieur.
16. Remettez la poignée à ressort en place en la tournant vers la gauche et en l'enfonçant.

9. Remplacement du disque d'arrêt du ventilateur

1. Retirez le panneau d'accès avant inférieur en le soulevant et en le retirant.
2. Localiser le disque d'arrêt à gauche de l'assemblage de la minuterie.
3. Retirer les fils du disque d'arrêt.
4. Retirez le boulon de 6 mm (1/4 po.) à l'aide d'une douille de 9,5 mm (3/8 po.), ainsi que le support.
5. Tirer le disque d'arrêt hors du support.
6. Installer le nouveau disque d'arrêt dans le support et réinstaller dans le foyer. Voir la figure 4.38.

REMARQUE : N'oubliez pas de rebrancher les fils.

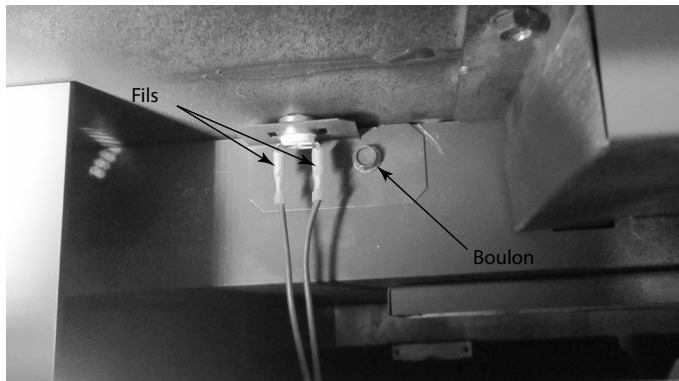

Figure 4.38 Remplacement du disque d'arrêt

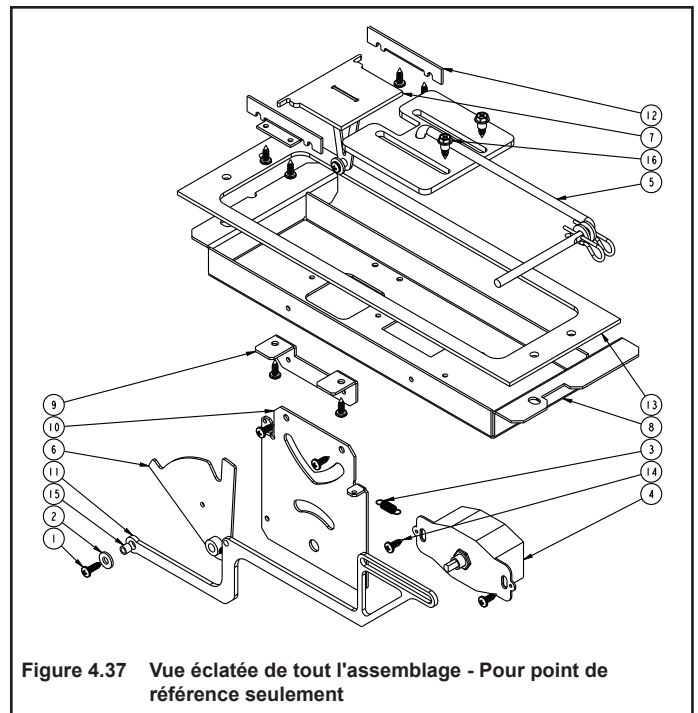

Figure 4.37 Vue éclatée de tout l'assemblage - Pour point de référence seulement

Article	Description	Qté
1	Vis 8-32 x 1/2 PPH BK	1
2	Rondelle #10 SAE ZN	1
3	Ressort d'extension	1
4	Minuterie mécanique 12 HR	1
5	Assemblage coulissant	1
6	Assemblage de bras pour minuterie	1
7	Assemblage pour porte de minuterie	1
8	Fond du canal d'air	1
9	Support de minuterie	1
10	Socle de minuterie	1
11	Poignée de minuterie	1
12	Pièce de retenue de la porte de la minuterie	2
13	Joint d'étanchéité du canal d'air	1
14	Vis 8 x 12 PPH BK	10
15	Entretoise #8 1/4D 7/32L ZN	1
16	HHSS #10 x 1/4D 1/4 L BK	2

5 Dépannage

A. Foires aux questions

Hearth & Home Technologies n'assume aucune responsabilité du mauvais fonctionnement du système du foyer causé par un courant d'air inapproprié, à cause des conditions environnementales, des contre-tirages, de l'étanchéisation de la construction de la structure, ou des dispositifs d'évacuation mécaniques, qui créeront une pression d'air négative à l'intérieur de la structure où se trouve le foyer.

Si de la fumée s'échappe par l'ouverture d'évacuation lorsque la porte est ouverte, cela signifie soit qu'il y a une fuite dans le conduit, soit qu'il y a un bouchon dans le conduit, soit qu'un problème affecte le tirage. Il est essentiel de comprendre et de distinguer les causes pouvant être à l'origine de chacun de ces problèmes d'émanations pour pouvoir y remédier.

- Fuite dans le conduit de fumée
Vérifiez si des raccords de conduit sont mal fixés ou endommagés dans le système de cheminée. De telles fuites réduiraient le tirage (l'air serait aspiré par les fuites, plutôt qu'à travers le foyer). Il pourrait s'en suivre un allumage difficile et des feux enfumés qui pourraient se déverser, si d'autres conditions néfastes au tirage accompagnent ce problème.
- Obstruction du conduit de fumée
Le registre doit être ouvert.
Vérifiez s'il y a des objets qui auraient pu tomber dans la cheminée.

Le tirage du conduit de cheminée est mesuré comme pression négative dans la cheminée. La quantité de pression négative détermine la puissance du tirage. Le tirage est important, parce qu'il attire l'air de combustion dans le foyer et extrait la fumée de la cheminée.

Il y a trois critères de base qui sont essentiels pour établir et garder le tirage du conduit de la cheminée :

- disponibilité de l'air de combustion
- chaleur dégagée par le feu
- diamètre et hauteur du système de conduit de fumée

Ces trois facteurs fonctionnent ensemble en un système, créant le tirage du conduit de la cheminée. Augmenter ou diminuer l'un des deux affectera les deux autres en changeant ainsi l'intensité de tirage de tout le système.

Si le feu a du mal à prendre et que de la fumée s'échappe de la cheminée, ou si vous avez du mal à obtenir et à maintenir un taux de combustion modérément élevé, cela signifie que le tirage est insuffisant et qu'il faut prendre des mesures pour y remédier.

Assurez-vous d'avoir de l'air disponible pour la combustion et que votre bois de chauffage soit sec et bien séché. Préparez correctement vos feux de bois en suivant les instructions

fournies dans le document ci-joint Instructions d'utilisation : « Allumer un feu ». Assurez-vous que votre système de conduit de cheminée soit installé correctement et qu'il soit du diamètre et de la hauteur adéquate. Contrôlez les éléments suivants :

- Toutes les sections de cheminée sont correctement installées.
- La cheminée est propre et ne présente aucun dépôt de créosote ou de suie.
- Veillez à ce que les arbres et les branches qui surplombent la cheminée soient élagués jusqu'à une distance de trois mètres du sommet de celle-ci et à ce que la cheminée soit exempte de débris d'animaux.
- Assurez-vous que le chapeau de cheminée est propre et exempt de toute accumulation de suie ou de créosote s'il est équipé d'un pare-étincelles.
- Assurez-vous que la laine céramique (au-dessus du déflecteur) et le déflecteur sont correctement positionnés.
- Le bois utilisé est sec et bien séché.

Si vous soupçonnez toujours d'avoir un problème de faible tirage, il pourrait être nécessaire d'augmenter le volume d'air dans votre système de conduit de cheminée. Puisque le diamètre de votre système de conduit de cheminée est de la même taille que la buse du conduit de cheminée et ne devrait pas être modifié, alors la hauteur du système doit être augmentée. Ajoutez des sections de cheminée, une à la fois, jusqu'à ce que le tirage d'air s'améliore.

Dans certains cas, peu importe ce que vous faites, il pourrait toujours être difficile d'établir le tirage adéquat du conduit de cheminée. Ceci est particulièrement évident en utilisant une cheminée extérieure préfabriquée en usine, ou une cheminée extérieure en maçonnerie. Essayez de tenir pendant quelques minutes, un journal enroulé brûlant aussi près que possible de la sortie d'air du conduit de cheminée, puis allumez le papier sous le petit bois. La chaleur dégagée par la combustion du journal enroulé devrait permettre de créer un courant d'air.

D'autres facteurs peuvent quand même affecter la performance de votre système de conduit de cheminée. Les structures avoisinantes, les vents élevés, les grands arbres, même les pentes peuvent affecter les courants d'air autour de la cheminée. Des chapeaux de cheminée bien conçus qui peuvent aider sont disponibles. Votre concessionnaire de foyer est l'expert local dans votre secteur. Il peut habituellement faire des suggestions ou découvrir des problèmes qui peuvent être facilement corrigés, permettant à votre foyer de fonctionner correctement selon sa conception, fournissant une chaleur sécuritaire et rentable pour votre maison.

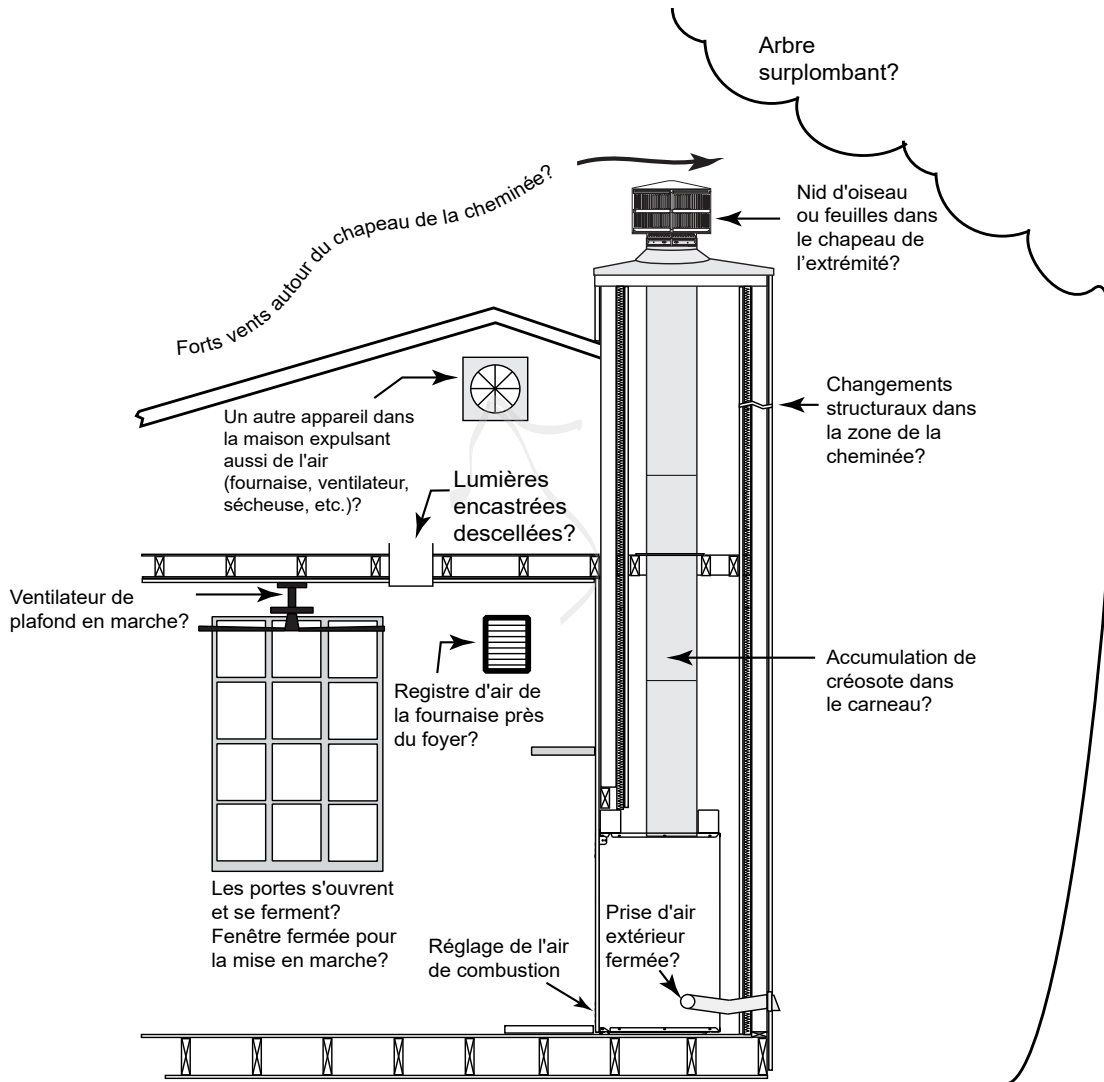

Figure 5.1 Foyers préfabriqués : Dépannage

B. Tableau de dépannage

Le feu est difficile à allumer	• Reportez-vous à la rubrique 4.C. Instructions d'allumage
	• Ouvrez les entrées d'air
	• Établissez le tirage : Tenez un journal enroulé allumé sous l'avant du déflecteur
	• Placez du petit bois SEC sur du journal tamponné; laissez des espaces d'air entre les morceaux de bois
	• Allumez le papier, laissez le petit bois s'allumer et progresser à un brûlage vif
	• Ajoutez lentement et progressivement de plus grosses pièces de bois, jusqu'à ce le feu soit bien démarré
Fumée dans la maison à l'allumage	• Contrôlez et ramenez la cheminée si nécessaire
	• Ouvrez les entrées d'air
	• Établissez le tirage
	• N'utilisez pas les ventilateurs d'évacuation pendant l'allumage
	• Ne pas fermer les portes, jusqu'à ce le feu soit bien démarré
Fumée dans la maison pendant le chauffage	• Contrôlez et ramenez la cheminée si nécessaire
	• Contrôlez le cordon de la porte pour l'étanchéité
	• Ouvrez les entrées d'air (ACC)
Fumée dans la maison pendant le remplissage	• Ouvrez les entrées d'air (ACC) pour démarrer un tapis de charbons vifs
	• Ouvrez la porte LENTEMENT
	• Ajoutez progressivement du bois plus gros pour démarrer un feu chaud
Le bois brûle trop rapidement	• L'ACC ne fonctionne pas correctement
	• Le bois est trop sec, mélangez du bois moins sec après avoir démarré le feu
	• Utilisez du bois de plus gros diamètre
	• Contrôlez le déflecteur et le revêtement de céramique pour le positionnement adéquat (Rubrique 3.A.3)
	• Diminuez l'ACC (reportez-vous à la rubrique 4.D. Gestion du chauffage)
La vitre ne reste pas propre	• Démarrer un bon feu chaud
	• Utilisez du bois bien sec
Pas suffisamment ou aucune chaleur	• Déplacez le contrôle d'air de combustion à une position complètement ouverte
	• Le ventilateur n'est pas sous tension
	• Quantité de combustible trop petite pour le feu/chaleur nécessaire
Le ventilateur ne démarre pas	• Aucune alimentation électrique
	• Le foyer n'est pas suffisamment chaud pour activer le disque d'arrêt
	• Le disque d'arrêt peut être défectueux

6 Documents de référence

A. Pièces d'entretien

HEAT & GLO™

Aucun n'offre de meilleur feu

Pièces de rechange

Foyer de brûlage au bois

NORTHSTAR-D

Date de début de la fabrication : Jan. 2025

Date de fin de la fabrication : Actif

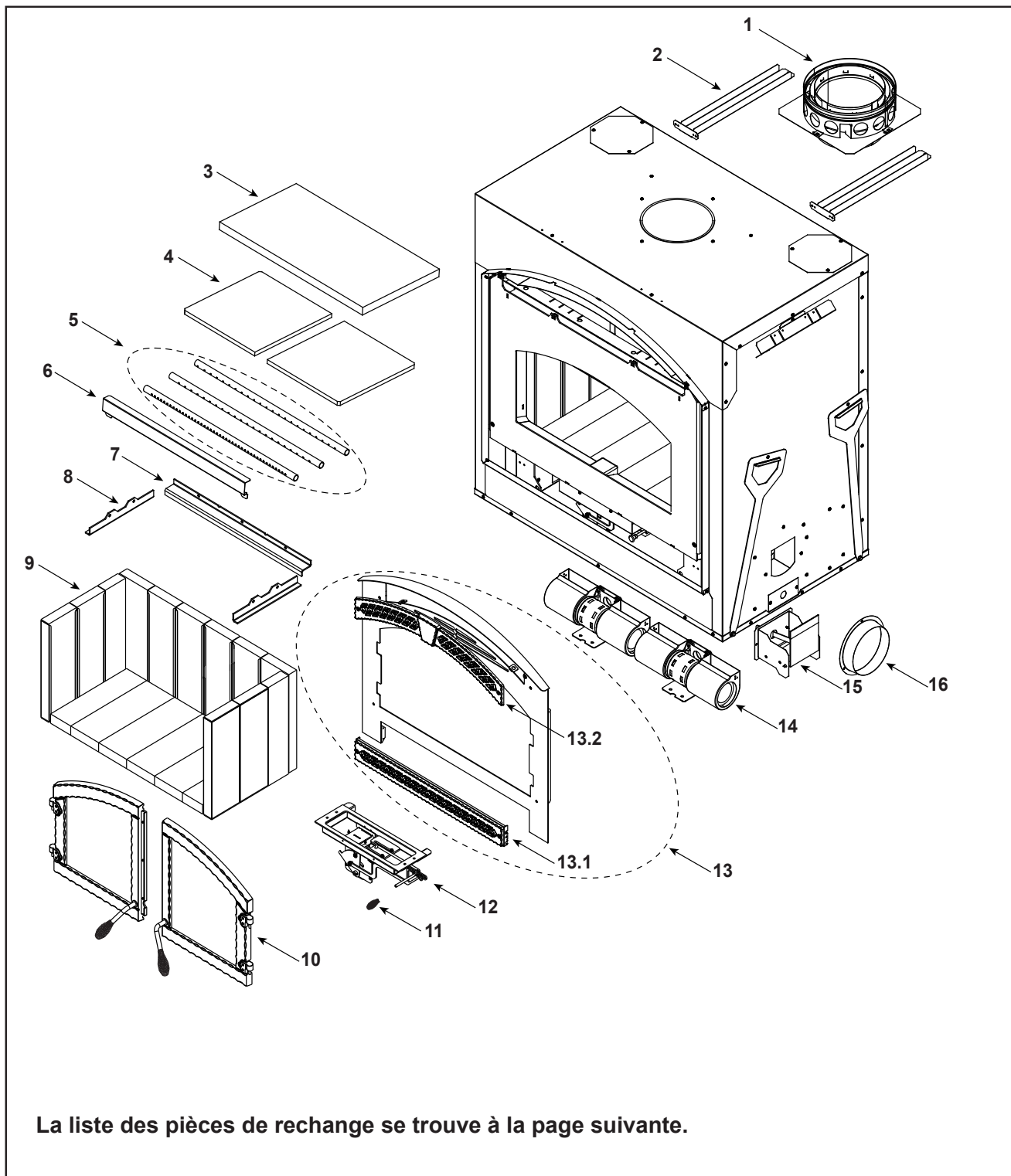

La liste des pièces de rechange se trouve à la page suivante.

Aucun n'offre de meilleur feu

Date de début de la fabrication : Jan. 2025

Date de fin de la fabrication : Actif

IMPORTANT : CETTE INFORMATION N'EST PLUS À JOUR. Les pièces doivent être commandées auprès d'un concessionnaire ou d'un fournisseur. **Hearth and Home Technologies ne vend pas directement aux consommateurs** Veuillez indiquer le numéro de modèle et le numéro de série lorsque vous demandez des pièces de rechange à votre concessionnaire ou distributeur.

Entreposé
au dépôt

ARTICLE	DESCRIPTION	COMMENTAIRES	N° DE PIÈCE	
1	Plateau de brûleur		SL1	
	Section Démarrage		SRV22069	Y
2	Division de sécurité, avant	Qté de 2 requise	SRV4182-233	
3	Manteau de chicane		SRV4184-205	
4	Défecteur	Qté de 2 requise	SRV4184-113	
5	Ensemble de tubes collecteurs		TUBES-4184	Y
6	Protection du déflecteur		SRV4184-195	
7	Pièce de retenue de la brique, arrière		SRV4184-123	
8	Pièce de retenue de la brique, côté	Qté de 2 requise	SRV4184-121	

N° 9 Jeu de briques

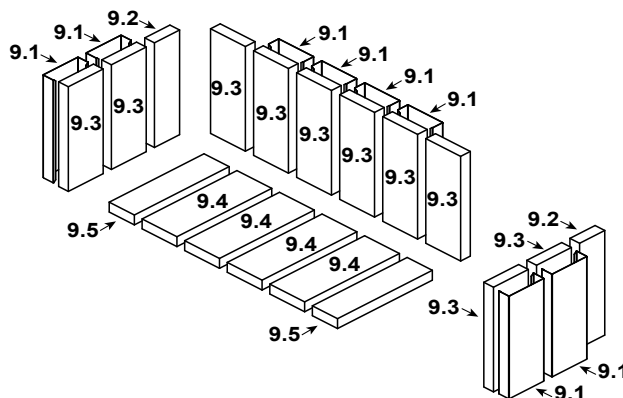

9	Assemblage de briques		SRV4184-016	Y
9.1	Revêtement en brique	Qté de 8 requ.	SRV4182-101	
9.2	Brique réfractaire, 13,25 x 3,25	Qté de 2 requise	SRV4182-203	
9.3	Brique réfractaire, 13,25 x 4,5 x 1,25	Quantité de 10 requise	SRV4182-301	
9.4	Brique réfractaire, 12,25 x 4,5	Quantité requise de 4	SRV4184-201	
9.5	Brique réfractaire, 12,25 x 3,25	Qté de 2 requise	SRV4184-203	
10	Assemblage de la porte		Voir les pages suivantes	
11	Poignée, ressort 1/4, noir		SRV7000-614	Y
12	Assemblage de la minuterie		Voir les pages suivantes	
13	Ensemble avant (complet)		SRV4187-070	
13.1	Ensemble de grille inférieure d'accès avant d'arche		SRV4187-076	
13.2	Grille supérieure		SRV480-7040	
14	Assemblage du ventilateur	Qté de 2 requise	SRV433-5890	Y
	Réglage de la vitesse du ventilateur		SRV7000-143	
	Faisceau de câbles		SRV480-0990	Y
	Disque d'arrêt, F180F-30		SRV4021-827	

D'autres numéros de pièces de rechange figurent à la page suivante.

Aucun n'offre de meilleur feu

Date de début de la fabrication : Jan. 2025

Date de fin de la fabrication : Actif

IMPORTANT : CETTE INFORMATION N'EST PLUS À JOUR. Les pièces doivent être commandées auprès d'un concessionnaire ou d'un fournisseur. **Hearth and Home Technologies ne vend pas directement aux consommateurs** Veuillez indiquer le numéro de modèle et le numéro de série lorsque vous demandez des pièces de rechange à votre concessionnaire ou distributeur.

**Entreposé
au dépôt**

ARTICLE	DESCRIPTION	COMMENTAIRES	N° DE PIÈCE	
15	Ensemble de la prise d'air extérieur		SRV4184-039	
16	Collier de l'unité		SRV4087-314	
<p>N°10 Assemblage de porte</p>				
10	Assemblage de la porte		SRV480-5460	
10.1	Broche de charnière de porte, gauche (lot de 4)	Qté de 2 requise	480-2120/4	Y
10.2	Ensemble de poignée de porte, gauche		SRV4180-052	
10.3	Ensemble de poignée de porte, droite		SRV4180-051	
a	Poignée de porte, gauche		SRV480-0530	
b	Rondelle, 3/8 SAE, noire	Qté de 2 requise	832-0990	Y
c	Broche, 1/8 x 5/8		SRV7000-163	
d	Écrou, 3/8-16 verrou (paquet de 24)	Qté de 2 requise	226-0100/24	Y
e	Poignée de porte, droite		SRV480-0520	
f	Douille, SLP15		20666A/5	Y
g	Rondelle, acier inoxydable, 3/8	Qté de 3 requise	7000-116/10	Y
h	Loquet à came		SRV4188-200	
i	Loquet, came à clé		SRV430-1151	
	Joint de porte, 1,27 cm (1/2 po) (Droit : 126,06 cm (49.63 po) / Gauche 154,64 cm (60.88))		SRV433DRGASKET	Y
	Joint Lytherm, 12,7 mm x 3,175 mm (1/2po x 1/8po)	2,13 m (7 pi)	834-2590	
10.4	Poignée à ressort, 1/2, noire	Qté de 2 requise	SRV7000-613	Y
10.5	Broche de charnière de porte, droite (lot de 4)	Qté de 2 requise	480-2110/4	Y
10.6	Assemblage de la vitre	Qté de 2 requise	SRV480-5430	Y
	Joint, corde de 3 m		834-4170	Y
10.7	Partie inférieure du cadre en verre	Ensemble de 2	SRV480-1450	
10.8	Partie supérieure du cadre en verre	Ensemble de 2	SRV480-1440	

Aucun n'offre de meilleur feu

Date de début de la fabrication : Jan. 2025

Date de fin de la fabrication : Actif

IMPORTANT : CETTE INFORMATION N'EST PLUS À JOUR. Les pièces doivent être commandées auprès d'un concessionnaire ou d'un fournisseur. **Hearth and Home Technologies ne vend pas directement aux consommateurs** Veuillez indiquer le numéro de modèle et le numéro de série lorsque vous demandez des pièces de rechange à votre concessionnaire ou distributeur.

Entreposé
au dépôt

ARTICLE	DESCRIPTION	COMMENTAIRES	N° DE PIÈCE	
<p>N° 12 Assemblage de la minuterie</p>				
12	Assemblage de la minuterie (complet)		SRV4184-054	
12.1	Assemblage coulissant		SRV4184-041	
12.2	Joint d'étanchéité du canal d'air		SRV4184-189	Y
12.3	Ressort d'extension		SRV433-3950	
12.4	Minuterie mécanique, 12 heures		SRV480-1940	Y
	Joint d'étanchéité de couvercle de combustion		SRV4184-359	
	Assemblage de la hotte de la prise d'air extérieur		SRV4059-271	
	Ensemble de prise d'air extérieur		CAK4A	
	Paquet d'attaches, Ensemble de prise d'air de cheminée		13580	
	Assemblage de panneau de façade, panneau incombustible		SRV4184-064	
	Bande de l'âtre		SRV18320	
	Modèle		TMP-MED-ARC	
	Peinture à retouches	Noir	812-0910	
Paquet d'attaches				
	Ensemble de réparation AVK 1/4-20		RIVNUT, RÉPARATION	Y
	Écrou, 1/4-20	Ensemble de 4	SRV221-0110	
	Vis, HWH MS 1/4-20 x 3/4	Pqt de 25	220-0080/25	Y
	Vis, PH 8-32 x 1/2	Pqt de 25	220-0030/25	Y
	Rondelle, 1/4 SAE (pour porte)	Pqt de 24	28758/24	Y

B. Coordonnées



No one builds a better fire

Heat & Glo, une marque de Hearth & Home Technologies
1915 West Saunders Street
Mount Pleasant, Iowa 52641

Veillez contacter votre concessionnaire Heat & Glo pour toute question.

Pour obtenir le numéro de téléphone du concessionnaire Heat & Glo le plus proche, veuillez visiter www.fireplaces.com.

-REMARQUES-

AVERTISSEMENT



- Il contient d'importantes instructions d'utilisation et de maintenance.

NE JETEZ PAS CE MANUEL

- Lire, comprendre et suivre ces instructions pour garantir une installation et un fonctionnement sûrs.

- Ce manuel doit être confié aux personnes responsables de l'utilisation et du fonctionnement de l'appareil.



Ce produit peut être couvert par un ou plusieurs des brevets suivants : (États-Unis) 6601579, 6769426, 6863064, 7077122, 7074035, 7098269, 7234932, 7258116, 7322819, 7422011, 7470729, 7726300, 8147240, 9625149 ou autres brevets américains et étrangers en instance.

2000-945C