

Modèles:

GO24MTCH

GO30MTCH

Grand Oak Match Light

Gas Log Sets



Liste # 1238
conforme à LARGA2-72



L'installation et la réparation de cet appareil ne doivent être effectuées que par un représentant du service qualifié. Hearth & Home Technologies suggère des professionnels certifiés NFI ou formés en usine ou des techniciens supervisés par un professionnel certifié NFI.



Avant d'installer l'appareil, consultez l'agence responsable du code de construction local pour vous assurer de vous conformer à tous les codes applicables, y compris en termes de permis et inspections. Si vous avez des problèmes pour l'approbation des codes ou si vous avez besoin de clarification pour les instructions contenues dans ce document, contactez le service technique Technical Services Dept, Hearth & Home Technologies Inc, 20802 Kensington Blvd, Lakeville, MN 55044, téléphone 1-888-427-3973 ou 1-800-927-6841.

ATTENTION



NE JETEZ PAS CE MANUEL

- Instructions importantes d'utilisation et de maintenance comprises.
- Lisez, comprenez et suivez ces instructions pour une installation et une utilisation sans danger.
- Laissez ce manuel avec la personne responsable de l'utilisation et du fonctionnement de l'appareil.



⚠ ADVERTISSEMENT



Si l'information contenue dans ces instructions n'est pas suivie exactement, il pourrait y avoir un incendie ou une explosion causant des dommages à la propriété, des blessures personnelles ou la mort.

- Ne rangez et n'utilisez pas d'essence ou d'autres vapeurs et liquides inflammables près de cet appareil ou de tout autre appareil électro-ménager.
- **Ce que vous devez faire si vous sentez du gaz**
 - N'essayez pas d'allumer tout appareil électro-ménager.
 - Ne touchez pas de commutateur électrique.
 - N'utilisez pas de téléphone dans votre édifice.
 - Appelez immédiatement votre fournisseur de gaz du téléphone d'un voisin. Suivez les instructions du fournisseur de gaz.
 - Si vous ne pouvez pas rejoindre votre fournisseur de gaz, appelez le service d'incendie.
- L'installation et l'entretien doit être effectué par un installateur qualifié, une agence de service ou le fournisseur de gaz.

⚠ ADVERTISSEMENT



CHAUD ! NE TOUCHEZ PAS.

DE GRAVES BRÛLURES PEUVENT EN DÉCOULER. LES VÊTEMENTS POURRAIENT S'ENFLAMMER.



Le verre et d'autres surfaces sont chaudes durant leur fonctionnement et leur refroidissement.

- Gardez les enfants loin de l'appareil.
- Les jeunes enfants doivent être SUPERVISÉS ATTENTIVEMENT lorsqu'ils sont dans la pièce avec l'appareil.
- Les enfants et les adultes doivent être avisés des températures élevées.
- NE faites PAS fonctionner cet appareil avec les barrières de protection ouvertes ou retirées.
- Gardez les vêtements, les meubles, les tentures et les autres combustibles loin de l'appareil.

Dans le Commonwealth du Massachusetts :

- Cet appareil doit être installé par un plombier ou par un monteur d'installations au gaz autorisé.
- Le clapet de la cheminée doit être soudé en position ouverte ou complètement enlevé pour l'utilisation de bûches de foyers à gaz.
- Un détecteur de gaz carbonique CO doit être installé dans la même pièce que l'appareil.

Note : Une flèche (→) dans le texte signifie un changement de contenu.

**Lisez ce manuel avant d'installer ou d'utiliser cet appareil.
Veuillez conserver ce manuel du propriétaire à titre de référence.**

Félicitations

Félicitations d'avoir choisi un jeu de bûches de Hearth & Home Technologies - un choix élégant et propre pour les appareils à bois. Le jeu de bûches au gaz Hearth & Home Technologies que vous avez choisi est conçu pour fournir la plus grande sécurité, fiabilité et efficacité.

À titre de propriétaire de ce nouveau jeu de bûches au gaz, vous devez lire et comprendre attentivement toutes les instructions contenues dans ce Manuel du propriétaire. Attention tout particulièrement à toutes les Mises en garde et Avertissements.

Ce Manuel du propriétaire doit être conservé à titre de référence. Nous vous suggérons de le conserver avec vos autres documents et documentations de produits importants.

L'information contenue dans ce Manuel du propriétaire, à moins d'indication contraire, s'applique à tous les modèles et systèmes de contrôle à gaz.

Votre nouveau jeu de bûches au gaz vous fournira des années d'utilisation durable sans tracas. Bienvenue à la famille de produits d'appareils Hearth & Home Technologies !

Information de référence du propriétaire	<i>Nous recommandons que vous enregistriez l'information suivante pertinente au sujet de votre jeu de bûches au gaz :</i>
Nom du modèle : _____	Date d'achat/d'installation : _____
Numéro de série : _____	Emplacement de l'appareil : _____
Concessionnaire d'achat : _____	Numéro de téléphone du concessionnaire : _____
Notes : _____	

Emplacement/information d'étiquette

L'information sur le modèle quant à votre jeu de bûches au gaz précis se trouve sur la plaque signalétique

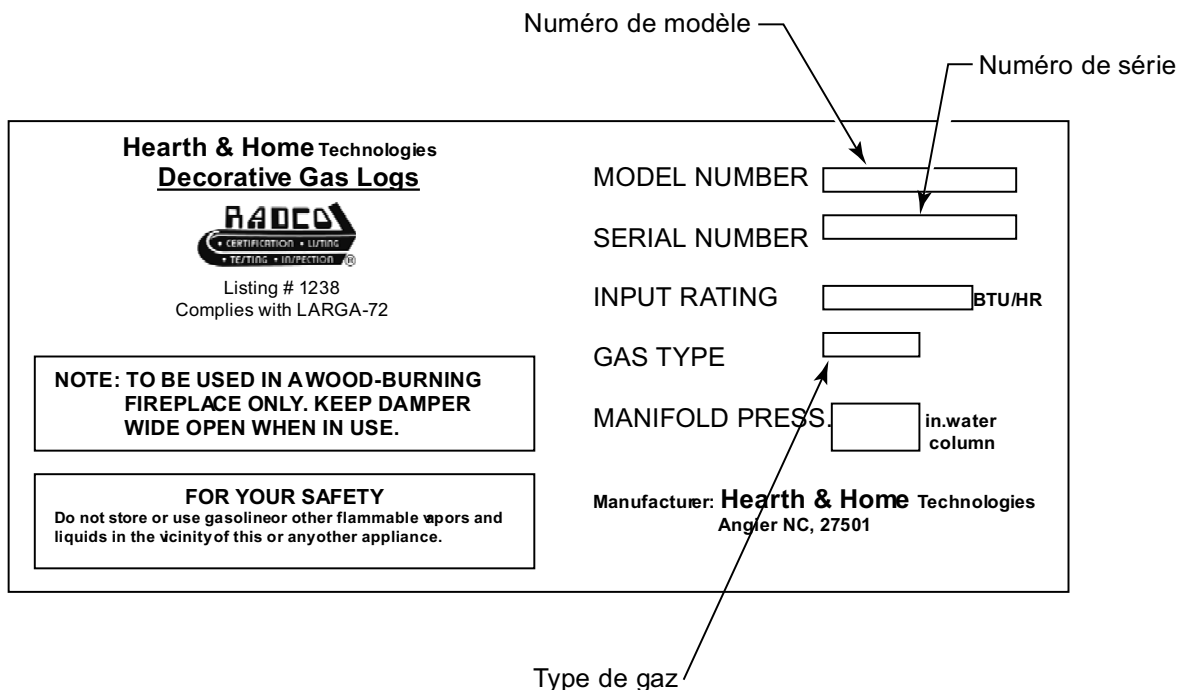

ADVERTISSEMENT

Une installation, un ajustement, une modification, un entretien ou de la maintenance inappropriés peuvent provoquer des blessures ou des dommages à la propriété. Reportez-vous au manuel d'information du propriétaire fourni avec cet appareil. Pour plus d'information ou d'aide, consultez un installateur qualifié, une agence de service ou le fournisseur de gaz.

ATTENTION



Bords tranchants

- Portez des gants et des lunettes de protection durant l'installation.



A. Considérations de design et d'installation

La trousse de bûches au gaz comprend ce qui suit :

- Jeu de bûches
- Assemblage brûleur/plateau
- Assemblage de grilles
- Laine de roche
- Sable
- Roche de lave
- Butée de registre
- Vermiculite
- Tisons platine

B. Outils et fournitures nécessaires

Outils et fournitures normalement nécessaires pour l'installation :

Pinces

Tournevis Phillips

Ruban à mesurer

Clés en forme de croissant

Robinet d'arrêt du gaz

Solution de vérification de fuite non-corrosive

Clé de 3/4 po, clé de 7/16 po

C. Important !

- Ne retirez pas les plaques de métal attachées qui contiennent de l'information importante sur la sécurité et l'utilisation.
- Gardez l'appareil propre et libre de matériaux combustibles, essence et autres vapeurs et liquides inflammables.
- Tout écran ou protecteur retiré pour l'entretien et la réparation doit être replacé avant d'utiliser cet appareil à nouveau.
- **Un technicien qualifié doit effectuer l'installation et la réparation.** L'appareil doit être inspecté et nettoyé chaque année par un technicien de service qualifié. Il faudra peut-être des nettoyages plus fréquents à cause de peluche, poussière, poils d'animaux, etc. excessifs. Il est impératif que le compartiment de contrôle de l'appareil, les brûleurs et les voies de circulation d'air restent sans aucune obstruction pendant son utilisation.

ADVERTISSEMENT



CHAUD ! NE TOUCHEZ PAS.

**DE GRAVES BRÛLURES PEUVENT EN DÉCOULER.
LES VÊTEMENTS POURRAIENT S'ENFLAMMER.**



Le verre et d'autres surfaces sont chaudes durant leur fonctionnement et leur refroidissement.

- Gardez les enfants loin de l'appareil.
- Les jeunes enfants doivent être SUPERVISÉS ATTENTIVEMENT lorsqu'ils sont dans la pièce avec l'appareil.
- Les enfants et les adultes doivent être avisés des températures élevées.
- Gardez les vêtements, les meubles, les tentures et les autres combustibles loin de l'appareil.

- Étudiez le bon emplacement des bûches, roches, lave et vermiculite.
- Vérifiez le câblage.
- Assurez-vous qu'il n'y a aucune fuite de gaz.
- Assurez-vous qu'il n'y a pas d'obstruction d'écoulement de combustion et de ventilation (grilles avant et chapeaux d'évent).
- Avant d'installer dans un foyer au combustible solide, la cheminée et le foyer doivent être inspectés et nettoyés pour retirer la suie, la créosote, les cendres, la peinture, les nids d'oiseau, etc.
- L'examen annuel de cheminée doit être effectué par une agence qualifiée pour assurer une bonne ventilation des gaz de conduits créés par cet appareil.

ADVERTISSEMENT



Risque d'incendie

Risque de fumées d'évacuation

- N'utilisez PAS cet appareil comme réchauffeur non raccordé.



Le conduit doit être ouvert en permanence selon les tableaux 1 et 2.

- Faites inspecter la cheminée et la structure adjacente et faites-la nettoyer par des professionnels qualifiés. Hearth & Home Technologies suggère que des professionnels certifiés NFI ou CSIA, ou des techniciens supervisés par des professionnels certifiés, exécutent au moins une inspection **NFPA 211 de niveau 2** de la cheminée.
- Remplacez les pièces de la cheminée et du foyer selon les indications des professionnels.
- Assurez-vous que tous les joints soient bien engagés et que la cheminée soit bien installée.
- Ne laissez pas les ventilateurs souffler directement dans le foyer. Évitez les courants d'air qui modifient les motifs de flammes du brûleur.
- N'utilisez pas d'encadrement de soufflerie, d'échangeur thermique ou d'autres accessoires non approuvés pour leur utilisation avec cet appareil.

- Cet appareil doit avoir un écran en place lorsqu'il est en marche, et à moins qu'on ne fournisse d'autre air de combustion, l'écran doit avoir une ouverture pour l'introduction d'air.
- Les combustibles solides ne doivent pas être utilisés dans un foyer où l'on a installé un appareil décoratif.
- S'il y a des portes de verre présentes, **les portes doivent être entièrement ouvertes** lorsque l'appareil est en marche.

AVERTISSEMENT

N'utilisez PAS cet appareil si l'une des pièces est sous l'eau. Appelez immédiatement un technicien de service qualifié pour inspecter l'appareil et remplacer toute pièce du système de contrôle et toute commande de gaz qui s'était trouvée sous l'eau.

D. Certification de l'appareil

Cet appareil a été évalué par RADCO conformément aux exigences de la norme LARGA2-72 *Standard for Decorative Log Sets for Installation in Wood Burning Fireplaces*. L'installation et les provisions d'air de combustion et de ventilation doivent se conformer au **National Fuel Gas Code ANSI Z223.1/NFPA 54 (aux États-Unis)** ou au **CSA B149.1, Code d'installation de propane et de gaz naturel**.



E. Connexion d'alimentation de gaz

Un raccord évasé de 3/8 po a été installé en usine sur l'entrée du robinet de gaz. Assurez-vous que les raccords soient de la bonne taille et du bon type pour la connexion à la conduite de gaz. S'il faut couper la tuyauterie à la longueur voulue, assurez-vous d'utiliser le bon outil de coupe et à évaser. Attention aussi de ne pas gauffer le tuyau en formant un coude. S'il est gauffré, ne l'utilisez pas pour l'installation.

Il faut utiliser un produit d'étanchéité de tuyau résistant au gaz sur toutes les connexions mâles filetées pour assurer un joint étanche.

F. Pression de gaz

Il faut de bonnes pressions d'entrée pour une performance optimale de l'appareil. Les exigences de taille de conduite de gaz doivent répondre à la norme **NFPA51**.

	Risque d'incendie
	Risque d'explosion
	<p>La haute pression endommagera la valve</p> <ul style="list-style-type: none"> • Débranchez la tuyauterie d'alimentation de gaz AVANT le test de pression de conduite de gaz à des pressions de plus de 1/2 psig (3,5 kPa). • Fermez le robinet manuel AVANT le test de pression de la conduite de gaz aux pressions de test égales à ou de moins de 1/2 psig (3,5 kPa).

	⚠ ADVERTISSEMENT
	<p>Risque d'incendie Risque d'explosion</p> <p>Vérifiez les pressions d'entrée.</p> <ul style="list-style-type: none"> • La haute pression peut causer une surchauffe. • La basse pression peut provoquer une explosion. <p>Installez le régulateur en amont du robinet si la pression de conduite dépasse 1/2 psig (3,5 kPa).</p>

- Pression d'alimentation de gaz : pression d'entrée de gaz minimum doit être de 7,0 po. C.E. pour le gaz naturel. La conduite de gaz alimentant l'appareil doit être d'une taille suffisante pour fournir la pression d'entrée appropriée à l'appareil tout en fonctionnant à un réglage 'Élevé'. (D.I. de conduite minimum de 1/2 po requis si la conduite est de plus de 20 pieds.
- Les vis de robinet de pression doivent être fermées avant de mettre le gaz à l'appareil.
- Test de pression de conduite de gaz : effectuez le test conformément au code d'état et local (si la pression dépasse 1/2 po psi (3,5 kPa)) avant la connexion de l'appareil. Assurez-vous de dégager la pression d'air de la conduite de gaz avant la connexion à l'appareil. Une pression excessive endommagera le contrôle de gaz et pourrait provoquer une fuite de gaz.
- Test de fuite de gaz : assurez-vous que les connexions de gaz soient bien serrées. Allumez le gaz et revêtez chaque joint d'une solution de vérification de fuite non-corrosive. Des bulles d'air se formeront indiquant toute fuite. N'UTILISEZ PAS DE SOURCE DE FLAMMES OU DE TOUT AUTRE TYPE D'ALLUMAGE POUR VÉRIFIER LES FUITES. Les fuites doivent être corrigées avant l'installation.
- L'appareil ne peut être installé seulement dans un foyer au combustible solide avec un registre de conduit de fumée pincé en position ouverte selon les tableaux 1 et 2. Le foyer doit être fabriqué d'un matériau non-combustible.
- L'ouverture libre permanente minimum (en pouces carrés) qui doit être fournie par la cheminée du foyer ou le registre pour évacuer les gaz de conduits de fumée est fournie dans les tableaux 1 et 2. Si l'ouverture libre est plus petite que l'aire spécifiée, n'utilisez pas l'appareil.
- Le registre doit être retiré ou fixé de manière à le garder ouvert. Certaines juridictions exigent de retirer le registre ou de le souder en position ouverte. Vérifiez les codes d'état et locaux.
- Assurez-vous que la cheminée n'ait aucune obstruction pour assurer une bonne ventilation des gaz de conduits de fumée y compris le monoxyde de carbone (CO). Le CO (un gaz empoisonné) n'a pas de goût, est inodore, incolore et de ne détecte qu'avec un équipement approprié.
- Reportez-vous au tableau 3 pour déterminer les exigences d'ouverture de foyer minimum avant de continuer.

G. Pression négative

La pression négative mène à un déséquilibre d'air disponible pour que le foyer fonctionne correctement. Les causes du déséquilibre incluent :

- Ventilateurs aspirants (cuisine, salle de bains, etc.)
- Hottes.
- Les exigences d'air de combustion pour les chaudières, les chauffe-eau et autres appareils à combustion.
- Les sécheuses.
- L'emplacement des événements de retour d'air à la fournaise ou à la climatisation.
- Les déséquilibres du système d'air pour le CVCA
- Fuites d'air de niveau supérieure : éclairage en retrait, ouverture de grenier, fuites de conduites.

ADVERTISSEMENT



Risque d'asphyxiation

Cet appareil produit du monoxyde de carbone (CO).

- Les aires d'ouverture libre (en pouces carrés) du registre de cheminée telles qu'indiquées dans les tableaux suivants doivent être respectées.
- L'utilisateur doit s'assurer que le registre soit bloqué ouvert.
- L'installateur est responsable d'assurer une ventilation appropriée des gaz de conduits de fumée avant d'utiliser l'appareil.

Le feu doit s'évacuer correctement pour une utilisation sans danger.

Tableau 1 pour les foyers construits en usine

Les aires d'ouverture libre (en pouces carrés) du registre de cheminée pour l'évacuation des produits de combustion des appareils décoratifs pour l'installation dans des foyers au combustible solide.

Hauteur de cheminée (pieds)*	24 po Jeu de bûches de gaz naturel	30 po Jeu de bûches de gaz naturel
10	Non approuvé	Non approuvé
15	38,5	45,4
20	31,2	37,4
25	27,3	31,2
30	24,6	28,3
35	22,1	25,5
40	20,4	23,8

* La hauteur est mesurée de la sole au-dessus de la cheminée.
Hauteur minimum de 6 pieds.

Tableau 2 pour les foyers construits de maçonnerie

Les aires d'ouverture libre (en pouces carrés) du registre de cheminée pour l'évacuation des produits de combustion des appareils décoratifs pour l'installation dans des foyers au combustible solide.

Hauteur de cheminée (pieds)*	24 po Jeu de bûches de gaz naturel	30 po Jeu de bûches de gaz naturel
6	64	71,4
8	59,7	66,9
10	54,3	60,2
15	48,8	54,1
20	44,4	49,1
30	40,3	44,5

* La hauteur est mesurée de la sole au-dessus de la cheminée.
Hauteur minimum de 6 pieds.

Tableau 3 pour les dimensions minimum du foyer

Taille du jeu de bûches	Ouverture avant	Profondeur	Hauteur	Largeur arrière	BTU naturel
24	32 po	15 po	18 po	21 po	73,000
30	38 po	15 po	18 po	27 po	80,000

H. Inspectez les appareils et les composants

- Retirez le contenu du carton portant la mention 'Brûleur'. Le brûleur a des étiquettes attachées qui identifient le nom du fabricant, le numéro de série, le numéro de modèle (y compris la taille de bûche au gaz), les valeurs BTU, le type de gaz, etc.
- Consultez les étiquettes avant de continuer. Assurez-vous que toutes les exigences de dimensions minimum du foyer sont respectées en utilisant le tableau 3. Voir la figure 1. Assurez-vous que le type de gaz fourni au foyer concorde avec le type indiqué sur l'étiquette.



Figure 1 Mesurer le foyer

- Le brûleur est assemblé avec les contrôles installés en usine et il est conçu pour être connecté à une extrémité d'une conduite d'alimentation de 3/8 po avant de le placer à l'intérieur du foyer. Assurez-vous que la connexion soit bien resserrée à l'aide d'une clé de 3/4 po.
- Placez le brûleur vers l'arrière et le centre du foyer et connectez à la conduite de gaz. Suivez les instructions en "F. Pression de gaz" pour vérifier les fuites de gaz.
- Installez la grille en plaçant les garnitures (fixées à la grille) dans les fentes fournies dans le plateau du brûleur. Glissez les garnitures dans les fentes (voir la figure 2) et poussez la grille aussi loin que possible en position verrouillée.

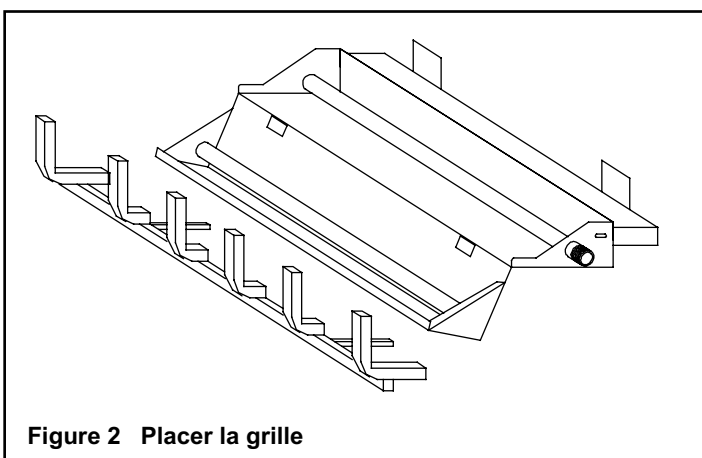

Figure 2 Placer la grille

I. Pour l'installation de gaz naturel

- Versez du sable dans les plateaux du brûleur jusqu'à ce que le tuyau du brûleur soit couvert. Voir la figure 3. Nivelez le sable de droite à gauche pour assurer un motif de flamme uniforme. À ce point, le plateau devrait être à moitié plein.

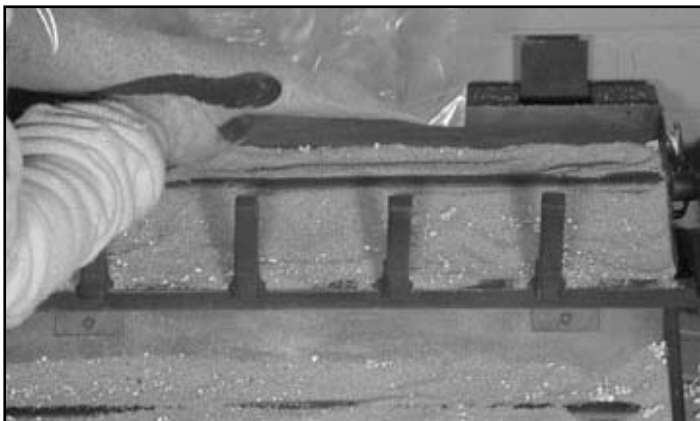

Figure 3 Sable

- Versez la vermiculite sur le sable dans les plateaux jusqu'à ce qu'ils soient pleins. Voir la figure 4.

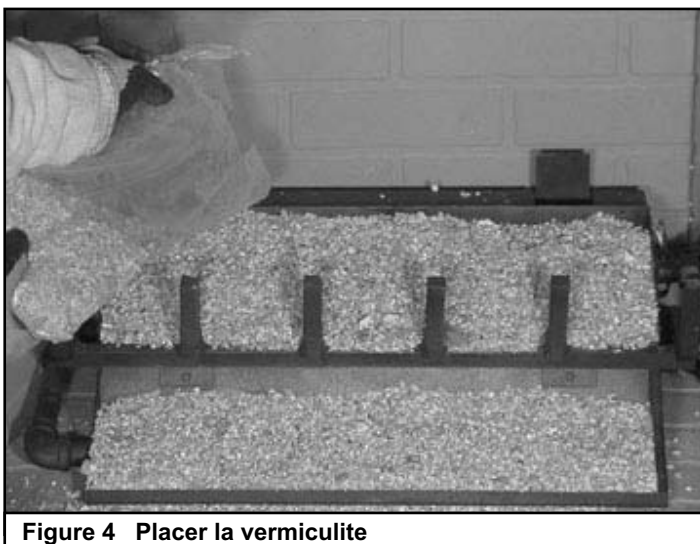

Figure 4 Placer la vermiculite

- Placez de la laine de roche de la taille d'un dix sous uniformément sur le dessus du sable et de la vermiculite pour donner un effet de tisons brillants. Voir la figure 5.

Note : Pour de meilleurs résultats, ne tamponnez pas la laine. Le placement de la laine de roche pourrait avoir un effet sur le motif de flamme et il faudra peut-être l'ajuster pour donner l'apparence voulue.

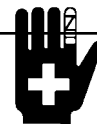

Figure 5 Placer la laine de roche

- Retirez les Platinum Bright Embers™ de l'emballage. Pour une performance optimale, défaites chaque pièce en épaisseurs et placez délicatement sur le dessus de la vermiculite et la laine de roche où la flamme est bleue. Ceci donnera le réalisme voulu.
- Le gaz brûle au point de moindre résistance. Dans le cas de motif de flamme non uniforme, il faudra peut-être ajuster les matériaux dans les plateaux (avec un objet tel qu'un tournevis) pour atteindre l'effet voulu.
- Placez la quantité voulue de granules de lave sur le plancher du foyer. **NE LAISSEZ PAS LES GRANULES ENTRER EN CONTACT AVEC LES FLAMMES.** (Les granules de lave peuvent contenir de l'humidité, qui, en chauffant, pourraient sortir durant l'installation et le placement.) Assurez-vous que les contrôles et les commutateurs ne soient pas obstrués après l'installation des granules.
- Placez les bûches. Voir les sections L et N.
- Placez les bûches décoratives autour du brûleur sur le plancher du foyer.



⚠ ADVERTISSEMENT



Risque d'incendie
Risque d'explosion
Risque de blessure personnelle



Ne pas placer les pièces conformément aux diagrammes fournis avec les emballages de bûches ou ne pas utiliser seulement les pièces approuvées avec cet appareil peut mener à des dommages à la propriété ou à des blessures personnelles.

J. Instructions d'installation de butée de registre

Vous trouverez inclus avec la boîte d'assemblage du brûleur une pince d'arrêt de registre qui fixe le registre tel qu'indiqué (figure 6). Installez la pince au registre assurant le respect des exigences minimum (tableaux 1 et 2). Utilisez une clé de 7/16 po pour fixer la pince au registre. Si la pince de registre fournie ne convient pas à votre application, d'autres moyens d'ouverture appropriée doivent être fournis par l'installateur.

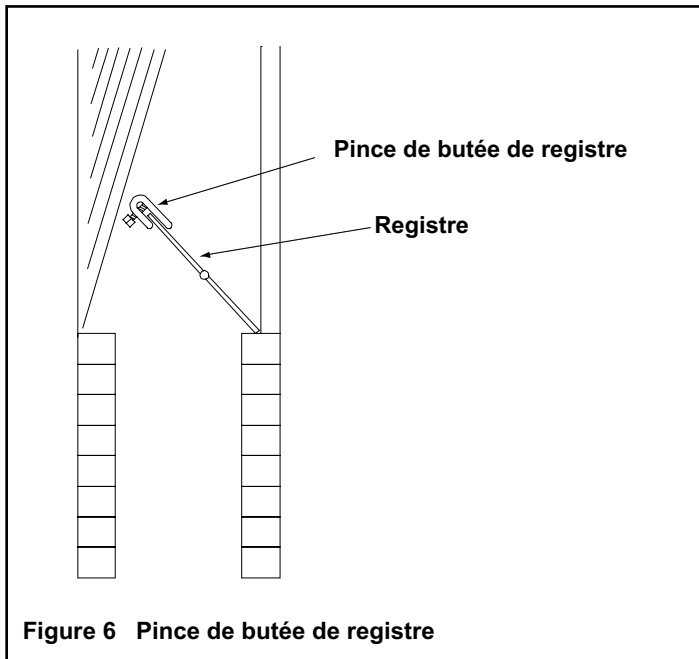

Note : L'État du Massachusetts exige que le registre de conduit de fumée du foyer, utilisé avec des bûches au gaz, soit entièrement verrouillé en position ouverte ou retiré pour l'installation. Dans le Commonwealth du Massachusetts, l'installation doit être effectuée par un plombier agréé ou un monteur de gaz.

K. 24 po Bûches de série Grand Oak (GO24)

- Ouvrez la boîte de bûches et retirez le papier d'emballage et les bûches.
- Inspectez chaque bûche pour tout signe de bris durant l'expédition et la manutention.



SRV736



SRV738

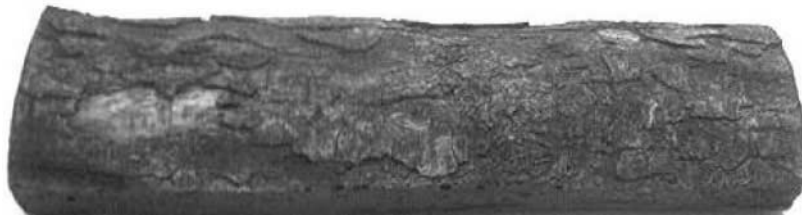

SRV737



SRV722



SRV723



SRV724



SRV728



SRV729



SRV742



SRV727



SRV743

L. 24 po Instructions de placement de bûches de la série Grand Oak (GO24)

- Placez les bûches EXACTEMENT selon les photos suivantes.

⚠ ADVERTISSEMENT



Risque d'incendie

Risque d'explosion

Risque de blessure personnelle

Ne pas placer les pièces conformément aux diagrammes ou ne pas utiliser seulement les pièces approuvées avec cet appareil peut mener à des dommages à la propriété ou à des blessures personnelles.

Étape 1



Étape 2

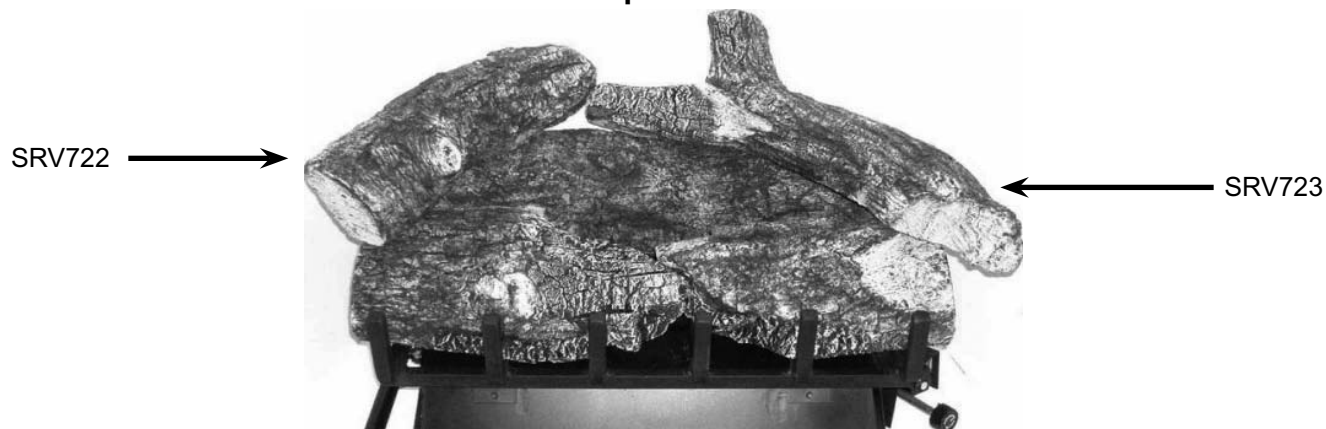

Étape 3



SRV727 non illustré. Voir page 12, étape 3 pour le placement de la bûche.

M. 30 po Bûches de série Grand Oak (GO30)

- Ouvrez la boîte de bûches et retirez le papier d'emballage et les bûches.
- Inspectez chaque bûche pour tout signe de bris durant l'expédition et la manutention.



SRV726



SRV720



SRV721A



SRV721B



SRV722



SRV723



SRV724



SRV728



SRV740



SRV742



SRV727



SRV743

N. 30 po Instructions de placement de bûches de la série Grand Oak (GO30)

- Placez les bûches EXACTEMENT selon les photos suivantes.

Étape 1

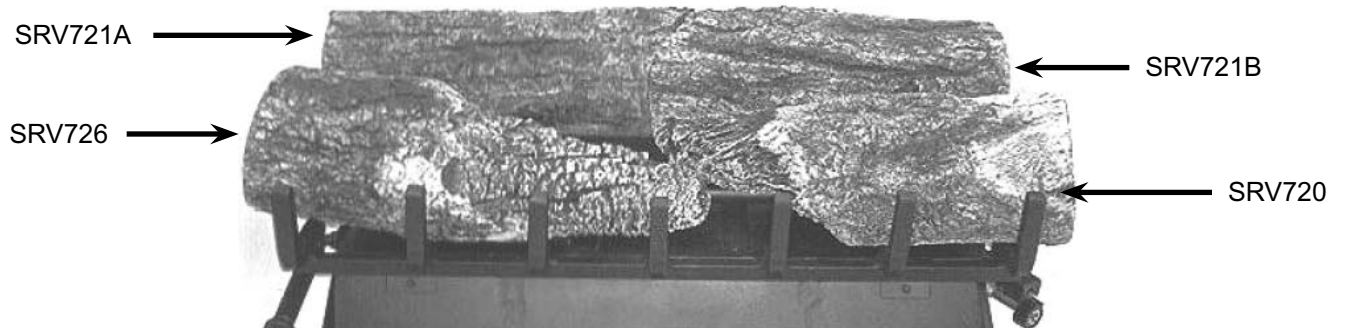

Étape 2

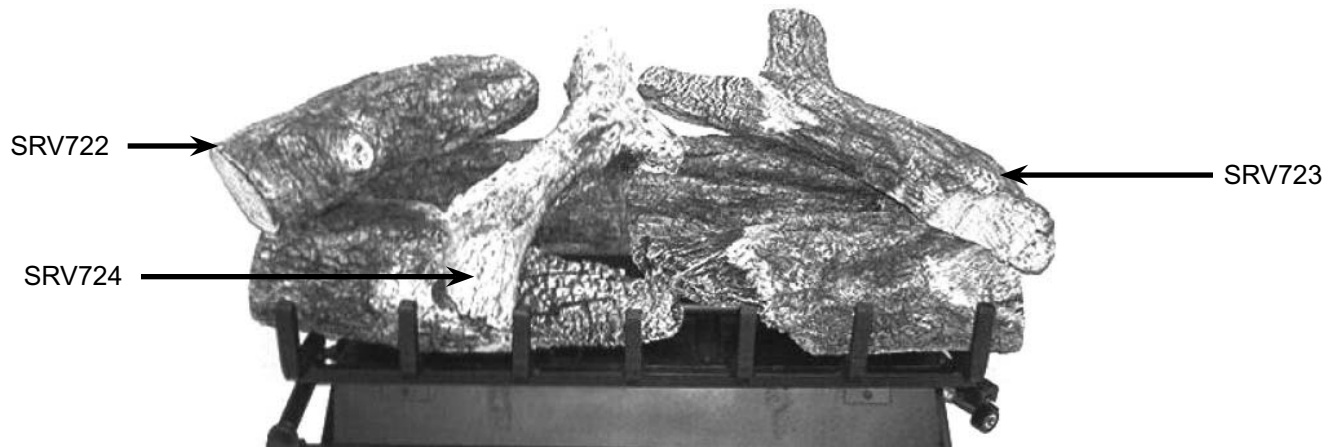

Étape 3

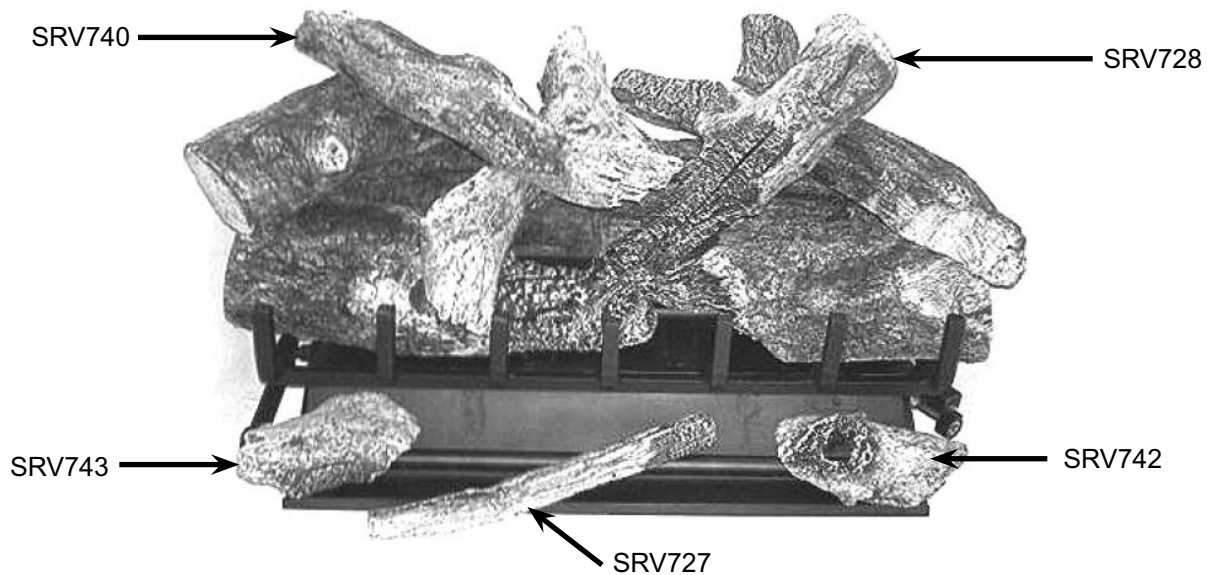

O. Inspecter le système d'évacuation

Le système d'évacuation du foyer est conçu et construit pour développer un débit positif adéquat pour retirer les gaz de conduits de fumée vers l'extérieur. Voir les instructions d'installation du restricteur de conduit de fumée.

Il faut faire un test de déversement avant de laisser l'appareil installé au consommateur.

- Fermez toutes les portes et fenêtres de la maison.
- Allumez le jeu de bûches (voir les instructions d'allumage).
- Après trois minutes, testez avec une allumette, une bougie, un bâtonnet d'encens ou une cigarette à 1 po sous le dessus de l'ouverture (linteau) en vous déplaçant le long de la largeur. S'il y a déversement (fumée dans la pièce), cela sera près du dessus, à l'extérieur des coins.

Solutions possibles s'il y a déversement :

- Le registre doit être ouvert encore plus.
- L'ouverture du foyer doit être réduit en ajoutant une dalle le long du dessus sous le linteau.
- L'alimentation d'air de l'extérieur doit être augmentée. Ouvrez le kit d'air extérieur si l'appareil en est doté ou ouvrez une fenêtre ou une porte.
- Au besoin consultez un expert. Ne faites pas fonctionner l'appareil.

Nettoyage

- L'examen périodique et le nettoyage du système d'évacuation du foyer devrait se faire avant la première utilisation et au moins une fois par année par une agence qualifiée.

P. Instructions d'allumage- allumette

- Soupape de veilleuse de sécurité et soupape à solénoïde

⚠ ADVERTISSEMENT



Risque d'asphyxiation
Les appareils à gaz produisent de la fumée et du monoxyde de carbone en fonctionnant.

- Le registre doit être ouvert.
- La cheminée doit tirer de manière appropriée.

Ces fumées peuvent être dangereuses s'il n'y a pas d'évacuation appropriée.

POUR VOTRE SÉCURITÉ, LISEZ AVANT D'ALLUMER

AVERTISSEMENT ! SI L'INFORMATION CONTENUE DANS CES INSTRUCTIONS N'EST PAS SUIVIE EXACTEMENT, IL POURRAIT Y AVOIR UN INCENDIE OU UNE EXPLOSION CAUSANT DES DOMMAGES À LA PROPRIÉTÉ, DES BLESSURES PERSONNELLES OU LA MORT.

- Cet appareil a un brûleur qu'on doit allumer à la main. En allumant, suivez attentivement ces instructions.
- AVANT D'ALLUMER**, sentez tout autour de l'appareil pour toute odeur de gaz. Assurez-vous de sentir près du sol, car certains gaz sont plus lourds que l'air et se déposent sur le sol.
CE QU'IL FAUT FAIRE SI VOUS REMARQUEZ UNE ODEUR DE GAZ.
 - N'essayez pas d'allumer tout appareil électroménager.
 - Ne touchez pas de commutateur électrique, n'utilisez pas de téléphone dans votre édifice.
 - Appelez immédiatement votre fournisseur de gaz du téléphone d'un voisin. Suivez les instructions du fournisseur de gaz.
 - Si vous ne pouvez pas rejoindre votre fournisseur de gaz, appelez le service d'incendie.
- N'utilisez pas cet appareil si l'une des pièces a été sous l'eau. Appelez immédiatement un technicien de service qualifié pour inspecter l'appareil et remplacer toute pièce du système de contrôle et toute commande de gaz qui s'était trouvée sous l'eau.
- Utilisez seulement la main pour pousser ou tourner le bouton de contrôle de gaz. N'utilisez jamais d'outils. Si la poignée ne se pousse pas ou ne tourne pas à la main, n'essayez pas de la réparer. Appelez un technicien de service qualifié. La force ou un essai de réparation pourrait mener à un incendie ou à une explosion.

INSTRUCTIONS D'ALLUMAGE

- ARRÊTEZ !** Lisez l'Information de sécurité précédente.
- Tournez la soupape manuelle de contrôle du gaz jusqu'à la position "OFF".
- Attendez (5 minutes pour que tout gaz s'évapore. Sentez ensuite s'il y a du gaz, y compris près du plancher. Si vous sentez du gaz, **ARRÊTEZ !** Suivez l'étape B de l'information de sécurité plus haut sur cette étiquette. Si vous ne sentez pas de gaz, passez à l'étape suivante.
- Placez une allumette allumée sur la surface des tisons. Ne tenez pas l'allumette dans la main.
- Tournez la soupape manuelle de contrôle du gaz jusqu'à la position "ON".
- Si l'appareil ne fonctionne pas, suivez les instructions pour "COUPER LE GAZ À L'APPAREIL" et appelez votre technicien de service ou votre fournisseur de gaz.

POUR COUPER LE GAZ À L'APPAREIL

Tournez la poignée de contrôle du gaz jusqu'à la position "OFF". Ne forcez pas.

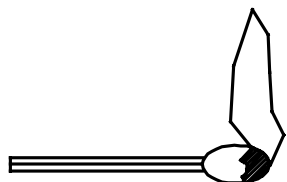

(Placez une allumette allumée dans le lit de tisons avant d'allumer la soupape)

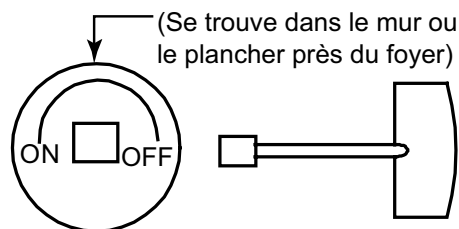

Soupape

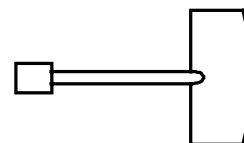

Clé de soupape

Q. Instructions de nettoyage et de maintenance

Rappelez-vous toujours :

- Ne placez pas de matériaux combustibles près de l'appareil.
- Ne placez pas de papier, déchets ou autre matériau sur le jeu de bûche ou dans le réchauffeur.
- Ne touchez pas de partie de l'appareil en marche.
- Ne faites pas fonctionner l'appareil sans que l'écran du foyer soit fermé.

ATTENTION

Avant de nettoyer l'appareil, assurez-vous qu'il soit bien éteint. L'appareil doit être bien frais.

Votre appareil est conçu pour être presque sans entretien, bien qu'il faille une inspection visuelle périodique et un nettoyage. Suivez les instructions plus bas pour les bonnes procédures. Un examen annuel et un nettoyage du système d'évacuation par une personne qualifiée est aussi recommandé.

Si en tout temps les flammes de vos bûches semblent anormales ou s'il y a une odeur dégagée par l'appareil, contactez un technicien de service qualifié ou la société de gaz.

Inspectez le brûleur principal.

ATTENTION

- Les bûches peuvent devenir très chaudes. Manipulez seulement lorsqu'elles sont refroidies.

ATTENTION

Après avoir brûlé, les bûches deviennent fragiles. Manipulez avec soin.

Ne laissez pas la suie s'accumuler sur les bûches

Vos bûches exigent très peu d'entretien. Gardez l'assemblage du brûleur, des bûches et l'endroit du brûleur entourant les bûches propres en brossant avec un pinceau au moins deux fois par année.

- Coupez toujours le gaz avant le nettoyage. Pour rallumer, reportez-vous à la section P. Instructions d'allumage.
- Gardez toujours l'appareil propre et libre de matériaux combustibles, essence et autres vapeurs et liquides inflammables.
- N'obstruez jamais le passage de combustion et d'air de ventilation. Gardez l'avant de l'appareil libre de tous obstacles et matériaux.
- Laissez un dégagement d'au moins 36 pouces à l'avant du foyer.
- Le volet d'air ne doit pas être bloqué.

R. Foire aux questions

Puis-je fermer les portes de verre de mon foyer lorsque j'utilise des bûches au gaz ?

Non. Les jeux de bûches au gaz sont conçues pour être utilisées dans des foyers aux portes ouvertes. Si vous les utilisez à portes fermées cela mènera à une surchauffe, à une défaillance prématurée des systèmes de soupape et annulera la garantie de votre jeu de bûches.

Quelle sorte de maintenance faut-il pour les bûches au gaz ?

Les bûches au gaz ventilées n'exigent pas de maintenance régulière. C'est une bonne idée par contre de faire inspecter les soupapes, les veilleuses et les connexions de gaz de votre jeu périodiquement par un professionnel. Bien qu'aucune maintenance ne soit requise, une remise à neuf annuelle des matériaux des tisons et un nettoyage régulier des bûches aideront à maintenir leur beauté et leur réalisme.

Est-ce que le matériau des tisons brûle et est-ce que je dois le remplacer régulièrement ?

Ce matériau est à l'épreuve des incendies et est en fait un matériau minéral organique appelé laine de roche et il ne brûle pas et n'exige pas de remplacement périodique. Par contre une remise à neuf annuelle des tisons aidera à maintenir la beauté et le réalisme de votre jeu de bûches.

Puis-je faire brûler du bois réel avec mes bûches au gaz ?

Non. La chaleur intense du bois endommagera vos bûches, brûleurs, grilles et soupapes et annulera la garantie.

Est-ce que les bûches au gaz aideront ma cheminée qui s'évacue mal ?

Non. Une mauvaise évacuation ne sera pas corrigée par des bûches au gaz. Veuillez faire inspecter votre cheminée par un professionnel des foyers ou un ramoneur pour déterminer comment corriger le problème.

Puis-je fermer le registre du foyer pour avoir plus de chaleur de mon jeu de bûches au gaz ventilées ?

Non. Ces bûches sont conçues pour fonctionner avec le registre entièrement ouvert. Ce jeux de bûches au gaz produit du monoxyde de carbone. Le registre doit être retiré ou fixé de manière à le garder ouvert avec une pince en C fournie avec le jeu.

Mes bûches au gaz émettent un sifflement lorsqu'elles brûlent. Qu'est-ce qui cause cela ?

Ce comportement découle normalement de l'utilisation d'un connecteur flexible ondulé pour le raccord au jeu de bûches. Nous recommandons à l'installateur d'utiliser le connecteur d'aluminium fourni plutôt que le type flexible ondulé.

Puis-je déplacer ou changer la position des bûches de mon jeu de bûches au gaz ?

Les jeux de bûches homologuées Radco ne doivent pas être modifiées - l'emplacement doit être celui indiqué dans les instructions d'installation. Le placement des bûches sur des jeux de bûches ventilées non certifiées peut être modifié, mais un déplacement minime est recommandé pour éviter tout bris.

Puis-je installer mon jeu de bûches au gaz moi-même ?

Non. Nous recommandons l'installation par un professionnel des foyers certifiés NFI, un professionnel de CVCA, un raccordeur de gaz ou un plombier qui a de l'expérience pour l'installation de bûches au gaz. La plupart des villes exigent l'installation de tout appareil au gaz par un professionnel. Veuillez vérifier auprès de votre département/agence d'inspection local.

De quoi sont fabriqués les bûches au gaz ?

Les bûches au gaz sont fabriquées d'un mélange d'argile précuit, expansé, et un ciment spécial de haute température avec un renforcement de maille. Cette combinaison crée un matériau de céramique solide pouvant résister à des températures extrêmes, tout en permettant le moulage de détails précis que l'on retrouve dans ces jeux.

J'ai un jeu de bûches ventilées et les bûches ont de la suie noire sur elles. Est-ce normal ?

L'accumulation de suie sur les bûches au gaz ventilées est une partie normale de la combustion. Les jeux de bûches au gaz naturel produisent moins de suie que ceux de propane liquide. Nous recommandons de retirer toute accumulation de suie périodiquement à l'aide d'un produit conçu à cet effet.

Puis-je ajouter un contrôle à distance à mon jeu de bûches après l'installation ?

Non.

Est-ce que le jeu de bûches au gaz est approuvé par une agence de test ?

Oui. La série GO a un design certifié par RADCO sous la norme **ANSI Z21.60-2004, Decorative Appliances for Installation in Solid-fuel Burning Fireplaces**. L'installation et les provisions d'air de combustion et de ventilation doivent se conformer au **National Fuel Gas Code ANSI Z223.1/NFPA 54** (aux États-Unis). Vérifiez auprès du département local des inspections pour plus d'information.

Quelle est la couverture de garantie pour le jeu de bûches GO ?

Elles ont une garantie à vie pour le propriétaire original dans l'installation originale. Toutes les pièces de métal (brûleurs, fixations de grilles, etc.) ont une garantie de 5 ans et toutes les soupapes, assemblages de veilleuse et autres pièces mécaniques sont garanties pour un an. La garantie complète est imprimée à l'arrière du manuel du propriétaire.

U. Pièces de rechange



Pièces de rechange **Grand Oak Gas Logs**

Vue éclatée des pièces
Bûches au gaz MATCH GO

Dates du début de fabrication : S/O
Date de la fin de fabrication : Active

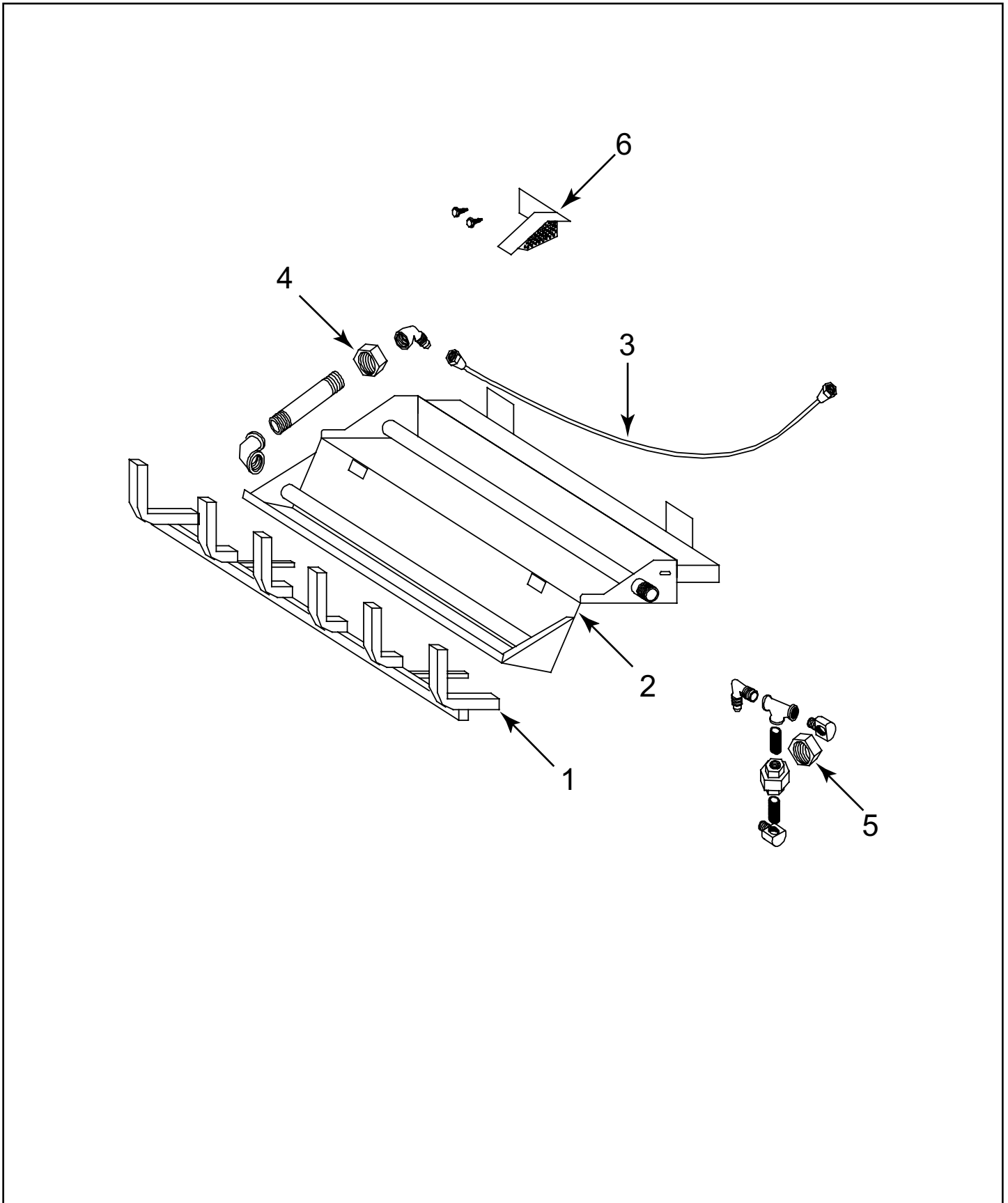

N°	Description de pièce	24 po	30 po	Qté
1	Ensemble de grille	GR-300-24	GR-300-30	1
2	Assemblage de plateau du brûleur	BPA-300-24	BPA-300-30	1
3	Connecteur	FT-1-24	FT-1-30	1
4	Orifice de brûleur inférieur GN	BPO-2-40	BPO-2-38	1
5	Orifice de brûleur supérieur GN	BPO-2-26	BPO-2-26	1
	Sable	4004-108	4004-108	2
	Vermiculite	4004-109	4004-109	2
	Roche de lave	4004-110	4004-110	2
	Laine de roche	4004-111	4004-111	2
	Assemblage de butée de registre	14354	14354	1
	Platinum Bright Embers	PBE-5	PBE-5	1



GARANTIE LIMITÉE DES BÛCHES DÉCORATIVES AU GAZ

Hearth & Home Technologies Inc. (HHT) offre la garantie suivante pour les jeux de bûches au gaz décoratives selon la description dans ce document tandis qu'ils sont à l'endroit ou à l'installation originale. Les concessionnaires et les employés de **HHT** n'ont pas l'autorité d'offrir toute garantie ou autoriser des recours en plus ou inconsistants avec ceux des modalités de ce programme. Cette garantie vous donne des droits juridiques précis et vous pourriez aussi avoir d'autres droits qui varient d'une juridiction à l'autre.

GARANTIE LIMITÉE. Ce jeu de bûches au gaz décoratives comprend un assemblage de brûleur au gaz avec une soupape de veilleuse de sécurité et des bûches de fibres de céramique qui sont fabriqués par HHT. Cette garantie limitée ne s'étend pas à toute partie du système de foyer au bois où cet appareil au gaz décoratif doit être installé. Ce jeu de bûches au gaz décoratives est garanti libre de défauts de fabrication et de matériaux pendant une période de cinq (5) ans à partir de la date d'installation. Cette garantie limitée n'est offerte que pour les jeux de bûches au gaz décoratives installés aux États-Unis et au Canada.

EXCLUSIONS ET QUALIFICATIONS. Cette garantie limitée est sujette aux exclusions et qualifications suivantes : (1) Cette garantie limitée ne s'applique pas, et **HHT** n'assume aucune responsabilité pour tout dommage découlant de l'installation ou l'utilisation de ce jeu de bûches au gaz décoratives conformément aux instructions d'installation et aux instructions d'utilisation fournies. (2) Le jeu de bûches au gaz décoratives doit être utilisé de manière normale tel qu'expliqué dans les instructions d'utilisation et l'étiquette d'identification d'agence fixée à l'assemblage du plateau du brûleur. Ce jeu de bûches au gaz décoratives n'est prévu que pour l'utilisation du carburant spécifié sur l'étiquette d'identification de l'agence. Utiliser tout autre carburant que celui spécifié peut créer une situation constituant un danger de mort et annulera cette garantie limitée. (3) Cette garantie limitée s'applique seulement au système de bûches au gaz décoratives installées dans un foyer ventilé convenant pour le bois. Il faut fournir une ventilation adéquate pour permettre une bonne évacuation du système de cheminée du foyer. **HHT** n'assume aucune responsabilité pour la mauvaise performance du jeu de bûches au gaz décoratives découlant d'une évacuation inadéquate à cause de conditions environnementales (par ex. courants de vent, tirage par le bas), construction hermétique de la structure, ou dispositifs mécaniques (par ex. dispositifs de manipulation d'air incluant des chaudières à air forcé et des appareils de climatisation, des ventilateurs d'évacuation et des dispositifs de ventilation), qui pourraient seuls ou ensemble provoquer une pression négative dans la structure où est installé le jeu de bûches au gaz décoratives. (4) Cette garantie limitée ne s'applique qu'aux composants de l'appareil fabriqués par **HHT**. **HHT** exclut expressément de cette garantie limitée toute responsabilité selon ce document pour les défauts ou dommages causés par l'installation ou l'utilisation de toutes pièces, dispositifs ou composants non fabriqués par **HHT**. (5) Les frais de main d'oeuvre à payer par **HHT** conformément à cette garantie limitée doivent être approuvés à l'avance dans le cadre du travail par **HHT** et ne doivent pas dépasser le prix au détail des pièces de rechange. (6) Cette garantie limitée sera annulée si le jeu de bûches au gaz décoratives est retiré ou a été retiré de l'emplacement d'installation d'origine. (7) Puisque les exigences des codes de construction varient beaucoup dans l'ensemble des États-Unis et du Canada, les utilisateurs de ces jeux doivent déterminer à l'avance s'il y a des restrictions quelconque de l'installation et de l'utilisation de ce produit. **HHT** n'offre aucune garantie ou déclaration quant à la conformité aux codes de construction et ne sera pas tenue responsable de cette conformité.

IL N'Y A AUCUNE GARANTIE IMPLICITE DE COMMERCIALITÉ OU D'ADAPTATION À UN USAGE PARTICULIER LIMITANT LA RESPONSABILITÉ IL EST ACCEPTÉ ET ENTENDU QUE L'OBLIGATION DE HHT ET LE RECOURS EXCLUSIF DES ACHETEURS SOUS CETTE GARANTIE LIMITÉE, SOUS TOUTE AUTRE GARANTIE, EXPRESSE OU IMPLICITE (Y COMPRIS CELLE DE COMMERCIALITÉ ET D'ADAPTATION À UN USAGE PARTICULIER), OU AUTRE, SE LIMITE AU REMPLACEMENT OU À LA RÉPARATION SEULEMENT DES COMPOSANTS DE MARQUE HHT ET DES COMPOSANTS OPTIONNELS TEL QU'INDIQUÉ PRÉCÉDEMMENT. LA DURÉE DE TOUTE GARANTIE IMPLICITE, Y COMPRIS CELLE DE COMMERCIALITÉ ET D'ADAPTATION À UN USAGE PARTICULIER APPLICABLE À CET APPAREIL AU GAZ SE LIMITE À LA DURÉE DE LA GARANTIE SPÉCIFIÉE PLUS HAUT. CERTAINS ÉTATS NE PERMETTENT PAS DE LIMITES QUANT À LA DURÉE D'UNE GARANTIE IMPLICITE DONC CES LIMITES POURRAIENT NE PAS S'APPLIQUER DANS VOTRE CAS. DANS AUCUN CAS, HHT NE SERA TENUE RESPONSABLE DE TOUS DOMMAGES INDIRECTS OU CONSÉCUTIFS CAUSÉS PAR DES DÉFAUTS DU JEU DE BÛCHES AU GAZ DÉCORATIVES, QUE CE SOIT DES DOMMAGES SOIENT PRODUITS OU DÉCOUVERTS AVANT OU APRÈS LE REMPLACEMENT OU LA RÉPARATION ET QUE CES DOMMAGES SOIENT CAUSÉS PAR LA NÉGLIGENCE DE HHT. CERTAINS ÉTATS NE PERMETTENT PAS D'EXCLUSION OU DE LIMITE AUX DOMMAGES INDIRECTS OU CONSÉCUTIFS, DONC CES LIMITES POURRAIENT NE PAS S'APPLIQUER DANS VOTRE CAS.

COMMENT OBTENIR LE SERVICE. Pour obtenir le service sous ce Programme, vous devez

1. Envoyer un avis écrit de la condition à l'adresse suivante : Technical Service Department, Hearth & Home Technologies Inc., 1915 West Saunders Street, Mt. Pleasant, Iowa 52641.
2. Fournissez une preuve d'achat à **HHT**.
3. Fournissez à **HHT** une occasion raisonnable de faire enquête sur la réclamation, y compris une occasion raisonnable d'inspecter le foyer avant tout repaiement ou remplacement et avant que le foyer ne soit retiré de l'endroit d'installation originale.
4. Obtenez le consentement de **HHT** pour tout travail sous garanti avant le travail.

AUTRE INFORMATION. Si vous désirez de l'information sur les produits actuels de Hearth & Home Technologies ou si vous cherchez un concessionnaire dans votre région, appelez tout simplement le 800-843-2848 ou 1-888-427-3973.



Contactez votre concessionnaire Hearth & Home pour toutes questions ou préoccupations.
Pour obtenir le numéro de votre concessionnaire Hearth & Home le plus proche,
appelez le 1 800 927-6841 ou 1-888-427-3973

- NOTES -

ATTENTION



NE JETEZ PAS CE MANUEL

- Instructions importantes d'utilisation et de maintenance comprises.
- Lisez, comprenez et suivez ces instructions pour une installation et une utilisation sans danger.
- Laissez ce manuel avec la personne responsable de l'utilisation et du fonctionnement de l'appareil.



→ Ce produit est couvert par l'un des brevets suivants ou plus : (États-Unis) 4593510, 4686807, 4766876, 4793322, 4811534, 5000162, 5016609, 5076254, 5113843, 5191877, 5218953, 5263471, 5328356, 5341794, 5347983, 5429495, 5452708, 5542407, 5601073, 5613487, 5647340, 5688568, 5762062, 5775408, 5890485, 5931661, 5941237, 5947112, 5996575, 6006743, 6019099, 6048195, 6053165, 6145502, 6170481, 6237588, 6296474, 6374822, 6413079, 6439226, 6484712, 6543698, 6550687, 6601579, 6672860, 6688302B2, 6715724B2, 6729551, 6736133, 6748940, 6748942, 6769426, 6774802, 6796302, 6840261, 6848441, 6863064, 6866205, 6869278, 6875012, 6880275, 6908039, 6919884, D320652, D445174, D462436; (Canada) 1297749, 2195264, 2225408, 2313972; (Australie) 780250, 780403, 1418504 ou autres brevets américains et étrangers en instance.