

Manuel d'installation

Installation et mise au point de l'appareil

ATTENTION! Risque d'incendie! NE PAS ranger les manuels d'instructions à l'intérieur de la cavité du foyer. Des températures élevées pourraient provoquer un incendie.

INSTALLATEUR : Laissez ce manuel avec l'appareil et non à l'intérieur.

CLIENT : Conservez ce manuel à titre de référence. Ne le conservez pas à l'intérieur de l'appareil.

AVIS : NE PAS jeter ce manuel !

HEAT & GLO
No one builds a better fire

Modèles :
6KMOD
8KMOD

GAS-FIRED

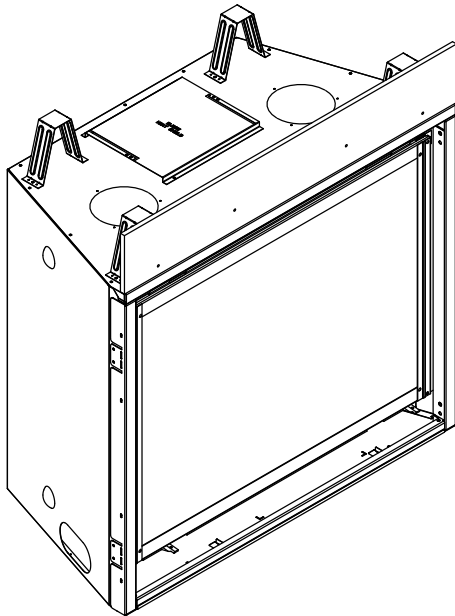

Cet appareil peut être installé en tant qu'équipement d'origine dans une maison préfabriquée (États-Unis seulement) ou maison mobile. Il doit être installé en conformité avec les instructions du fabricant et les normes **Manufactured Home Construction and Safety Standard**, Title 24 CFR, Part 3280 aux États-Unis, ou les Normes d'installation pour maisons mobiles, CAN/CSA Z240 Séries MH, au Canada.

Cet appareil ne peut être utilisé qu'avec le(s) type(s) de gaz indiqué(s) sur la plaque signalétique. Cet appareil ne peut être converti pour être utilisé avec d'autres gaz, sauf si un ensemble certifié est utilisé.

⚠ AVERTISSEMENT :
DANGER D'INCENDIE OU D'EXPLOSION
Ne pas se conformer exactement aux avertissements de sécurité pourrait causer de sérieuses blessures, la mort, ou des dommages à la propriété.

- **NE PAS** entreposer ni utiliser de l'essence ou d'autres vapeurs ou liquides inflammables à proximité de ce foyer ou de tout autre appareil.
- **Ce que vous devez faire si vous sentez une odeur de gaz**
 - **NE PAS** tenter d'allumer tout appareil.
 - **NE PAS** toucher les interrupteurs électriques. **NE PAS** utiliser de téléphone à l'intérieur.
 - Quittez le bâtiment immédiatement.
 - Appelez immédiatement votre fournisseur de gaz à partir du téléphone d'un voisin. Veuillez suivre les instructions de votre fournisseur de gaz.
 - Si vous ne pouvez pas joindre votre fournisseur de gaz, appelez les pompiers.
- L'installation et l'entretien doivent être effectués par un installateur qualifié, une agence de service, ou le fournisseur de gaz.

! DANGER



LA VITRE CHAUDE CAUSERA DES BRÛLURES.

NE PAS TOUCHER LA VITRE AVANT QU'ELLE N'AIT REFROIDI.

NE LAISSEZ JAMAIS LES ENFANTS TOUCHER LA VITRE.

Une barrière conçue pour réduire les risques de brûlure au contact de la vitre chaude est fournie avec cet appareil et doit être installée en vue de protéger les enfants et autres personnes à risque.

La façade décorative doit être commandée séparément lors de l'achat de l'appareil. Voir la Section 3.B.

▲ Définition des avertissements de sécurité :

- **DANGER!** Indique une situation dangereuse qui entraînera la mort ou des blessures graves si elle n'est pas évitée.
- **AVERTISSEMENT!** Indique une situation dangereuse pouvant entraîner la mort ou des blessures graves si elle n'est pas évitée.
- **ATTENTION!** Indique une situation dangereuse pouvant provoquer des blessures mineures ou modérées si elle n'est pas évitée.
- **REMARQUE :** Utilisé pour répondre aux pratiques non liées aux blessures corporelles.
Remarque : Le terme « recommander » ou « recommandé » n'indique pas une exigence. Il s'agit d'une meilleure pratique suggérée par Hearth & Home Technologies®.

Table des matières

Liste de vérification d'une installation régulière 3

1 Données sur le produit et informations importantes sur la sécurité

A. Certification de l'appareil	4
B. Spécifications de la porte vitrée.	4
C. Spécifications BTU	4
D. Installations en haute altitude	4
E. Spécifications des matériaux incombustibles	4
F. Spécifications des matériaux inflammables.	4
G. Codes électriques	4
H. Californie	4
H. Exigences du Commonwealth du Massachusetts.	5

2 Avant de débiter

A. Considérations techniques et conseils d'installation	6
B. Directives de bonne foi pour installation murale/téléviseur	7
C. Outils et fournitures nécessaires	10
D. Inspection de l'appareil et des composants.	10

3 Charpente et dégagements

A. Dimensions de l'appareil	11
B. Diagrammes des dimensions de la façade décorative	12
C. Emplacement de l'appareil et Dégagements par rapport aux matériaux inflammables	18
D. Réalisation du coffrage de l'appareil	26
E. Protection du sol	27

4 Emplacement de l'extrémité de la cheminée et informations sur le conduit d'évacuation

A. Conduit approuvé	28
B. Dégagements minimaux de l'extrémité du conduit d'évacuation.	28
C. Dégagements du conduit d'évacuation	30
D. Utilisation des coudes	31
E. Schémas du conduit d'évacuation.	32

5 Dégagements entre le conduit d'évacuation et la charpente

A. Dégagements par rapport aux matériaux inflammables et à l'évacuation.	41
B. Charpente et pare-feu de la pénétration du mur	42
C. Pare-feu du plafond et charpente de la pénétration du plancher	43
D. Installation du bouclier thermique d'isolation du grenier	43

6 Préparation de l'appareil

A. Préparation du col du conduit d'évacuation	44
B. Préparation pour la gestion de la chaleur	45
C. Fixation et mise à niveau de l'appareil	46
D. Matériau incombustible (Installé en usine)	46

7 Ventilation

A. Assemblage des sections du conduit d'évacuation	47
B. Assemblage des sections coulissantes.	49
C. Fixation des sections du conduit d'évacuation	50
D. Démontage des sections du conduit d'évacuation	50
E. Exigences de l'extrémité verticale	51
F. Exigences de l'extrémité horizontale	52

8 Informations concernant l'électricité

A. Information générale	53
B. Exigences du câblage électrique.	55
C. Installation du ventilateur.	56
D. Entretien du ventilateur	56

9 Informations concernant le gaz

A. Conversion de la source de combustible.	57
B. Pressions du gaz	57
C. Raccordement du gaz	57
D. Installations en haute altitude	58
E. Ajustement de l'obturateur d'air.	58
F. Réparations/Remplacement de la vanne de gaz de l'appareil	59

10 Finition

A. Matériau de revêtement.	60
B. Installation sur cloison sèche	61
C. Installation d'un téléviseur	62
D. Manteau de foyer et saillies du mur.	62
E. Prolongement de l'âtre.	65
F. Dimensions de la façade décorative pour la finition	65

11 Configuration de l'appareil

A. Retirer le matériel d'emballage	69
B. Nettoyage de l'appareil	69
C. Installation du réfractaire Black Glass	69
D. Installation des bûches en bois flotté (optionnel).	70
E. Installation de l'élément d'apparence en verre	73
F. Installation du support à pierre pour l'élément d'apparence à pierre en option (STONES-MOD)	74
G. Configuration du système de contrôle IntelliFire Tactile®	75
H. Retrait et remplacement de l'assemblage du panneau de verre fixe.	76
I. Installation de la façade décorative	76

12 Références

A. Liste des composants approuvés du conduit d'évacuation	77
B. Accessoires	78

→ = Contient des informations mises à jour.

Liste de vérification d'une installation régulière

À L'ATTENTION DE L'INSTALLATEUR : Suivez cette liste de vérification d'une installation régulière

Cette liste de vérification d'une installation régulière doit être utilisée par l'installateur avec, et non au lieu, des instructions contenues dans ce manuel d'installation.

Client :

Lot/Adresse :

Modèle (encercler un) : 6KMOD 8KMOD

Date d'installation :

Emplacement du foyer :

Installateur :

Téléphone du concessionnaire/fournisseur :

N° de série :



AVERTISSEMENT! Risque d'incendie ou d'explosion! Ne pas installer l'appareil selon ces instructions pourrait provoquer un incendie ou une explosion. Installer **UNIQUEMENT** des composants et accessoires approuvés par **Hearth & Home Technologies**. Tout composant ou accessoire non approuvé peut causer une surchauffe du foyer.

Installation de l'appareil

Il a été vérifié que coffrage est isolé et scellé. (Page 26)

Les dégagements par rapport aux matériaux inflammables ont été vérifiés. (Page 18-25)

Le foyer est à niveau et sécurisé. (Page 46)

OUI

SI NON, POURQUOI?

Section 7 Ventilation et cheminée (p. 47-52)

Configuration de la ventilation conforme aux schémas d'évacuation.

Le système de ventilation est installé, verrouillé et fixé en respectant les dégagements.

(Peut avoir besoin d'être commandée séparément.)

Les pare-feu sont installés.

Pas d'isolation ou de matériaux en mousse en contact avec la ventilation ou entre le plafond/mur et les pare-feu.

Le bouclier thermique d'isolation du grenier est installé.

Le solin du mur extérieur et du toit est installé et scellé.

Les extrémités sont installées et scellées.

Section 8 Électricité (p. 53-56)

Alimentation sans interrupteur (110-120 V c.a.) fournie à l'appareil.

Le câblage d'interrupteur correctement installé.

Section 9 Gaz (p. 57-59)

Appareil approprié au type de combustible.

Une conversion a-t-elle été effectuée?

La détection de fuite a été effectuée et la pression d'admission a été vérifiée.

Le réglage de l'obturateur d'air pour ce genre d'installation a été vérifié.

Section 10 Finition (p. 60-68)

Absence de matériaux inflammables dans les zones exigeant des matériaux incombustibles.

La conformité à toutes les exigences de dégagement du manuel d'installation a été vérifiée.

Les saillies du manteau de foyer et du mur sont conformes aux exigences du manuel d'installation.

Les bandes de finitions doivent être enlevées avant le démarrage, si elles sont installées.

Section 11 Installation de l'appareil (p. 69-76)

Tout le matériel d'emballage et de protection a été retiré (intérieur et extérieur de l'appareil).

Les réfractaires, les éléments d'apparence et les bûches optionnelles sont installés correctement.

L'assemblage de la vitre est installé et bien fixé.

Les accessoires sont correctement installés.

La façade décorative est correctement installée. Peut avoir besoin d'être commandée séparément.

Le sac du manuel et son contenu ont été retirés de l'intérieur/dessous et sont confiés

à la personne responsable de l'utilisation et du fonctionnement de l'appareil.

L'appareil a été mis en marche et l'absence de fuite de gaz a été vérifiée.

Hearth & Home Technologies recommande les étapes suivantes :

- Photographiez l'installation et copiez la liste de vérification pour votre fichier.
- Affichez cette liste de contrôle en permanence sur l'appareil jusqu'à ce que l'installation soit terminée.

Commentaires : De plus amples descriptions des problèmes, de la personne qui en est responsable (installateur/constructeur/autres gens du métier, etc.) et les actions correctives nécessaires _____

Commentaires _____ par _____ le _____

➔ = Contient des informations mises à jour.

(constructeur/entrepreneur
général/)

(installateur)

(Date)

2584-982FR 1/23

1 Données sur le produit et informations importantes sur la sécurité

A. Certification de l'appareil

MODÈLES : 6KMOD, 8KMOD
LABORATOIRE : Underwriters Laboratories, Inc. (UL)
TYPE : Appareil de chauffage à évacuation directe
NORMES : CSA/ANSI Z21.88-2019 • CSA 2.33-2019

Ce produit est homologué selon les normes ANSI pour les « Vented Gas Fireplace Heaters » (Foyers au gaz à évacuation), et les sections qui s'appliquent aux « Gas Burning Heating Appliances for Manufactured Homes and Recreational Vehicles » (Appareils de chauffage au gaz pour les maisons préfabriquées et les véhicules de loisirs) et « Gas Fired Appliances for Use at High Altitudes » (Appareils à gaz pour utilisation en haute altitude). Également certifié pour utilisation dans une chambre à coucher ou studio.

AVIS : Cette installation doit être conforme aux codes locaux. En l'absence de codes locaux, vous devez respecter le National Fuel Gas Code, ANSI Z223.1, dernière édition aux États-Unis et aux codes d'installation CAN/CGA B149 au Canada.

N'EST PAS DESTINÉ À ÊTRE UTILISÉ COMME SOURCE PRINCIPALE DE CHAUFFAGE. Cet appareil a été testé et approuvé pour utilisation comme chauffage d'appoint ou accessoire décoratif. Il ne doit donc pas être considéré comme chauffage principal dans les calculs de la consommation énergétique d'une résidence.

B. Spécifications de la vitre

Cet appareil est équipé d'une porte vitrée en vitrocéramique portant un revêtement antireflet. N'utilisez que des vitres en vitrocéramique pour remplacer une vitre endommagée. Veuillez contacter votre concessionnaire si vous devez remplacer la vitre.

C. Spécifications calorifiques

Modèles (Canada ou États-Unis)		Entrée BTU/h maximum	Entrée BTU/h minimum	Taille de l'ori- fice (DMS)
6KMOD (GN)	0 à 610 mètres (0- 2000 pieds)	34 000	17 000	n° 35
8KMOD (GN)	0 à 610 mètres (0- 2000 pieds)	36 000	18 000	n° 32

D. Installations en haute altitude

AVIS : Ces règles ne s'appliquent pas si le pouvoir calorifique du gaz a été diminué. Vérifiez auprès de votre fournisseur de gaz local ou des autorités compétentes.

Lors de l'installation à une hauteur supérieure à 610 m :

- Aux États-Unis : Diminuez le débit d'entrée de 4 % par 305 m additionnels au-dessus de 610 m.
- Au CANADA : Les débits d'entrée sont certifiés sans réduction du débit d'entrée pour les altitudes jusqu'à 1370 m au-dessus du niveau de la mer. Veuillez consulter les autorités provinciales et/ou locales compétentes pour les installations à des altitudes supérieures à 1 370 m.

Vérifiez auprès de votre fournisseur de gaz local pour déterminer la taille adéquate de l'orifice.

E. Spécifications des matériaux incombustibles

Matériaux qui ne s'enflamment ni ne brûlent. Il s'agit de matériaux tels que l'acier, le fer, les briques, le carrelage, le béton, l'ardoise, le verre, le plâtre ou toute combinaison de ces derniers.

Les matériaux dont on sait qu'ils ont réussi l'essai **ASTM E 136, Méthode de test standard du comportement des matériaux dans un four à conduit vertical à 750°C**, peuvent être considérés comme étant incombustibles.

F. Spécifications des matériaux inflammables

Les matériaux en bois ou recouverts de bois, papier comprimé, fibres végétales, plastiques ou autres matériaux qui peuvent s'enflammer et brûler, qu'ils soient ignifugés ou non, recouverts de plâtre ou non, doivent être considérés comme des matériaux inflammables.

G. Codes électriques

AVIS : Les connexions électriques et la mise à la terre de cet appareil doivent être en conformité avec les codes locaux ou, en leur absence, avec la norme **National Electric Code ANSI/NFPA 70 - dernière édition** ou le **Code canadien de l'électricité, CSA C22.1**.

- Un circuit de 110-120 VCA pour ce produit doit être protégé avec un coupe-circuit de protection contre les défauts de mise à la terre, en accord avec les codes électriques locaux, lorsqu'il est installé dans des endroits comme la salle de bain ou près d'un évier.

H. Californie



AVERTISSEMENT : Ce produit et les combustibles utilisés pour le faire fonctionner (propane liquide ou gaz naturel), ainsi que les produits de la combustion de ces combustibles, peuvent vous exposer à des produits chimiques incluant le benzène, considéré par l'État de la Californie comme vecteur de cancer et d'autres problèmes liés à la reproduction. Pour en savoir plus, rendez-vous sur le site : www.P65Warnings.ca.gov.

Remarque : Les conditions ci-après se rapportent à différents codes du Massachusetts et codes nationaux qui ne figurent pas dans ce document.

I. Exigences du Commonwealth du Massachusetts

Tous les équipements au gaz avec conduit d'évacuation horizontal pour paroi latérale, installés dans les habitations, bâtiments ou structures, utilisés entièrement ou partiellement à des fins résidentielles, y compris ceux appartenant au, ou utilisés par le Commonwealth, dont le conduit d'évacuation en sortie d'une paroi latérale est situé à une hauteur inférieure à 2,1 m (7 pi) du niveau moyen du sol, y compris, mais sans y être limité, aux patios et porches, doivent répondre aux conditions suivantes :

Installation de détecteurs de monoxyde de carbone

Lors de l'installation de l'équipement au gaz avec conduit d'évacuation horizontal pour paroi latérale, le plombier ou monteur d'installations au gaz doit vérifier la présence d'un détecteur de monoxyde de carbone avec signal d'alarme et piles de secours à l'étage où l'équipement au gaz sera installé. De plus, le plombier ou le monteur d'installations au gaz doivent vérifier qu'un détecteur de monoxyde de carbone avec signal d'alarme raccordé au câblage des lieux ou alimenté par piles est installé à chaque étage de l'habitation, du bâtiment ou de la structure où fonctionne l'équipement au gaz avec conduit d'évacuation horizontal pour paroi latérale. Le propriétaire des lieux doit demander à un technicien autorisé certifié de réaliser le câblage des détecteurs de monoxyde de carbone.

Si l'équipement au gaz avec conduit d'évacuation horizontal pour paroi latérale est installé dans un grenier ou une pièce à plafond bas, le détecteur de monoxyde de carbone câblé avec signal d'alarme et piles de secours peut être installé à l'étage adjacent suivant.

Si les conditions de cette rubrique ne peuvent pas être satisfaites pendant l'installation, le propriétaire dispose d'une période de trente (30) jours pour les satisfaire, pour autant que pendant ladite période un détecteur de monoxyde de carbone alimenté par piles et avec signal d'alarme soit installé.

Détecteurs de monoxyde de carbone approuvés

Tous les détecteurs de monoxyde de carbone doivent être conformes à NFPA 720, homologués ANSI/UL 2034 et certifiés IAS.

Affichage

Une plaque signalétique en métal ou plastique doit être installée en permanence à l'extérieur du bâtiment, à une hauteur minimum de 2,4 m (8 pi) au-dessus du niveau moyen du sol, directement en ligne avec le conduit d'évacuation dans le cas des appareils ou équipements au gaz avec conduit d'évacuation horizontal. Sur la plaque signalétique doit figurer le texte suivant en caractères d'une taille minimum de 13 mm : « **ÉVACUATION DES GAZ DIRECTEMENT EN DESSOUS. NE PAS OBSTRUER.** ».

Inspection

L'inspecteur de gaz de l'État ou local ne peut approuver l'installation de l'équipement au gaz avec conduit d'évacuation horizontal qu'après avoir vérifié la présence de détecteurs de monoxyde de carbone et de la plaque signalétique en conformité avec les stipulations de 248 CMR 5.08(2)(a)1 à 4.

Exemptions

Les stipulations 248 CMR 5.08(2)(a)1 à 4 ne s'appliquent pas aux équipements suivants :

- Les appareils figurant au chapitre 10 intitulé « Equipment Not Required To Be Vented » selon l'édition la plus récente de la norme NFPA 54 adoptée la commission; et
- Les appareils fonctionnant au gaz, dotés d'une évacuation horizontale sortant d'une paroi latérale, et installés dans une pièce ou structure séparée de l'habitation, du bâtiment ou de la structure utilisés entièrement ou partiellement à des fins résidentielles.

EXIGENCES DU FABRICANT

Système d'évacuation des gaz fourni

Quand le fabricant d'appareils au gaz approuvés avec conduit d'évacuation horizontal pour paroi latérale fournit les composants ou la configuration du système d'évacuation avec l'équipement, les instructions d'installation de l'équipement et du système d'évacuation doivent contenir :

- Des instructions détaillées pour l'installation du système d'évacuation ou de ses composants; et
- Une liste complète de pièces du système d'évacuation.

Système d'évacuation des gaz **NON** fourni

Quand le fabricant de l'appareil approuvé fonctionnant au gaz doté d'un conduit d'évacuation sortant horizontalement d'une paroi latérale ne fournit pas les pièces du conduit d'évacuation des gaz, mais précise un « système spécial d'évacuation », les conditions suivantes doivent être satisfaites :

- Les instructions du « système spécial d'évacuation » mentionné doivent être incluses aux instructions d'installation de l'appareil ou équipement; et
- Le « système spécial d'évacuation » doit être un produit approuvé par la commission, et les instructions de ce système doivent inclure une liste de pièces et des instructions d'installation détaillées.

Une copie de toutes les instructions d'installation du foyer au gaz approuvé avec conduit d'évacuation horizontal pour paroi latérale, de toutes les instructions concernant le conduit d'évacuation, de toutes les listes de pièces du conduit, et/ou de toutes les instructions de configuration du conduit doit être conservée avec l'appareil après son installation.

Se reporter à la section de raccordement du gaz pour connaître les conditions supplémentaires du Commonwealth du Massachusetts.

2 Avant de débiter

A. Considérations techniques et conseils d'installation

AVERTISSEMENT! Risque d'incendie ou d'explosion! Lisez toutes les instructions avant de procéder à l'installation.

Les appareils à gaz à évacuation directe sont conçus pour fonctionner avec tous les systèmes d'admission d'air de combustion installés à l'extérieur du bâtiment et tous les conduits d'évacuation des gaz vers l'extérieur. Aucune source d'air extérieur supplémentaire n'est nécessaire.

L'installation DOIT être en conformité avec les codes et réglementations locaux, régionaux, provinciaux et nationaux. Consultez la société d'assurance, les responsables en matière de construction et de d'incendie ou les autorités compétentes pour les restrictions, l'inspection des installations et les permis.

Avant de procéder à l'installation, considérez les éléments suivants :

- Lieu d'installation de l'appareil.
- Configuration du système prévu pour l'évacuation des gaz.
- Exigences des conduites d'arrivée du gaz et espace d'accès. Voir la section 9 sur les informations concernant le gaz.
- Dispositions du système de gestion de la chaleur optionnel. Si la chaleur passive est installée, pensez à l'emplacement de l'ouverture d'évacuation en relation à la ventilation et aux autres matériaux de construction. Reportez-vous aux instructions d'installation fournies avec l'ensemble de chaleur passive pour plus de détails et aux sections appropriées du présent manuel en ce qui concerne les dégagements et la charpente (section 3), et les finitions et les manteaux de foyer (section 10).
- Exigences du câblage électrique.
- Détails de la charpente et de la finition.
- Si vous désirez des accessoires optionnels tels qu'un ventilateur, un commutateur mural ou une télécommande. Voir la section 12.B pour les accessoires approuvés.

L'installation et l'entretien de cet appareil doivent être effectués par du personnel qualifié. Hearth & Home Technologies recommande des professionnels formés dans les usines de HTT ou certifiés NFI.



Les installations, réglages, modifications, réparations ou entretiens incorrects peuvent provoquer des blessures et des dommages matériels. Pour obtenir une assistance ou des renseignements supplémentaires, consultez un technicien qualifié, une agence de service ou votre concessionnaire.

B. Directives de bonne foi pour installation murale/téléviseur

AVIS : Les températures de surface indiquées ci-dessus sont prises avec une sonde de température, conformément à la norme de test utilisée pour la certification de l'appareil. Un thermomètre à infrarouge mesurant les températures sur les murs ou les manteaux peut rapporter des températures plus élevées de 17 °C (30 °F) ou plus selon les réglages du thermomètre et les caractéristiques du matériau à mesurer. Utilisez des matériaux de finition appropriés pouvant supporter ces conditions. Pour des directives de finition supplémentaires, voir la section 10. Les températures de surface varient en fonction de facteurs tels que la hauteur du plafond, la taille de la pièce, les matériaux de finition et la configuration de l'installation.

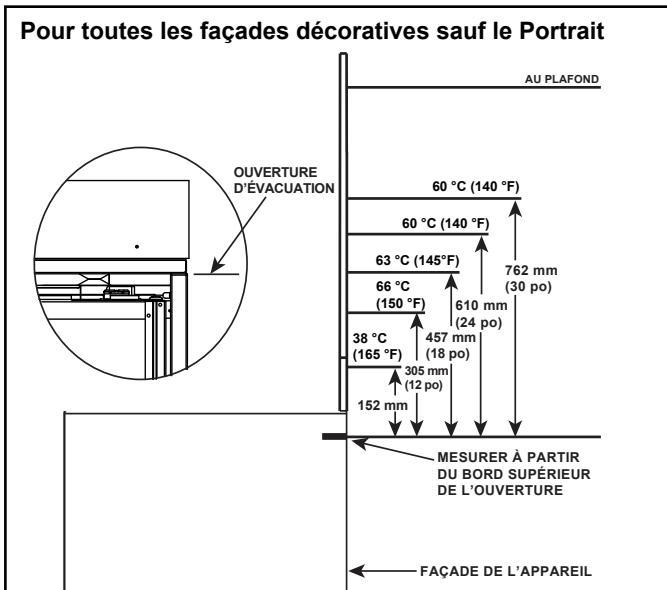

Figure 2.1 Températures de la surface du mur au-dessus de l'appareil (Toutes les façades sauf le Portrait)

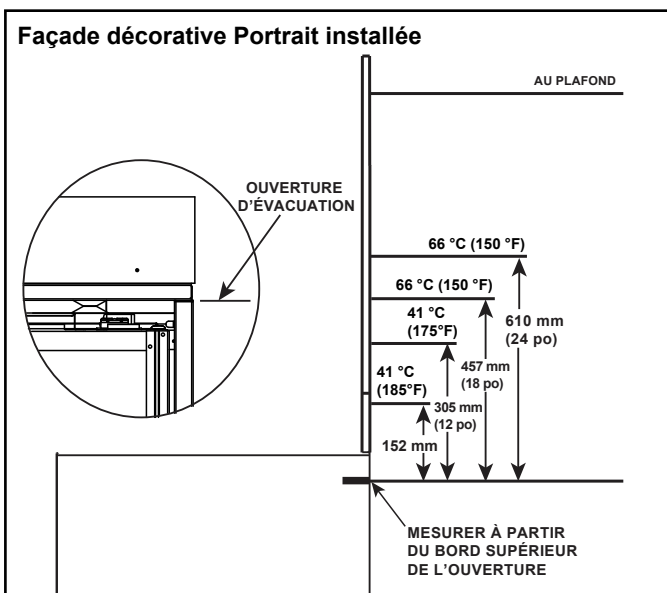

Figure 2.2 Températures de la surface du mur au-dessus de l'appareil (Façade décorative PORTRAIT installée)

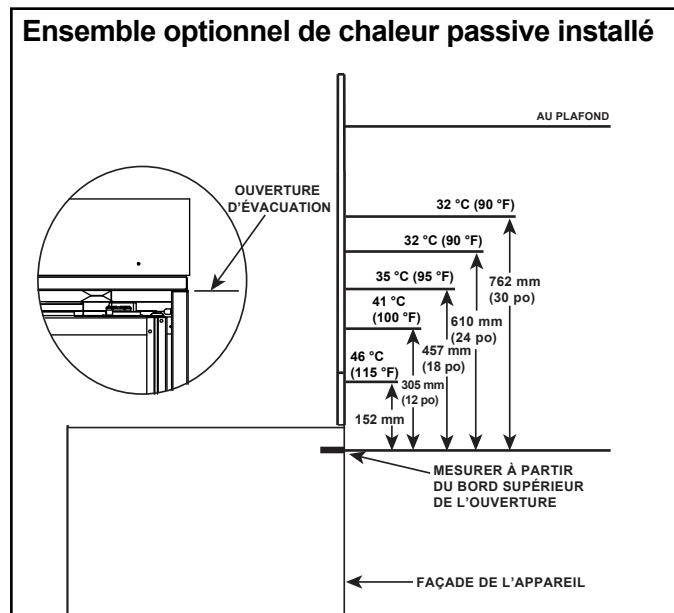
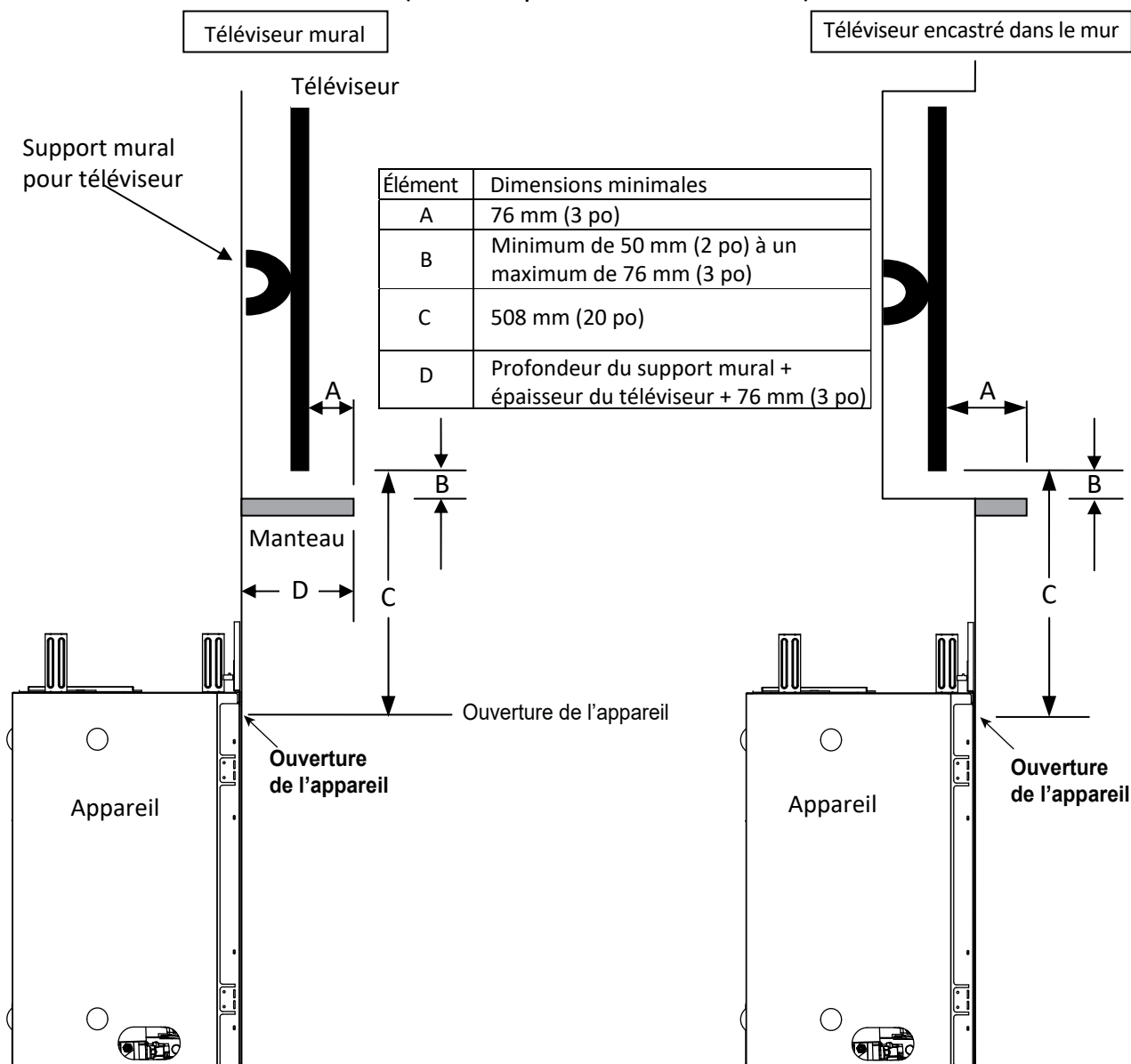

Figure 2.3 Températures de bonne foi à la surface du mur au-dessus de l'appareil avec ensemble de chaleur passive installé

Directives de bonne foi pour l'installation d'un téléviseur au-dessus d'un appareil (Chaleur passive non installée)



Remarques :

1. Il s'agit des dégagements uniquement recommandés de bonne foi et non d'une garantie du respect des températures de fonctionnement maximales permises par le fabricant du téléviseur.
2. Étant donné que chaque maison affiche des caractéristiques uniques en matière de flux d'air et que les températures de fonctionnement maximales autorisées peuvent varier d'un fabricant à l'autre et d'un modèle à l'autre, les températures réelles du téléviseur doivent être validées au moment de chaque installation. Les téléviseurs ne doivent pas être utilisés dans des lieux où la température réelle du téléviseur dépasse les températures de fonctionnement maximales autorisées par le fabricant et indiquées dans les spécifications techniques du téléviseur. Contactez directement le fabricant du téléviseur si vous ne pouvez trouver cette information ou si vous avez des questions à ce propos.
3. La hauteur et la profondeur du manteau de foyer de foyer doivent être conformes aux exigences spécifiées dans le manuel d'installation de l'appareil.
4. Dimension « C » prise à partir du haut de l'ouverture de la hotte ou de l'appareil, jusqu'au bas du téléviseur.
5. Suggestions sur la manière de réduire davantage les températures au téléviseur :
 - a. Augmenter la dimension « A ».
 - b. Augmenter la dimension « C »; en revanche, l'augmentation de la dimension « B » au-delà du maximum recommandé provoque généralement des températures plus élevées.

Figure 2.4 Directives de bonne foi pour le téléviseur

Lignes directrices pour une bonne installation d'un téléviseur au-dessus d'un foyer avec chaleur passive en option et un ventilateur facultatif

REMARQUE : Un manteau de foyer est nécessaire lorsque l'option de chaleur passive et un ventilateur facultatif sont installés. La durée de vie du téléviseur sera réduite s'il n'y a pas de manteau de foyer. Un manteau de foyer n'est pas nécessaire lorsque l'option de chaleur passive est installée et qu'il n'y a pas de ventilateur.

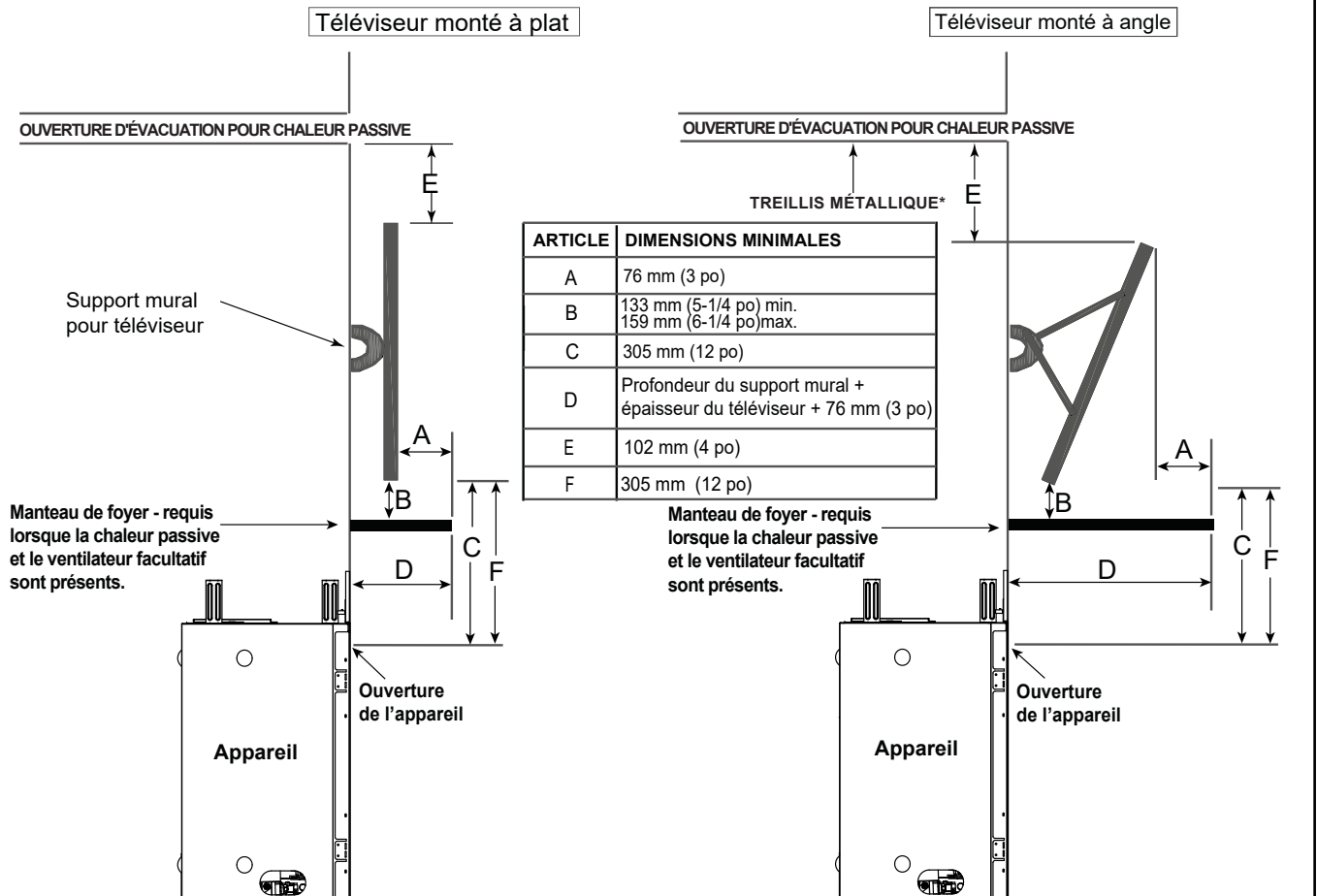

* L'écran à mailles est requis pour les installations d'évacuation/d'échappement avant ou d'échappement en haut pour la chaleur passive avec une ouverture d'évacuation d'au moins 76 mm ou plus.

REMARQUE : Les exigences pour l'installation d'une télévision sont les mêmes indépendamment du fait qu'il s'agisse d'un ensemble de chaleur passive installé avec un échappement en haut, latéral ou à ciel ouvert.

"A" La mesure est prise depuis l'avant de la TV jusqu'à l'avant du manteau de foyer.

"B" La mesure est prise depuis le haut du manteau de foyer jusqu'au bas de la TV.

"C" La mesure est prise à partir du haut de l'ouverture de l'appareil, jusqu'au bas du téléviseur.

"D" Profondeur minimale du manteau de foyer = Épaisseur du support mural + Épaisseur du téléviseur + 76 mm

"E" La mesure est prise depuis le haut de la TV jusqu'en bas de l'ouverture d'échappement.

"F" L'ensemble de chaleur passive est installé sans manteau de foyer et sans ventilateur. Mesure entre l'ouverture de l'appareil et le bas du téléviseur.

Remarques :

1. Il s'agit des dégagements uniquement recommandés de bonne foi et non d'une garantie du respect des températures de fonctionnement maximales permises par le fabricant du téléviseur.
2. Étant donné que chaque maison présente des caractéristiques uniques en matière de flux d'air et que les températures de fonctionnement maximales autorisées peuvent varier d'un fabricant à l'autre et d'un modèle à l'autre, les températures réelles du téléviseur doivent être validées au moment de chaque installation. Les téléviseurs ne doivent pas être utilisés dans des lieux où la température réelle du téléviseur dépasse les températures de fonctionnement maximales autorisées par le fabricant et indiquées dans les spécifications techniques du téléviseur. Contactez directement le fabricant du téléviseur si vous ne pouvez trouver cette information ou si vous avez des questions à ce propos.
3. La hauteur et la profondeur du manteau de foyer de foyer doivent être conformes aux exigences spécifiées dans le manuel d'installation de l'appareil.
4. Suggestions sur la manière de réduire davantage les températures au téléviseur :
 - a. Augmenter la dimension « A ».
 - b. Augmenter la dimension « C »; en revanche, l'augmentation de la dimension « B » au-delà du maximum recommandé provoque généralement des températures plus élevées.

Figure 2.5 Directives de bonne foi pour le téléviseur - Ensemble de chaleur passive installé

C. Outils et fournitures nécessaires

Avant de commencer l'installation, s'assurer que les outils et fournitures suivants sont disponibles.

Outils manuels	Ruban à mesurer
Niveau	Matériel de charpente
Manomètre	Équerre de charpentier
Voltmètre	Perceuse électrique et forets (6,35 mm, 3,17 mm)
Un fil à plomb	Lunettes/gants de protection
Clés	Scie alternative
Tournevis à douille 6,35 mm	Robinets à pression allongés
Marteau	Tournevis à tête plate
Cisailles	

Solution non corrosive pour le contrôle des fuites

Des vis autotaraudeuses de 12,7 mm – 19,05 mm de long, n° 6 ou 8

Matériel de calfeutrage (à un degré minimum d'exposition continue de 150 °C [300 °F])

D. Contrôle de l'appareil et des composants

AVERTISSEMENT! Risque d'incendie ou d'explosion! Les pièces endommagées risquent de compromettre le fonctionnement sécuritaire du foyer. **NE PAS** installer de composant endommagé, incomplet ou de substitution. L'appareil doit rester au sec.

AVERTISSEMENT! Risque d'incendie, d'explosion ou de décharge électrique! NE PAS utiliser cet appareil s'il a été partiellement immergé. Appeler un technicien qualifié pour qu'il puisse inspecter l'appareil et remplacer les pièces du système de contrôle et du contrôle du gaz qui ont été sous l'eau.

- Déballer soigneusement l'appareil et les composants.
- Les composants du système d'évacuation des gaz et les façades décoratives peuvent être expédiés séparément.
- Élément d'apparence requis
- Informez votre concessionnaire des pièces qui ont été endommagées pendant l'expédition.

Hearth & Home Technologies décline toute responsabilité pour, et la garantie sera annulée par, les actions suivantes :

- Installation et utilisation d'un appareil ou de composants du système d'évacuation endommagés.
- Modification de l'appareil ou du système d'évacuation.
- Non-respect des instructions d'installation de Hearth & Home Technologies.
- Mauvais positionnement des bûches / du support (selon le cas) ou de l'assemblage de la vitre.
- Installation et/ou utilisation de pièces de composants non autorisés par Hearth & Home Technologies.

3 Charpente et dégagements

A. Dimensions de l'appareil

Il s'agit des dimensions réelles de l'appareil. Elles ne sont données qu'à titre de référence. Les dimensions de l'encadrement et des dégagements figurent à la section 5.

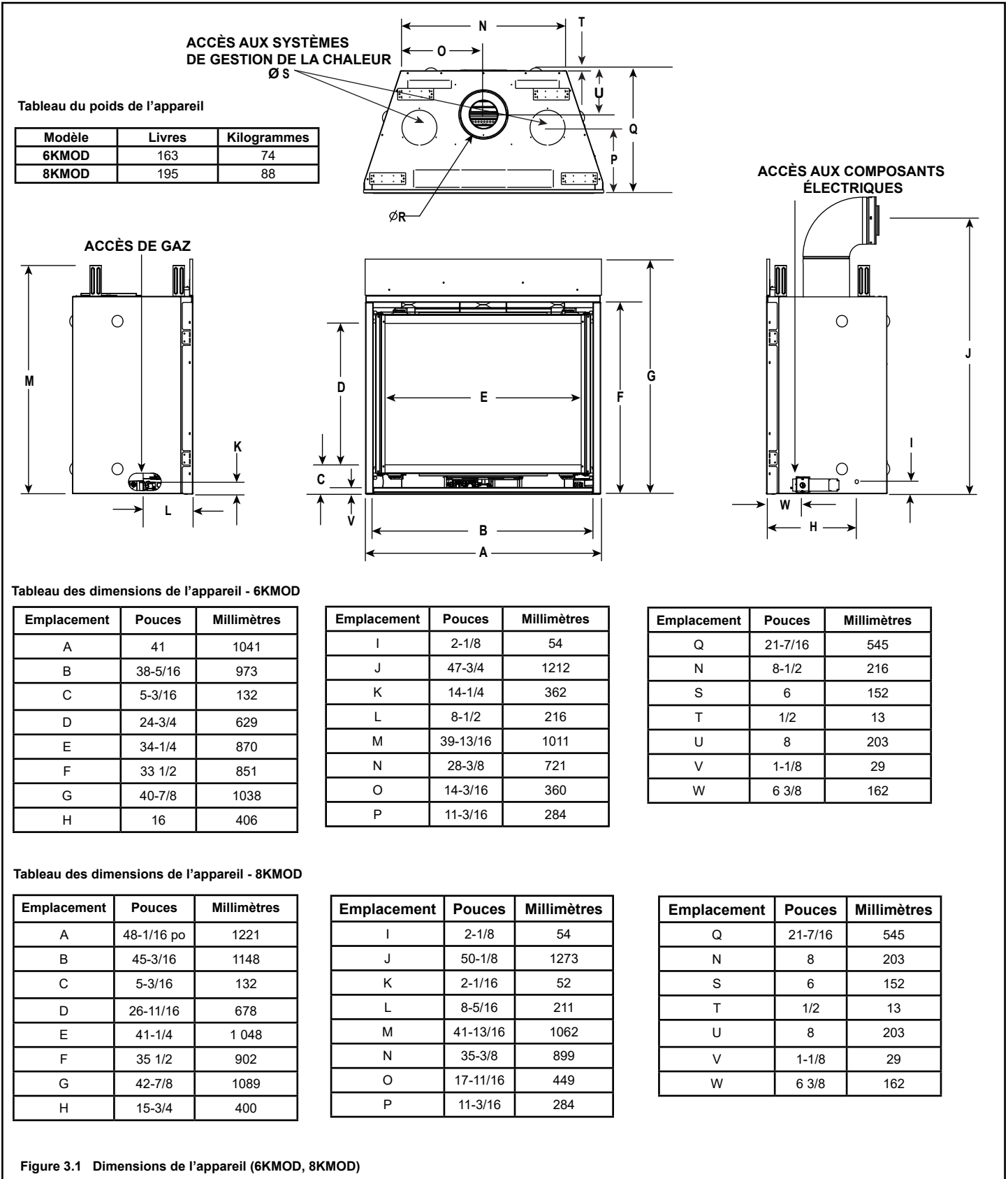

Figure 3.1 Dimensions de l'appareil (6KMOD, 8KMOD)

B. Diagrammes des dimensions de la façade décorative

Façades DÉCORATIVES DU PORTRAIT

IMPORTANT! Ce foyer nécessite une façade décorative installée pour empêcher tout contact direct avec la vitre chaude. **NE PAS utiliser le foyer sans la façade.**

La façade décorative doit être commandée au moment de l'achat du foyer. Si la façade décorative n'est pas présente, veuillez alors contacter votre concessionnaire.

AVERTISSEMENT! Risque de surchauffe! NE PAS installer de revêtement de sol ou d'âtre inflammable ou incombustible au-dessus de la partie supérieure de l'enceinte inférieure. L'espace entre le bas de la façade décorative et le haut de l'enceinte inférieure doit être maintenu pour assurer une bonne circulation de l'air.

Remarque : Voir la section 10 concernant l'âtre, le manteau de foyer et les exigences de finition, y compris des informations complètes sur les manteaux de foyer inflammables et incombustibles.

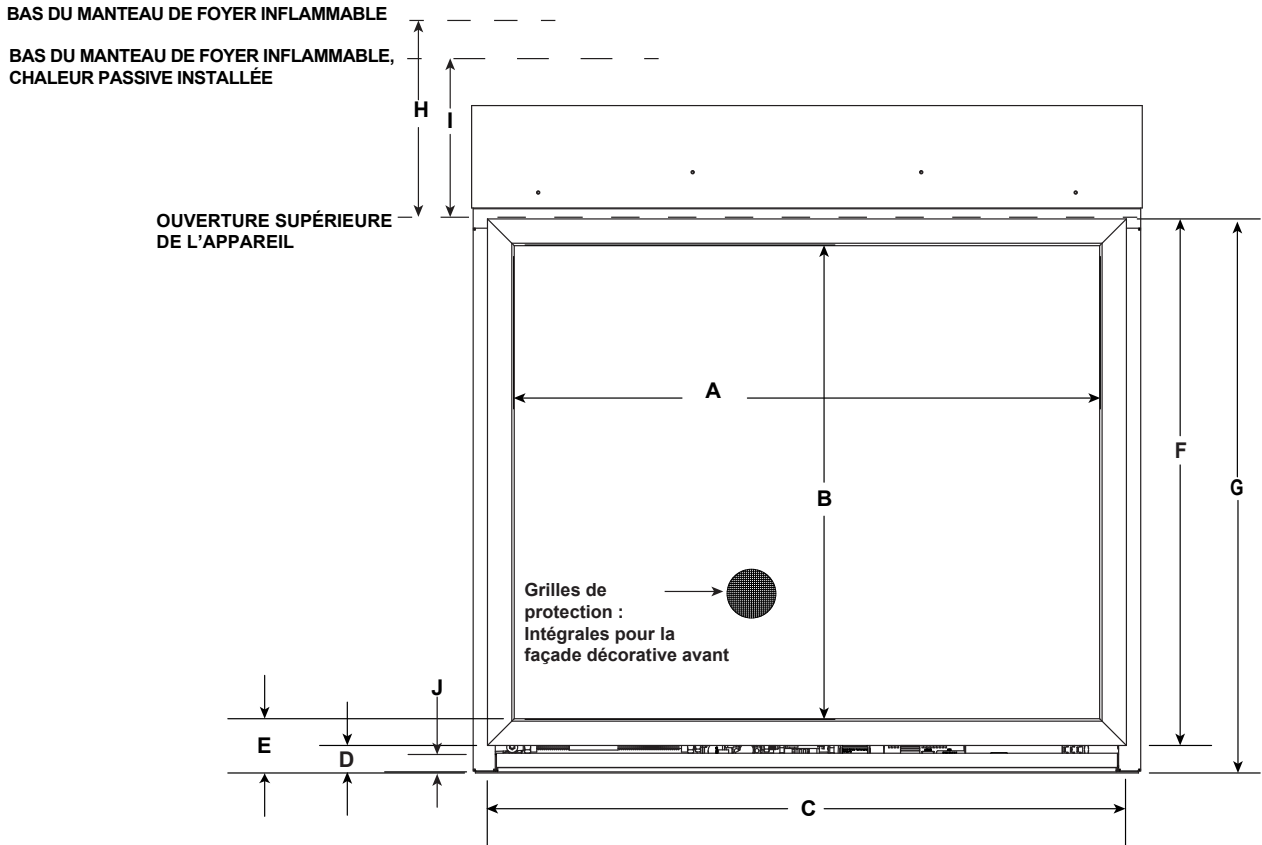

			A	B	C	D	E	F	G
6KMOD	PORTRAIT-6	po	36-1/16	29-3/16	39-5/16	1-5/8	3-5/16	32-7/16	34-1/8
		mm	917	741	999	41	85	824	867
8KMOD	PORTRAIT-8	po	43-1/16	31-3/16	46-5/16	1-5/8	3-5/16	34-7/16	36-1/8
		mm	1094	792	1176	41	85	875	918

			H	I	J
			Hauteur minimale du manteau de foyer inflammable à une profondeur de 30,48 cm (12 pouces) (sans chaleur passive)	Hauteur minimale du manteau de foyer inflammable à une profondeur de 30,48 cm (12 pouces) du manteau avec chaleur passive installé	Du bas de l'appareil au haut de l'enceinte inférieure
6KMOD	PORTRAIT-6	po	29	6	1-1/8
		mm	737	152	29
8KMOD	PORTRAIT-8	po	29	6	1-1/8
		mm	737	152	29

Figure 3.2 Dimensions de la façade décorative - PORTRAIT

FAÇADES DÉCORATIVES LOFT

IMPORTANT! Ce foyer nécessite une façade décorative installée pour empêcher tout contact direct avec la vitre chaude. **NE PAS** utiliser le foyer sans la façade.

La façade décorative doit être commandée au moment de l'achat du foyer. Si la façade décorative n'est pas présente, veuillez alors contacter votre concessionnaire.

AVERTISSEMENT! Risque de surchauffe! NE PAS installer de revêtement de sol ou d'âtre inflammable ou incombustible au-dessus de la partie supérieure de l'enceinte inférieure. L'espace entre le bas de la façade décorative et le haut de l'enceinte inférieure doit être maintenu pour assurer une bonne circulation de l'air.

Remarque : Voir la section 10 concernant l'âtre, le manteau de foyer et les exigences de finition, y compris des informations complètes sur les manteaux de foyer inflammables et incombustibles.

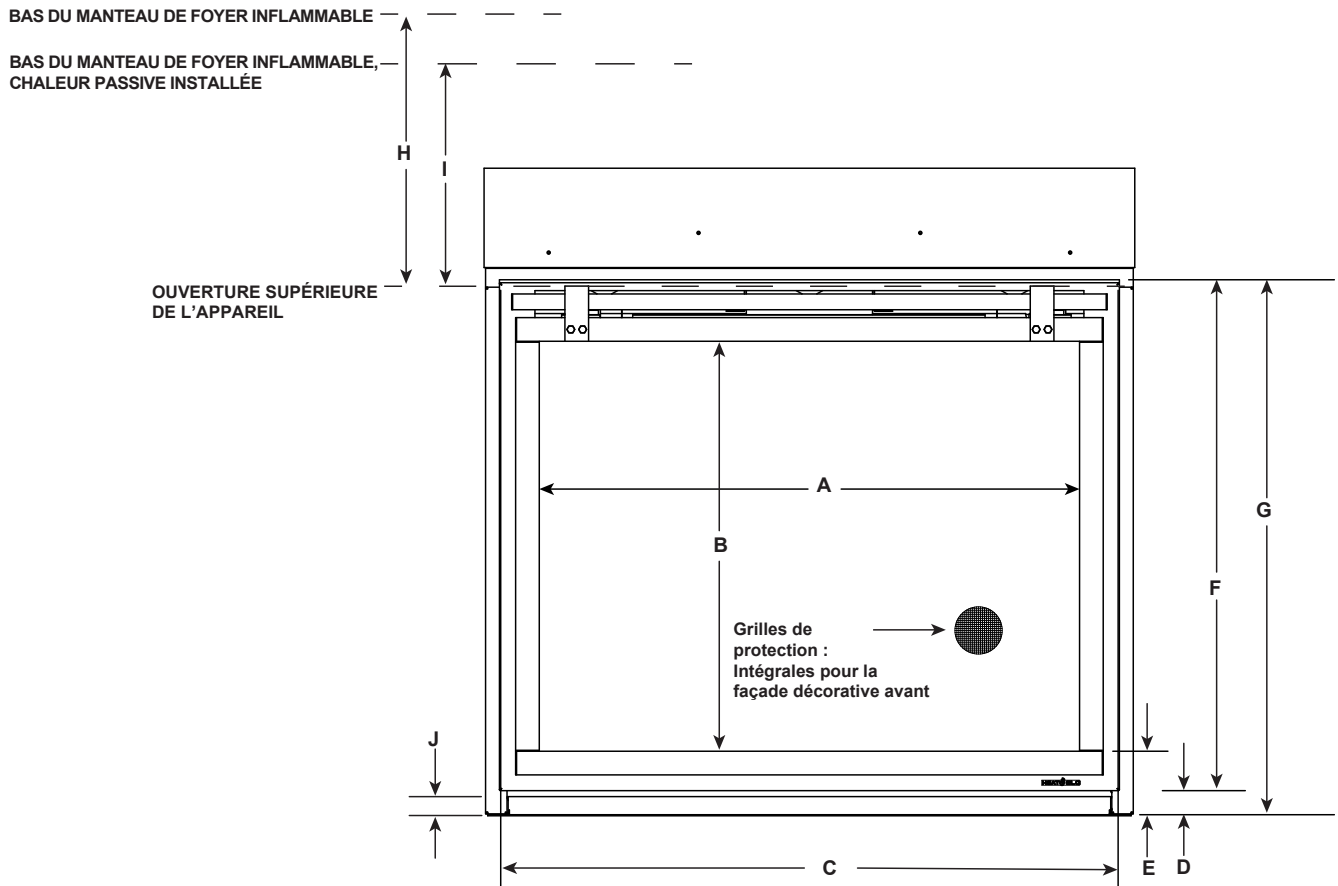

			A	B	C	D	E	F	G
6KMOD	LOFT-6	po	34-1/4	26	39 1/8	1-1/2	4	32-7/16	33-15/16
		mm	870	660	994	38	101	824	862
8KMOD	LOFT-8	po	41-1/4	28	46-1/8	1-1/2	4	34-7/16	35-15/16
		mm	1048	711	1172	38	101	875	913

			H	I	J
			Hauteur minimale du manteau de foyer inflammable à une profondeur de 30,48 cm (12 pouces) (sans chaleur passive)	Hauteur minimale du manteau de foyer inflammable à une profondeur de 30,48 cm (12 pouces) du manteau avec chaleur passive installé	Du bas de l'appareil au haut de l'enceinte inférieure
6KMOD	LOFT-6	po	19	6	1-1/8
		mm	483	152	29
8KMOD	LOFT-8	po	19	6	1-1/8
		mm	483	152	29

Figure 3.3 Dimensions de la façade décorative - LOFT

FAÇADE DÉCORATIVE FORGE

IMPORTANT! Ce foyer nécessite une façade décorative installée pour empêcher tout contact direct avec la vitre chaude. **NE PAS** utiliser le foyer sans la façade.

La façade décorative doit être commandée au moment de l'achat du foyer. Si la façade décorative n'est pas présente, veuillez alors contacter votre concessionnaire.

AVERTISSEMENT! Risque de surchauffe! NE PAS installer de revêtement de sol ou d'âtre inflammable ou incombustible au-dessus de la partie supérieure de l'enceinte inférieure. L'espace entre le bas de la façade décorative et le haut de l'enceinte inférieure doit être maintenu pour assurer une bonne circulation de l'air.

Remarque : Voir la section 10 concernant l'âtre, le manteau de foyer et les exigences de finition, y compris des informations complètes sur les manteaux de foyer inflammables et incombustibles.

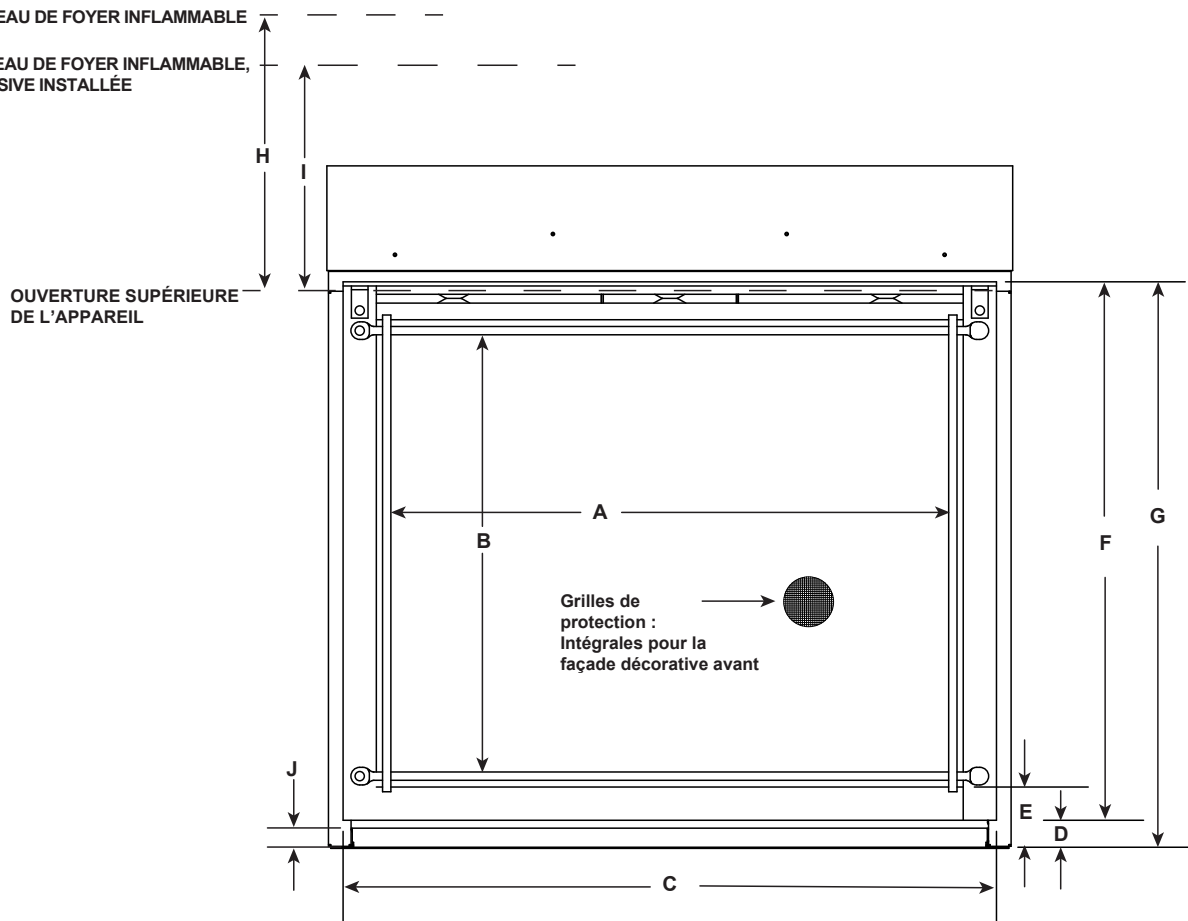

			A	B	C	D	E	F	G
6KMOD	FORGE-6	po	33-9/16	26-5/16	39-5/16	1-5/8	3-5/8	32-7/16	34
		mm	853	668	999	41	92	824	864
8KMOD	FORGE-8	po	40-9/16	28-5/16	46-5/16	1-5/8	3-5/8	34-7/16	36
		mm	1030	719	1176	41	92	875	914

			H	I	J
			Hauteur minimale du manteau de foyer inflammable à une profondeur de 30,48 cm (12 pouces) (sans chaleur passive)	Hauteur minimale du manteau de foyer inflammable à une profondeur de 30,48 cm (12 pouces) du manteau avec chaleur passive installé	Du bas de l'appareil au haut de l'enceinte inférieure
6KMOD	FORGE-6	po	19	6	1-1/8
		mm	483	152	29
8KMOD	FORGE-8	po	19	6	1-1/8
		mm	483	152	29

Figure 3.4 Dimensions de la façade de barrière décorative - FORGE

FAÇADES DÉCORATIVES CHAPEL

IMPORTANT! Ce foyer nécessite une façade décorative installée pour empêcher tout contact direct avec la vitre chaude. **NE PAS** utiliser le foyer sans la façade.

La façade décorative doit être commandée au moment de l'achat du foyer. Si la façade décorative n'est pas présente, veuillez alors contacter votre concessionnaire.

AVERTISSEMENT! Risque de surchauffe! NE PAS installer de revêtement de sol ou d'âtre inflammable ou incombustible au-dessus de la partie supérieure de l'enceinte inférieure. L'espace entre le bas de la façade décorative et le haut de l'enceinte inférieure doit être maintenu pour assurer une bonne circulation de l'air.

Remarque : Voir la section 10 concernant l'âtre, le manteau de foyer et les exigences de finition, y compris des informations complètes sur les manteaux de foyer inflammables et incombustibles.

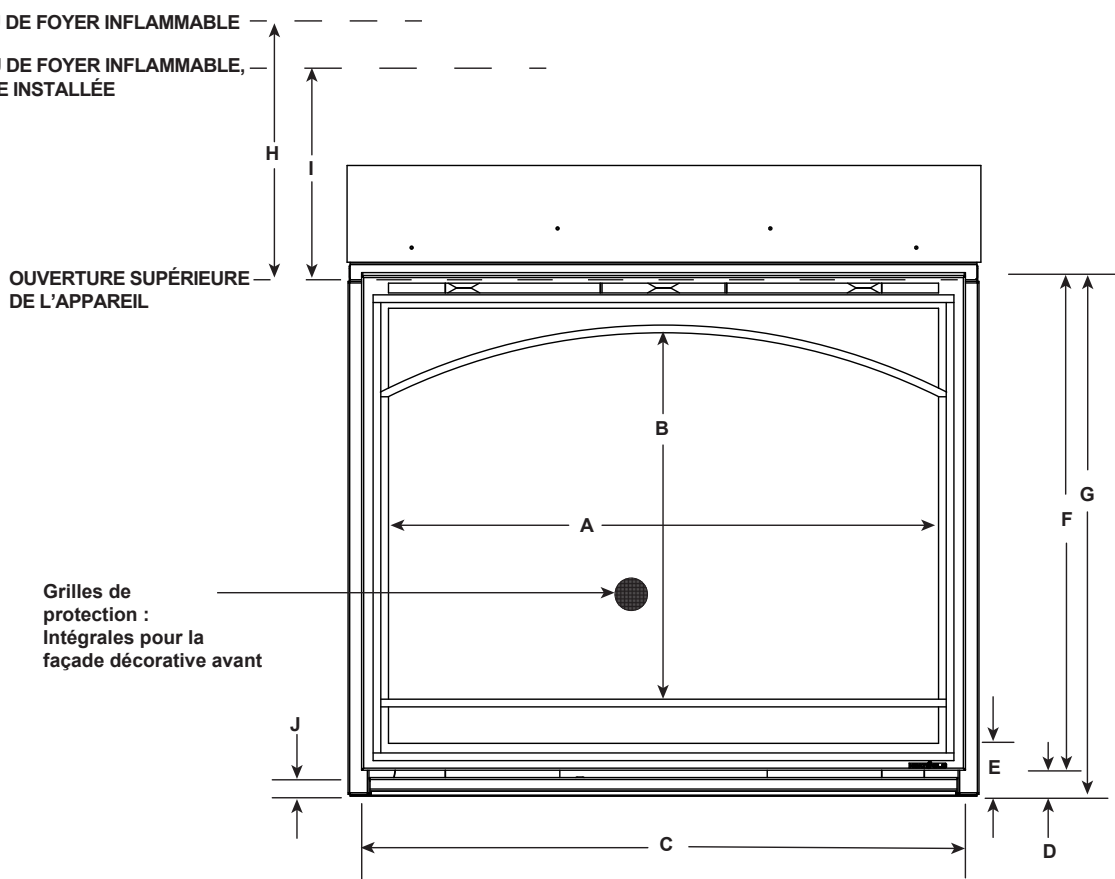

			A	B	C	D	E	F	G
6KMOD	CHAPEL-6	po	35-13/16	23-7/8	39-5/16	1-1/2	3-1/4	32-7/16	33-15/16
		mm	910	606	999	38	83	824	862
8KMOD	CHAPEL-8	po	42-13/16	25-3/4	46-5/16	1-1/2	3-1/4	34-7/16	35-15/16
		mm	1087	654	1176	38	83	875	913

			H	I	J
			Hauteur minimale du manteau de foyer inflammable à une profondeur de 30,48 cm (12 pouces) (sans chaleur passive)	Hauteur minimale du manteau de foyer inflammable à une profondeur de 30,48 cm (12 pouces) du manteau avec chaleur passive installé	Du bas de l'appareil au haut de l'enceinte inférieure
6KMOD	CHAPEL-6	po	19	6	1-1/8
		mm	483	152	29
8KMOD	CHAPEL-8	po	19	6	1-1/8
		mm	483	152	29

Figure 3.5 Dimensions de la façade décorative - CHAPEL

FAÇADES DÉCORATIVES FOLIO

IMPORTANT! Ce foyer nécessite une façade décorative installée pour empêcher tout contact direct avec la vitre chaude. **NE PAS** utiliser le foyer sans la façade.

La façade décorative doit être commandée au moment de l'achat du foyer. Si la façade décorative n'est pas présente, veuillez alors contacter votre concessionnaire.

AVERTISSEMENT! Risque de surchauffe! NE PAS installer de revêtement de sol ou d'âtre inflammable ou incombustible au-dessus de la partie supérieure de l'enceinte inférieure. L'espace entre le bas de la façade décorative et le haut de l'enceinte inférieure doit être maintenu pour assurer une bonne circulation de l'air.

Remarque : Voir la section 10 concernant l'âtre, le manteau de foyer et les exigences de finition, y compris des informations complètes sur les manteaux de foyer inflammables et incombustibles.

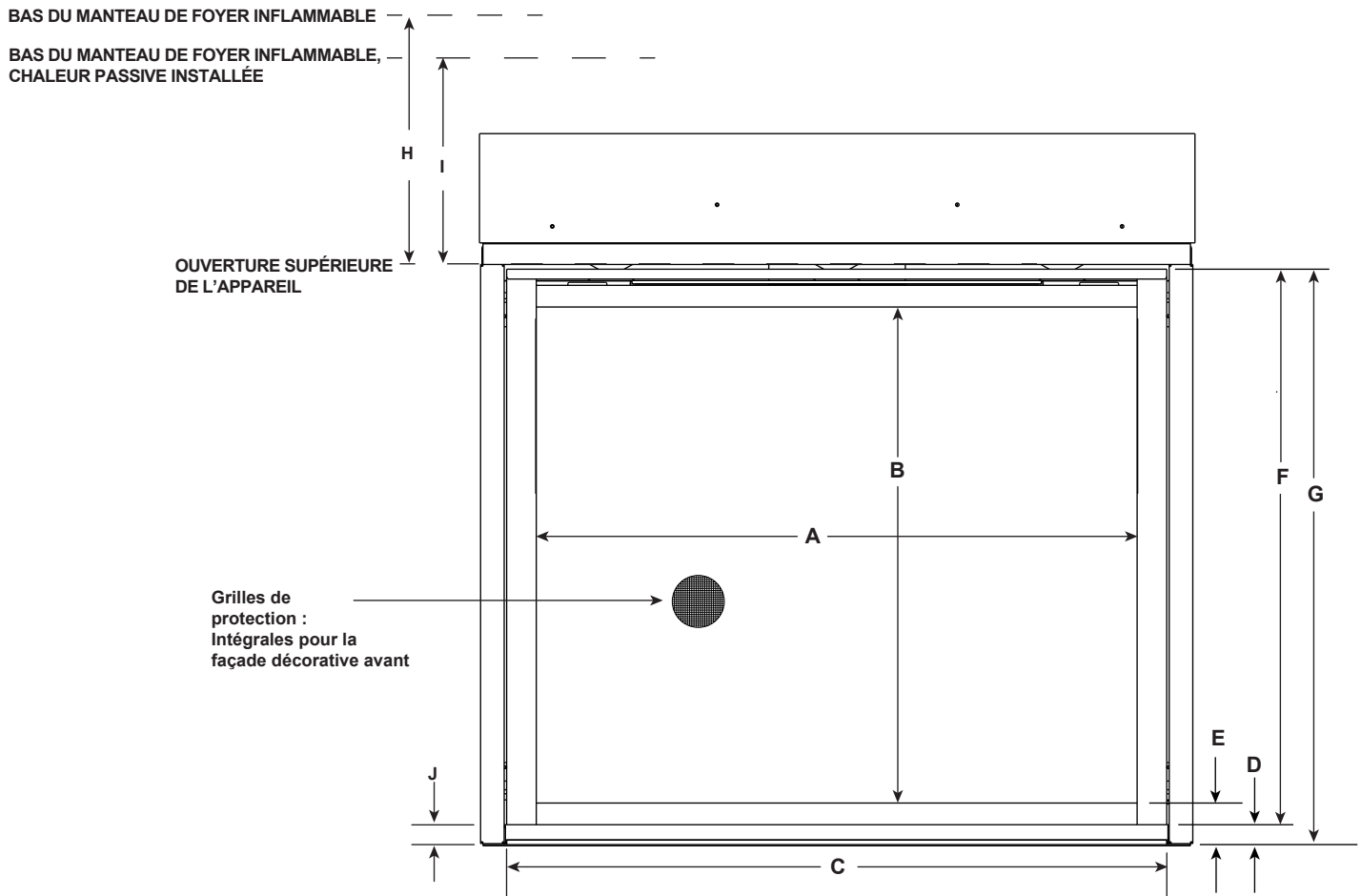

			A	B	C	D	E	F	G
6KMOD	FOLIO-6	po	34-11/16	28-11/16	38	1-1/8	2-3/8	32	33-3/16
		mm	881	729	965	29	60	813	843
8KMOD	FOLIO-8	po	41-3/4	30-5/8	45-1/16	1-1/8	2-3/8	34	35-3/16
		mm	1061	778	1145	29	60	864	894

			H	I	J
			Hauteur minimale du manteau de foyer inflammable à une profondeur de 30,48 cm (12 pouces) (sans chaleur passive)	Hauteur minimale du manteau de foyer inflammable à une profondeur de 30,48 cm (12 pouces) du manteau avec chaleur passive installé	Du bas de l'appareil au haut de l'enceinte inférieure
6KMOD	FOLIO-6	po	19	6	1-1/8
		mm	483	152	29
8KMOD	FOLIO-8	po	19	6	1-1/8
		mm	483	152	29

Figure 3.6 Dimensions de la façade décorative - FOLIO

FAÇADES DÉCORATIVES STUDIO

IMPORTANT! Ce foyer nécessite une façade décorative installée pour empêcher tout contact direct avec la vitre chaude. **NE PAS** utiliser le foyer sans la façade.

La façade décorative doit être commandée au moment de l'achat du foyer. Si la façade décorative n'est pas présente, veuillez alors contacter votre concessionnaire.

AVERTISSEMENT! Risque de surchauffe! NE PAS installer de revêtement de sol ou d'âtre inflammable ou incombustible au-dessus de la partie supérieure de l'enceinte inférieure. L'espace entre le bas de la façade décorative et le haut de l'enceinte inférieure doit être maintenu pour assurer une bonne circulation de l'air.

Remarque : Voir la section 10 concernant l'âtre, le manteau de foyer et les exigences de finition, y compris des informations complètes sur les manteaux de foyer inflammables et incombustibles.

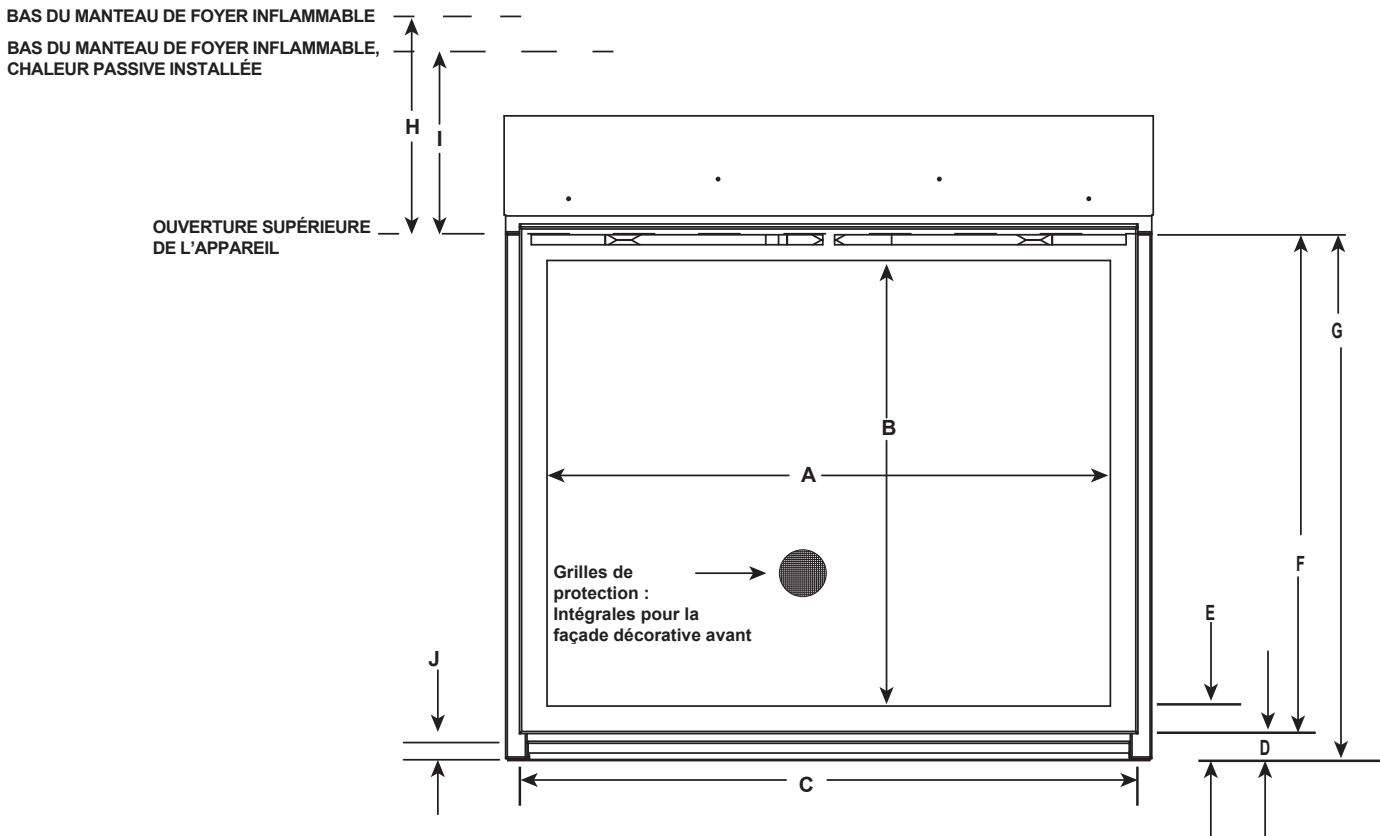

			A	B	C	D	E	F	G
6KMOD	STUDIO-6	po	35-13/16	28-5/16	37-13/16	1-9/16	3-5/16	32-7/16	34
		mm	910	719	960	40	84	824	864
8KMOD	STUDIO-8	po	42-13/16	30-5/16	44-13/16	1-9/16	3-5/16	34-7/16	36
		mm	1087	770	1138	40	84	875	914

			H	I	J
			Hauteur minimale du manteau de foyer inflammable à une profondeur de 30,48 cm (12 pouces) (sans chaleur passive)	Hauteur minimale du manteau de foyer inflammable à une profondeur de 30,48 cm (12 pouces) du manteau avec chaleur passive installé	Du bas de l'appareil au haut de l'enceinte inférieure
6KMOD	STUDIO-6	po	19	6	1-1/8
		mm	483	152	29
8KMOD	STUDIO-8	po	19	6	1-1/8
		mm	483	152	29

Figure 3.7 Dimensions de la façade décorative - STUDIO

C. Emplacement préféré de l'appareil et dégagements et les matériaux inflammables

AVERTISSEMENT! Risque d'incendie ou de brûlure!
Prévoir un dégagement suffisant autour des bouches d'air et pour l'accès à l'entretien. En raison des températures élevées, l'appareil devrait être situé loin de voies passantes et des meubles et rideaux.

Quand on choisit l'emplacement de l'appareil, il est important de prévoir des dégagements par rapport aux murs et de laisser un dégagement suffisant pour la ventilation des systèmes de gestion de la chaleur. Voir la figure 3.8 pour les systèmes de gestion de la chaleur de Heat-Zone-Gaz et de Heat-Out-Gaz.

Voir les figures 3.13-3.15 pour obtenir des informations quant à la charpente lorsque l'ensemble de chaleur passive est installé. Installez l'ensemble de chaleur passive selon les instructions fournies avec l'ensemble.

AVIS : Les figures illustrent des installations typiques et ne sont données QU'À TITRE D'INDICATION. Les illustrations/schémas ne sont pas à l'échelle. Les installations varient selon les préférences individuelles.

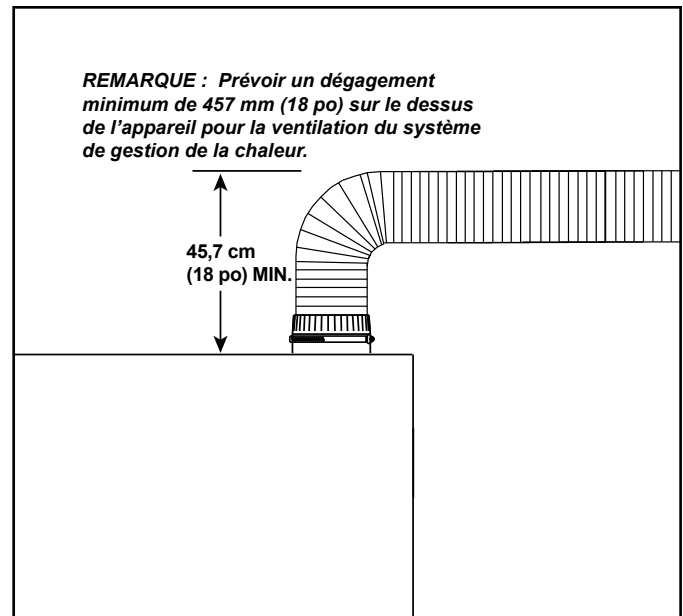

Figure 3.8 Dégagement pour le système de gestion de la chaleur

Applications extérieures protégées

AVERTISSEMENT! Risque de surchauffe! Le non-respect des instructions relatives à l'installation à l'extérieur peut entraîner une surchauffe de l'appareil et/ou endommager l'appareil et ses composants.

Cet appareil est homologué pour une utilisation à l'extérieur (pièces extérieures, patios, terrasses, solarium trois saisons, structures indépendantes, etc.) lorsqu'il est protégé contre l'impact direct de l'eau et lorsqu'il est installé conformément aux directives ci-dessous.

- Les exigences de l'auvent doivent être appliquées à la fois à l'avant et aux côtés de la finition de l'ouverture du foyer.
- Suivez toutes les instructions d'installation du produit; les dégagements requis doivent être maintenus par rapport à la membrane pare-air, au mur, au matériau de finition et aux manteaux de foyer.
- Si le foyer doit être en contact avec de l'eau salée ou des produits chimiques de piscine, il est recommandé d'utiliser un modèle de foyer conçu spécifiquement pour l'extérieur afin d'éviter l'oxydation.
- L'environnement extérieur peut entraîner des modifications de l'aspect de la surface.
- En cas d'installation dans des zones sujettes à la neige soufflée et dérivante, il est recommandé d'équiper la zone couverte d'un écran latéral.
- Respectez tous les codes du bâtiment, y compris ceux qui traitent de la pénétration du foyer dans l'enveloppe extérieure d'un bâtiment.

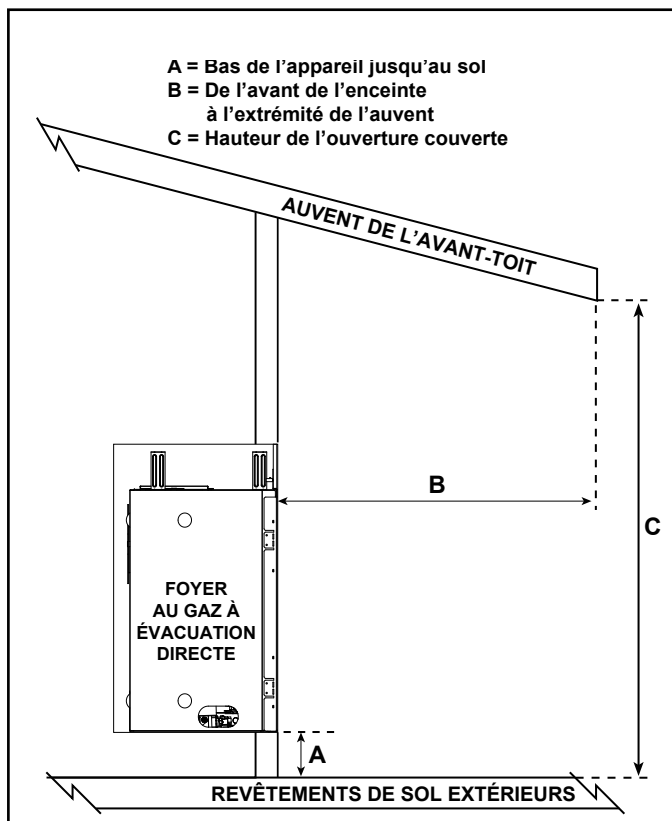

Figure 3.9 Applications extérieures protégées - Dimensions

MATRICE DE FORMULE		
A	B	C
0 à 152,4 mm (0 à 6 po)	Identique à la hauteur de l'ouverture couverte	Hauteur de l'ouverture couverte
152,4 à 304,8 mm (6-12 po)	0,75 x hauteur de l'ouverture couverte	Hauteur de l'ouverture couverte
Plus de 304,8 mm (12 po)	0,5 de la hauteur de l'ouverture couverte	Hauteur de l'ouverture couverte

Par exemple :

Si la hauteur de l'ouverture (C) est de 2,43 m (8 pieds) et que la distance entre le bas de l'appareil et le sol est de 304,8 mm (12 pouces) (A), la distance entre l'avant de l'enceinte et l'extrémité de l'auvent (B) doit être de 1,82 m (6 pieds). (0,75 x 8).

EXEMPLE DE MATRICE			
Exemples de dégagement minimum pour l'installation d'un foyer dans une zone couverte avec deux variables :			
1. Le bas de l'appareil jusqu'au sol			
2. Avant de l'enceinte jusqu'à l'extrémité de l'auvent			
A	Si la hauteur de l'ouverture est de 2,43 m (8 pieds)	Si la hauteur de l'ouverture est de 2,74 m (9 pieds)	Si la hauteur de l'ouverture est de 3,04 m (10 pieds)
0 à 152,4 mm (0 à 6 po)	2,4 m (8 pi)	2,7 m (9 pi)	3 m (10 pi)
152,4 à 304,8 mm (6-12 po)	1,8 m (6 pi)	1,83 m (6-3/4 pi)	2,3 m (7-1/2 pi)
Supérieur à 305 mm (12 po)	1,2 m	1,4 m	1,5 m (5 pi)

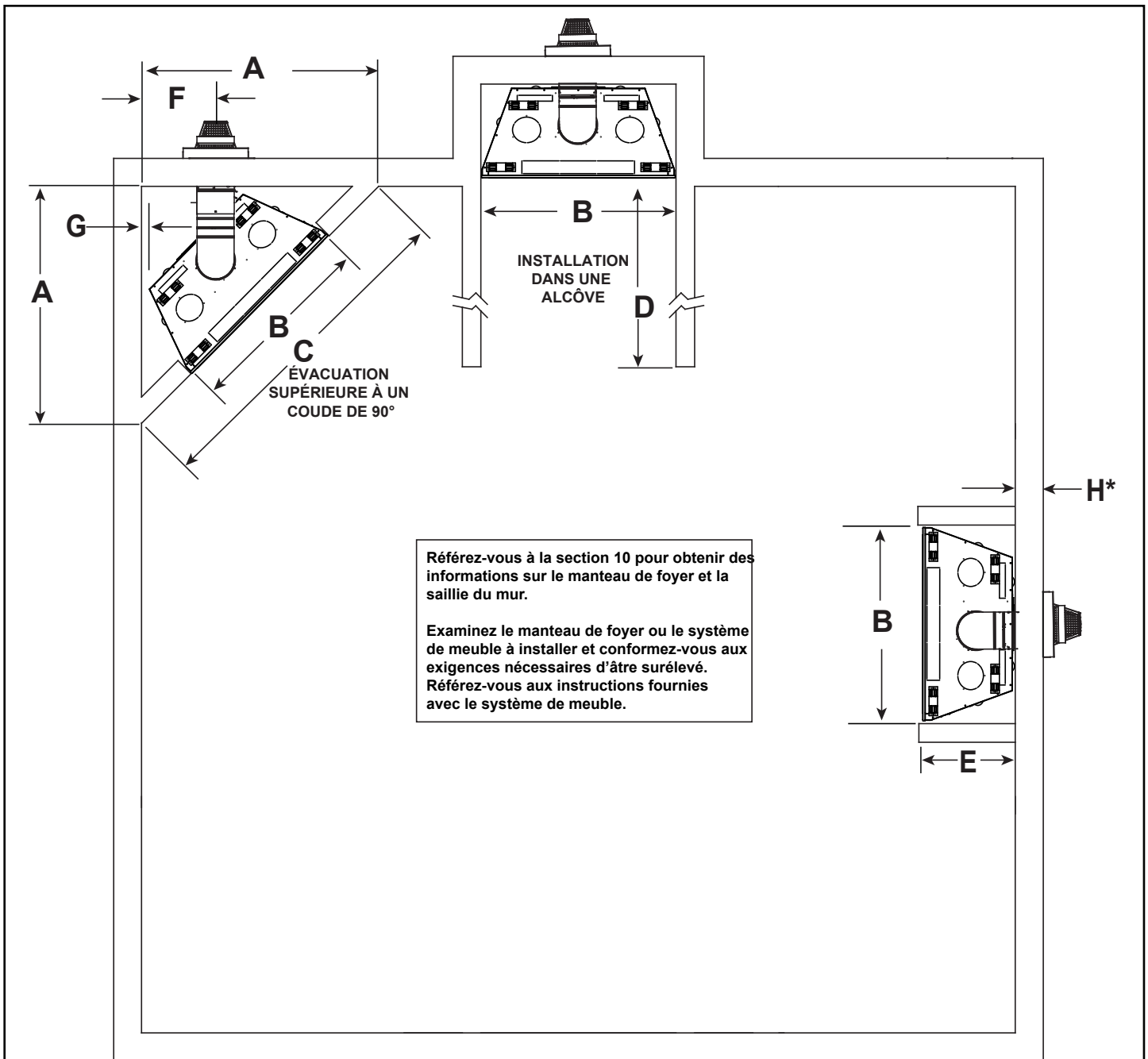

H* = Lorsque le mur extérieur est construit en 2 x 4, un chapeau de l'extrémité d'une longueur réelle égale à celle du DVP-TRAP1 est nécessaire. Voir la figure 3.10.

		A	B	C	D
6KMOD	PO.	51	42	72	Voir la Section 10 pour les saillies du manteau de foyer
	mm	1295	1067	1829	
8KMOD	PO.	55-7/8	49	79	
	mm	1419	1245	2007	

		E	F	G	H*
6KMOD	PO.	22	17-3/4	1/2	Pour les extrémités à travers un mur de 2 x 4, voir la figure 3.11.
	mm	559	451	13	
8KMOD	PO.	22	19-3/4	1/2	
	mm	559	502	13	

Figure 3.10 Emplacements de l'appareil

Exception de l'évacuation supérieure DVP-TRAP1

Pour les installations avec évacuation supérieure et une extrémité horizontale avec un coude à 90 degrés directement à partir d'un conduit d'évacuation vertical de 152 mm (6 po) minimum, un chapeau de l'extrémité ayant une longueur réelle égale au DVP-TRAP1 est **OBLIGATOIRE**. Les murs intérieurs et extérieurs doivent être recouverts d'un revêtement de 12,7 mm (1/2 pouce) d'épaisseur et les murs extérieurs doivent être constitués de montants de 2 x 4.

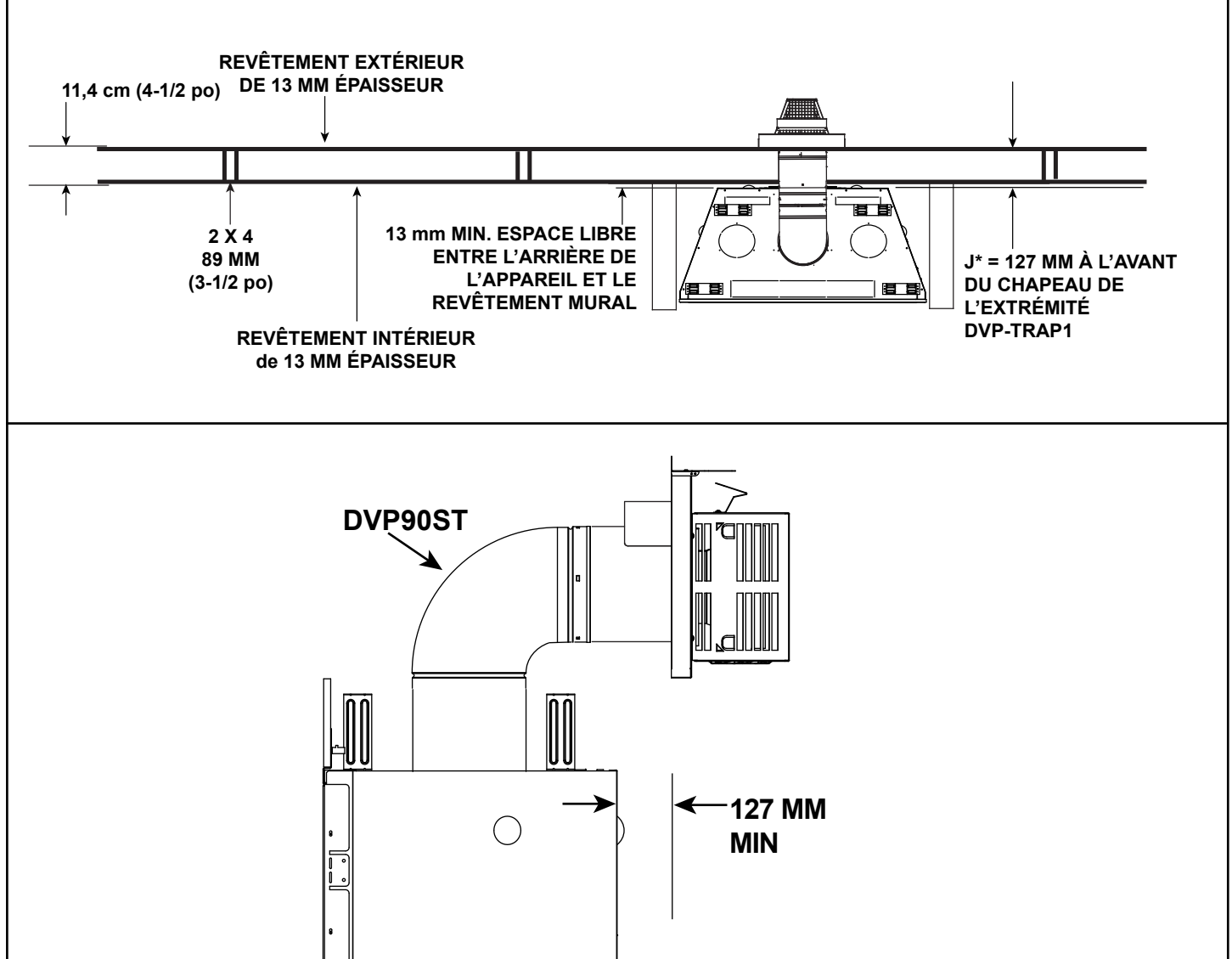
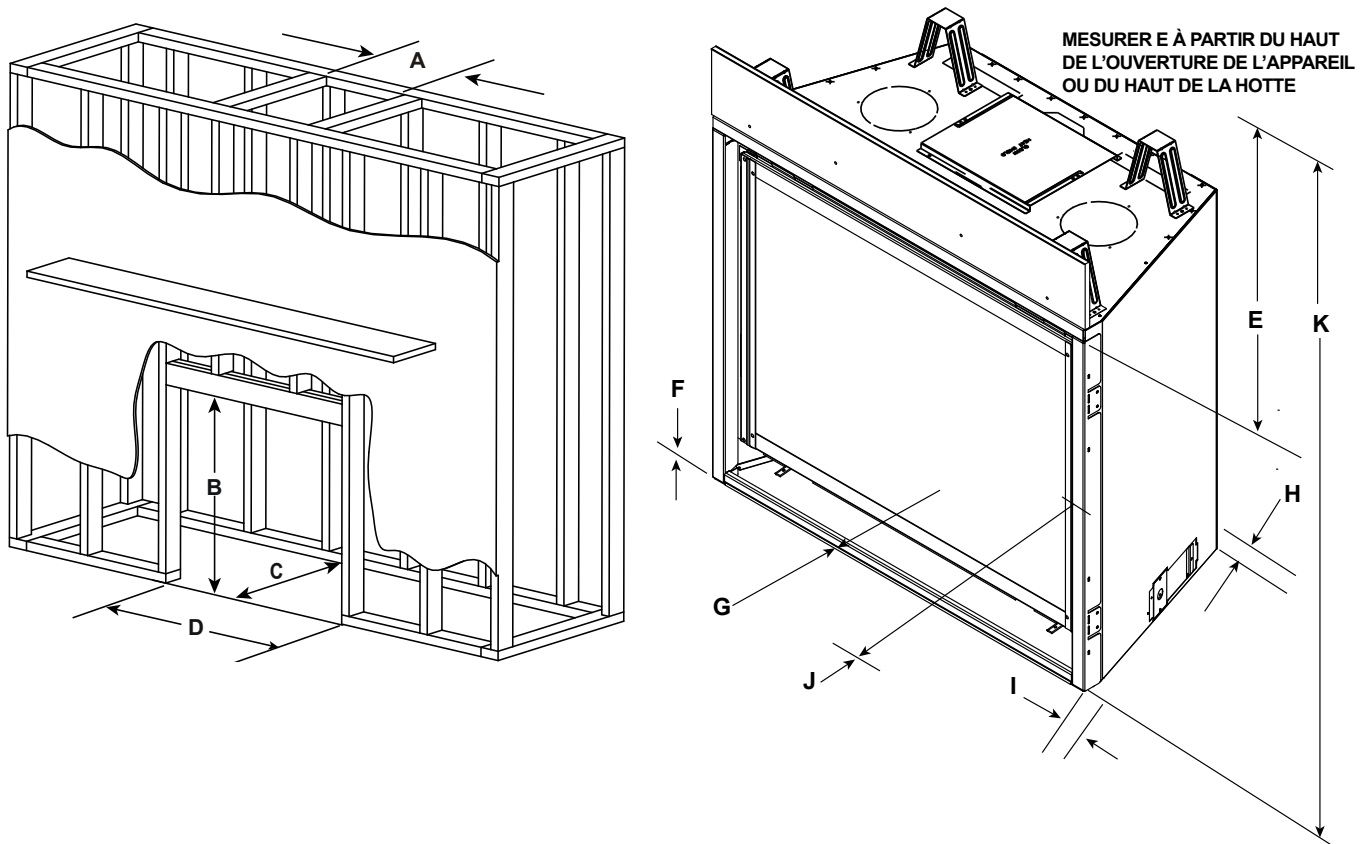

Figure 3.11 Exception DVP-TRAP1 (construction 2 x 4)



Remarque : E et K changeront en cas d'installation d'un système de chaleur passive.

		* DIMENSIONS MINIMALES DE LA CHARPENTE							
		A	B	C**	D	E	F	G***	H
		Ouverture brute (conduit d'évacuation)	Ouverture brute (hauteur)	Ouverture brute (profondeur)	Ouverture brute (largeur)	Dégagement au plafond de la chambre	Plancher inflammable	Âtre minimum requis	Arrière de l'appareil
6KMOD	Pouces	10	40-1/8	22	42	32	0	0	1/2
	Millimètres	254	1019	559	1067	813	0	0	13
8KMOD	Pouces	10	42-1/8	22	49	32	0	0	1/2
	Millimètres	254	1070	559	1245	813	0	0	13

		* DIMENSIONS MINIMALES DE LA CHARPENTE		
		I	J	K
		Côtés de l'appareil	Avant de l'appareil	Dégagement au plafond de la chambre
6KMOD	Pouces	1/2	36	83-1/2
	Millimètres	13	914	2121
8KMOD	Pouces	1/2	36	83-1/2
	Millimètres	13	914	2121

* Ajuster les dimensions de la charpente pour le revêtement intérieur du coffrage (comme du panneau de plâtre)

C** Ajouter 305 mm (12 po) à la ventilation arrière avec un coude à 90 degrés.

G*** Pour les installations avec un revêtement de sol en vinyle, voir la Section 3.E.

Figure 3.12 Dégagements par rapport aux matériaux inflammables

Dimensions de la charpente - Chaleur passive évacuation avant (PH-MR)

Évacuation avant : L'air est acheminé dans la chambre via une fente d'évacuation située à l'avant.

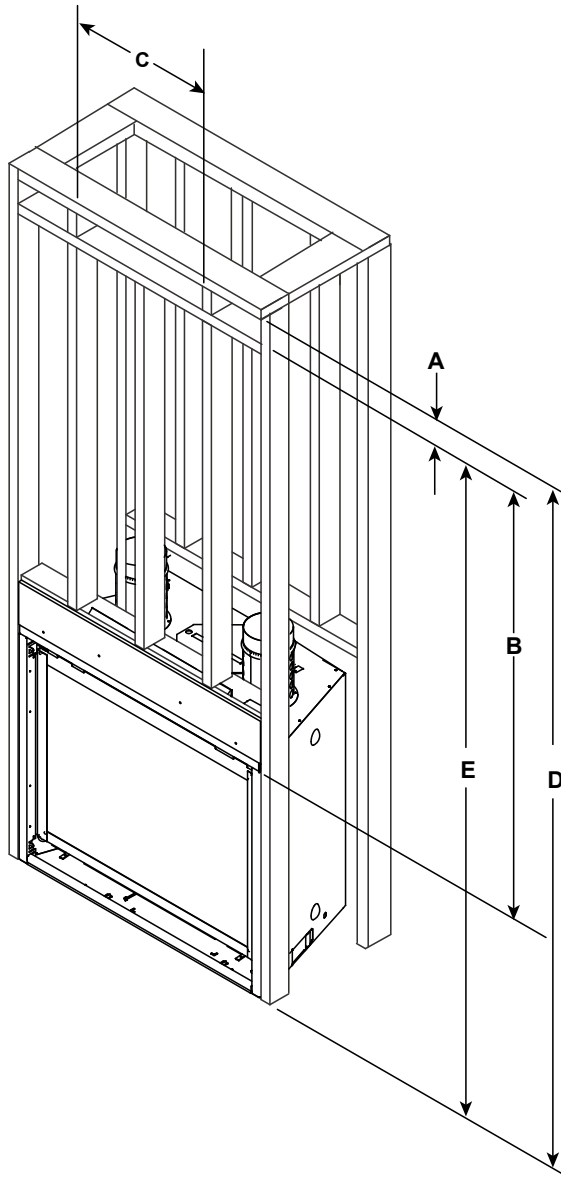

DÉTAIL DU COFFRAGE

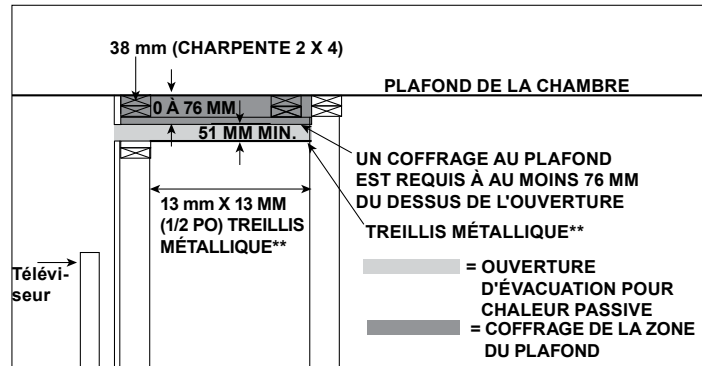

AVERTISSEMENT! Risque d'incendie! Le treillis métallique est requis au bas (fond) de l'ouverture d'échappement (Dimension A) lorsque l'ouverture d'évacuation finie est supérieure à 76 mm (3 po). Fixez le treillis métallique au dessus de la charpente.

DIMENSIONS MINIMALES DE LA CHARPENTE POUR L'ÉVACUATION AVANT

		A		B	C	D	E
		ENSEMBLE* DÉCORATIF INSTALLÉ	AUCUNE GARNITURE**				
		Hauteur requise de l'ouverture d'évacuation	Hauteur de l'ouverture d'évacuation				
		Dégagement par rapport au haut de l'ouverture d'évacuation	Largeur de l'ouverture d'évacuation	Dégagement par rapport au haut de l'ouverture d'évacuation à partir du bas de l'appareil	Dégagement par rapport au haut de l'ouverture d'évacuation à partir du haut de l'appareil		
6KMOD	Pouces	3-1/2	2	41	36-1/2	78	76
	millimètres	89	51	1041	927	1981	1930
8KMOD	Pouces	3-1/2	2	43	42-1/2	80	78
	millimètres	89	51	1092	1080	2032	1981

* Mesure pour l'ensemble de garniture = 89 mm (3-1/2 po) + Épaisseur supplémentaire du matériau de finition.

** Mesure sans la garniture = 50 mm (2 po) + Épaisseur supplémentaire du matériau de finition Si la hauteur de l'ouverture d'évacuation finie est supérieure à 76 mm (3 po), le treillis métallique est requis.

Figure 3.13 Dimensions de charpente de l'évacuation avant pour la chaleur passive Avec et sans l'ensemble de garniture

Dimensions de la charpente - Chaleur passive évacuation latérale (PH-MR)

Échappement latéral : L'air est acheminé dans la chambre via deux registres d'évacuation situés de chaque côté de l'appareil.

AVERTISSEMENT! Risque d'incendie! NE PAS placer d'objets ou de matériaux inflammables dans une zone incombustible. Une surchauffe de l'appareil et des matériaux inflammables se produira.

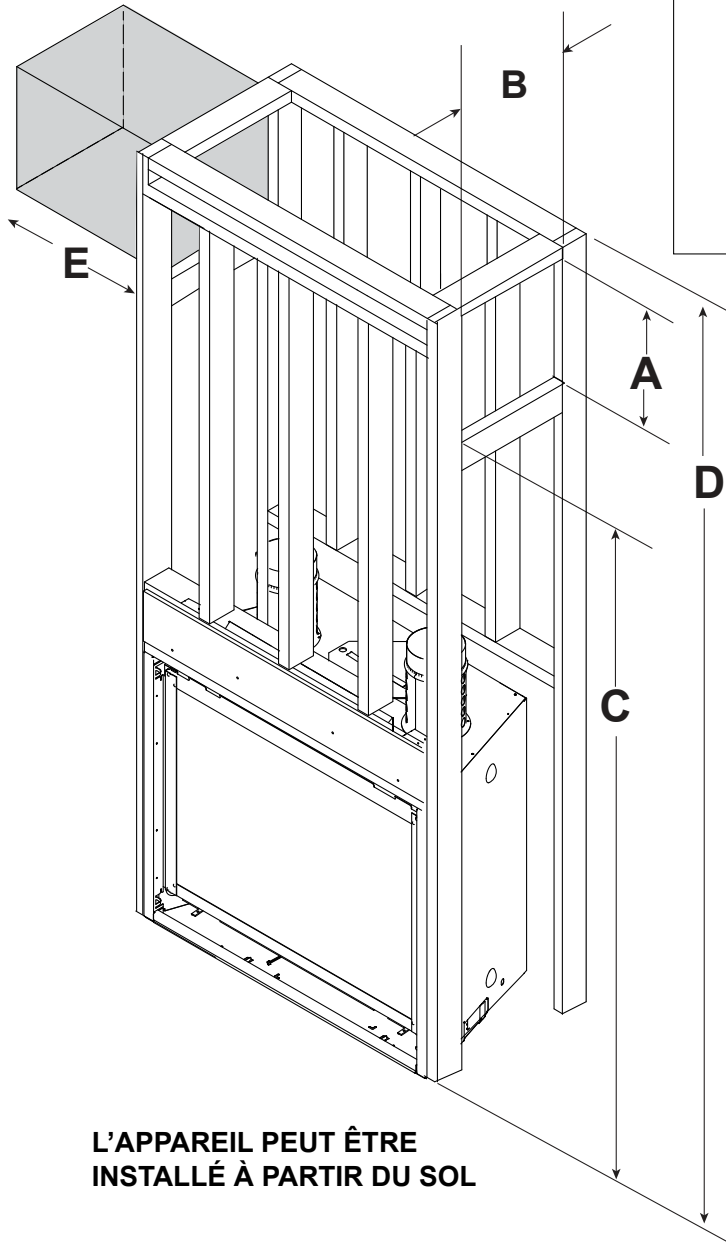

DÉTAIL DU COFFRAGE

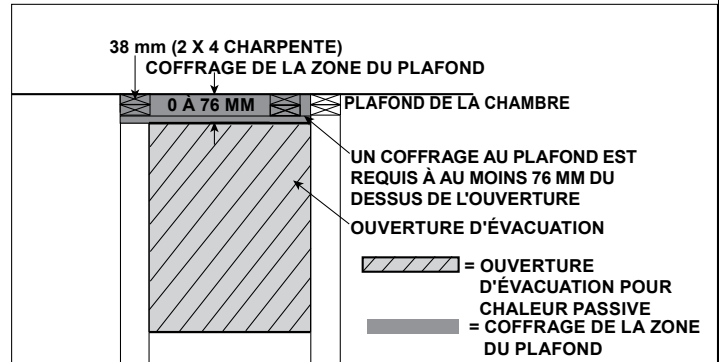

**L'APPAREIL PEUT ÊTRE
INSTALLÉ À PARTIR DU SOL**

DIMENSIONS DE LA CHARPENTE D'ÉVACUATION LATÉRALE

		A	B	C	D	E
		Hauteur de l'ouverture d'évacuation	Largeur de l'ouverture d'évacuation	Dégagement minimum par rapport au haut de l'ouverture d'évacuation à partir du bas de l'appareil	Dégagement minimum par rapport au plafond à partir du bas de l'appareil	Dégagement minimum par rapport aux matériaux inflammables
6KMOD 8KMOD	Pouces	12-1/4	8-3/4	68-1/4	83-1/2	18
	millimètres	311	222	1734	2121	457

Figure 3.14 Dimensions de la charpente - Chaleur passive échappement latéral

Dimensions de la charpente - Chaleur passive évacuation par le haut (PH-MR)

Évacuation par le haut : La partie supérieure et les deux parties latérales sont ouvertes, permettant à l'air d'être acheminé dans la pièce.

AVERTISSEMENT! Risque d'incendie! L'écran à mailles est requis au bas (fond) de l'ouverture d'échappement lorsque l'ouverture d'évacuation est supérieure à 76 mm (3 po). Fixez le treillis métallique au dessus de la charpente.

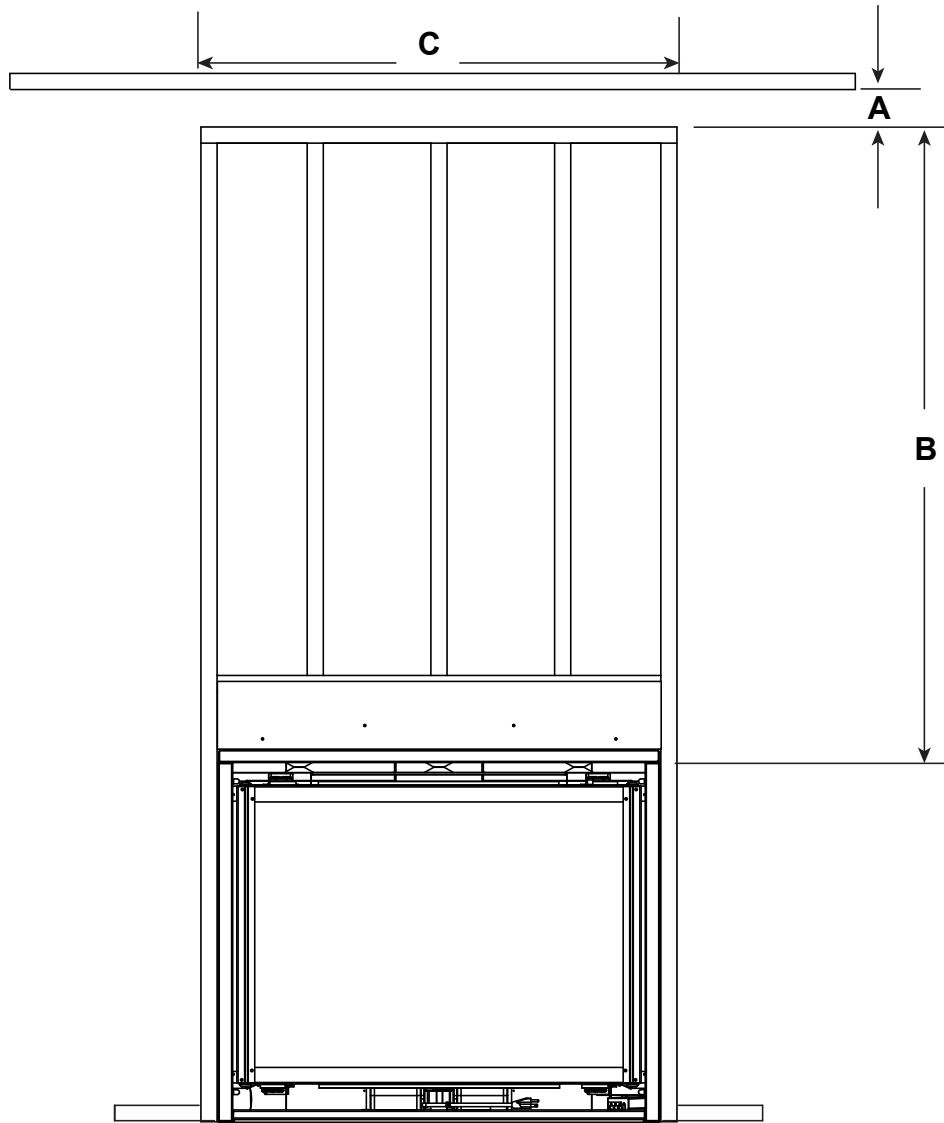

DIMENSIONS MINIMALES DE LA CHARPENTE D'ÉVACUATION PAR LE HAUT

		A*	B	C
		Hauteur de l'ouverture d'évacuation	Dégagement par rapport à l'ouverture de l'évacuation	Largeur de l'ouverture d'évacuation
6KMOD	Pouces	2	41	36-1/2
	millimètres	51	1041	927
8KMOD	Pouces	2	41	42-1/2
	millimètres	51	1041	1080

* L'écran à mailles est requis pour les installations d'évacuation/d'échappement avant ou d'échappement en haut pour la chaleur passive avec une ouverture d'évacuation d'au moins 76 mm (3 po) ou plus.

Figure 3.15 Chaleur passive Dimensions minimales de la charpente d'évacuation par le haut

D. Réalisation du coffrage de l'appareil

AVIS : Installez l'appareil sur une surface dure en métal ou en bois de même largeur et profondeur. **NE PAS** installer directement sur un tapis, du vinyle, du carrelage ou tout autre matériau inflammable autre que le bois.

AVERTISSEMENT! Risque d'incendie! Maintenir les dégagements spécifiés de circulation d'air autour de l'appareil et du conduit d'évacuation :

- L'isolant et les autres matériaux doivent être solidement arrimés pour éviter un contact accidentel.
- Le coffrage doit être immobilisé pour éviter la pénétration de l'isolation soufflée ou d'autres matériaux inflammables pouvant entrer en contact avec le foyer ou la cheminée.
- Le manque d'un vide d'air adéquat pourrait entraîner une surchauffe et un incendie.

Un coffrage est une structure verticale semblable à une boîte qui entoure l'appareil au gaz et/ou les conduits d'évacuation. Sous des climats plus froids, le conduit d'évacuation devrait être enfermé dans le coffrage.

AVIS : Le traitement du pare-feu du plafond et de l'écran thermique de la paroi du coffrage dépend du type de bâtiment. Ces instructions ne remplacent pas les exigences des codes locaux du bâtiment. De ce fait, vous **DEVEZ** vérifier les codes locaux en bâtiment pour déterminer les exigences à ces étapes.

AVIS : Lorsque cela est requis par le code, installez uniquement des têtes de projection avec une température de déclenchement de projection classée comme étant « Extrêmement élevée ».

- Têtes de projection à l'intérieur du coffrage : Tenez la tête de projection éloignée du conduit d'évacuation et de la cheminée.
- Applications de gestion de la chaleur : Maintenez un dégagement de 914 mm par rapport aux ouvertures d'où s'échappe la chaleur, comme les fentes de convection, les registres de chaleur passifs, les registres de zone de chaleur, etc. Reportez-vous à la section 6.B pour les options de gestion de la chaleur disponibles pour l'appareil.

Les coffrages doivent être construits et isolés de la même façon que l'enveloppe thermique de la résidence, selon les exigences du code pour cette zone climatique, et éviter les fuites d'air ainsi que les problèmes de tirage. Le coffrage est donc une extension de l'enveloppe thermique de l'immeuble.

Pour éviter davantage les fuites d'air et de tirage, l'écran mural et les pare-feu du plafond doivent être scellés avec un calfeutrant procurant un degré minimum d'exposition continue de 150 °C (300 °F). Les orifices de la conduite des gaz et les autres ouvertures doivent être calfeutrés avec du calfeutrant résistant à une température minimale en exposition continue de 150 °C (300 °F) ou bouchés avec une isolation en fibre de verre. Si l'appareil est placé sur une surface de ciment, on peut ajouter une planche de contreplaqué sous l'appareil pour empêcher la conduction d'air froid dans la pièce.

Les exigences minimales de hauteur pour une enchâssure extérieure sur un appareil à évacuation supérieure sont affichées à la Figure 3.16. Voir la figure 4.5. pour consulter les autres dégagements.

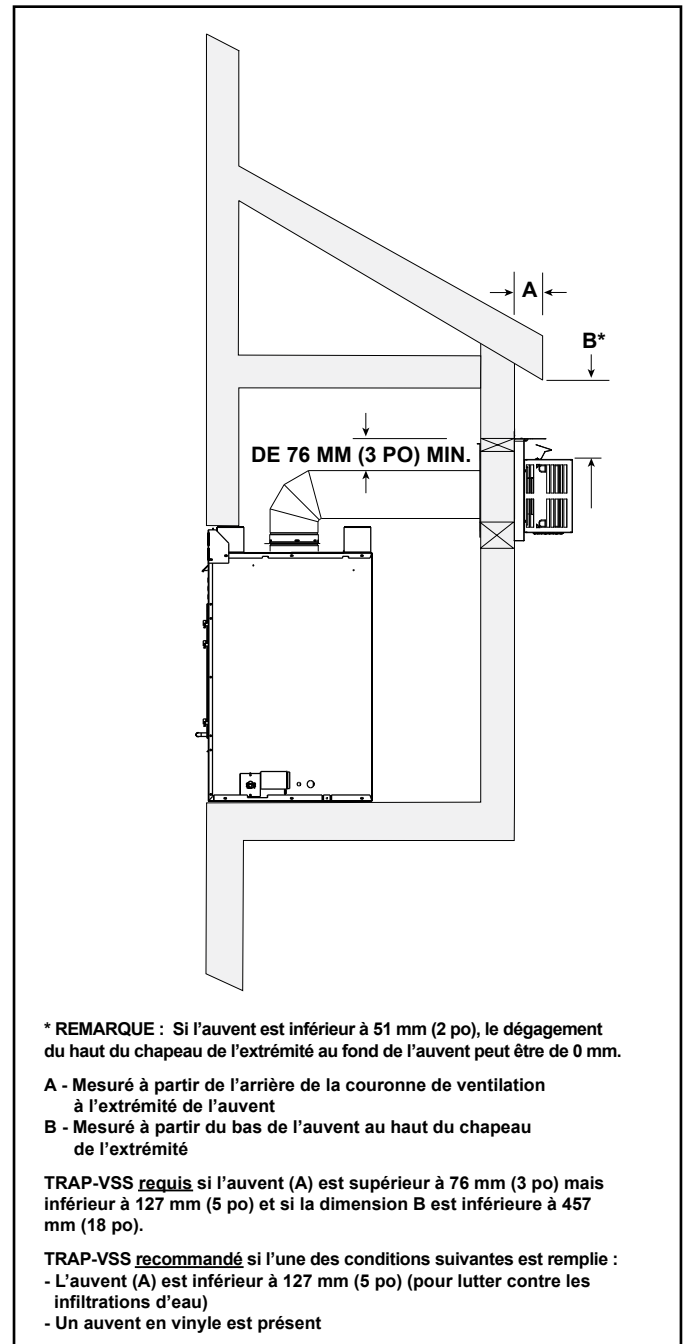

Figure 3.16 Enchâssure extérieure - Exigences minimales de hauteur

E. Protection du sol

Parements en vinyle

Les parements en vinyle sont sensibles à la chaleur. Pour éviter d'endommager le parement en vinyle, un foyer de 304 mm minimum x 304 mm minimum est recommandé lors de l'utilisation du parement en vinyle jusqu'au mur. Voir la figure 3.17. S'il n'y a pas d'âtre, il est recommandé de prévoir un dégagement d'au moins 762 mm (30 po) devant l'appareil pour le parement en vinyle OU le bas de l'appareil doit être surélevé d'au moins 610 mm (24 po) par rapport au sol pour permettre l'installation du parement en vinyle jusqu'au mur.

AVIS : Les dégagements qui ne respectent pas les directives minimales peuvent entraîner des dommages ou un gauchissement du parement en vinyle et sont effectués aux risques de l'installateur.

Hearth and Home Technologies ne recommande pas les produits de parement en vinyle à base d'adhésif en raison de l'expansion thermique pendant le fonctionnement. Un plancher de style flottant peut être utilisé, mais il atteindra des températures allant jusqu'à 43 °C (110 °F) (sur la base d'une température ambiante de 21 °C (70 °F)). Consultez les spécifications des parements de sol du fabricant pour vous assurer de leur compatibilité.

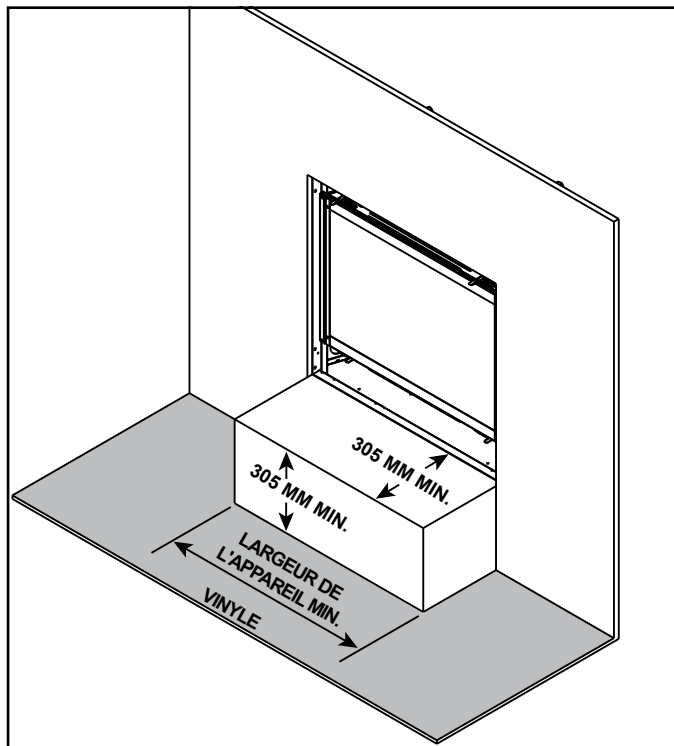

Figure 3.17 Recommandations pour les parements en vinyle

- Le plancher inflammable peut être situé devant l'appareil. Il existe des exceptions en ce qui concerne les parements en vinyle et/ou adhésifs pour ces modèles, comme indiqué dans la figure 3.17.

AVERTISSEMENT! Risque de surchauffe! NE PAS installer de revêtement de sol ou d'âtre inflammable ou incombustible au-dessus de la partie supérieure de l'enceinte inférieure. Le flux d'air doit être maintenu.

- Les revêtements de sol et les matériaux de l'âtre sont autorisés jusqu'au sommet de l'enceinte inférieure, mais pas au-dessus, afin de permettre une bonne circulation de l'air à partir de l'appareil. Voir la figure 3.18.
- La base du foyer peut reposer sur une surface inflammable.

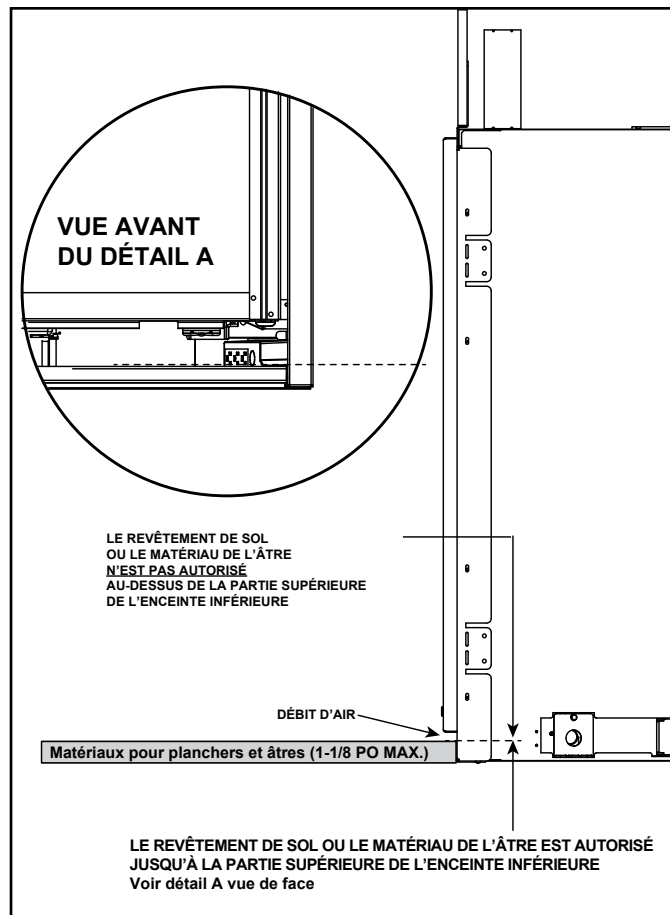

Figure 3.18 Matériaux du plancher et de l'âtre autorisés

4 Emplacement de l'extrémité de la cheminée et informations sur le conduit d'évacuation

A. Conduit approuvé

AVERTISSEMENT! Risque d'incendie, de retard d'allumage ou d'asphyxie. Cet appareil exige une évacuation des gaz distincte. **NE PAS évacuer dans un tuyau utilisé par un autre appareil.**

Cet appareil est uniquement approuvé pour être utilisé avec les systèmes d'évacuation des gaz DVP ou SLP de Hearth & Home Technologies. Reportez-vous au document sur les composants du conduit d'évacuation inclus dans le sac du manuel pour des informations et les dimensions des composants du conduit d'évacuation. Utilisez uniquement des chapeaux des extrémités/carénages de décoration homologués avec les systèmes de ventilation approuvés par Hearth & Home Technologies.

NE PAS mélanger les conduits et méthodes de raccordement ou d'assemblage de différents fabricants.

Le conduit a été testé pour être passé à l'intérieur d'un mur. Il n'y a aucune exigence d'inspection des ouvertures de chaque joint dans le mur.

B. Dégagements minimaux de l'extrémité du terminal du conduit d'évacuation

▲ AVERTISSEMENT



Risque d'incendie.

Respecter les dégagements spécifiés entre le conduit d'évacuation et les matériaux inflammables.

- **NE PAS** remplir le vide d'air de matériaux isolants ou autres.

L'obstruction du conduit d'évacuation avec des matériaux isolants ou autres pourrait provoquer un incendie.

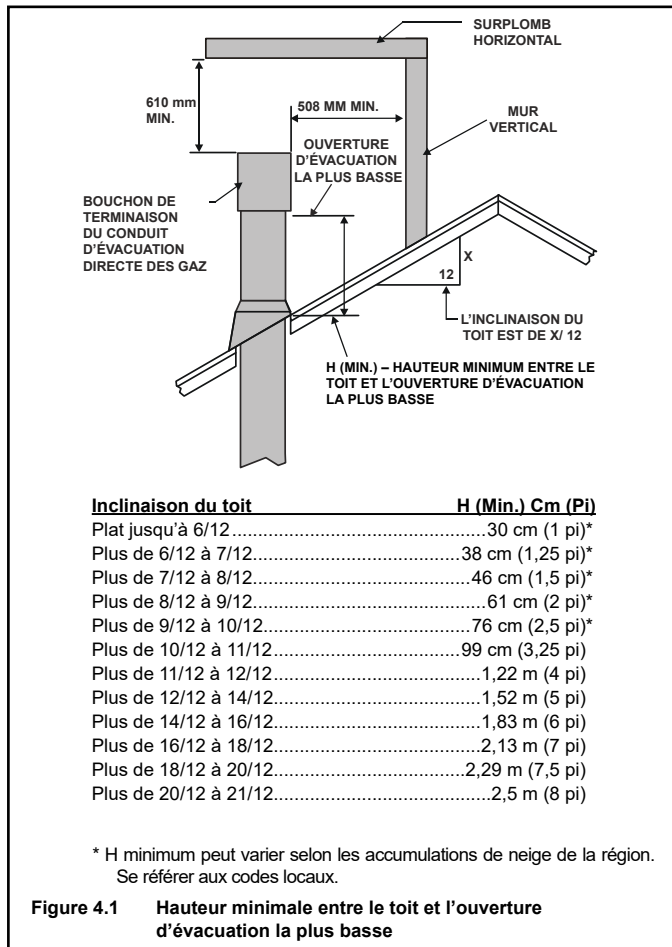
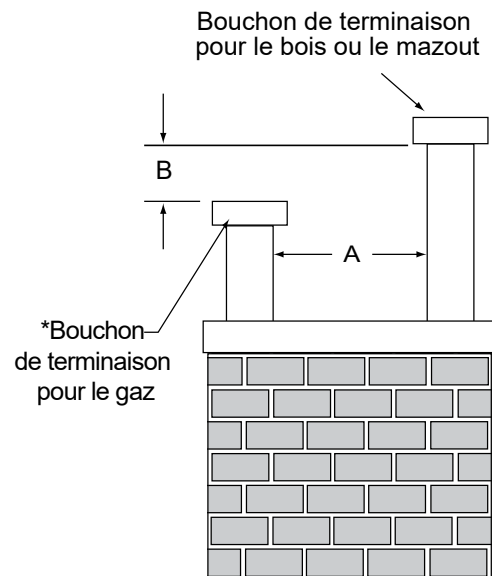

Figure 4.1 Hauteur minimale entre le toit et l'ouverture d'évacuation la plus basse

A	B
152 mm (minimum) jusqu'à 508 mm (6 po/20 po)	457 mm (18 po) minimum
508 mm (20 po) et plus	0 mm (0 po) minimum



* S'il y a deux extrémités de gaz, ils peuvent être au même niveau (B = 0 mm) à condition que A soit d'au moins 152,4 mm.

Figure 4.2 Chapeaux des extrémités décalés

ATTENTION! Risque de brûlures! Les chapeaux des extrémités de conduits sont **CHAUDS**, vérifiez la proximité de portes, voies passantes où des gens pourraient circuler ou se rassembler (trottoirs, terrasse, patio, etc.). Des écrans thermiques homologués pour les chapeaux sont disponibles. Communiquez avec votre concessionnaire.

- Les dégagements exigés peuvent varier en fonction des codes et règlements locaux.
- Hearth & Home Technologies n'assume aucune responsabilité en cas de mauvais fonctionnement d'un appareil dont le conduit d'évacuation ne satisfait pas ces conditions.
- Des ensembles de protection sont suggérés lors d'une utilisation avec un revêtement extérieur en vinyle.
- Mesurez les dégagements des chapeaux des extrémités horizontales et verticales comme indiqué dans les figures 4.3 et 4.4.

B. Dégagements minimaux de l'extrémité du terminal du conduit d'évacuation (suite)

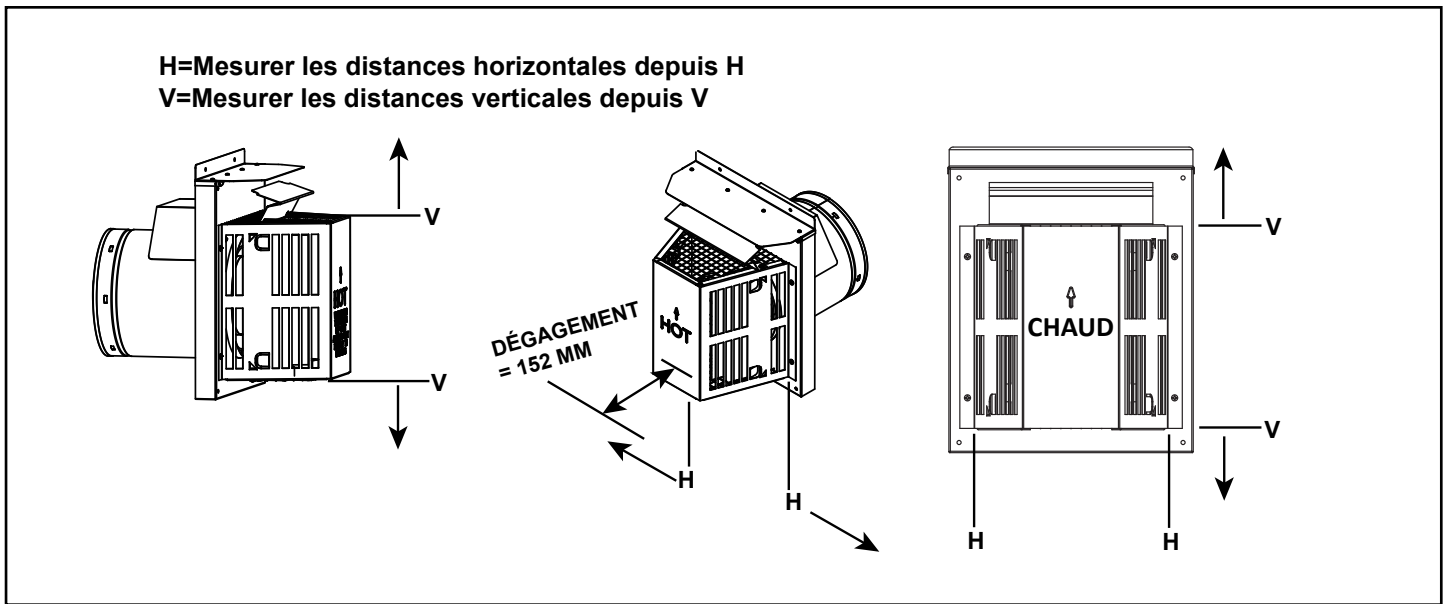

Figure 4.3

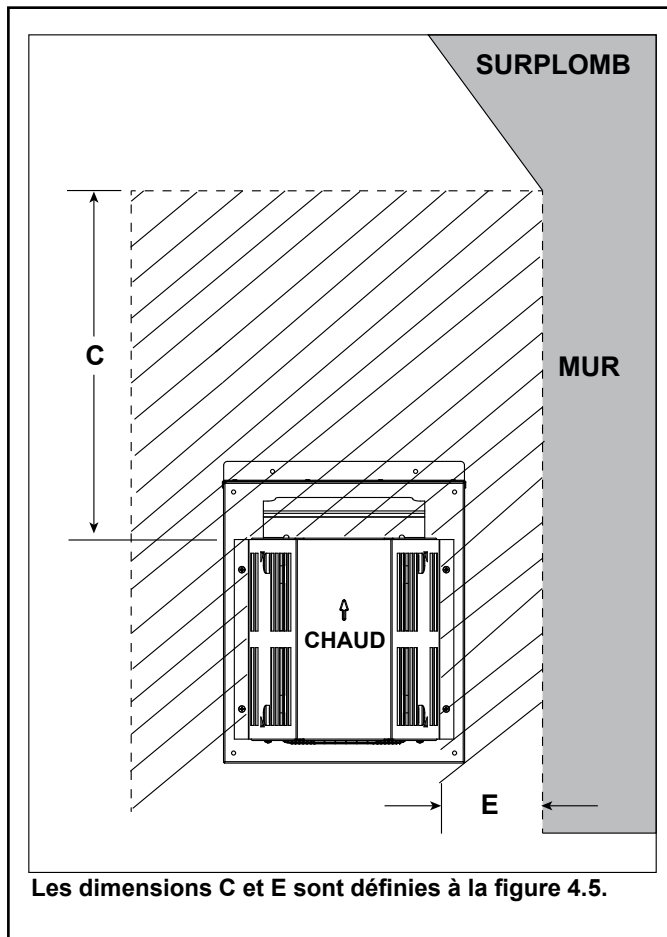
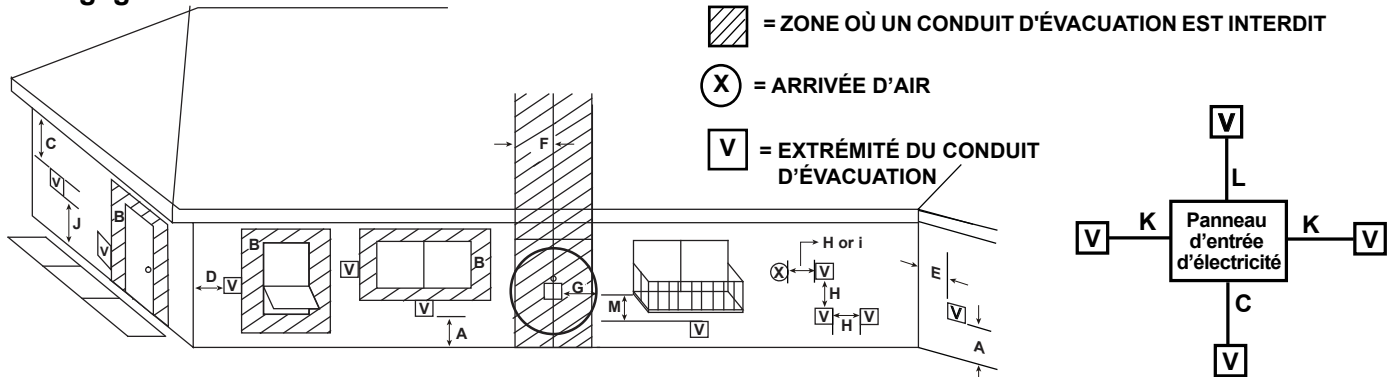

Figure 4.4 Mesure des dégagements horizontaux et verticaux des extrémités à partir de la portion trapézoïde du chapeau

C. Dégagements du conduit d'évacuation du terminal



Installations aux États-Unis : Conformément à la norme ANSI Z223.1/NFPA 54 en vigueur et au National Fuel Gas Code (Code national du gaz combustible).

Installations au Canada : Conformément à la norme en vigueur CSA B149.1, Code d'installation du gaz naturel et du propane.

		ÉTATS-UNIS	CANADA
A	Dégagement au-dessus du niveau moyen du sol, d'une véranda, d'un porche, d'une terrasse, d'un balcon ou d'un toit.	305 mm (12 po)	305 mm (12 po)
B	Dégagement par rapport à une fenêtre ou porte pouvant être ouverte, ou une fenêtre fermée en permanence	229 mm min. (9 po min.)	305 mm min. (12 po min.)
C	dégagement sous un soffite non ventilé	Avec TRAP-VSS : 356 mm (14 po)	457 mm (18 po)
	dégagement sous un soffite ventilé	Avec TRAP-VSS : 356 mm (14 po)	457 mm (18 po)
	dégagement sous tout soffite de vinyle et panneau d'entrée d'électricité	Avec TRAP-VSS : 660 mm (26 po)	762 mm (30 po)
D.	dégagement par rapport à l'angle extérieur	152 mm (6 po)	152 mm (6 po)
E	dégagement par rapport à l'angle intérieur	152 mm (6 po)	152 mm (6 po)
F	dégagement de chaque côté de la ligne de centre se prolongeant au-dessus de l'ensemble du compteur/régulateur de gaz naturel	Dégagement conforme aux codes d'installation locaux et aux exigences du fournisseur de gaz.	914 mm compris dans les 4,5 m au-dessus de l'ensemble du compteur/régulateur
G	dégagement par rapport à la sortie du régulateur d'arrivée de gaz	914 mm (3 po)	914 mm (3 po)
H	dégagement par rapport à l'entrée d'air non mécanique du bâtiment ou l'entrée d'air de combustion de l'extrémité d'un autre appareil (mécanique ou non mécanique)	229 mm min. (9 po min.)	305 mm min. (12 po min.)
I	dégagement par rapport à une entrée d'air mécanique (électrique) ***(Toutes les prises d'air situées à moins de 3 m du chapeau de l'extrémité verticale doivent être placées à au moins 914 mm sous l'extrémité.)	914 mm (3 pi)***	1,8 m (6 pi)
J	Sur une propriété publique : dégagement au-dessus d'un trottoir ou d'une allée goudronnée.	2,1 m (7 pi)	2,1 m (7 pi)**
	**(Une extrémité d'un conduit d'évacuation ne doit pas se trouver directement au-dessus d'un trottoir ou d'une allée pavée se trouvant entre deux maisons unifamiliales et servant à ces deux unités.)		
K	dégagement depuis les côtés du dispositif du panneau d'entrée d'électricité	152 mm (6 po)	152 mm (6 po)
	L'emplacement de l'extrémité de l'évacuation ne doit pas gêner l'accès au panneau d'entrée d'électricité.		
L	dégagement au-dessus du dispositif panneau d'entrée d'électricité	305 mm (12 po)	305 mm (12 po)
	L'emplacement de l'extrémité de l'évacuation ne doit pas gêner l'accès au panneau d'entrée d'électricité.		
M	dégagement sous une véranda, une terrasse, un balcon ou un auvent *(Autorisé uniquement si la véranda, la terrasse, le balcon ou l'auvent est entièrement ouvert sur deux côtés au minimum sous le plancher.)	Avec TRAP-VSS : 356 mm (14 po)	457 mm (18 po)
	surplomb en vinyle ou en composite		1067 mm (42 po)

Figure 4.5 Dégagements minimaux pour l'extrémité

D. Utilisation des coudes

Dans le cas des conduits d'évacuation diagonaux, tenir compte des contributions verticales et horizontales dans le calcul des effets. Utilisez la longueur verticale et la longueur horizontale dans les calculs. Voir la figure 4.6.

Vous pouvez utiliser deux coudes de 45° au lieu d'un coude de 90°. Pour les conduits inclinés à 45°, une diagonale de 305 mm équivaut à 216 mm (8-1/2 po) de conduit horizontal et 216 mm (8-1/2 po) de conduit vertical. On peut placer une section droite entre deux coudes de 45°. Voir la figure 4.6.

La figure 4.7 présente les dévoiements verticaux et horizontaux pour les coudes DVP et SLP.

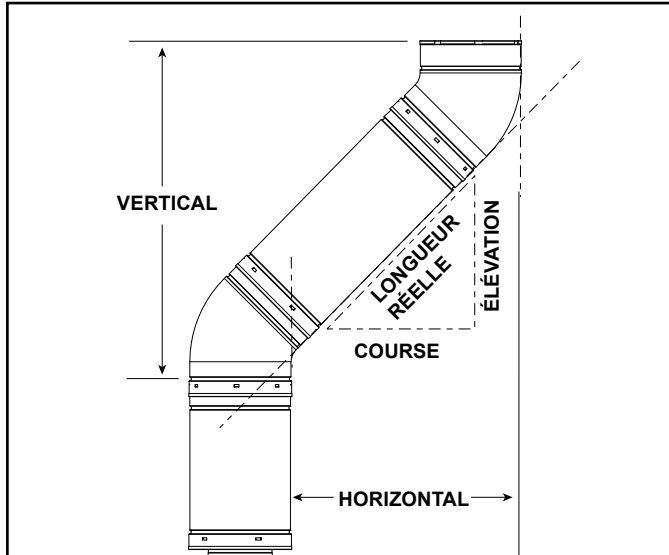

Conduit SLP	Longueur réelle		Déclivité	
	Pouces	Millimètres	Pouces	Millimètres
SLP4	4	102	2-3/4	70
SLP6	6	152	4-1/4	108
SLP12	12	305	8-1/2	216
SLP24	24	610	17	432
SLP36	36	914	25-1/2	648
SLP48	48	1219	34	864
SLP6A	3 à 6	76 à 152	2-1/8 à 4-1/4	54 à 108
SLP12A	3 à 12	76 à 305	2-1/8 à 8-1/2	54 à 216

Conduit DVP	Longueur réelle		Déclivité	
	Pouces	Millimètres	Pouces	Millimètres
DVP4	4	102	2-3/4	70
DVP6	6	152	4-1/4	108
DVP12	12	305	8-1/2	216
DVP24	24	610	17	432
DVP36	36	914	25-1/2	648
DVP48	48	1219	34	864
DVP6A	3 à 6	76 à 152	2-1/8 à 4-1/4	54 à 108
DVP12A	3 à 12	76 à 305	2-1/8 à 8-1/2	54 à 216

Figure 4.6

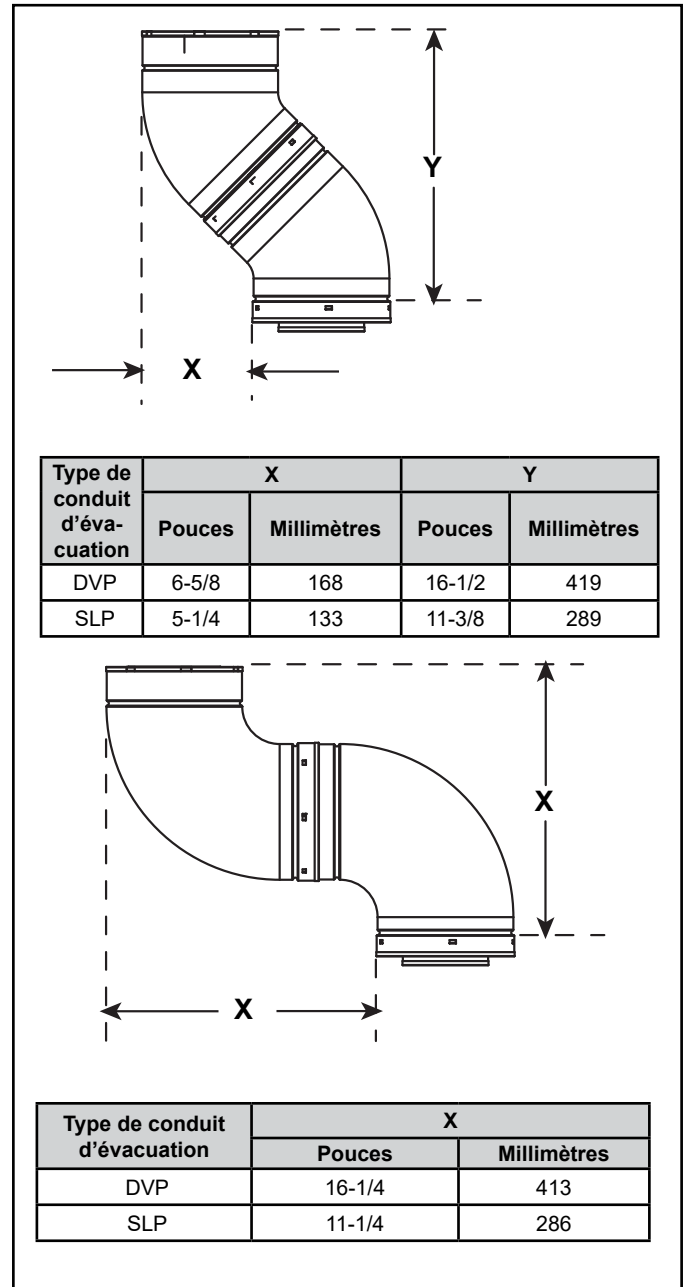

Figure 4.7 Dévoiements verticaux et horizontaux pour les coudes DVP et SLP

E. Diagrammes de conduits

Règlements généraux :

- En pénétrant un mur inflammable, un écran thermique pare-feu doit être installé.
- En pénétrant un plafond inflammable, un écran thermique pare-feu doit être installé.
- Une course horizontale du conduit d'évacuation n'exige pas d'élévation verticale; une course horizontale peut être à niveau.
- Le chapeau de l'extrémité horizontal devrait avoir une inclinaison vers le bas de 64 mm afin de permettre à toute humidité du chapeau d'être libérée. Voir la figure 4.8.

Si la configuration de l'évén diffère des schémas d'évén des pages suivantes (Figures 4.11-4.18), les règles suivantes s'appliquent également :

- SOUSTRAIRE 914 mm de la mesure H totale pour chaque coude de 90° installé horizontalement.
- SOUSTRAIRE 457 mm de la mesure H totale pour chaque coude de 45° installé horizontalement.
- Un maximum de trois coudes de 90° (ou six coudes de 45°) pourraient être utilisés pour toute configuration de conduit d'évacuation. Certains coudes peuvent être installés horizontalement. Voir la figure 4.18.
- Des coudes peuvent être installés un à la suite de l'autre à tout point du système.
- Tout coude de 90° peut être remplacé par deux coudes consécutifs de 45°.
- Un coude de 2 x 45° directement sur le dessus du foyer est autorisé mais n'a pas de valeur V ou H, est autorisé en cas de réduction à un tuyau SLP, et ne compte pas dans le nombre total de coudes.

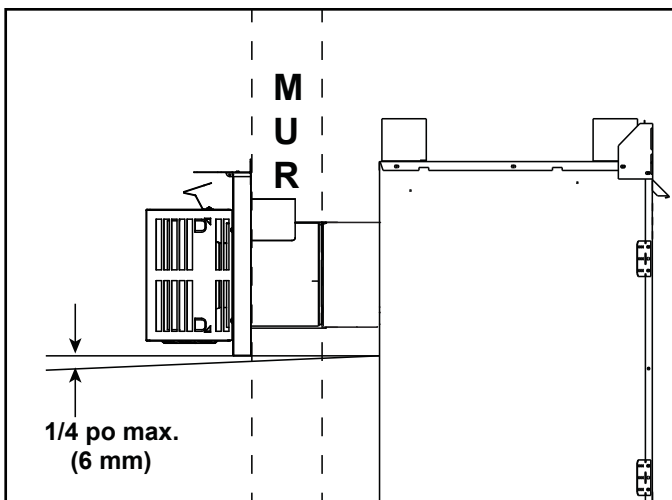

Figure 4.8

⚠ AVERTISSEMENT!



Risque d'incendie. Risque d'explosion.

Ne PAS utiliser de matériaux isolants ou d'autres matériaux inflammables entre les pare-feu du plafond.

- TOUJOURS maintenir les dégagements spécifiés autour des systèmes de conduits d'évacuation et de pare-feu.
- Installez l'écran thermique du mur et le pare-feu du plafond comme spécifié.

Ne pas maintenir l'isolation ou d'autres matériaux à distance du conduit d'évacuation peut provoquer un incendie.



⚠ AVERTISSEMENT!



Risque d'incendie.

- En utilisant les chapeaux d'extrémités DVP-HRC-SS et DVP-HRC-ZC-SS sur les foyers à évacuation supérieure, une section de conduit d'évacuation de 152 mm (6 po) min. est requise avant d'installer un premier coude.

Remarque : Les modèles 6KMOD/8KMOD peuvent s'adapter au besoin aux conduits d'évacuation des séries SLP.

Un adaptateur DVP-2SL et une section verticale de 1,2 m (48 po) d'un tuyau d'évacuation SLP doit être utilisé.

Un adaptateur DVP-SLP24 peut aussi être utilisé avec une section verticale de 610 mm (24 po) de tuyau d'évacuation SLP.

Après la section verticale de 1219 mm (48 po), les règles du tableau d'évacuation doivent être respectées. La première section **verticale** de 1219 mm (48 po) n'est PAS comptée dans la partie des composants verticaux du tableau. Il compte toujours comme faisant partie de la course maximum générale. Toutes les règles de ventilation du tableau portant sur la course d'évacuation doivent toujours être respectées.

Exemple : Tuyau DVP vertical de ,91 m (3 pi) min. = 3,35 m (11 pi) max. horizontal
Tuyau SLP vertical de 2,13 m (7 pi) min. = 3,35 m (11 pi) max. horizontal

Normes de mesure :

Les dimensions verticales et horizontales figurant dans les schémas du conduit d'évacuation des d pour les extrémités sont basées sur les normes suivantes :

- Les mesures du conduit indiquent sa longueur réelle. Voir le document sur les composants du conduit d'évacuation, inclus dans le sac d'assemblage du manuel, pour obtenir l'information sur les longueurs réelles des composants des conduits.
- Les extrémités horizontales sont mesurées par rapport à la surface de montage extérieure (bride du chapeau de l'extrémité). Voir la Figure 4.9.
- Les extrémités verticales doivent être mesurées à partir de l'extrémité supérieure de la dernière section du tuyau. Voir la figure 4.10.
- Conduit horizontal installé à niveau et sans inclinaison.

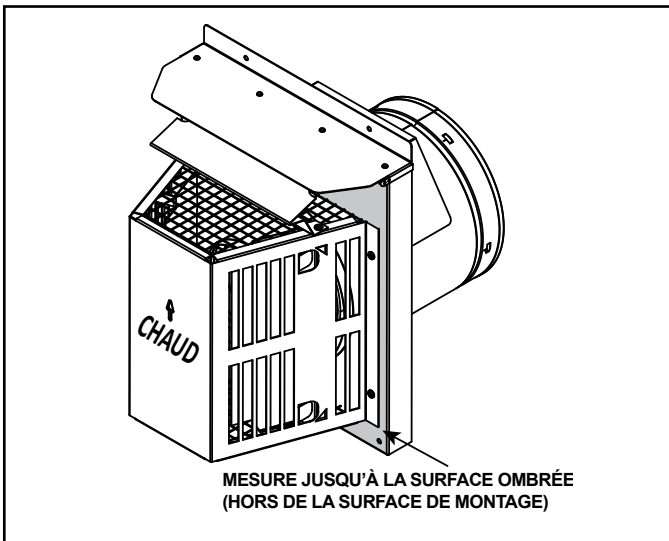

Figure 4.9 Mesure par rapport à la surface extérieure de montage

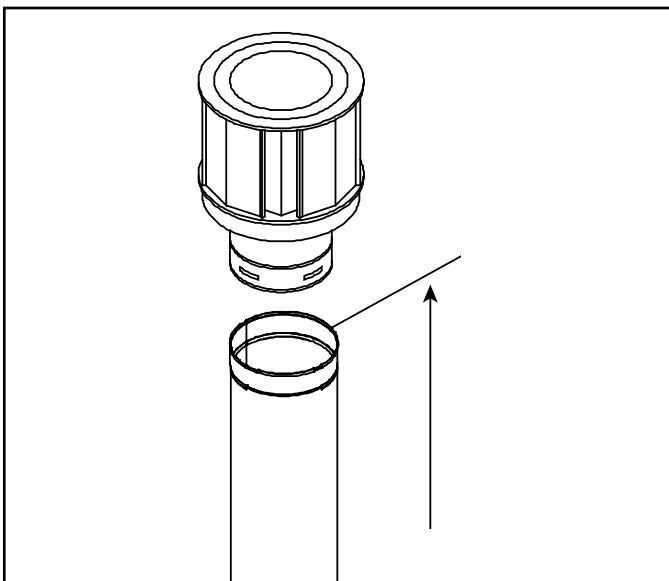

Figure 4.10 Mesure par rapport à l'extrémité supérieure de la dernière section du conduit

Évacuation supérieure – extrémité horizontale

Un coude

AVERTISSEMENT! Risque d'incendie! Écran thermique coudé requis dans le cas où $V_1 = 610$ mm (2 pi) ou moins. Les dégagements par rapport aux matériaux inflammables doivent être maintenus. Voir la section 5.A.

6KMOD			
V_1 minimum		H_1 maximum	
Coude seulement		Non autorisé	
6 po	152 mm	7 po	178 mm
1 pi	305 mm	11 po	279 mm
1-1/2 pi	457 mm	10 pi	3 m
2 pi	610 mm	15 pi	4,6 m
2-1/2 pi	762 mm	18 pi	5,5 m
3 pi	914 mm	20 pi	6,1 m
$V_1 + H_1 = 12,2$ m (40 pi) maximum $H_1 = 6$ m (20 pi) maximum			

8KMOD			
V_1 minimum		H_1 maximum	
Coude seulement		Non autorisé	
6 po	152 mm	2 pi	610 mm
1 pi	305 mm	3 pi	914 mm
2 pi	610 mm	6 pi	1,8 m
3 pi	914 mm	11 pi	3,4 m
4 pi	1,2 m	20 pi	6,1 m
$V_1 + H_1 = 12,2$ m (40 pi) maximum $H_1 = 6$ m (20 pi) maximum			

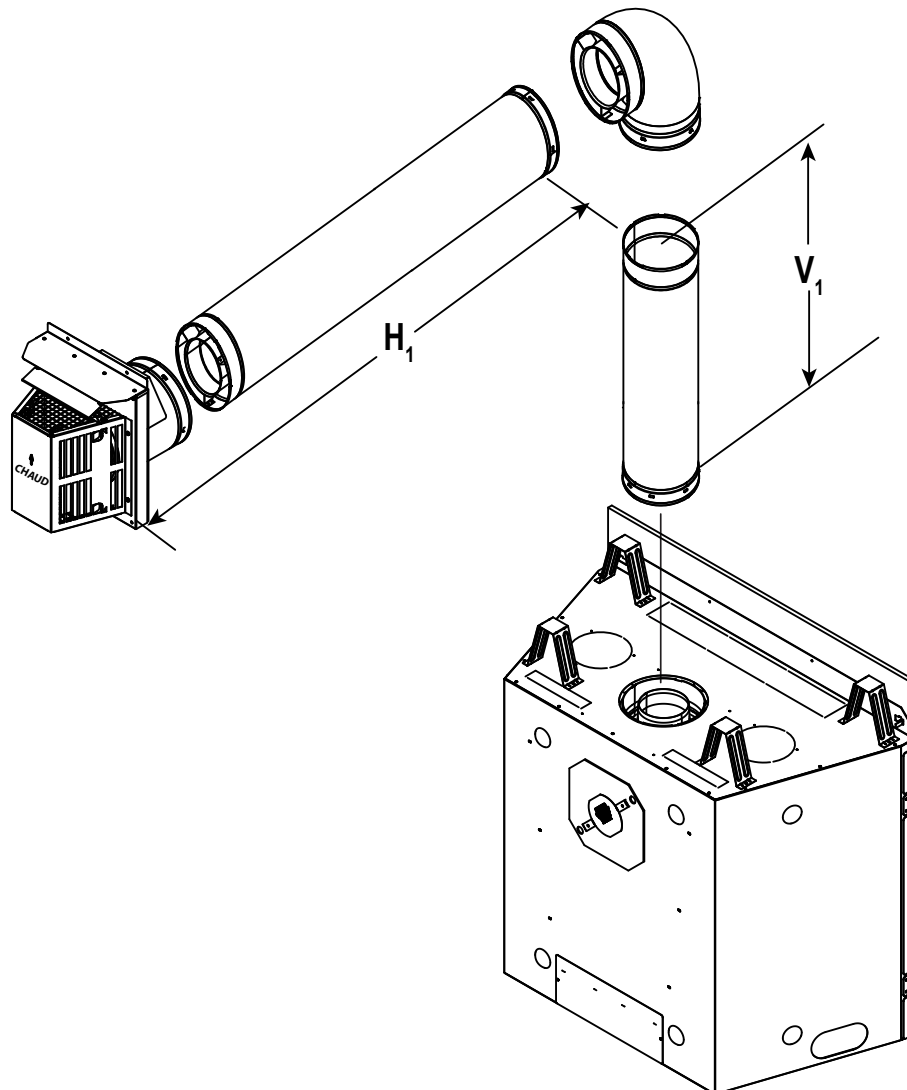

Figure 4.11

Évacuation supérieure – extrémité horizontale – (suite)

Deux coudes

AVERTISSEMENT! Risque d'incendie! Écran thermique coudé requis dans le cas où $V_1 = 610$ mm (2 pi) ou moins. Les dégagements par rapport aux matériaux inflammables doivent être maintenus. Voir la section 5.A.

6KMOD			
V_1 minimum		$H_1 + H_2$ Maximum	
Coude seulement		Non autorisé	
6 po	152 mm	Non autorisé	
1 pi	305 mm	4 pi	1,2 m
1-1/2 pi	457 mm	11 pi	3,4 m
2 pi	610 mm	17 pi	5,2 m
2-1/2 pi	762 mm	20 pi	6,1 m
$V_1 + H_1 + H_2 = 12,2$ m (40 pi) maximum $H_1 + H_2 = 6$ m (20 pi) maximum $V_1 = 305$ mm (1 pi) minimum			

8KMOD			
V_1 minimum		$H_1 + H_2$ Maximum	
Coude seulement		Non autorisé	
6 po	152 mm	Non autorisé	
1 pi	305 mm	2 pi	610 mm
2 pi	610 mm	4 pi	1,2 m
3 pi	914 mm	6 pi	1,8 m
4 pi	1,2 m	8 pi	2,4 m
6 pi	1,8 m	12 pi	3,6 m
10 pi	3,0 m	20 pi	6,1 m
$V_1 + H_1 + H_2 = 12,2$ m (40 pi) maximum $H_1 + H_2 = 6,1$ m (20 pi) maximum $V_1 = 305$ mm (12 po) minimum			

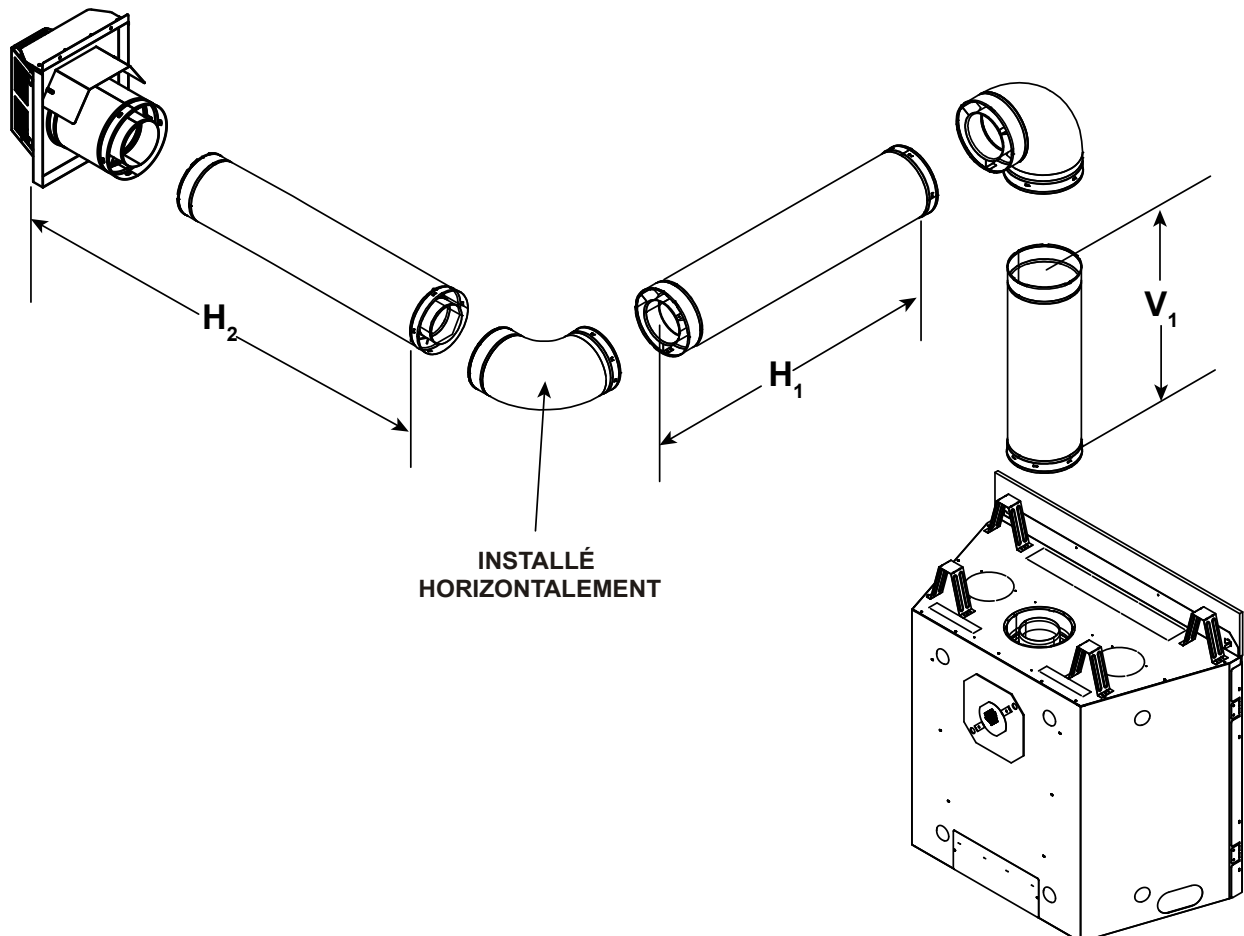

Figure 4.12

Évacuation supérieure – extrémité horizontale – (suite)

Trois coudes

AVERTISSEMENT! Risque d'incendie! Écran thermique coudé requis dans le cas où $V_1 = 610 \text{ mm}$ (2 pi) ou moins. Les dégagements par rapport aux matériaux inflammables doivent être maintenus. Voir la section 5.A.

V ₁ min.		H ₁ max.		V ₂ min.		H ₂ max.	
6 po	152 mm	3 pi	914 mm	6 po	152 mm	2 pi	610 mm
1 pi	305 mm	6 pi	1,8 m	1 pi	305 mm	6 pi	1,8 m
2 pi	610 mm	11 pi*	3,4 m*	2 pi	610 mm	10 pi*	3,1 m*
3 pi	914 mm	16 pi*	4,9 m*	3 pi	914 mm	14 pi*	4,3 m*
*H ₁ + H ₂ = 6,1 m (20 pi) maximum				V ₁ + V ₂ + H ₁ + H ₂ = 12,2 m (40 pi) maximum			

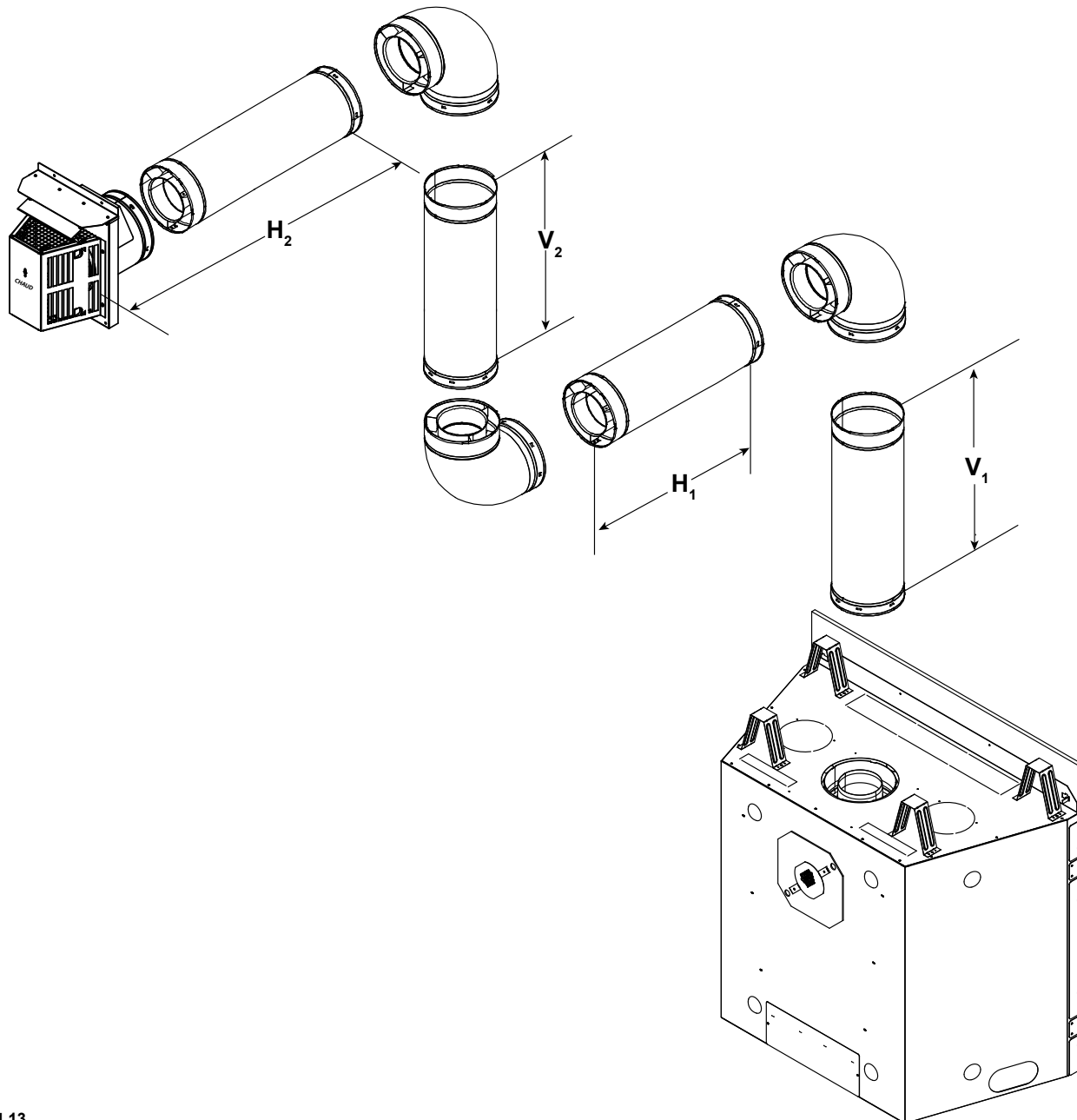

Figure 4.13

Évacuation supérieure – extrémité verticale

Aucun coude

$V_1 = 12,2 \text{ m Max. (40 pi)}$
 $V_1 = 914 \text{ mm Min. (3 pi)}$

Remarque : Si un conduit d'évacuation/
extrémité verticale est installé à partir
du dessus de l'appareil, le réducteur
de conduit devrait être utilisé.

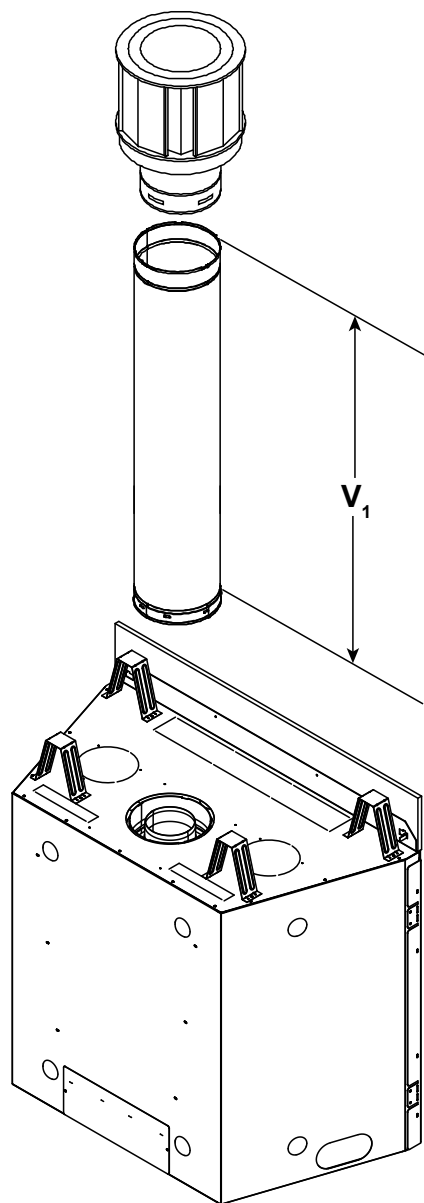

Figure 4.14

Évacuation supérieure – extrémité verticale – (suite)

Instructions du réducteur de conduit

1. Orientez et alignez les deux pièces du réducteur d'évacuation comme il est indiqué à la figure 4.16.
2. Reportez-vous au tableau 4.1 et à la figure 4.16 pour déterminer la position appropriée du réducteur de conduit en fonction de la hauteur du système.
3. Centrez les deux pièces du réducteur de conduit sur le conduit d'évacuation au réglage sélectionné à l'étape 2 et en fixant à l'aide des deux vis autotaraudeuses. Voir la figure 4.15.

Vertical	ÉVACUATION SUPÉRIEURE
	GN
1,2 m (4 pi)	1-1
2,4 m (8 pi)	2-2
4,6 m (15 pi)	2-2
6 m (20 pi)	3-2
7,6 m (25 pi)	3-2
9,1 m (30 pi)	3-3
10,7 m (35 pi)	3-4
12,2 m (40 pi)	3-4

Tableau 4.1

RÉDUCTEUR DE CONDUIT INSTALLÉ SUR L'ÉVACUATION SUPÉRIEURE DE L'APPAREIL

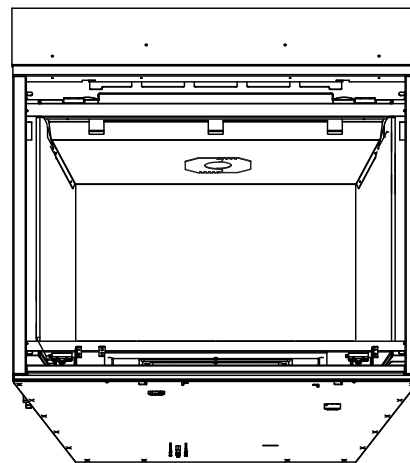
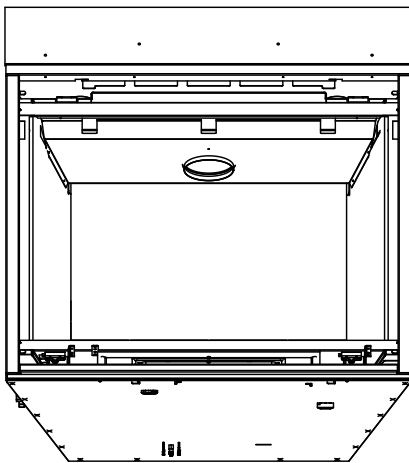
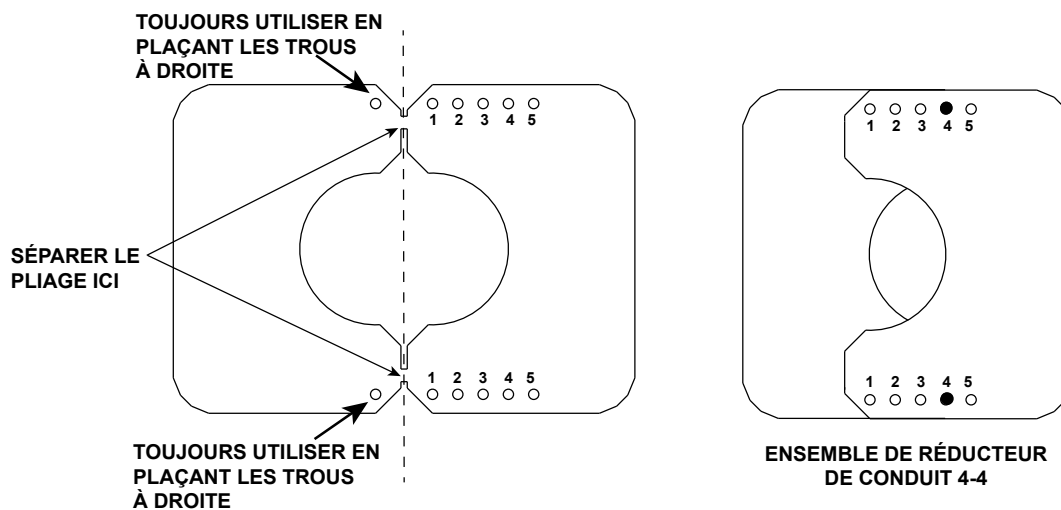

Figure 4.15



Remarque : Si l'adaptateur DVP-2SL ou DVP-SLP24 est utilisé avec le tuyau SLP, vous DEVEZ soustraire un nombre du tableau 4.1.

Exemple : Évacuation supérieure à 12,2 m (40 pi) de verticale avec un tuyau DVP = 3-4
 Évacuation supérieure à 12,2 m (40 pi) de verticale avec un tuyau SLP = 2-3

Figure 4.16 Mise en place du réducteur de conduit

Deux coudes

V_1		H_1 Maximum		V_2	$V_1 + V_2$ min.	
Coude seulement		2 pi	610 mm	*	*	*
6 po	152 mm	6 pi	1,8 m	*	*	*
2 pi	610 mm	11 pi	3,4 m	*	*	*
3 pi	914 mm	16 pi	4,9 m	*	*	*
4 pi	1,2 m	20 pi	6,1 m	*	*	*

$V_1 + V_2 + H_1 = 15,2 \text{ m (50 pi)}$ maximum
 *Il n'existe aucune restriction spécifique pour cette valeur, SAUF
 $V_1 + V_2 + H_1$ ne peut dépasser 15,2 m (50 pi).

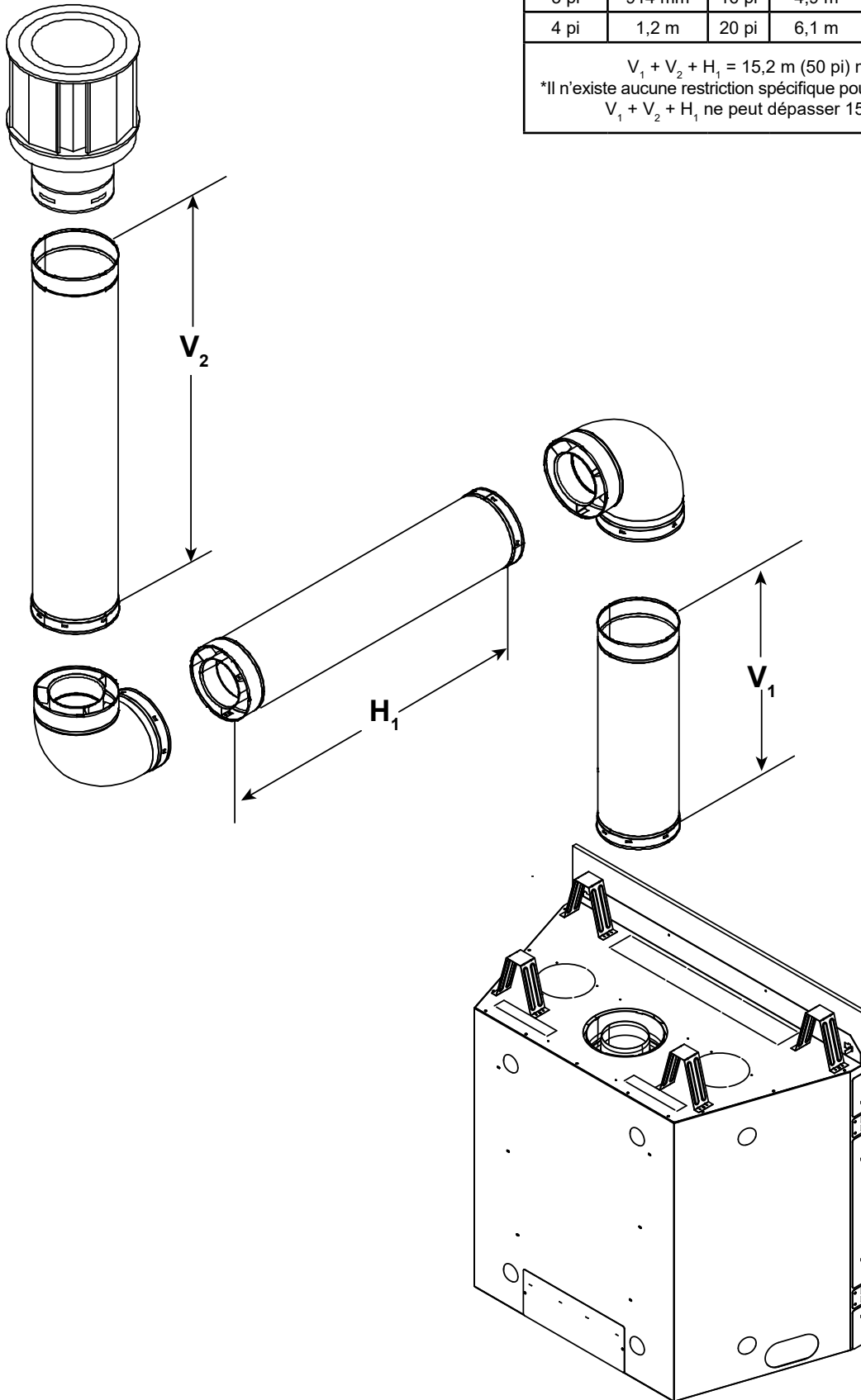
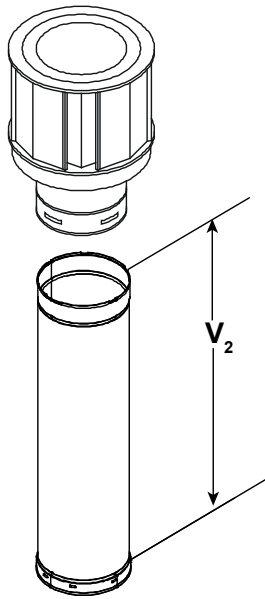

Figure 4.17

Évacuation supérieure – extrémité verticale – (suite)

Trois coudes



V_1		$H_1 + H_2$		V_2	$V_1 + V_2$ minimum			$H_1 + H_2$ Maximum	
Coude seulement		1 pi	305 mm	*	*	*	*	1 pi	305 mm
6 po	152 mm	2 pi	610 mm	*	*	*	*	2 pi	610 mm
1 pi	305 mm	2 pi	610 mm	*	*	*	*	2 pi	610 mm
2 pi	610 mm	4 pi	1,2 m	*	*	*	*	4 pi	1,2 m
3 pi	914 mm	9 pi	2,7 m	*	*	*	*	9 pi	2,7 m
4 pi	1,2 m	18 pi	5,5 m	*	*	*	*	18 pi	5,5 m
$H_1 + H_2 = 6 \text{ m (20 pi) Maximum}$				$V_1 + V_2 + H_1 + H_2 = 12,2 \text{ m (40 pi) maximum}$					

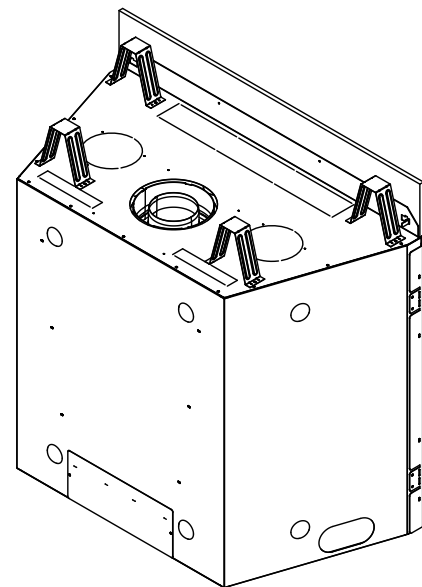
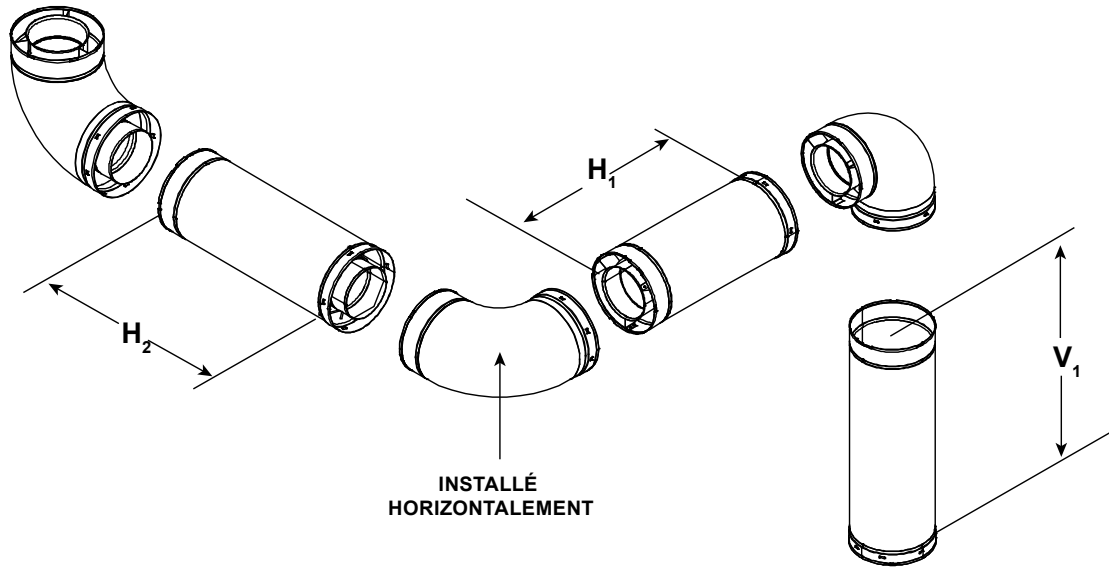

Figure 4.18

5 Dégagements entre le conduit d'évacuation et la charpente

A. Dégagements par rapport aux matériaux inflammables et à l'évacuation

AVERTISSEMENT! Risque d'incendie! Maintenez un vide d'air par rapport au conduit d'évacuation. **NE PAS** utiliser de matériau isolant ou d'autres matériaux inflammables :

- Entre les pare-feux du plafond
- Entre les écrans pare-feu
- Autour du système d'évacuation des gaz

L'obstruction du conduit d'évacuation avec des matériaux isolants ou autres pourrait provoquer un incendie.

AVERTISSEMENT! Risque d'incendie! Écran thermique coudé requis dans le cas où $V_1 = 610 \text{ mm}$ (2 pi) ou moins. Les dégagements par rapport aux matériaux inflammables doivent être maintenus. Voir la figure 4.11.

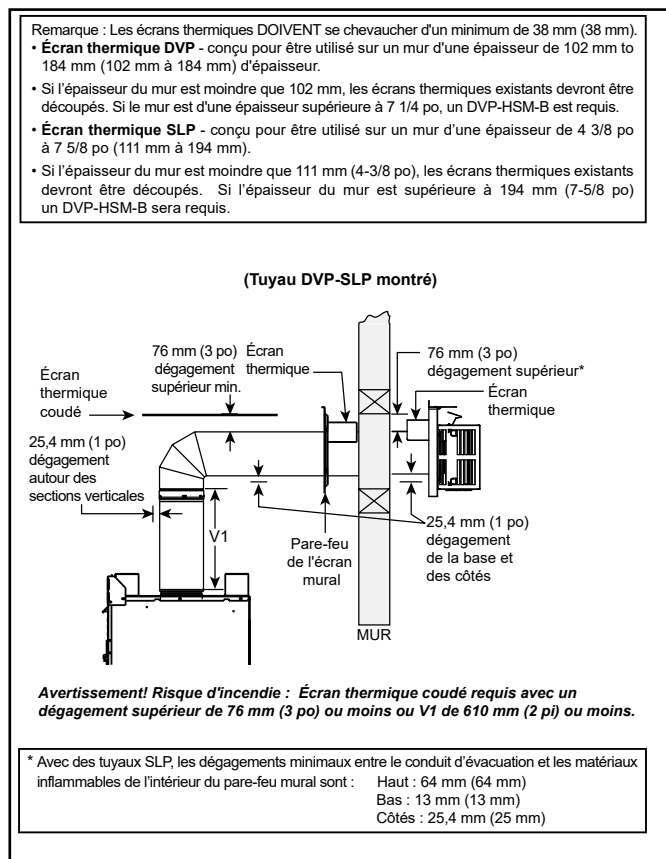

Figure 5.1 Dégagements des conduits horizontaux par rapport aux matériaux inflammables

Écran thermique coudé

AVERTISSEMENT! Risque d'incendie! L'écran thermique coudé **DOIT** être installé si nécessaire. Une surchauffe se produira.

Appareils d'évacuation par le haut : L'installation de l'écran thermique coudé est nécessaire lorsque l'espace libre par rapport aux matériaux inflammables au-dessus du premier coude d'évacuation à 90 degrés est de 76,2 mm (trois pouces) ou moins. Voir la figure 5.1.

Remarque : Une distance minimale de 76,2 mm (trois pouces) entre le sommet du conduit et tout matériau inflammable doit toujours être maintenue.

Pour installer l'écran thermique coudé :

1. Retirez l'écran thermique coudé de sa position d'expédition en retirant les vis.
2. Attachez l'écran en place en utilisant les quatre trous de guidage. L'écran doit être orienté de manière à ce que la dimension (la plus longue) soit orientée dans la même direction que le coude. L'écran devrait être centré directement au-dessus du coude et positionné en vue d'obtenir un vide d'air de 13 mm (1/2 po) entre l'écran et la surface inflammable. Consultez la figure 5.2.

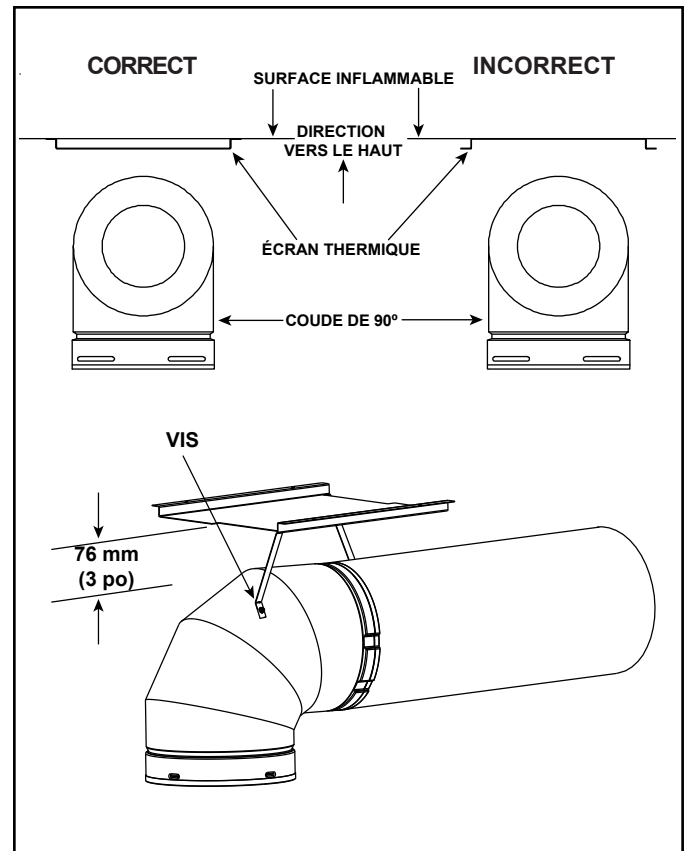

Figure 5.2 Installation de l'écran thermique coudé

Dégagements des coudes et des déviements par rapport aux matériaux inflammables

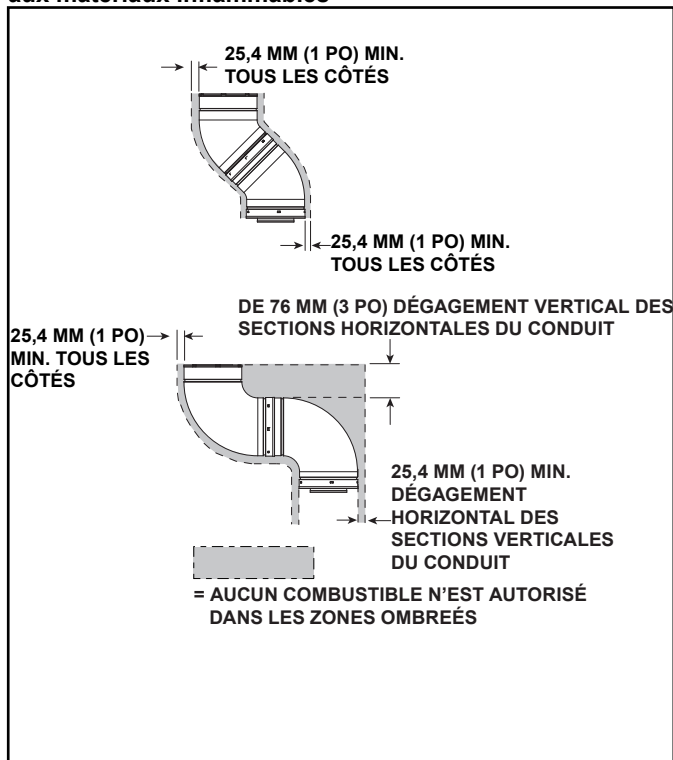

Figure 5.3 Dégagements entre l'évent et les matériaux de charpente inflammables

B. Charpente/pare-feu d'entrée au mur

Pénétration d'un mur inflammable

Lorsqu'un conduit traverse un mur inflammable, vous devez construire une charpente permettant d'y installer un écran pare-feu. L'écran pare-feu permet de maintenir les dégagements minimaux et d'empêcher l'infiltration d'air froid.

- L'ouverture doit comporter un encadrement sur les quatre côtés en utilisant la même taille de matériaux que ceux utilisés dans la construction du mur.
- Conduit SLP – Un écran mural pare-feu doit être placé de chaque côté d'un mur intérieur. Une superposition minimale de 38 mm (1-1/2 po) doit être maintenue à partir des écrans thermiques attachés.
- Conduit DVP - Un écran mural pare-feu n'est requis que sur un côté des murs intérieurs. Si votre inspecteur local exige un écran mural pare-feu de chaque côtés, les deux écrans muraux pare-feu devront donc posséder un écran thermique intégré (voir la section 12.A.).
- Consultez la section 7.F. pour l'information concernant l'installation d'un chapeau de l'extrémité horizontale.

Pénétration d'un mur incombustible

Si l'orifice est entouré de matériaux incombustibles tels que du béton, son diamètre doit mesurer un pouce de plus que celui du conduit d'évacuation.

Lorsque le conduit doit traverser un mur incombustible, un écran mural pare-feu n'est requis que sur un côté et aucun écran thermique n'est nécessaire.

NE PAS REMPLIR L'OUVERTURE DE LA CHARPENTE D'ÉVACUATION DE MATÉRIAUX ISOLANTS OU AUTRES MATÉRIAUX.

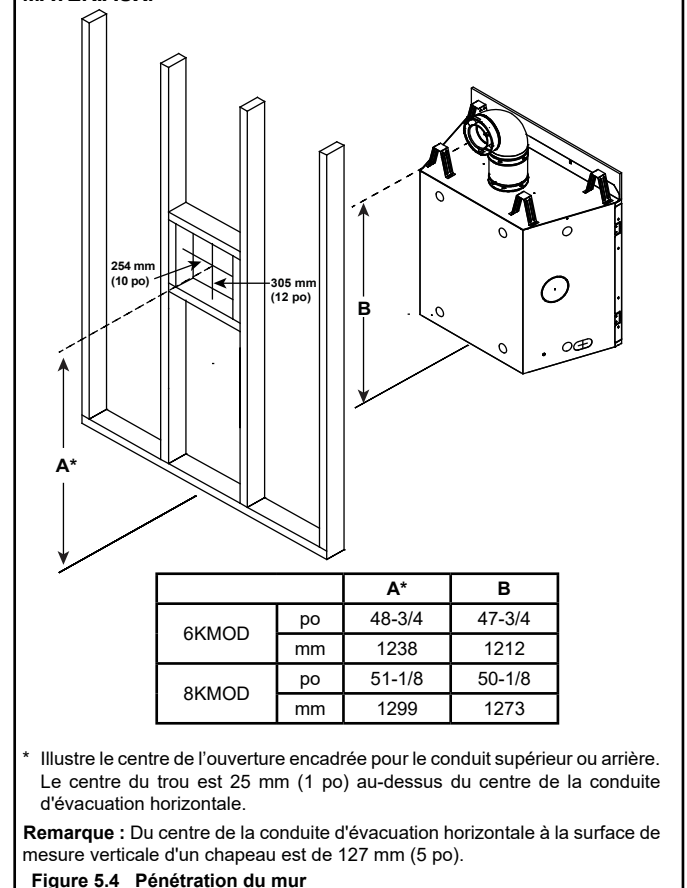

C. Pare-feu du plafond/charpente de pénétration du plancher

AVERTISSEMENT! Risque d'incendie! NE PAS entourer le conduit d'évacuation avec de l'isolant. Garder des dégagements au niveau des conduits d'évacuation pour éviter la surchauffe.

Un pare-feu de plafond **DOIT** être utilisé dans les planchers et les greniers.

- **Conduit DVP seulement** - encadrez une ouverture de 254 mm par 254 mm (10 po x 10 po). (10 po par 10 po) chaque fois que la ventilation pénètre un plancher/trou (voir l'image 5.5).
- **Conduit SLP seulement** – Ouverture du coffrage 229 mm par 229 mm (9 po par 9 po) quand le conduit d'évacuation traverse un plancher/plafond (voir la figure 5.5).
- Bâtir une charpente dans la zone avec du bois de même taille que celui des poutres de soutien du plafond/plancher.
- Le pare-feu du plafond peut être installé sur ou sous les poutres de soutien du plafond, lorsqu'il est installé avec un bouclier thermique d'isolation du grenier. Il doit être sous les poutres de soutien entre les planchers non isolés. Se référer à la figure 5.6.
- Fixez en place avec des clous ou des vis.

D. Installation du bouclier thermique d'isolation du grenier

AVERTISSEMENT! Risque d'incendie. L'utilisation d'un bouclier thermique du grenier est nécessaire pour empêcher les matériaux meubles ou l'isolation d'entrer en contact avec le conduit d'évacuation, ce qui provoquerait une surchauffe et un incendie.

L'International Fuel Gas Code (Code international du gaz combustible) exige un bouclier thermique du grenier fabriqué en acier d'un calibre minimal de 26 et s'étendant à au moins 51 mm (2 po) au-dessus de l'isolation.

- Les boucliers thermiques d'isolation du grenier doivent respecter le dégagement spécifié aux matériaux inflammables et être solidement fixés.
- Un ensemble de bouclier thermique d'isolation du grenier est offert chez Hearth & Home Technologies. Veuillez communiquer avec votre concessionnaire pour effectuer une commande. Installez le bouclier thermique d'isolation du grenier selon les instructions incluses avec l'ensemble.

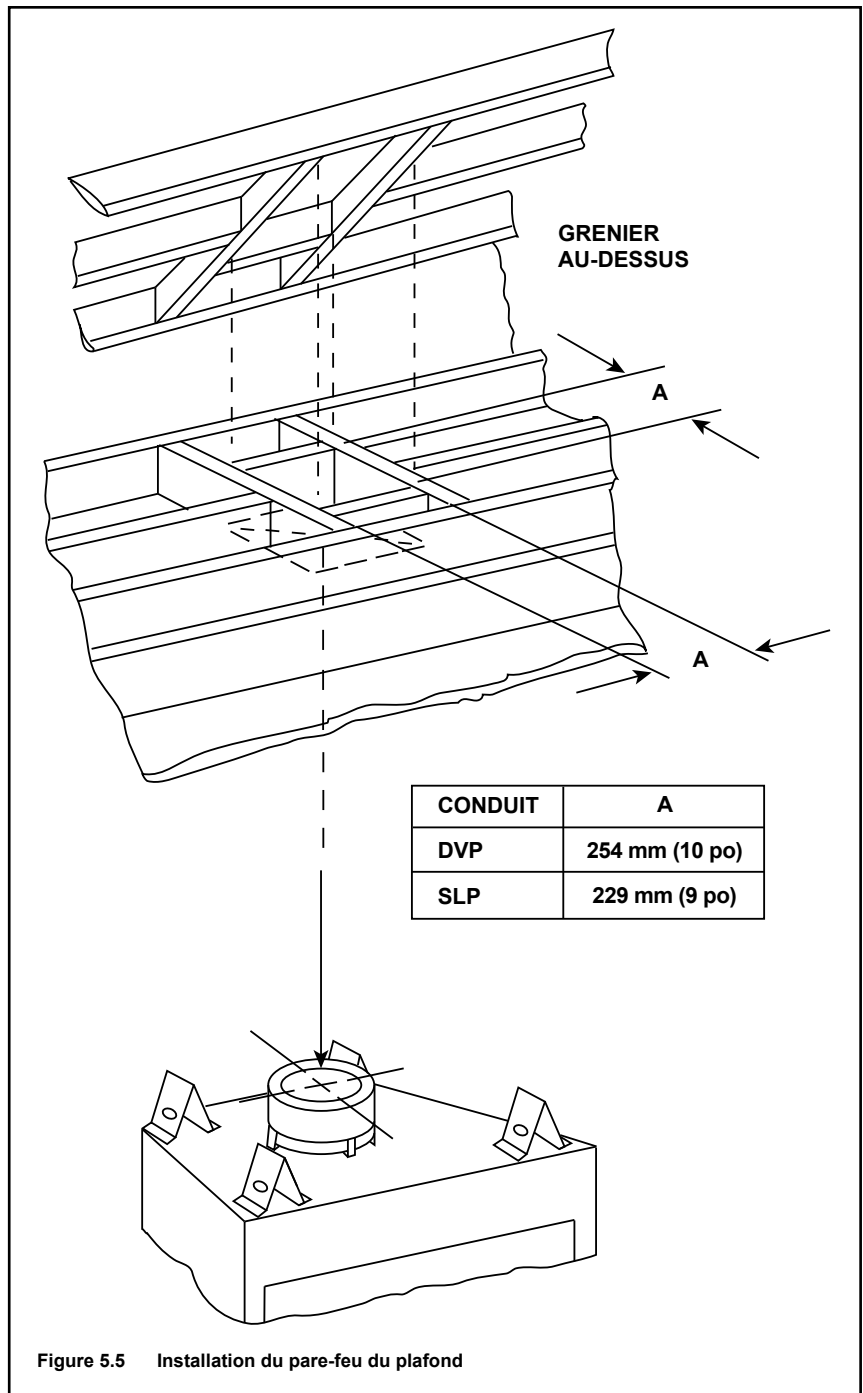

Figure 5.5 Installation du pare-feu du plafond

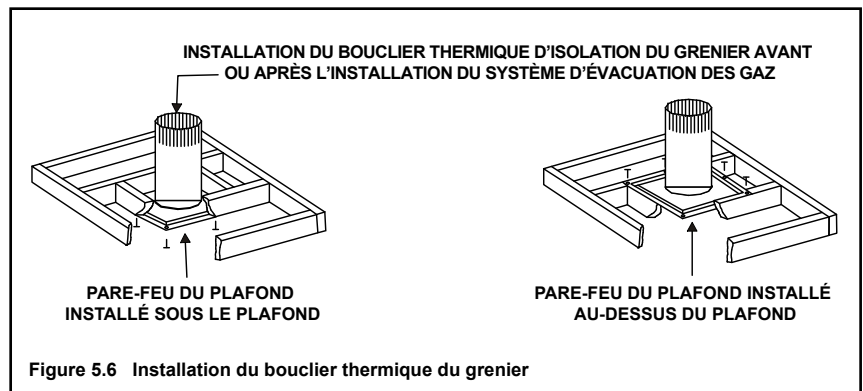

Figure 5.6 Installation du bouclier thermique du grenier

6 Préparation de l'appareil

A. Préparation du col du conduit d'évacuation

ATTENTION! Risque de coupures, d'éraflures ou de projection de débris. Portez des gants et des lunettes de protection pendant l'installation. Les bords des tôles d'acier sont tranchants.

AVIS : Une fois l'appareil configuré pour une évacuation supérieure ou arrière, cette configuration **NE PEUT PLUS** être modifiée.

Évacuation supérieure

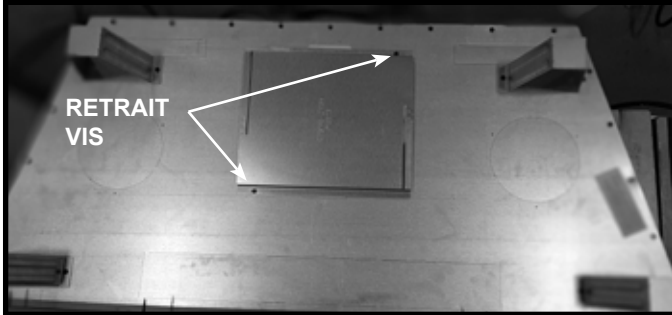

Figure 6.1 Retirez l'écran thermique coudé en enlevant les deux vis

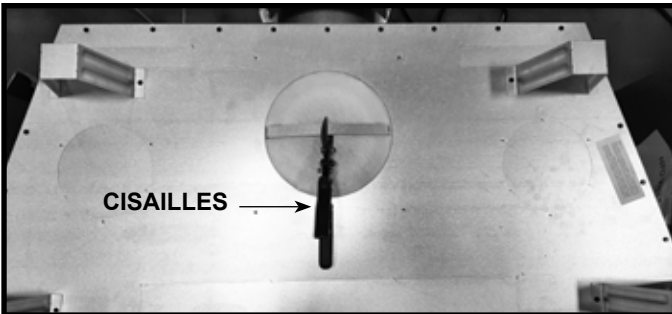

Figure 6.2 Coupez la bande de suspension du couvercle du conduit à l'aide de cisailles et pliez les morceaux à 90 degrés et retirez le couvercle du conduit

AVIS : Une fois enlevé, le couvercle du conduit **NE PEUT PAS** être remis.



Figure 6.3 (représentation d'un foyer générique) Pour fixer la première section du conduit d'évacuation, assurez-vous d'utiliser le joint d'étanchéité de l'évacuation se trouvant dans le sac du manuel, pour sceller entre le premier composant et l'enveloppe extérieure du foyer. Vous pouvez sceller à l'aide de quatre vis ou d'un produit de calfeutrage ayant un indice d'exposition continue d'au moins 150 °C (300 °F) pour maintenir la pièce en place.

Fixez la première section de l'évacuation au foyer en vissant à travers les deux bande de suspension provenant de la couple de la bande de suspension du couvercle du conduit (Figure 6.6).

On peut utiliser des vis d'une longueur inférieure à 13 mm (1/2 po) pour assembler les sections du conduit. Si l'on perce des trous, **NE PAS** traverser le conduit intérieur.

B. Préparation pour la gestion de la chaleur

AVERTISSEMENT! Risque d'incendie! NE PAS bloquer les registres de chaleur passive! Une surchauffe de l'appareil et des matériaux inflammables se produira.

AVERTISSEMENT! Risque d'incendie! NE PAS retirer une alvéole défonçable, sauf si un système de gestion de la chaleur sera installé à cet emplacement. Autrement, cela provoquera une surchauffe de l'appareil et des matériaux inflammables.

Introduction

Un système optionnel de gestion de la chaleur permet à la chaleur de l'appareil d'être redirigée comme vous le souhaitez.

Tous les systèmes de gestion de la chaleur doivent être installés par un technicien qualifié au moment de l'installation de l'appareil. Respectez les instructions fournies avec l'ensemble pour l'installation et le fonctionnement.

Les options du système de gestion de la chaleur sont :

- HEAT-ZONE®-GAZ : La chaleur est dirigée vers une pièce adjacente. L'ensemble d'adaptateur Heat-Zone HZMR-ADP peut être nécessaire et est commandé séparément. Voir le tableau 6.1.
- HEAT-OUT-GAZ : La chaleur est dirigée à l'extérieur de la maison/du bâtiment.
- Chaleur passive (PH-MR) : La chaleur est ventilée dans la chambre dans laquelle l'appareil est installé via des ouvertures d'évacuation/échappement.

AVIS : Des dégagements supplémentaires sont nécessaires à l'installation des systèmes de gestion de la chaleur. Des dispositions préalables doivent être prises pour assurer un bon ajustement avec la charpente.

- Veuillez déterminer le système de gestion de la chaleur qui sera installé.
- Localisez les deux alvéoles défonçables de gestion de la chaleur sur le dessus de l'appareil. Retirez l'alvéole défonçable du foyer et jetez-la. Voir la figure 6.4. On peut installer un ou deux systèmes de gestion de la chaleur. Retirez les alvéoles défonçables de l'appareil à l'aide de cisailles de ferblantier.
- Centrez le collet du conduit autour du trou exposé et attachez-le à l'appareil au moyen de 3 vis.

Remarque : Doit être effectué AVANT le positionnement final de l'appareil.

- Déterminez l'emplacement de l'ensemble du registre d'air/boîtier du ventilateur.

Consultez les directives appropriées fournies avec l'ensemble

pour le reste des étapes d'installation.

Ces modèles peuvent utiliser jusqu'à deux systèmes de gestion de la chaleur.

L'ensemble HEAT-OUT-GAZ peut être utilisé avec le HEAT-ZONE®-GAZ ou bien l'une des options de chaleur passive.

La chaleur passive peut être utilisée avec le HEAT-OUT-GAZ ou un HEAT-ZONE®-GAZ. Les alvéoles défonçables correspondantes, comme illustré à la Figure 6.4, doivent uniquement être utilisées comme il est indiqué.

Remarque : Lorsqu'un ventilateur fonctionne avec le système de chaleur passive, la quantité d'air sortant de l'ouverture de l'appareil diminue. L'air circule à la fois par l'ouverture de l'appareil et par l'ouverture de la chaleur passive.

HZMR-ADP	
HEAT-ZONE-GAZ	Requis
HEAT-ZONE-GAZ + CHALEUR PASSIVE	Non requis

Tableau 6.1 Ensemble HZMR-ADP

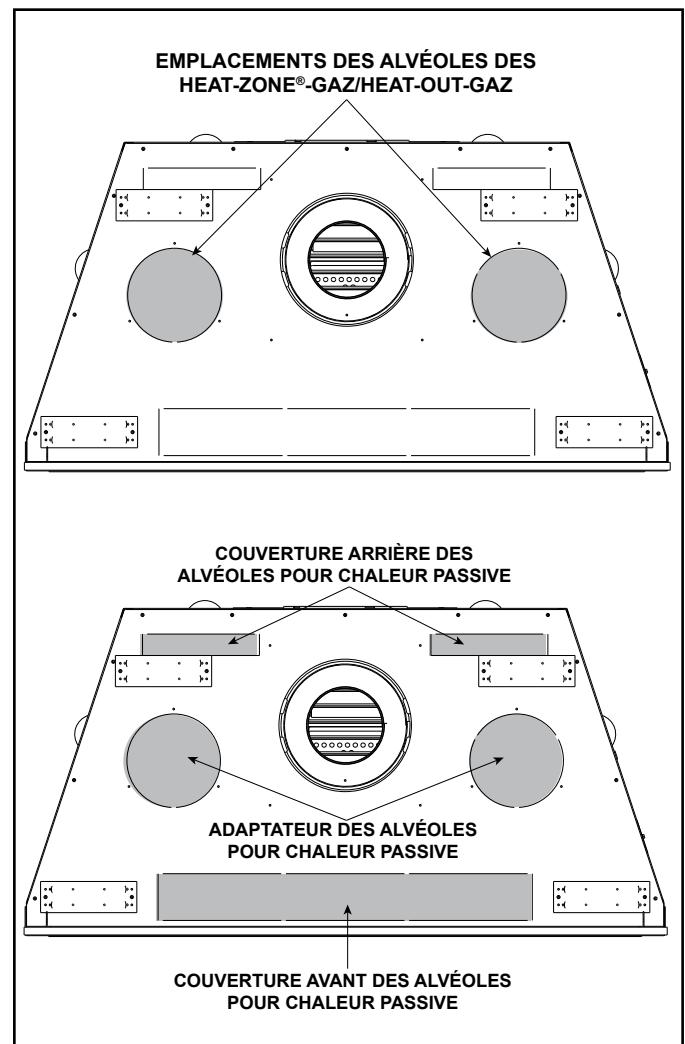

Figure 6.4 Emplacements des alvéoles défonçables de la gestion de la chaleur

C. Pose et mise à niveau de l'appareil

⚠ AVERTISSEMENT!



Risque d'incendie!

Empêchez tout contact avec :

- *Isolant libre ou pouvant se détacher*
- *Endos ou plastique de l'isolant*
- *Charpente et autres matériaux inflammables*

NE PAS enlever les divisions de sécurité ou couper la charpente autour des entretoises de l'appareil.

Ne pas maintenir un espace d'aération adéquat pourrait causer une surchauffe et un incendie.

Bouchez les ouvertures du coffrage pour prévenir l'entrée d'isolation soufflée. Assurez-vous que l'isolant et les autres matériaux sont bien fixés.

Le schéma illustre comment positionner à l'équerre et fixer correctement l'appareil. Voir les figures 6.5 et 6.6. Les languettes à clouer permettent de fixer l'appareil aux éléments de la charpente.

- Recourbez vers l'extérieur les languettes à clouer situées de chaque côté.
- Mettez en place l'appareil.
- Gardez les languettes à clouer au ras de la charpente.
- Placez l'appareil à niveau dans le sens de la largeur et dans le sens de la longueur.
- Placez l'appareil de façon à ce les diagonales aient la même longueur à 2 mm (0,25 po) près. Voir la figure 6.6.
- Calez l'appareil, si cela est nécessaire. On peut utiliser des cales en bois sous l'appareil.
- Fixez l'appareil à la charpente en utilisant des clous ou des vis à travers les languettes à clouer. Utilisez au moins une attache de fixation par languettes à clouer.
- Optionnel : Fixez l'appareil au plancher en insérant deux vis à travers les trous de guidage situés au fond de l'appareil.

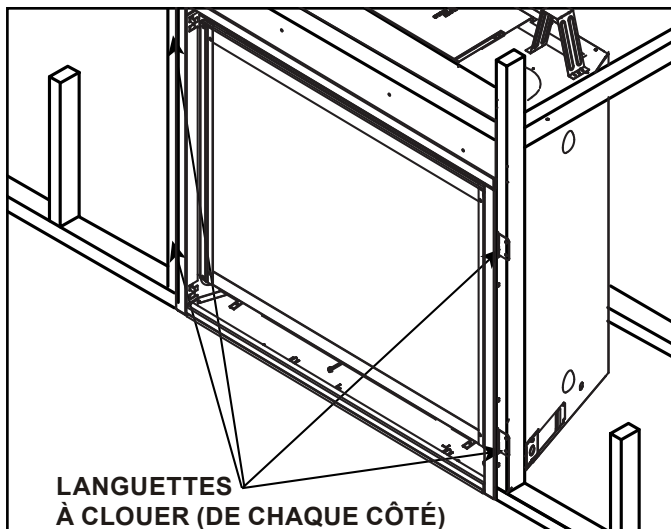

LANGUETTES
À CLOUER (DE CHAQUE CÔTÉ)

Figure 6.5 Positionnement et fixation adéquate de l'appareil

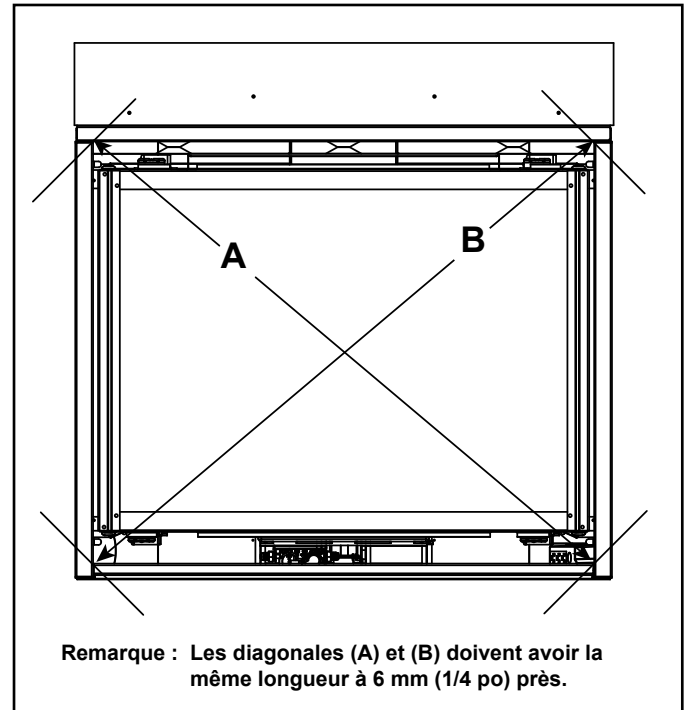

Figure 6.6 L'appareil doit être mis en place à l'équerre

D. Matériau incombustible (Installé en usine)

AVERTISSEMENT! Risque d'incendie! NE PAS retirer ce matériau incombustible installé à la fabrication.

Un panneau incombustible est installé à la fabrication au-dessus de l'ouverture d'évacuation. Ne l'enlevez pas.

Le panneau incombustible fourni par l'usine couvre la distance entre le haut du foyer et le centre du linteau de la charpente. Ce panneau doit être utilisé. Voir la figure 6.7.

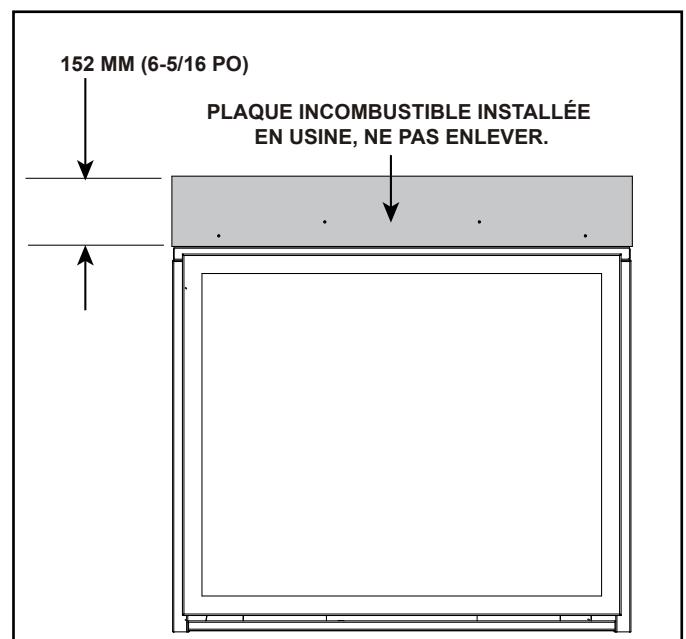

Figure 6.7 Panneau incombustible - Façade décorative générique illustrée

7 Évacuation

A. Assemblage des sections du conduit d'évacuation (DVP seulement)

AVERTISSEMENT! Risque d'incendie ou d'explosion! Les sections de conduits DOIVENT être installées correctement. Les sections de conduits mal installées peuvent fuir ou provoquer une surchauffe de l'appareil.

Fixer le conduit d'évacuation à la boîte à feu

Remarque : L'extrémité de la section du conduit dotée de rainures doit être orientée vers l'appareil.

Fixez la première section du conduit au col de départ :

- L'extrémité du conduit avec les rainures doit être au col de départ.
- L'intérieur du conduit s'insère sur l'intérieur du col.
- Poussez la section de conduit jusqu'à ce que toutes les rainures cliquent en place.
- Tirez légèrement sur le conduit pour confirmer qu'il est bien verrouillé en place.

Requis : Pour les installations en édifice commercial, multifamilial (plus de deux étages), ou gratte-ciel.

Recommandé : Configurations du conduit d'évacuation avec cinq ou plus de joints de tuyaux/raccords de tuyaux

AVERTISSEMENT! Risque d'incendie ou d'explosion! NE PAS laisser d'ouvertures dans le joint de silicone des sections coulissantes. Faites attention en retirant le chapeau de l'extrémité du tuyau coulissant. Si les joints des sections coulissantes sont endommagés lors du retrait du chapeau de la cheminée, des fuites pourraient se produire.

Tous les conduits extérieurs doivent être scellés en utilisant l'une des méthodes ci-dessous, incluant la section coulissante directement reliée au chapeau de l'extrémité.

- Appliquez une bande d'agent d'étanchéité à base de silicone (degré minimum d'exposition continue de 150 °C [300 °F]) dans le joint femelle externe du conduit avant de relier les sections. Voir la figure 7.1. **OU**
- Appliquez une bande de silicone (degré minimum d'exposition continue de 150 °C [300 °F]) sur l'extérieur du joint après avoir relié les sections **OU**

Appliquez un ruban aluminium (procurant un degré minimum d'exposition continue de 150 °C [300 °F]) sur l'extérieur du joint après avoir relié les sections. Sur les tuyaux horizontaux, il est recommandé que le joint du ruban soit placé du côté inférieur du conduit d'évacuation.

- Seul l'extérieur des conduits doit être scellé. Sauf si autrement indiqué, les autres cols, conduits, sections coulissantes, coudes, chapeaux et sections extérieures doivent être scellés de la même façon.

Assembler les sections de conduit

Selon la figure 7.2 :

- Commencez en insérant le tuyau de cheminée intérieur de la section A avec rainures, sur la section B à intérieur évasé.
- Commencez en insérant le tuyau de cheminée extérieur de la section A sur la section B.
- Une fois que chacune des sections d'évacuation est commencée, poussez fermement jusqu'à ce que les rainures cliquent en place.
- Tirez légèrement sur le conduit pour vérifier que les rainures sont bien bloquées en place.

On peut utiliser des vis d'une longueur inférieure à 13 mm (1/2 po) pour assembler les sections du conduit. Si l'on perce des trous, **NE PAS** traverser le conduit intérieur.

Quand on utilise des coudes à 90° et à 45° pour changer la direction du conduit de l'horizontale à la verticale, placer au minimum une vis dans le tuyau de cheminée extérieur au niveau du coude horizontal pour empêcher sa rotation. Utilisez des vis d'au plus 13 mm (1/2 po). Si les trous sont préalablement percés, **NE PAS** percer le conduit intérieur.



Figure 7.1 Scellant de silicone à haute température

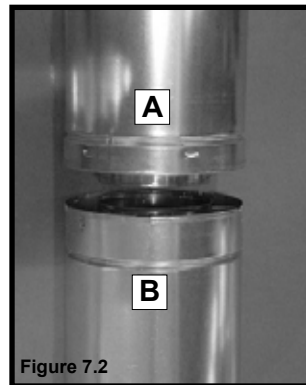

Figure 7.2

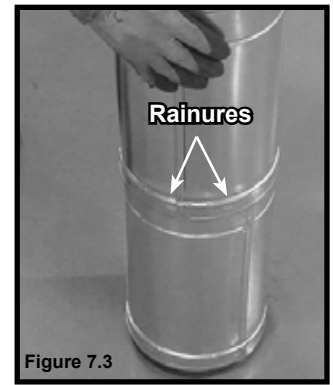
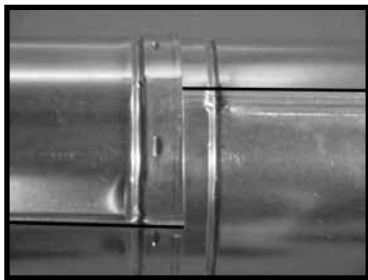
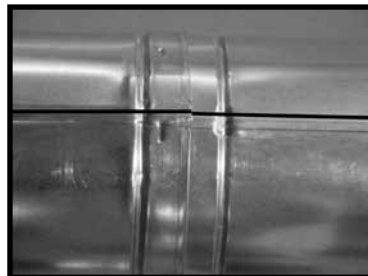

Figure 7.3

Remarque : Assurez-vous que les joints d'assemblage ne sont pas alignés afin de prévenir les séparations involontaires.



CORRECT



INCORRECT

Figure 7.4 Joints d'assemblage

AVIS : Lors de l'installation d'un système de conduit d'évacuation avec un chapeau de l'extrémité HRC, tous les joints du système doivent être scellés en utilisant un agent d'étanchéité à base de silicone pour hautes températures (degré minimum d'exposition continue de 150 °C [300 °F]).

- Appliquez une bande de silicone (degré minimum d'exposition continue de 150 °C [300 °F]) dans le joint femelle externe du conduit avant de relier les sections.
- Seules les sections extérieures doivent être scellées. Le scellement des conduits intérieurs n'est pas exigé.
- L'extérieur des autres cols, conduits, sections coulissantes, coudes et chapeau de l'extrémité doivent être scellés.

Assemblage des sections du conduit d'évacuation (uniquement SLP)

AVERTISSEMENT! Risque d'incendie ou d'explosion!
Les sections de conduits DOIVENT être installées correctement. Les sections de conduits mal installées peuvent fuir ou provoquer une surchauffe de l'appareil.

Pour fixer le premier composant du conduit au col de départ de l'appareil :

- Fixez l'adaptateur DVP-SLP24 ou DVP-2SL au col de départ de l'appareil.
- Bloquez en place les composants du conduit d'évacuation en glissant la section de tuyau sur le col.
- Alignez le joint soudé du tuyau à celui du col pour en permettre l'entrée. Faites pivoter le composant du conduit d'évacuation pour le bloquer en place. Utilisez cette procédure pour chacun des composants du conduit d'évacuation. Voir la figure 7.5.
- Glissez le joint d'étanchéité par-dessus sur la première section du conduit et le placer contre l'appareil. Ceci empêchera l'infiltration d'air froid. On peut utiliser du calfeutrant résistant à un degré d'exposition continue de 150 °C (300 °F) pour maintenir la pièce en place.
- Continuez d'ajouter les composants du conduit, en les bloquant à tour de rôle.
- Assurez-vous que chaque composant du conduit soit fixé et bloqué sur le composant précédent.

On peut utiliser des vis d'une longueur inférieure à 13 mm (1/2 po) pour assembler les sections du conduit. Si l'on perce des trous, **NE PAS** traverser le conduit intérieur.

Requis : Pour les installations en édifice commercial, multifamilial (plus de deux étages), ou gratte-ciel.

Recommandé : Configurations du conduit d'évacuation avec cinq ou plus de joints de tuyaux/raccords de tuyaux

AVERTISSEMENT! Risque d'incendie ou d'explosion!
NE PAS laisser d'ouvertures dans le joint de silicone des sections coulissantes. Faites attention en retirant le chapeau de l'extrémité du tuyau coulissant. Si les joints des sections coulissantes sont endommagés lors du retrait du chapeau de la cheminée, des fuites pourraient se produire.

Tous les conduits extérieurs doivent être scellés en utilisant l'une des méthodes ci-dessous, incluant la section coulissante directement reliée au chapeau de l'extrémité.

- Appliquez une bande d'agent d'étanchéité à base de silicone (degré minimum d'exposition continue de 150 °C [300 °F]) dans le joint femelle externe du conduit avant de relier les sections. Voir la figure 7.1. **OU**
- Appliquez une bande de silicone (degré minimum d'exposition continue de 150 °C [300 °F]) sur l'extérieur du joint après avoir relié les sections **OU**

Appliquez un ruban aluminium (procurant un degré minimum d'exposition continue de 150 °C [300 °F]) sur l'extérieur du joint après avoir relié les sections. Sur les tuyaux horizontaux, il est recommandé que le joint du ruban soit placé du côté inférieur du conduit d'évacuation.

- Seul l'extérieur des conduits doit être scellé. L'extérieur des autres cols, conduits, sections coulissantes, coudes, chapeau de l'extrémité doivent être scellés de la même façon, sauf indications contraires.

AVERTISSEMENT! Risque d'incendie ou d'explosion!
NE PAS laisser d'ouvertures dans le joint de silicone des sections coulissantes. Faites attention en retirant le chapeau de l'extrémité du tuyau coulissant. Si les joints des sections coulissantes sont endommagés lors du retrait du chapeau de la cheminée, des fuites pourraient se produire.

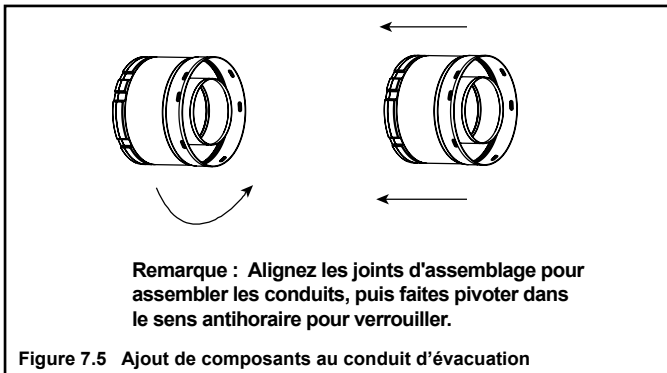

AVIS : Lors de l'installation d'un système de conduit d'évacuation avec un chapeau de l'extrémité HRC, tous les joints du système doivent être scellés en utilisant un agent d'étanchéité à base de silicone pour hautes températures (degré minimum d'exposition continue de 150 °C [300 °F]).

- Appliquez une bande de silicone (degré minimum d'exposition continue de 150 °C [300 °F]) dans le joint femelle externe du conduit avant de relier les sections.
- Seules les sections extérieures doivent être scellées. Le scellement des conduits intérieurs n'est pas exigé.
- L'extérieur des autres cols, conduits, sections coulissantes, coudes et chapeau de l'extrémité doivent être scellés.

B. Assemblage des sections coulissantes

- Glissez le col intérieur de la section coulissante dans la section intérieure de tuyau et la conduite extérieure de la section coulissante par dessus la section extérieure du tuyau. Voir la figure 7.6.
- Glissez ensemble à la longueur désirée.

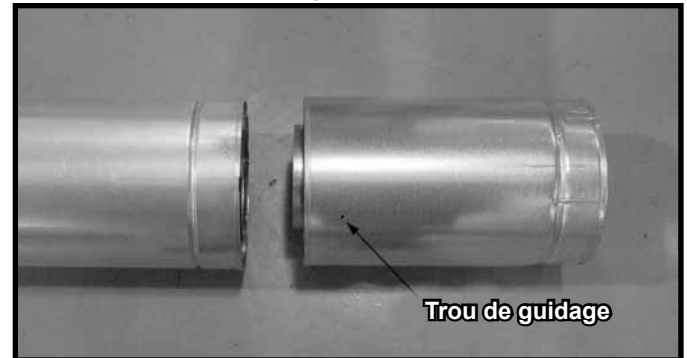

Figure 7.6 Trous de guidage de la section coulissante

- Maintenez un chevauchement (1-1/2 po) entre la section superposée et la section de la conduite.
- Fixez le conduit et la section coulissante avec deux vis d'une longueur inférieure à 13 mm en utilisant les trous de guidage sur la section coulissante. Voir la figure 7.7.

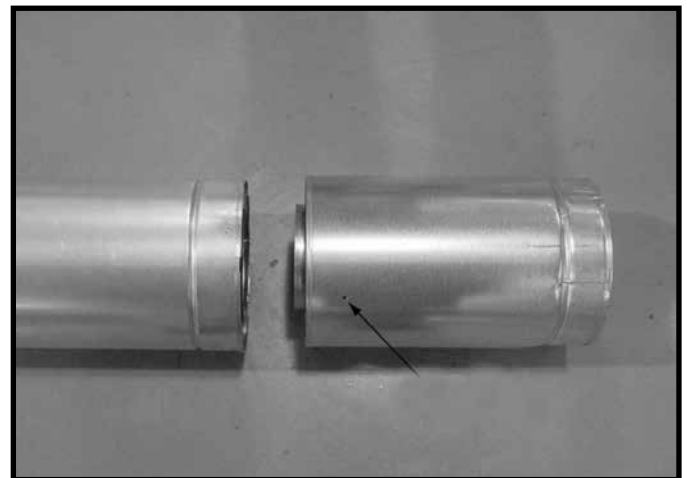

Figure 7.7 Vis dans la section coulissante

- Continuez d'ajouter des tuyaux en suivant les instructions dans « l'assemblage des sections du conduit ».

AVIS : Si la section coulissante est trop longue, les tuyaux de cheminée intérieurs et extérieurs peuvent être coupés à la longueur désirée.

C. Fixation des sections du conduit d'évacuation

AVERTISSEMENT! Risque d'incendie, d'explosion ou d'asphyxie! Si le conduit d'évacuation n'est pas correctement soutenu, il pourrait s'affaisser ou se séparer. Utilisez des supports pour conduit d'évacuation et raccordez les sections comme il est décrit dans les instructions. **NE PAS** laisser le conduit s'affaisser au-dessous du point de raccordement à l'appareil.

- Les conduits verticaux provenant du haut de l'appareil, sans déviements, doivent être soutenus tous les 2,44 m (8 pi), après la hauteur maximale sans support de 7,62 m (25 pi).
- Les conduits verticaux provenant derrière l'appareil ou de n'importe quel coude doivent être soutenus tous les 2,44 m (8 pi).
- Les conduits horizontaux doivent être soutenus tous les 1,52 m (5 pi).
- Des supports de conduit ou des bandes de suspension (espacés de 120°) peuvent être utilisés à cette fin. Voir les figures 7.8 et 7.9.

Remarque : Les figures 7.8 et 7.9 ne doivent être utilisées qu'à titre de référence. La méthode d'installation des bandes de suspension peut varier selon la configuration du système de ventilation.

- Des écrans muraux pare-feu peuvent être utilisés pour offrir un soutien aux sections de conduits horizontaux.
- Les pare-feu de plafond SLP possèdent des languettes pouvant être utilisées comme soutien vertical.

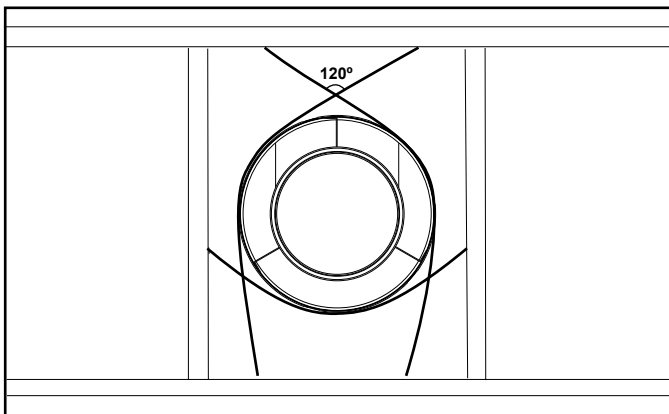

Figure 7.8 Fixation des sections verticales du conduit

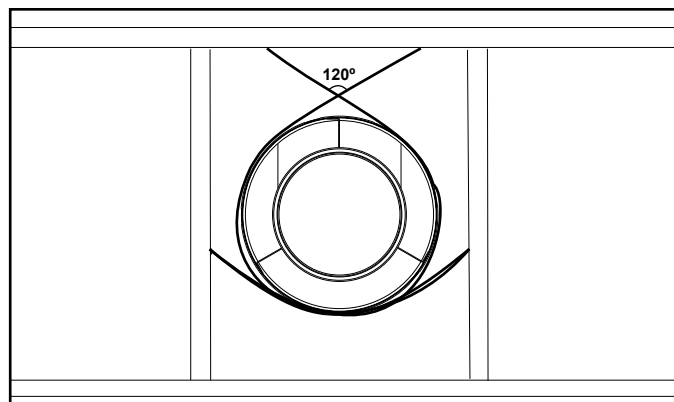

Figure 7.9 Fixation des sections horizontales du conduit

D. Démontez les sections du conduit d'évacuation

- Faites pivoter l'une des sections (figure 7.10), de façon à ce que les joints d'assemblage des deux sections de conduit soient alignés, comme il est indiqué à la figure 7.11.
- Tirez doucement pour séparer les pièces du tuyau.

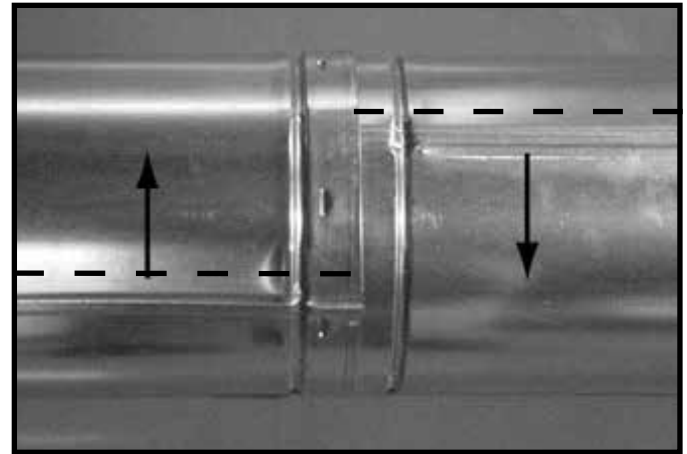

Figure 7.10 Faire tourner les joints d'assemblage pour le démontage

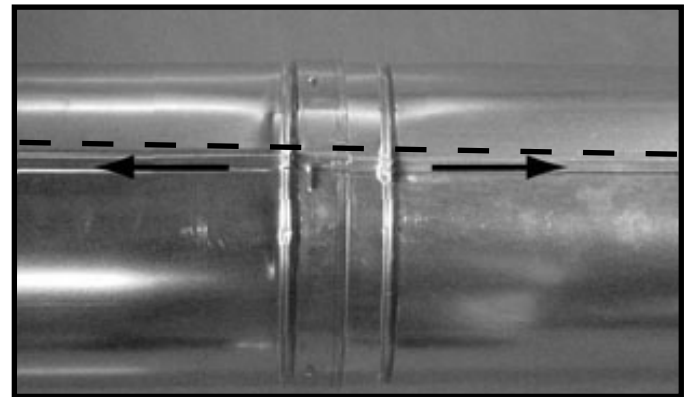

Figure 7.11 Aligner et démonter les sections de conduit

E. Exigences de l'extrémité verticale

Installer et sceller le solin de toit en métal

- Consultez les exigences minimales de hauteur pour déterminer la longueur du conduit d'évacuation pour différentes inclinaisons du toit (Section 4, figure 4.1).
- Glissez le solin sur le conduit sortant du toit, comme indiqué à la figure 7.12.
- Utilisez un mastic élastomère ou au silicone à une température minimale de 65 °C (150 °F) pour sceller le solin du toit en métal.

Remarque : Lorsque vous installez une membrane de manchon EDPM ou en silicone sur un toit en métal, il est recommandé de mettre une goutte de scellant 100 % silicone là où le manchon entre en contact avec le conduit d'évacuation afin d'empêcher toute pénétration d'eau. Veuillez suivre les recommandations du fabricant lorsque vous installez le manchon.

REMARQUE : Si le solin et les joints d'assemblage des tuyaux sont incorrectement scellés, de l'eau pourrait s'infiltrer.

- Scellez l'interstice entre le solin et le diamètre extérieur du tuyau.
- Scellez le périmètre du solin où il entre en contact avec la surface du toit. Voir la figure 7.12.
- Scellez les joints d'assemblage de toutes les sections de tuyau exposées, situées au-dessus du toit.

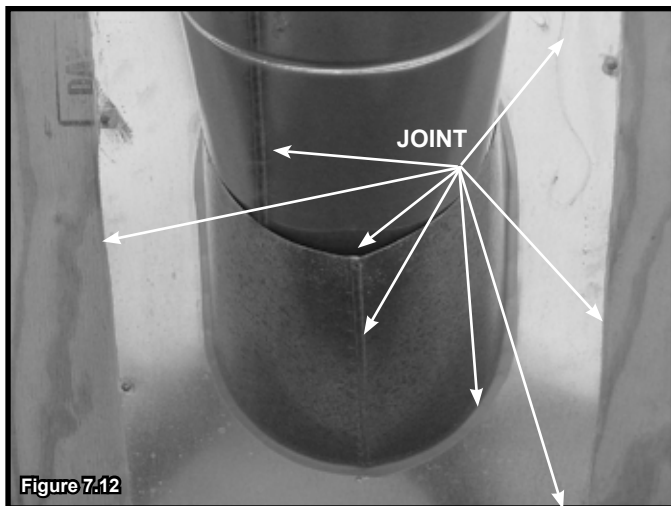

Assemblage et installation de la mitre

ATTENTION! Risque de coupures, d'éraflures ou de projection de débris. Portez des gants et des lunettes de protection pendant l'installation. Les bords des tôles sont tranchants.

- Glissez le col par-dessus la section exposée du conduit et alignez les supports.
- Insérez un boulon (fourni) dans les supports et installez l'écrou. Ne serrez pas complètement.



- Glissez la mitre assemblée sur la section de conduit jusqu'à ce qu'elle repose sur le solin du toit. Voir la figure 7.13.
- Serrez le boulon et assurez-vous que le col soit bien serré à la section du tuyau.
- Scellez autour de la partie supérieure de la mitre. Voir la figure 7.14.

Installation du chapeau de l'extrémité verticale

- Pour installer le chapeau de l'extrémité verticale, glissez le col intérieur du chapeau dans l'intérieur du conduit de la cheminée et placez le col extérieur du chapeau sur l'extérieur du conduit de la cheminée.
- Fixez le chapeau de l'extrémité en introduisant les trois vis autotaraudeuses (fournies) dans les trous de guidage du col extérieur, jusqu'à l'extérieur de la cheminée du conduit. Voir la figure 7.14.

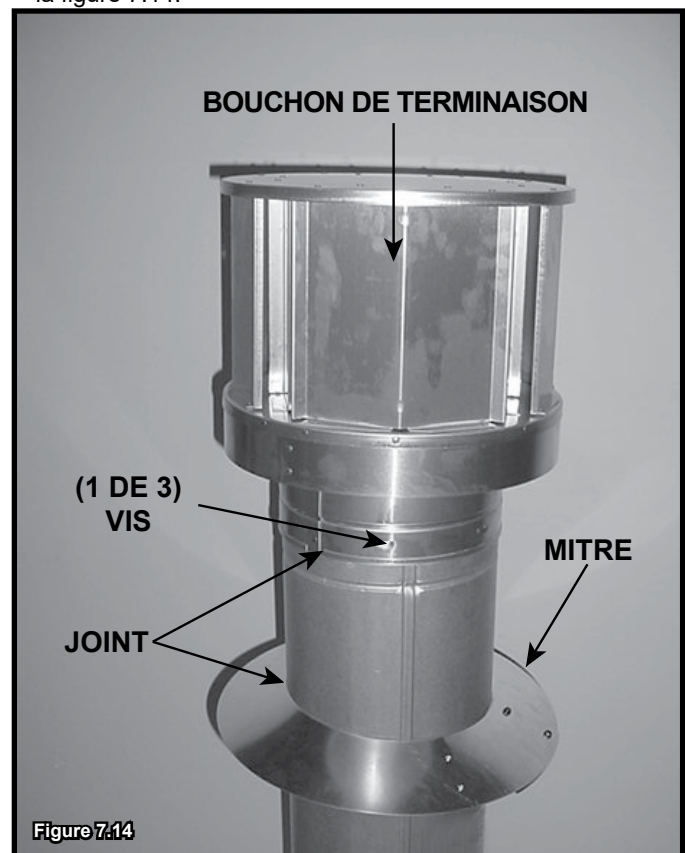

F. Exigences de l'extrémité horizontale

Exigences de l'écran thermique pour l'extrémité horizontale

AVERTISSEMENT! Risque d'incendie! Pour éviter la surchauffe et des incendies, les écrans thermiques doivent s'étendre sur toute l'épaisseur du mur.

- **NE PAS** enlever les écrans thermiques fixés à l'écran pare-feu du mur et au chapeau de l'extrémité (présenté à la figure 7.15).
- L'écran thermique doit chevaucher 38 mm (1-1/2 po) au minimum.

L'écran thermique est en deux parties. L'une des parties a été fixée à l'écran mural pare-feu lors de la fabrication. L'autre partie a été fixée au chapeau de l'extrémité lors de la fabrication. Voir la figure 7.15.

Si l'épaisseur du mur empêche un recouvrement de 38 mm (38 mm) de l'écran thermique, utilisez une extension de l'écran thermique.

- Si l'épaisseur du mur est de moins de 102 mm (4 po) (DVP) ou 111 mm (4-3/8 po) (SLP), les écrans thermiques du chapeau et de l'écran pare-feu du mur doivent être coupés. Une superposition minimale de 38 mm (1-1/2 po) DOIT être maintenu.
- Utilisez un écran thermique allongé si l'épaisseur du mur fini est supérieure à 184 mm (7-1/4 po).
- L'écran thermique allongé pourrait devoir être coupé pour permettre un chevauchement de 38 mm (1-1/2 po) entre les écrans thermiques.
- Fixez l'écran thermique allongé aux écrans thermiques existants en utilisant les vis fournies avec l'écran thermique allongé. Reportez-vous au document sur les composants du conduit d'évacuation inclus dans le sac du manuel.
- La petite patte de l'écran thermique allongé doit reposer sur le haut du conduit afin d'obtenir un espacement approprié entre l'écran et la section de conduit.

Avis important : Les écrans thermiques ne peuvent pas être fabriqués sur place.

Installation du chapeau de l'extrémité horizontale (conduit DVP et SLP)

AVERTISSEMENT! Risque d'incendie! On DOIT utiliser la partie télescopique du chapeau de l'extrémité lors de la connexion au conduit.

- Un chevauchement minimal de 38 mm de la partie télescopique de la cheminée est requis.

Ne pas maintenir un chevauchement adéquat pourrait causer une surchauffe et un incendie.

- L'extrémité du conduit d'évacuation ne doit pas être encastrée dans le mur. Le revêtement extérieur du bâtiment peut effleurer la base du chapeau.
- Appliquez un solin et un calfeutrant destinés aux parements, sur les rebords du chapeau de l'extrémité du conduit d'évacuation.
- Lors de l'installation d'un chapeau de l'extrémité horizontale, suivez les lignes directrices comme prescrit par les codes d'installation **ANSI Z223.1** et **CAN/CGA-B149** et reportez-vous à la section 4 de ce manuel.

ATTENTION! Risque de brûlures! Les codes locaux peuvent exiger l'installation d'un écran thermique pour empêcher tout contact avec le chapeau de l'extrémité chaude.

AVIS : Dans le cas de certaines expositions exigeant une résistance supérieure contre la pénétration de la pluie poussée par le vent, un ensemble de solin et des chapeaux HRC est disponible. Lors de l'aménagement d'un passage à travers un mur en brique, un ensemble d'encadrement de la brique est offert.

Remarque : En utilisant des chapeaux d'extrémité avec un écran thermique, aucun écran mural pare-feu supplémentaire n'est requis sur le côté extérieur d'un mur inflammable.

Exception DVP-TRAP1

Voir la section 3.C pour l'exception du chapeau de l'extrémité (DVP-TRAP1 ou équivalent) pour l'évacuation par le haut, installation de l'extrémité horizontale.

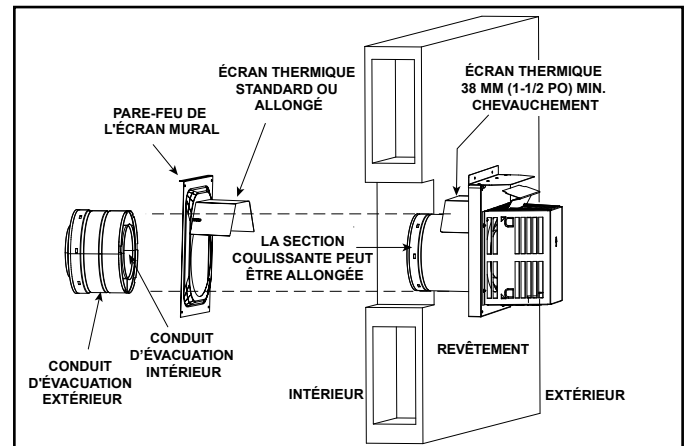

Figure 7.15 Évacuation à travers le mur

8 Informations concernant l'électricité

A. Informations générales

AVERTISSEMENT! Risque de décharge électrique! NE PAS brancher de fil 110-120 V CA au module d'allumage ou à l'interrupteur mural de l'appareil.

Tout mauvais branchement endommagera les contrôles.

AVIS : Les connexions électriques et la mise à terre de cet appareil doivent être en conformité avec les codes locaux ou, en leur absence, avec la norme **National Electric Code ANSI/NFPA 70-dernière édition** ou le **Code canadien de l'électricité, CSA C22.1.**

- Câblez le circuit de l'appareil avec un minimum de 14-2 AWG avec une mise à la terre de 110-120 VCA sans interrupteur. Ceci est nécessaire au bon fonctionnement de l'appareil.
- Un circuit de 110-120 VCA pour ce produit doit être protégé avec un coupe-circuit de protection contre les défauts de mise à la terre, en accord avec les codes électriques locaux, lorsqu'il est installé dans des endroits comme la salle de bain ou près d'un évier.
- Une basse tension et une tension de 110-120 V c.a. ne peuvent partager la même boîte murale.
- Dans certains cas, pendant la séquence d'allumage, l'étincelle d'allumage du foyer peut causer une interférence intermittente et sans danger avec un téléviseur branché sur le même circuit. Il est recommandé que le foyer et le téléviseur soient sur des circuits différents afin de limiter les interférences potentielles. Si des interférences de produisent sur le même circuit, l'utilisation d'un parasurtenseur pourrait aider à les réduire.

Câblage de la boîte de jonction

Si la boîte de jonction est câblée depuis l' **INTÉRIEUR** de l'appareil :

- Enlevez la vis retenant la boîte de jonction/le réceptacle à l'enveloppe extérieure, tournez la boîte de jonction pour la dégager de l'enveloppe extérieure. Voir les figures 8.1 et 8.2.
- Introduisez les fils électriques depuis l'extérieur de l'appareil par cette ouverture, jusqu'au compartiment de vanne, et fixez avec un connecteur Romex. Voir la figure 8.1.
- Connectez tous les fils nécessaires à la boîte de jonction/au réceptacle et remontez la boîte de jonction/le réceptacle sur l'enveloppe extérieure.

Exigences pour les accessoires

- Cet appareil peut être utilisé avec un interrupteur mural, un thermostat mural et/ou une télécommande.

Le câblage pour les accessoires optionnels approuvés par Hearth & Home Technologies devrait être effectué dès maintenant pour éviter toute reconstruction ultérieure. Suivez les directives incluses avec ces accessoires.

Entretien et réparation électrique

AVERTISSEMENT! Risque de décharge électrique! Lors des interventions sur les commandes, marquez tous les fils avant de les déconnecter. Un mauvais câblage pourrait entraîner un mauvais fonctionnement de l'appareil et des situations dangereuses. Vérifiez le bon fonctionnement de l'appareil après toute intervention.

AVERTISSEMENT! Risque de décharge électrique! Remplacez les fils endommagés en utilisant du fil de classe type 105 °C (221 °F). Les fils électriques doivent avoir une isolation haute température.

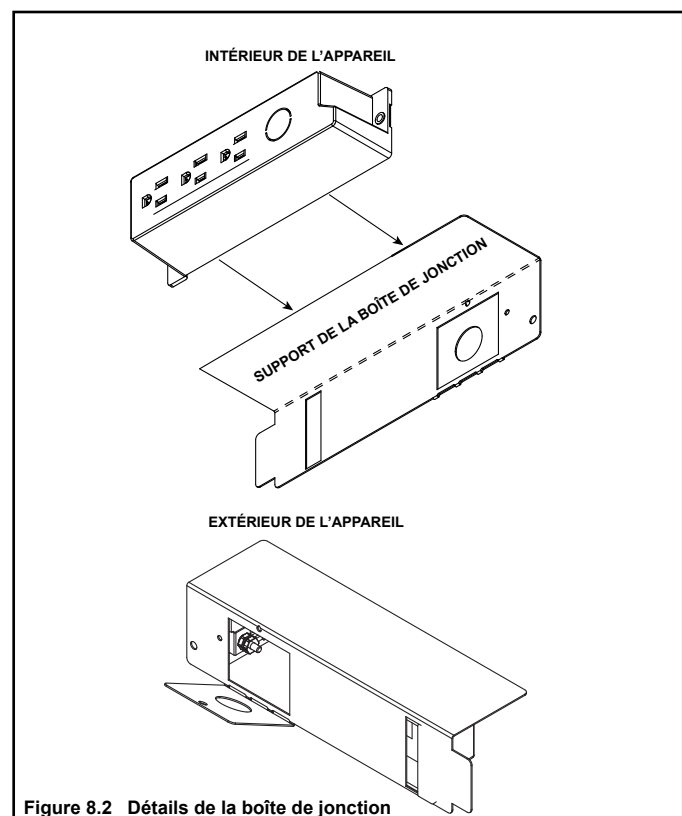
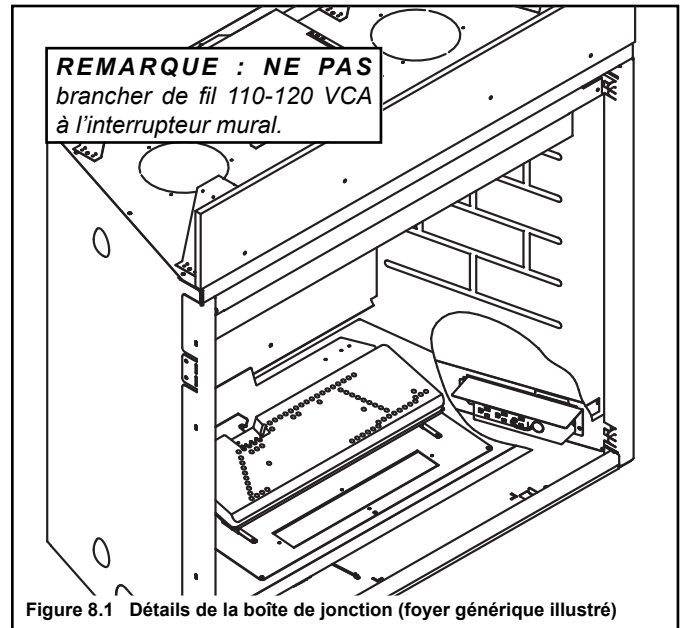

Panneau de composants

Les composants électriques sont installés sur le panneau de composants, comme illustré à la figure 8.3. Les composants peuvent être retirés si nécessaire. Une fois les composants réinstallés, assurez-vous que les composants électriques sont correctement connectés.

Pour retirer l'IFT-ECM, tirez doucement sur le module de commande électronique, en le soulevant suffisamment pour dégager les languettes (A) et le désengager de la languette B.

Gestion des câbles

Une bonne gestion des câbles est nécessaire au bon fonctionnement de l'appareil. Les cordons électriques et/ou les câbles peuvent endommager les composants s'ils entrent en contact avec la boîte à feu. Veillez à ce que les câbles n'entrent pas en contact avec la boîte à feu.

REMARQUE : Vérifiez la bonne gestion des câbles avant d'utiliser l'appareil. Les composants pourraient être endommagés.

- Vérifiez les connexions des câbles électriques.
- Veillez à ce que les câbles n'entrent **PAS** en contact avec la boîte à feu.

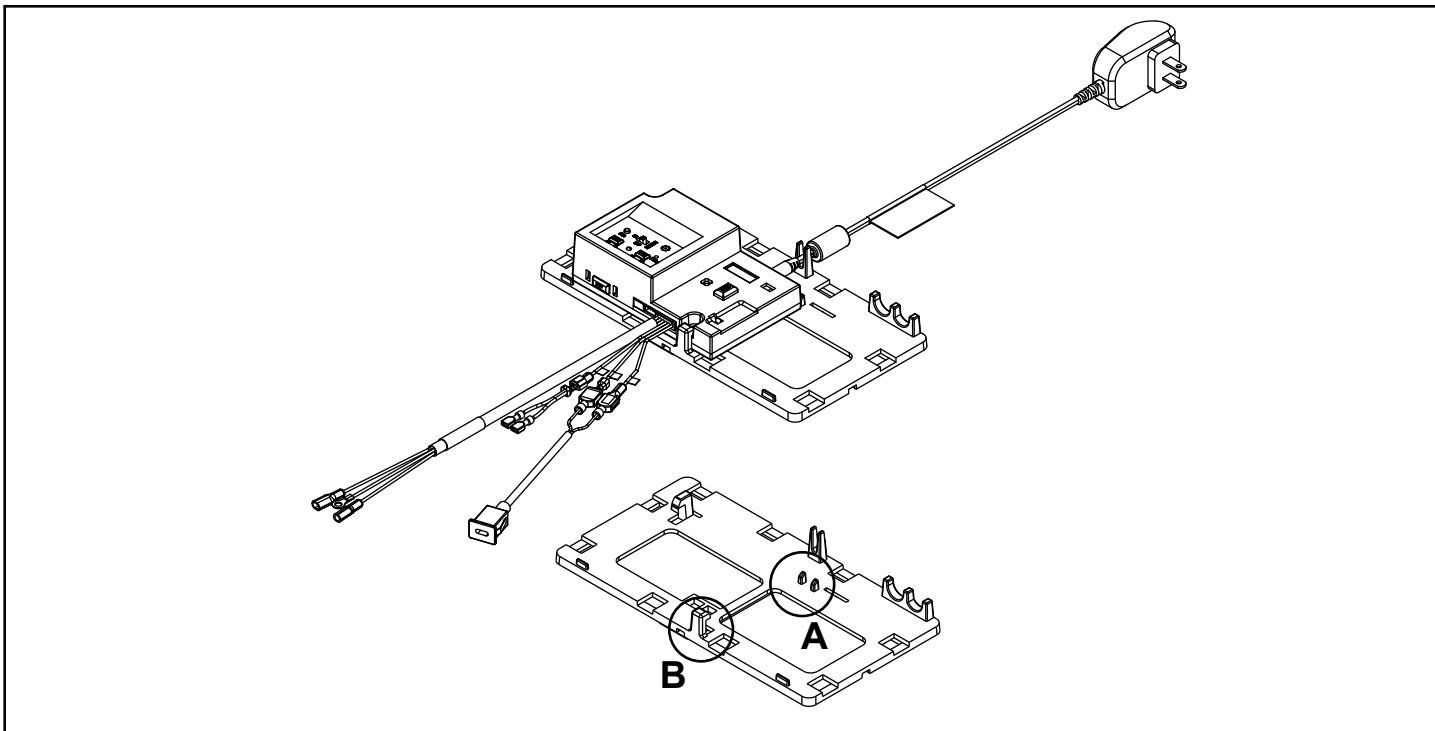

Figure 8.3 Panneau de composants électriques

B. Exigences de câblage électrique

Câblage du système d'allumage IntelliFire Touch®

- Branchez la boîte de jonction de l'appareil à l'alimentation 110-120 VCA pour le bon fonctionnement de l'appareil.

AVERTISSEMENT! Risque de décharge électrique ou d'explosion! NE PAS brancher une boîte de jonction à contrôle IPI à un circuit commuté. Toute erreur de câblage désactive le verrouillage de sécurité IPI.

- Consultez la figure 8.4, schéma du câblage IntelliFire Tactile.
- Cet appareil est équipé d'une vanne de contrôle IntelliFire Tactile fonctionnant sous un système de 6 V/1,5 A.
- Branchez la prise du transformateur 6 volts dans la boîte de jonction de l'appareil pour fournir l'électricité à l'unité OU placez 4 piles AA (non incluses) dans le bloc-piles avant l'utilisation.

AVIS : Les piles ne doivent être utilisées comme source d'énergie qu'en cas d'urgence lors d'une panne d'électricité. Les piles ne doivent pas être utilisées comme source d'énergie primaire et sur de longues périodes. Respectez polarité des piles lors de leur installation. En utilisant les piles comme source d'énergie, le transformateur 6 volts doit être débranché du réceptacle.

N'entreposez pas les piles dans le bloc-piles lorsque l'appareil est alimenté par le transformateur 6 volts relié au réseau électrique.

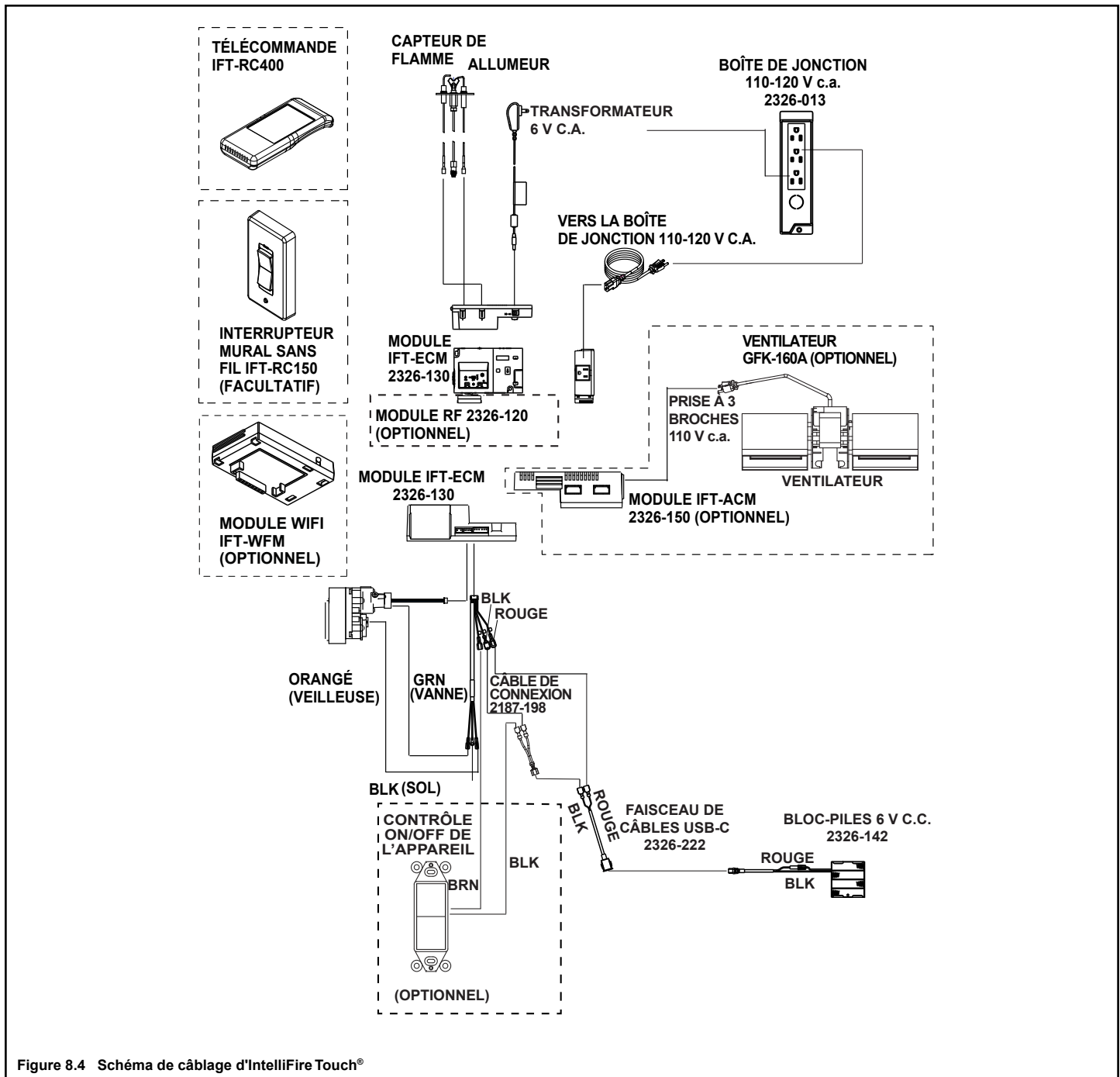

Figure 8.4 Schéma de câblage d'IntelliFire Touch®

C. Installation du ventilateur

Si l'application n'est pas installée, l'installation du ventilateur doit être effectuée par un technicien qualifié.

Option 1 (avant l'installation de l'appareil) :

- Retirez les vis de la plaque d'accès au ventilateur située à l'arrière de l'appareil. Voir la figure 8.5.
- Retirez la plaque d'accès au ventilateur et installez le ventilateur à travers la cavité d'accès au ventilateur.
- Installez et branchez le ventilateur selon les directives fournies avec ce dernier.
- Réinstallez la plaque d'accès au ventilateur sur l'appareil.

Option 2 :

- Retirez la façade décorative, la vitre, les registres, le plateau de base, le module du brûleur et la plaque de vanne.
- Installez le ventilateur dans la cavité de la plaque de vanne. Voir la figure 8.6.
- Installez et branchez le ventilateur selon les directives fournies avec ce dernier. La figure 8.4 présente également des détails supplémentaires.
- Réinstallez la plaque de vanne, le module du brûleur, le plateau de base, les registres, la vitre de l'appareil et la façade décorative.

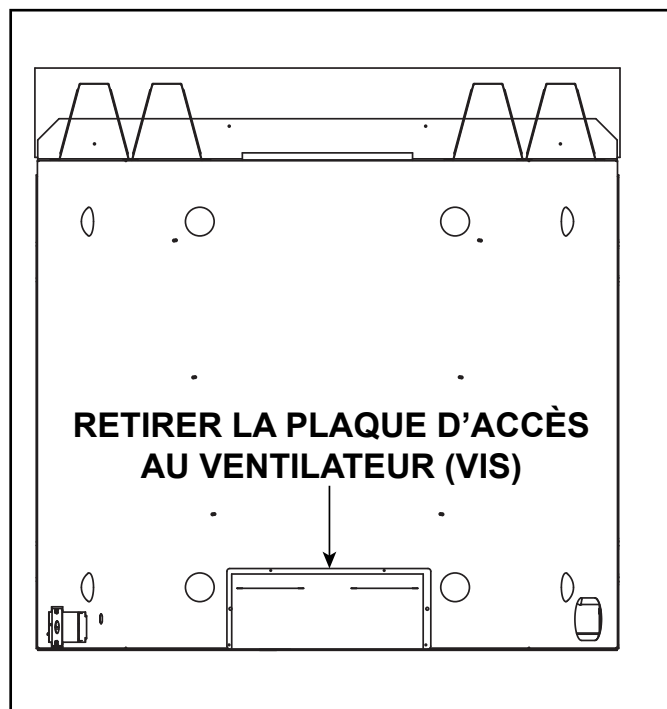

Figure 8.5 Retrait de la plaque d'accès au ventilateur

D. Entretien du ventilateur

Si l'appareil est déjà installé, l'entretien doit être effectué par un technicien qualifié.

- Retirez la façade décorative, la vitre, les registres, le plateau de base, le module du brûleur et la plaque de vanne.
- L'entretien peut être effectué à travers la cavité de la plaque de vanne. Voir la figure 8.6.
- Réinstallez la plaque de vanne, le module du brûleur, le plateau de base, les registres, la vitre de l'appareil et la façade décorative.

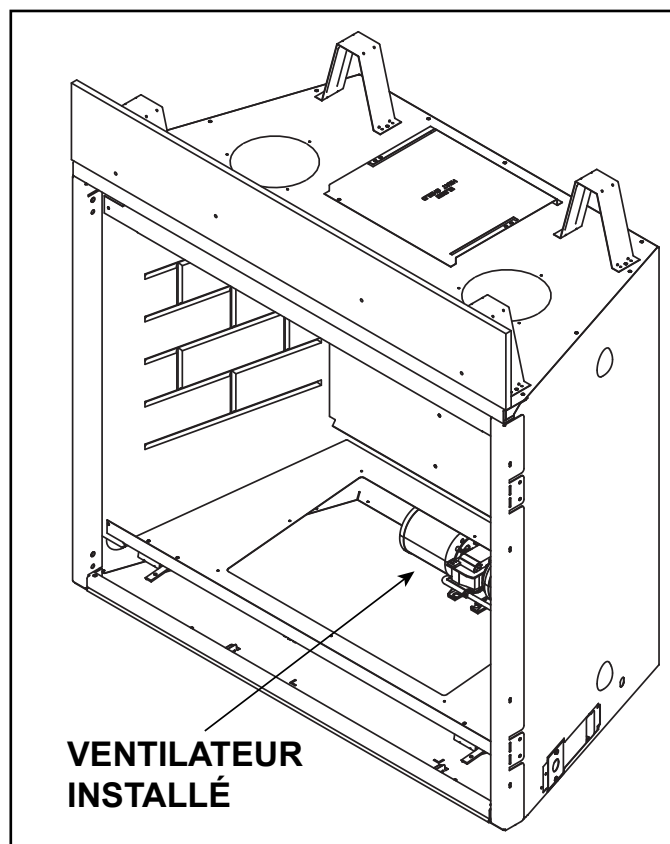



Figure 8.6 Ventilateur installé dans la cavité de la plaque de vanne

9 Informations concernant le gaz

A. Conversion de la source de combustible

- S'assurer que l'appareil est compatible avec le type de gaz disponible.
- Toutes les conversions doivent être effectuées par un technicien qualifié utilisant des pièces spécifiées et autorisées par Hearth & Home Technologies.

B. Pression du gaz

AVERTISSEMENT!



Risque d'incendie.
Risque d'incendie! Risque d'explosion!
Une pression excessive endommagera la vanne.

- Isolez les canalisations d'alimentation en gaz AVANT de tester la pression de la conduite de gaz.
- Fermez la vanne d'arrêt AVANT de tester la pression de la conduite du gaz.

- Des pressions d'entrée adéquates sont nécessaires pour obtenir une performance optimum de l'appareil.
- Les exigences en matière de taille de la ligne de gaz sont déterminées dans le ANSI Z223.1 National Combustible Gas Code aux États-Unis et le CAN/CGA B149 au Canada.
- Les exigences de pression lors du fonctionnement sont :

Pression du gaz	Gaz naturel	Propane
Pression minimale d'admission	5 po CE	11 po CE
Pression maximale d'admission	10 po CE	13 po CE
Pression du collecteur	3,5 po CE	10 po CE

- Il est recommandé d'utiliser des prises de pression allongées pour tester la pression du gaz sur ces modèles.
- Vérifiez la pression d'admission. Vérifiez la pression minimum quand les autres appareils ménagers fonctionnant au gaz sont en marche.
- Installez un régulateur en amont de la vanne si la pression manométrique est supérieure à 1/2 lb/po².

Remarque : Faire installer une conduite de gaz en conformité avec les codes du bâtiment locaux, le cas échéant. Sinon, respectez la norme ANSI Z223.1. L'installation doit être effectuée par un technicien qualifié et/ou autorisé, conformément aux exigences locales. (Dans le Commonwealth du Massachusetts, l'installation doit être effectuée par un plombier ou monteur d'installations au gaz autorisé.)

Remarque : Une valve du gaz à poignée en forme de T homologuée (et approuvée dans le Commonwealth du Massachusetts) de 13 mm (1/2 po) et un connecteur flexible pour le gaz sont branchés à l'entrée d'une vanne de contrôle.

- **Si vous remplacez ces composants, consultez les codes locaux pour la conformité.**

C. Raccordement du gaz

- Se reporter à la section 3 indiquant l'emplacement du raccordement du gaz à l'appareil.
- L'enceinte inférieure de cet appareil peut être retirée pour accéder à la cavité des commandes afin de faciliter l'accès lors du processus de raccordement au gaz. Voir les figures 9.1 et 9.3.
- L'arrivée du gaz peut être dirigée à travers l'orifice préperforé.
- L'espace entre la conduite de l'arrivée du gaz et l'orifice d'accès peut être rempli avec un mastic calfeutrant ou aluminium résistant à une température minimale en exposition continue de 150 °C (300 °F) ou garni d'une isolation incombustible pour empêcher l'infiltration d'air froid.
- Assurez-vous que la conduite de gaz ne touche pas l'enveloppe extérieure de l'appareil. Respectez les codes locaux.
- Amenez l'entrée de la ligne de gaz dans le compartiment de vanne.
- Connectez la conduite d'approvisionnement en gaz à la connexion de 13 mm (1/2 po) NPT sur la vanne d'arrêt manuel.

AVERTISSEMENT! Risque d'incendie ou d'explosion! Soutenez le robinet lors du raccordement de la conduite d'évacuation pour éviter le fléchissement de la conduite de gaz.

AVERTISSEMENT! Risque d'incendie ou d'explosion! Le gaz accumulé pendant la purge de la conduite peut s'enflammer.

- Il restera une petite quantité d'air dans les conduites d'arrivée de gaz.
- Assurez-vous que la ventilation est adéquate.
- Contrôlez l'absence de toute source d'allumage, comme des étincelles ou des flammes nues.

Allumez l'appareil. L'élimination de l'air dans les conduites prend un certain temps. Une fois la purge terminée, l'appareil s'allume et fonctionne normalement.

AVERTISSEMENT! Risque d'incendie, d'explosion ou d'asphyxie! Vérifiez tous les raccords et toutes les connexions à l'aide d'une solution commerciale non corrosive de détection de fuite. **N'utilisez PAS** une flamme nue. Les raccords et connexions peuvent s'être desserrés pendant l'expédition et la manutention.

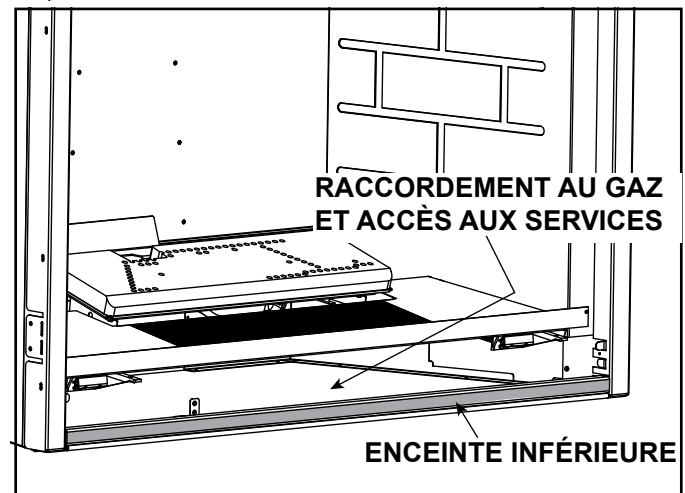

Figure 9.1 Retrait de l'enceinte inférieure (Foyer générique illustré)

D. Installations en haute altitude

AVIS : Ces règles ne s'appliquent pas si le pouvoir calorifique du gaz a été diminué. Vérifiez auprès de votre fournisseur de gaz local ou des autorités compétentes.

Lors de l'installation à une hauteur supérieure à 610 m :

- Aux États-Unis : Diminuez le débit d'entrée de 4 % par 305 m additionnels au-dessus de 610 m.
- Au CANADA : Les débits d'entrée sont certifiés sans réduction du débit d'entrée pour les altitudes jusqu'à 1370 m (4500 pi) au-dessus du niveau de la mer. Veuillez consulter les autorités provinciales et/ou locales compétentes pour les installations à des altitudes supérieures à 1370 m.

Vérifiez auprès de votre fournisseur de gaz local pour déterminer la taille adéquate de l'orifice.

E. Ajustement de l'obturateur d'air

AVERTISSEMENT! Risque d'explosion ou d'allumage retardé! Un obturateur d'air mal ajusté peut entraîner des dépôts de suie.

ATTENTION! Risque de brûlures! Les composants sont chauds! Portez des gants de protection lorsque vous ajustez l'obturateur.

AVIS : Si une émission de suie survient, faites circuler plus d'air en ouvrant l'obturateur d'air.

L'ajustement de l'obturateur d'air doit être effectué par un technicien qualifié au moment de l'installation. L'obturateur d'air est réglé en usine pour un parcours d'évacuation minimal typique, qui consiste en un tuyau d'évacuation horizontal suffisant pour traverser un mur de 2 x 6 :

Évacuation supérieure avec la verticale minimale requise de 152 mm (six pouces), un coude de 90 degrés et un chapeau de l'extrémité DVP-TRAP2

Il peut s'avérer nécessaire de l'adapter à d'autres scénarios d'évacuation. Ajustez l'obturateur d'air pour des conduits d'aération différents. Voir la figure 9.2.

- Desserrez l'écrou à oreilles.
- Déplacez la poignée d'air vers la droite pour ouvrir l'obturateur d'air.
- Déplacez la poignée d'air vers la gauche pour fermer l'obturateur d'air.
- Resserrez l'écrou à oreilles.

Ajustement de l'obturateur d'air

(À la fabrication, réglé pour une course minimale du conduit)

MODÈLE	GENRE DE GAZ	COURSE MINIMALE DU CONDUIT D'ÉVACUATION
6KMOD	GN	19 MM (3/4 PO)
8KMOD	GN	19 MM (3/4 PO)

Vérification du réglage de l'obturateur/apparence de la flamme

- Après 15 minutes, les flammes seront d'un mélange jaune/bleu. Les flammes avant pourraient être bleues à ce moment.
- Après 30 minutes, les flammes devraient être jaunes, avec quelques flammes bleues près des orifices du brûleur.
- Après 1 heure, la flamme sera à maturité maximale.

AVIS : Les flammes ne devraient pas être orangées ou s'étirer jusqu'à la partie supérieure du réfractaire/de la boîte à feu. Si les flammes sont orangées et que leurs têtes sont sombres et fumeuses, augmentez l'air principal au brûleur en ouvrant l'obturateur d'air au besoin.

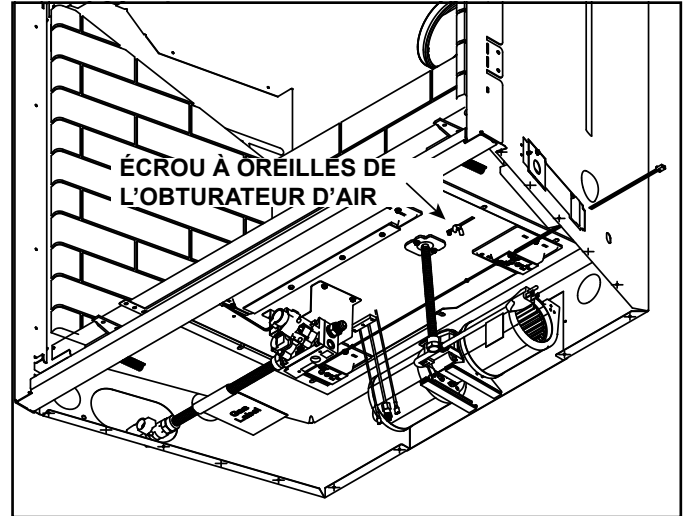

Figure 9.2 Obturateur d'air (Foyer générique illustré)

Identification du brûleur

La figure 9.3 illustre le schéma d'identification du brûleur. Il se trouve sur la face inférieure du brûleur, le long d'un bord.

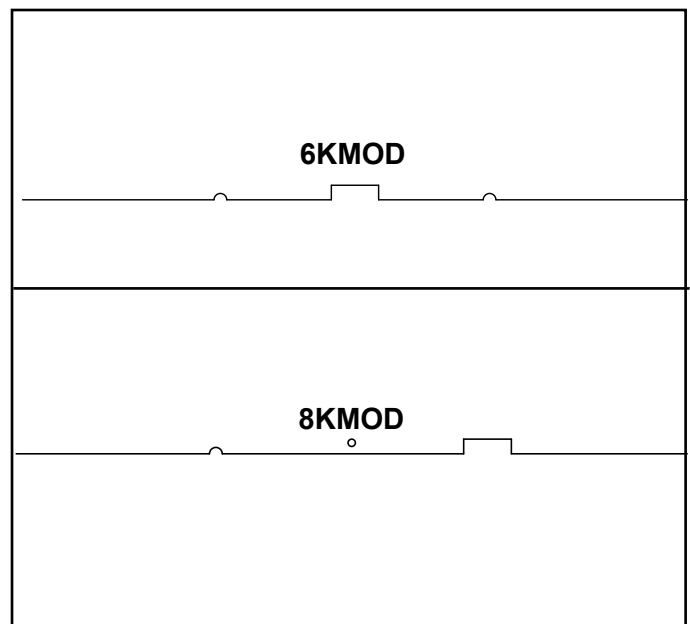

Figure 9.3 Identification du brûleur

F. Réparations/Remplacement de la vanne de gaz de l'appareil

AVERTISSEMENT! Risque d'incendie ou d'explosion!
Coupez l'arrivée de gaz de l'appareil avant d'en retirer les composants. Soutenir la conduite de gaz pour éviter qu'elle ne se plie.

- Retirez la façade décorative, la vitre, les registres, le plateau de base, le module du brûleur et la plaque de vanne. Voir la figure 9.4.
- Effectuez l'entretien ou remplacez la vanne de gaz.

AVERTISSEMENT! Risque d'incendie, d'explosion ou d'asphyxie! Vérifiez tous les raccordements et toutes les connexions à l'aide d'une solution commerciale non corrosive de détection de fuite. **N'utilisez PAS** une flamme nue. Les raccords et les connexions ont pu se desserrer lors de la dépose de la plaque de vanne.

- Réinstallez la plaque de vanne, le module du brûleur, le plateau de base, les registres, la vitre et la façade de l'appareil.

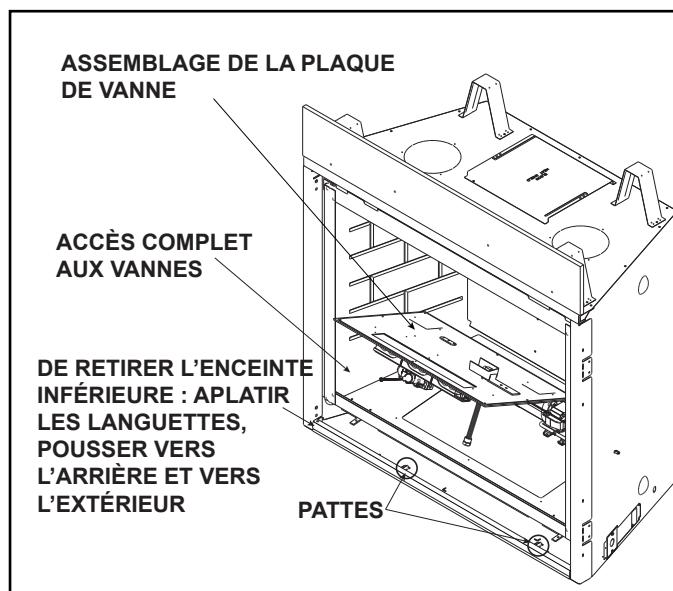

Figure 9.4 Accès à la vanne du gaz (Foyer générique illustré)

10 Finition

A. Matériau de revêtement

⚠ AVERTISSEMENT!

Risque d'incendie!

NE PAS appliquer de matériaux inflammables au-delà des dégagements minimaux. Respectez tous les dégagements minimaux par rapport aux matériaux inflammables spécifiés dans ce manuel. Les matériaux qui chevauchent des zones non combustibles pourraient s'enflammer et interférer avec la circulation d'air par les façades décoratives.

- Les façades métalliques de l'appareil ne peuvent être recouvertes qu'avec des matériaux incombustibles.
- Le revêtement et/ou matériaux de finition ne doivent pas entraver le flot d'air des ailettes ou le retrait des façades décoratives ou l'accès à l'appareil pour l'entretien.
- La façade et/ou les revêtements de finition ne doivent jamais surplomber l'ouverture de la vitre.
- Respectez tous les dégagements lors de l'application de matériaux inflammables.
- Scellez les espaces entre le mur fini et les faces du dessus et des côtés de l'appareil en utilisant un produit d'étanchéité prévu pour une température de 150 °C (300 °F) minimum. Consultez les figures 10.1 et 10.2.
- Les matériaux de finition doivent être posés sans interstice afin d'éviter que la chaleur ne s'échappe entre le matériau de finition et le mur. Voir la figure 10.1.

AVIS : Les températures de la surface autour de l'appareil se réchaufferont pendant son fonctionnement. Assurez-vous que les matériaux de finition utilisés sur toutes les surfaces (plancher, murs, manteau de foyer, etc.) pourront résister à des températures jusqu'à 88°C.

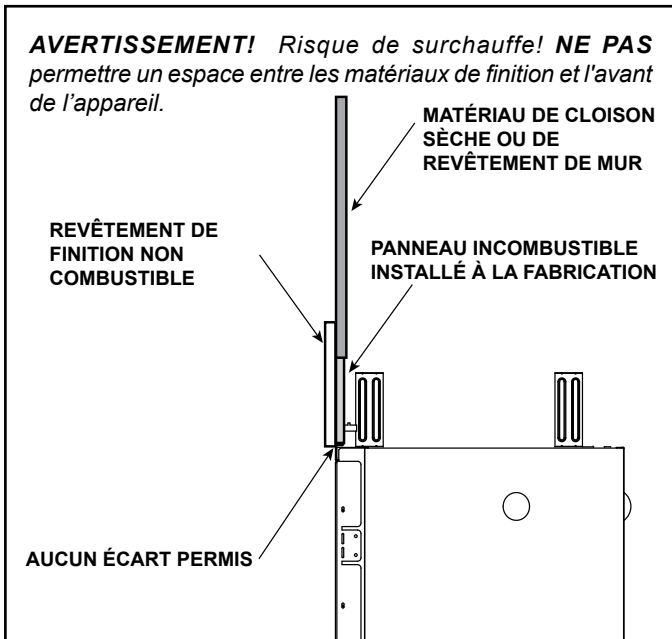

Figure 10.1 Matériaux de finition installés

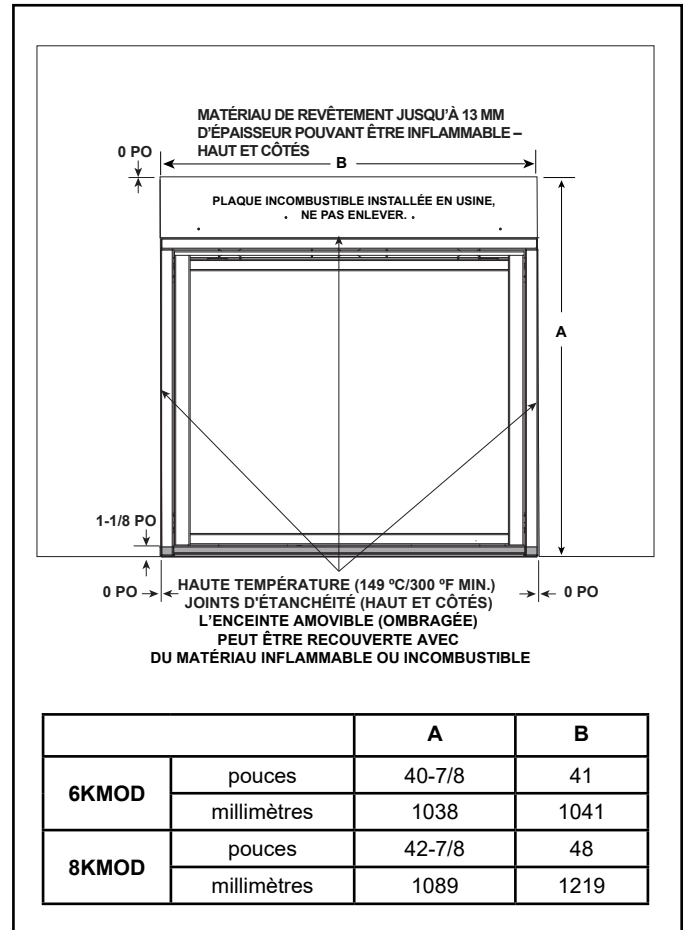

Figure 10.2 Schéma du revêtement incombustible

AVERTISSEMENT! Risque de surchauffe! NE PAS installer de revêtement de sol ou d'âtre inflammable ou incombustible au-dessus de la partie supérieure de l'enceinte inférieure. L'espace entre le bas de la façade décorative et le haut de l'enceinte inférieure doit être maintenu pour assurer une bonne circulation de l'air.

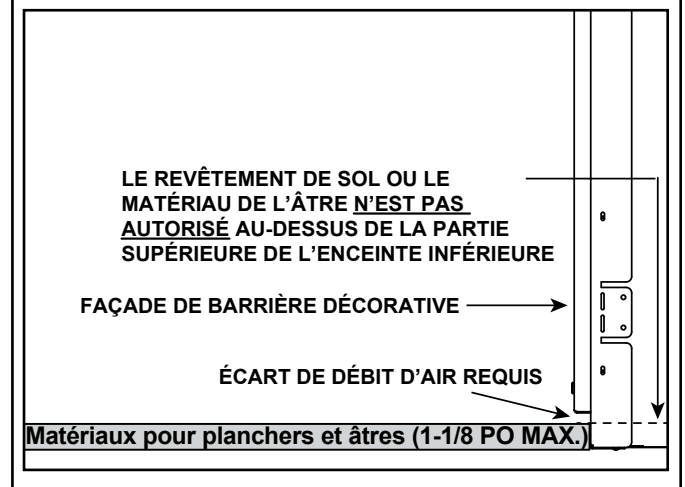

Figure 10.3 Écart de débit d'air requis

B. Installation sur cloison sèche

Introduction

Si l'installation du fini désiré pour le foyer ne comporte pas de matériaux incombustibles (comme la céramique, le marbre, la pierre, etc.), une attention spéciale doit être apportée à l'installation d'un panneau mural de cloison sèche/gypse afin de minimiser la formation potentielle de fissures et de décoloration de la peinture. Hearth and Home Technologies a fait l'essai des méthodes et matériaux suivants et recommande donc les étapes suivantes pour une meilleure performance de la cloison sèche.

- Consultez la section 6.D pour plus de détails sur le panneau incombustible inclus.
- L'appareil est expédié avec le panneau incombustible requis.
- Afin d'assurer une bonne adhérence du ruban et du composé à cloisons sèches, nettoyez soigneusement le panneau incombustible et la cloison sèche environnante afin de retirer la poussière. Le panneau incombustible peut être amorcé avec un apprêt polyvinyle acrylique de haute qualité.

Rebouchage et joints de finition

1. **Étape 1** : Comblez tous les espaces et joints entre les pièces du panneau incombustible et la cloison sèche à l'aide d'un composé à joint à prise chimique tout usage tel que le composé à joint Durabond® 45 fabriqué par USG (marque Sheetrock®), recommandé par Hearth & Home Technologies. Utilisez un couteau à cloisons sèches pour presser fermement sur le composé à joint dans les espaces. Voir la figure 10.1. Laissez sécher ces joints.
2. **Étape 2** : Tous les joints doivent être rubanés à l'aide d'un ruban à mailles en fibre de verre de 48 mm (1 7/8 po) de large et intégré avec un composé à joint à prise chimique, tel que le composé à joint Durabond® 45 fabriqué par USG (marque Sheetrock®) ou équivalent. Laissez sécher ces joints.
3. **Étape 3** : Selon la technique utilisée aux étapes 1 et 2, deux à trois couches de finition sont nécessaires à offrir un fini lisse et durable. Hearth and Home Technologies recommande un composé léger ou tout usage. Laissez chaque couche durcir complètement. Laissez la ou les couche(s) de finition durcir pendant 24 heures avant d'utiliser l'appareil.

REMARQUE : *Hearth & Home Technologies vous suggère d'utiliser plusieurs pièces de matériaux de finition/façade décorative autour de l'ouverture de l'appareil afin de réduire les chances que le matériel ne craque. Une seule et unique pièce de matériel de finition/de décoration (comme le marbre ou le granite) est plus susceptible de craquer en raison du chauffage et du refroidissement inégal qui entraîne des variations de températures au sein du matériel. L'utilisation de plusieurs pièces réduira les variations de température dans chaque pièce et réduira également le probabilité de fissures. En plus d'utiliser plusieurs pièces de matériel de finition/décoratif, l'installation du système de gestion de chaleur passive optionnel réduira également les probabilité de fissures.*

Peinture

Si le fini désiré comprend un mur peint, une peinture latex de haute qualité 100 % acrylique et un apprêt latex de haute qualité sont recommandés autour de l'appareil afin de limiter la décoloration. Les peintures à base d'huile ou acrylique régulières ont tendance à se décolorer en raison de l'exposition à la chaleur.

Prévention et réparation des fissures de joints des cloisons sèches

Les joints des cloisons sèches autour du foyer seront affectés par l'exposition à l'élévation des températures, de même qu'à d'autres facteurs environnementaux et structuraux des nouvelles constructions et des méthodes utilisées pour installer et finir la cloison sèche. Si une fissure apparaît près du foyer, elle peut être réparée de manière permanente en la remplissant de calfeutrant latex à peindre, suivi d'une couche de peinture.

Certains mouvements des vis utilisées pour fixer le panneau incombustible à l'appareil/charpente sont prévisibles. Si un défaut d'aspect apparaît au dessus d'une tête de vis, poncez la surface pour retirer le défaut et le repeindre.

C. Installation d'un téléviseur

Si vous installez un téléviseur (TV) au-dessus de l'appareil, consultez la section 2.B.

D. Manteau de foyer et saillies du mur

AVERTISSEMENT! Risque d'incendie! Respectez tous les dégagements minimums spécifiés. Le manteau de foyer **DOIT** être fixé au mur sans interstice.

- Les charpentes d'encadrements plus petits que les minimums listés doivent être entièrement construits avec des matériaux incombustibles (ex. : poutres d'acier, panneaux de béton, etc.).
- Aucun espace n'est autorisé entre le mur et le bas du manteau de foyer.
- Les pieds du manteau de foyer et les saillies murales inflammables peuvent être appliqués sur la plaque incombustible fournie avec l'appareil. Suivez les directives indiquées dans les figures ci-dessous pour les manteaux de foyer, les pieds de manteau de foyer et les saillies murales.
- Cette mesure est prise depuis le haut/côté de l'ouverture, et NON depuis le haut/côté de l'appareil.

Les exigences relatives aux manteaux de foyer sont indiquées dans les figures 10.4 à 10.10.

Remarque : Les façades de la barrière décorative Portrait ont des exigences particulières en matière de manteau de foyer.

Manteaux de foyer inflammables avec façade décorative Portrait

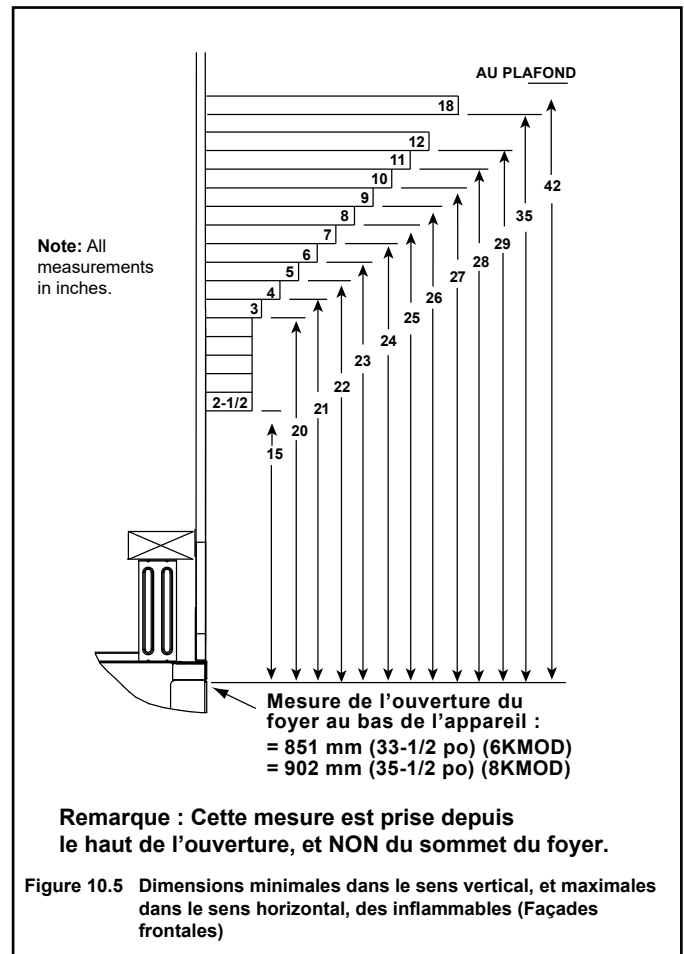

Figure 10.5 Dimensions minimales dans le sens vertical, et maximales dans le sens horizontal, des inflammables (Façades frontales)

Manteaux de foyer inflammables

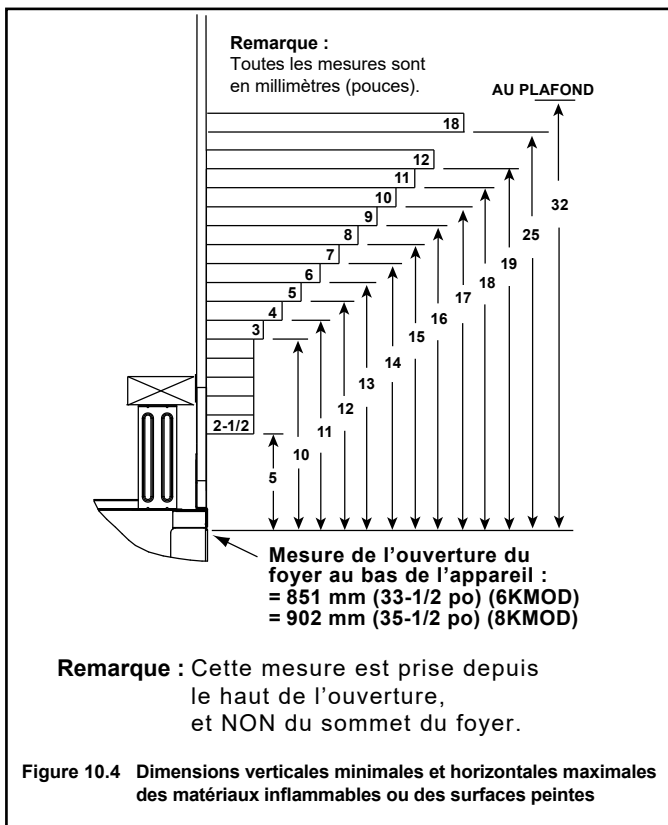

Figure 10.4 Dimensions verticales minimales et horizontales maximales des matériaux inflammables ou des surfaces peintes

Manteaux de foyer inflammables – chaleur passive installée

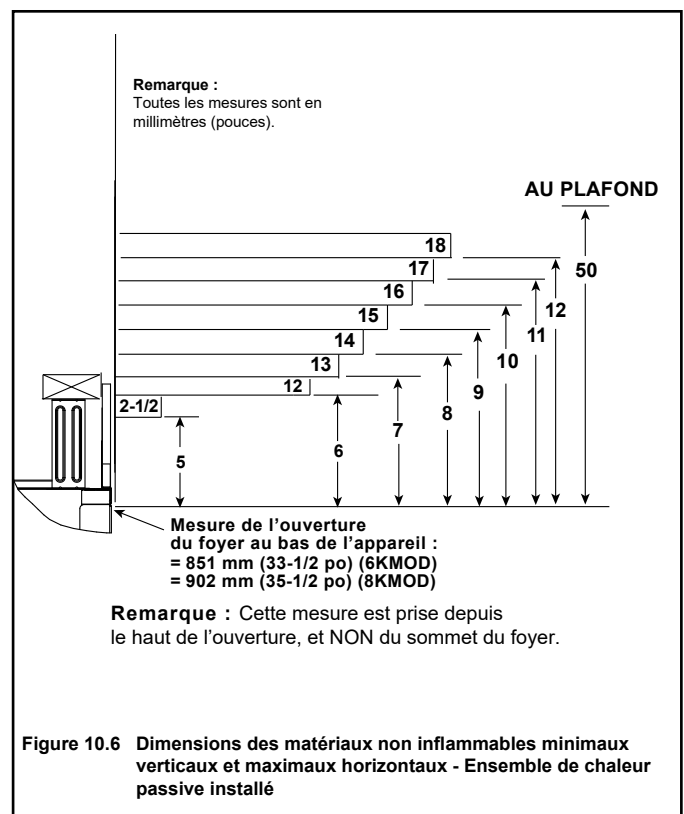
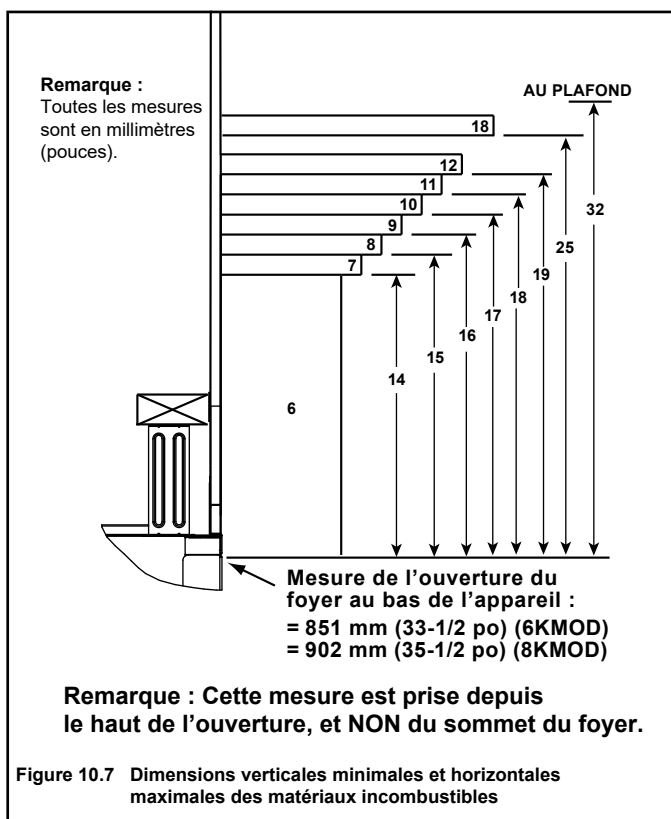
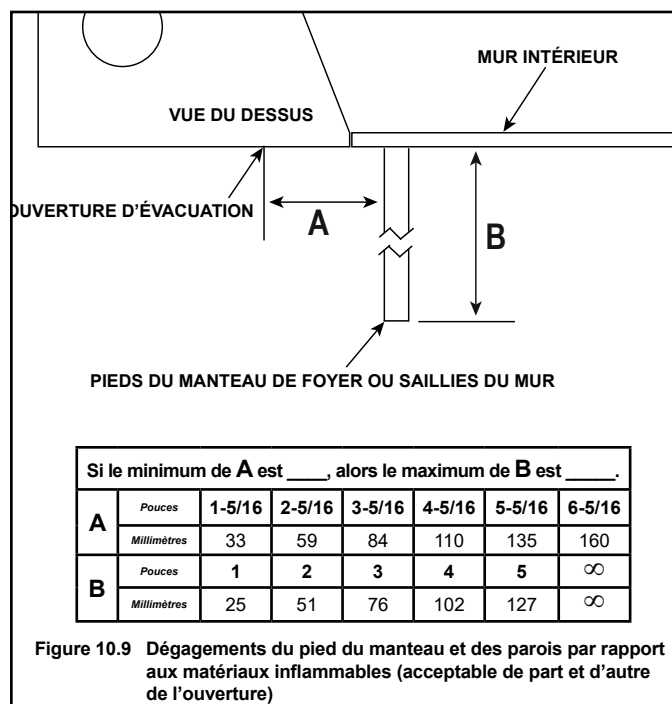

Figure 10.6 Dimensions des matériaux non inflammables minimaux verticaux et maximaux horizontaux - Ensemble de chaleur passive installé

Manteaux de foyer incombustibles



Pieds du manteau du foyer ou saillies du mur inflammable



Saillies incombustibles des pieds du manteau de foyer ou du mur

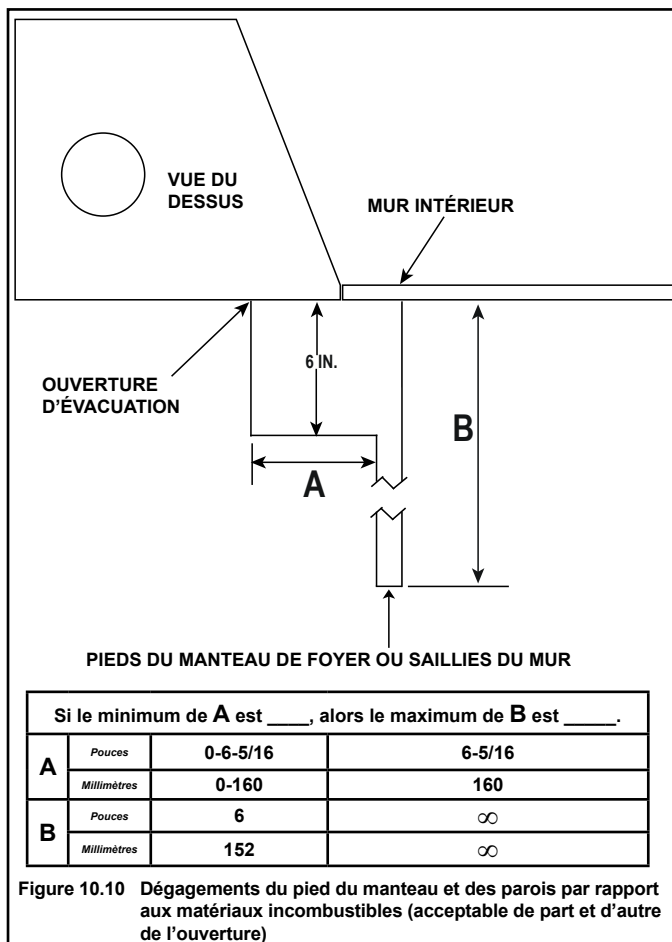

Manteaux de foyer incombustibles – chaleur passive installée

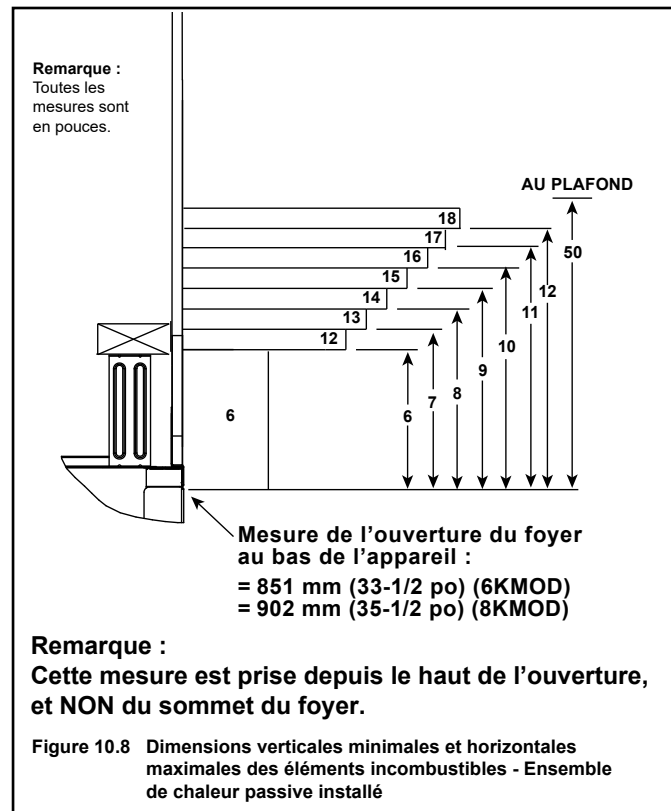

Matériau de finition installé avec le système optionnel de gestion de la chaleur passive



MATÉRIAU INFLAMMABLE AUTORISÉ

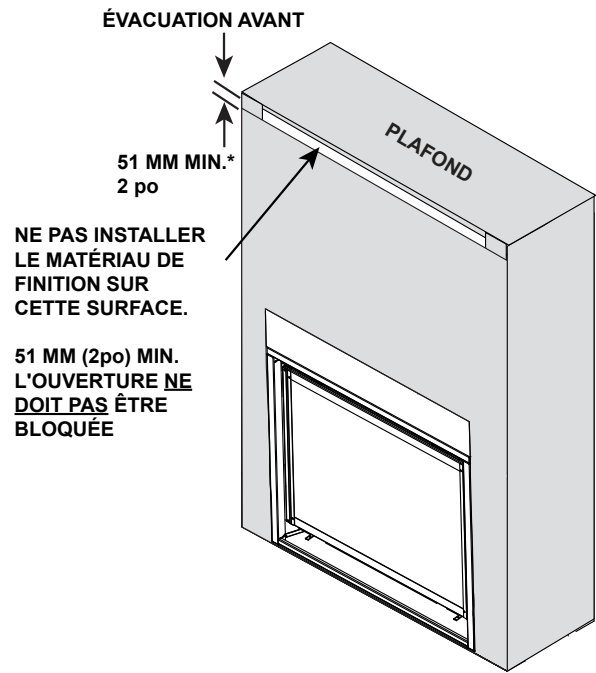
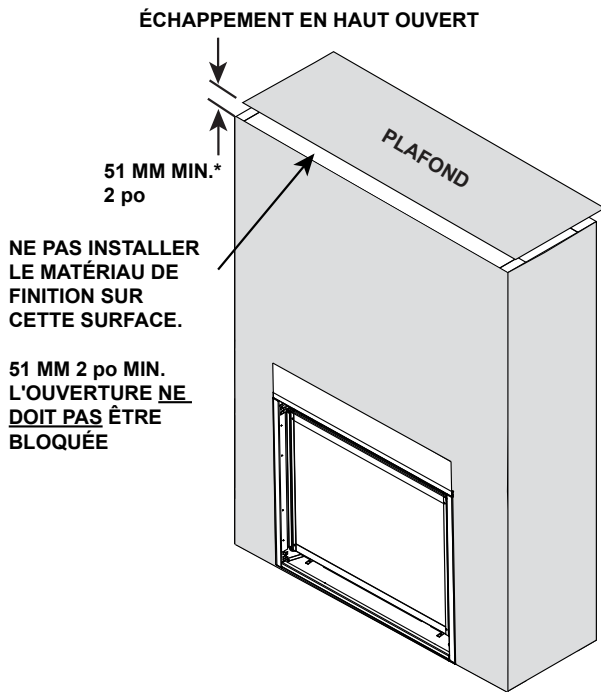

* = L'écran à mailles est requis pour les installations d'évacuation/d'échappement avant ou d'échappement en haut pour la chaleur passive avec une ouverture d'évacuation de 76 mm (3 po) ou plus.

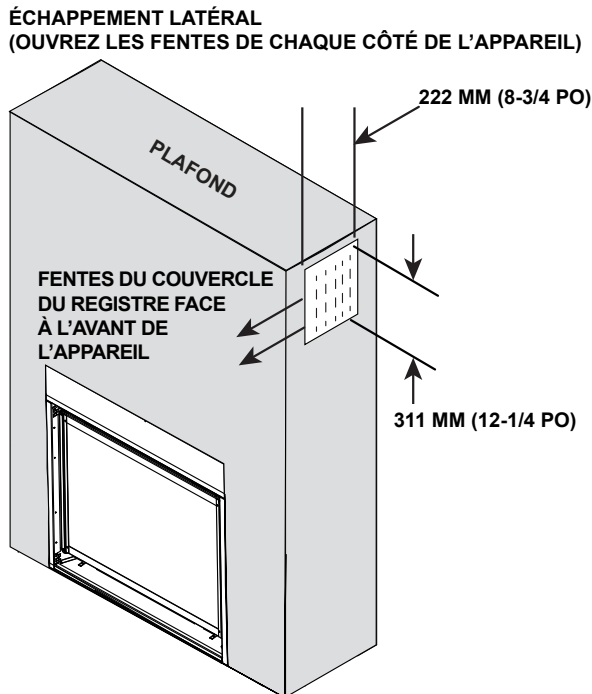

Figure 10.11 Matériau de finition installé avec le système optionnel de gestion de la chaleur passive

E. Prolongement de l'âtre

Le prolongement de l'âtre n'est pas nécessaire pour ces modèles. Se référer à la section 3 pour les dégagements et les informations concernant les restrictions relatives aux revêtements de sol en vinyle.

F. Dimensions de la façade décorative pour la finition

Seules des façades décoratives certifiées pour cet appareil peuvent être utilisées. Veuillez contacter votre concessionnaire pour obtenir une liste détaillée des façades décoratives pouvant être utilisées.

Types de montage de la façade décorative

- Ajustement intérieur comme indiqué à la figure 10.12. La façade décorative s'adapte à l'intérieur de l'ouverture de l'appareil.
- Ajustement superposé comme indiqué dans la figure 10.13. La façade décorative est installée sur le matériau de finition.

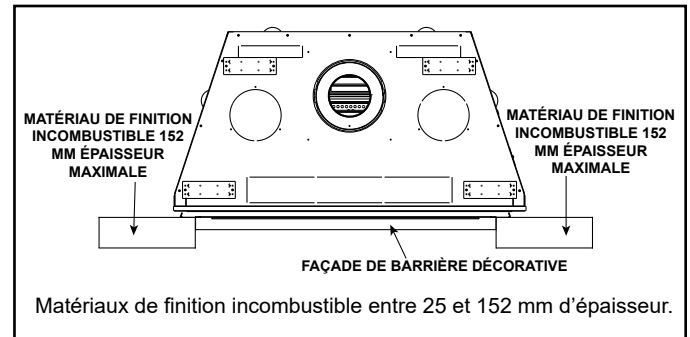

Figure 10.12 Façade décorative à ajustement intérieur

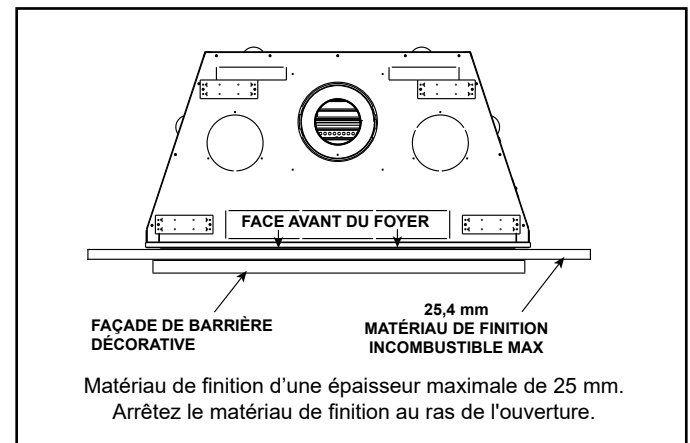

Figure 10.13 Façade décorative à ajustement superposé

Méthodes de finition de la façade décorative

1. Le matériau de finition est installé jusqu'à l'ouverture de l'appareil.
 - A. Matériau de finition d'une épaisseur de 25 mm ou moins : Utiliser avec les façades à ajustement superposé. Les bandes de finition ne sont pas nécessaires. Voir la figure 10.14.
 - B. Finition d'un matériau d'une épaisseur de 0 à 152 mm : Utilisez cette méthode avec les façades à ajustement intérieur. Les bandes de finition ne sont pas nécessaires. Voir la figure 10.15.
2. Bandes de finition requises. Expédié avec l'appareil. Voir la figure 10.17.
 - A. Matériau de finition d'une épaisseur de 1 à 152 mm : Utilisez cette méthode avec des façades à chevauchement installées comme un ajustement intérieur. Voir la figure 10.16.

Un tableau indiquant l'option d'ajustement (chevauchement ou intérieur) pour chaque façade décorative disponible pour cet appareil est inclus pour chaque méthode de finition (1.A, 1.B, 2.A).

1. A Méthode d'ajustement superposé avec façade à ajustement superposé

LES BANDES DE FINITION NE SONT PAS NÉCESSAIRES

Épaisseur du matériau de finition incombustible :

Épaisseur de 25 mm (1 po) ou inférieure

FAÇADE DE BARRIÈRE DÉCORATIVE	OPTION D'AJUSTEMENT
PORTRAIT	Chevauchement
LOFT	Chevauchement
FORGE	Chevauchement
CHAPEL	Chevauchement
STUDIO	Chevauchement

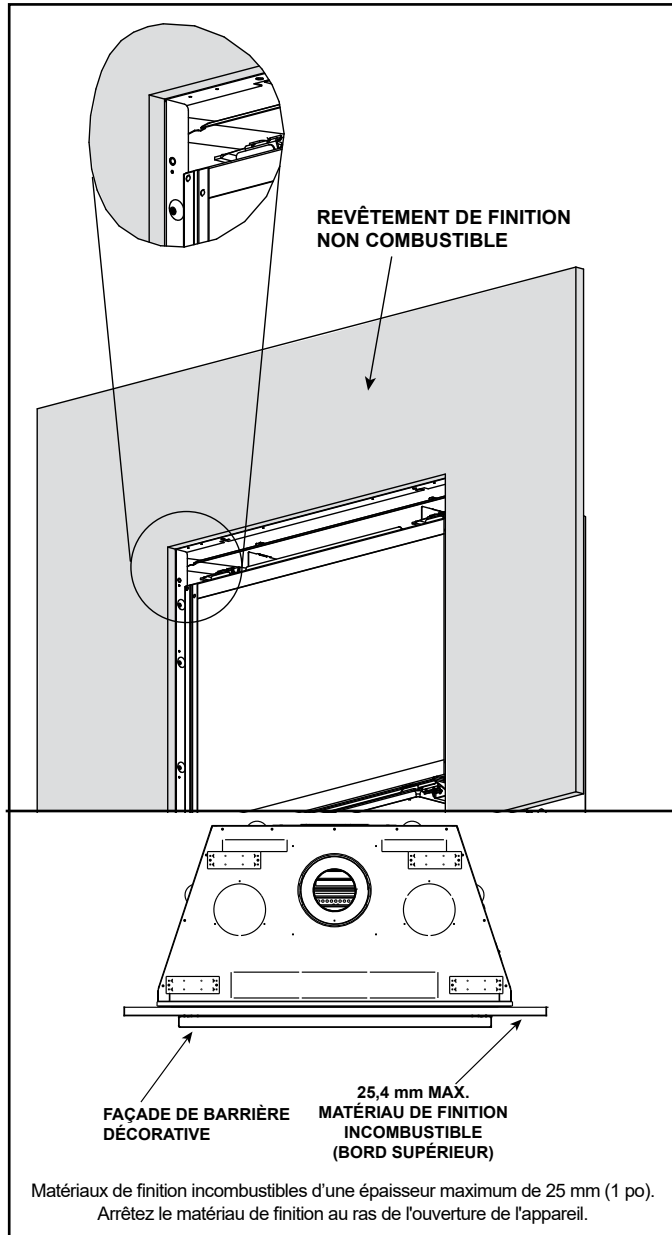

Figure 10.14 Matériaux de finition incombustibles d'une épaisseur de 25 mm (1 po) ou moins - Façades à ajustement superposé

1. B Méthode d'ajustement intérieur avec façade à ajustement intérieur

LES BANDES DE FINITION NE SONT PAS NÉCESSAIRES

Épaisseur du matériau de finition incombustible :

0 à 152 mm (0 à 6 po) maximum

FAÇADE DE BARRIÈRE DÉCORATIVE	OPTION D'AJUSTEMENT
FOLIO	Intérieur

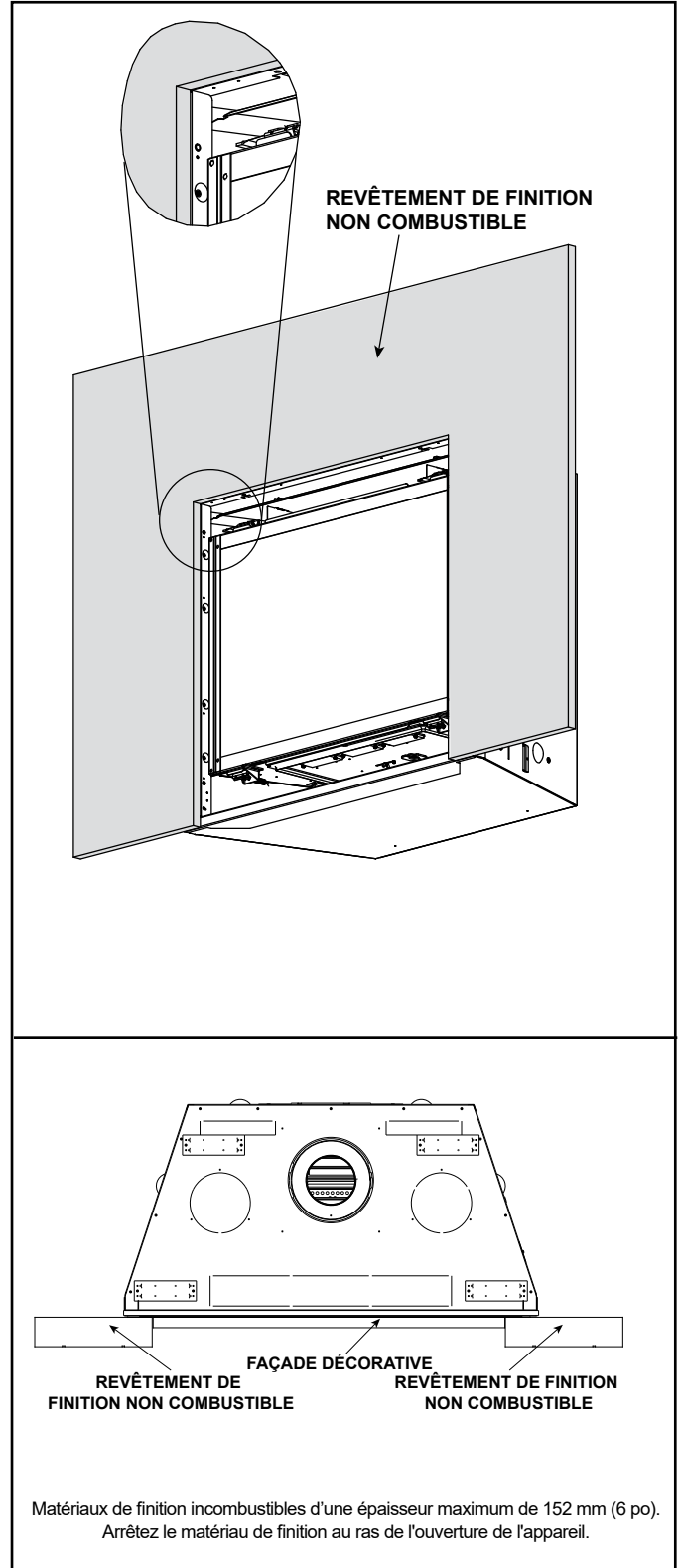

Figure 10.15 Méthode d'ajustement intérieur

2.A Méthode d'ajustement intérieur avec façade à ajustement superposé

BANDES DE FINITION REQUISES

Épaisseur du matériau de finition incombustible : 25 à 152 mm (1 à 6 po) maximum

Les bandes de finition permettent de dégager l'espace nécessaire à l'installation de la face avant.

FAÇADE DE BARRIÈRE DÉCORATIVE	OPTION D'AJUSTEMENT
PORTRAIT	Intérieur
LOFT	Intérieur
FORGE	Intérieur
CHAPEL	Intérieur
STUDIO	Intérieur

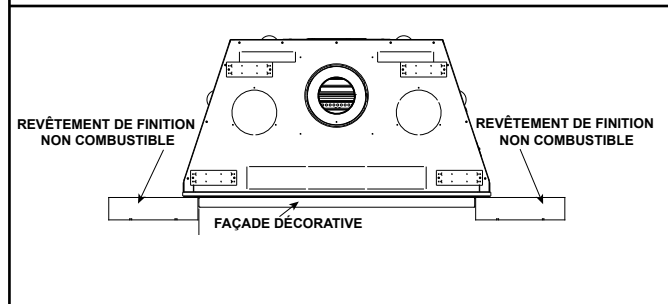
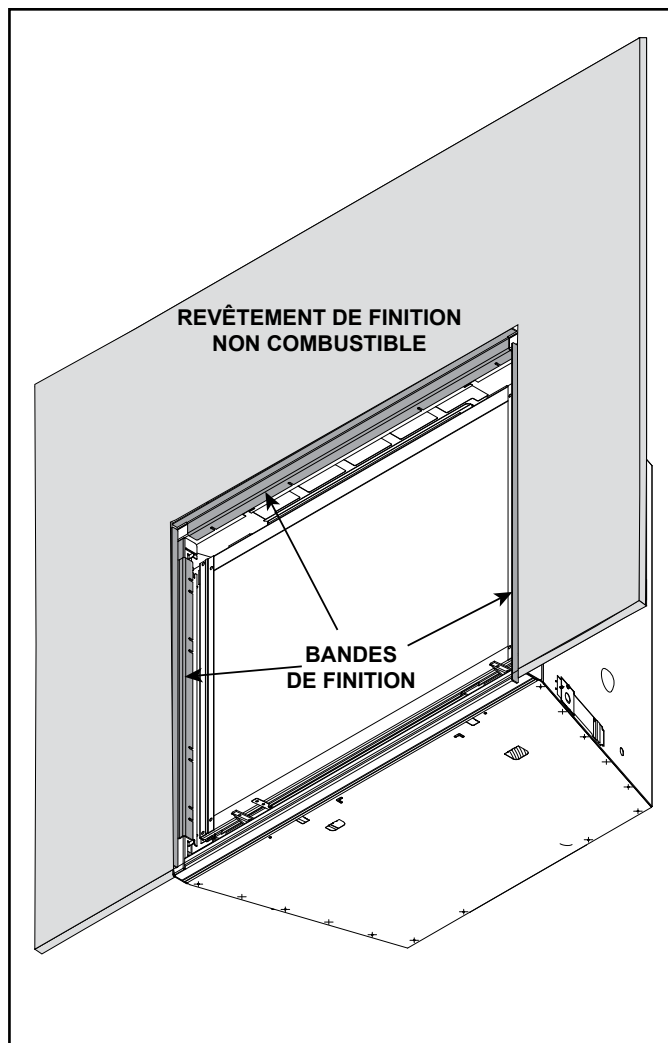

Figure 10.16 Épaisseur du matériau de finition incombustible supérieure à 25 mm (1 po) - Bandes de finition requises

Installez et enlevez les bandes de finition

1. Alignez la bande de finition avec les deux trous pré-perçés sur le dessus et les côtés de l'appareil, comme illustré à la figure 10.17.
2. Installez les vis pour fixer les bandes de finition.
3. Pour retirer les bandes de finition, retirez les vis.

Les bandes de finition permettent de dégager l'espace nécessaire à l'installation de la face avant.

AVIS : Enlevez les bandes de finition avant d'allumer l'appareil. Enlevez l'assemblage de la vitre pour pouvoir accéder aux vis des bandes de finition.

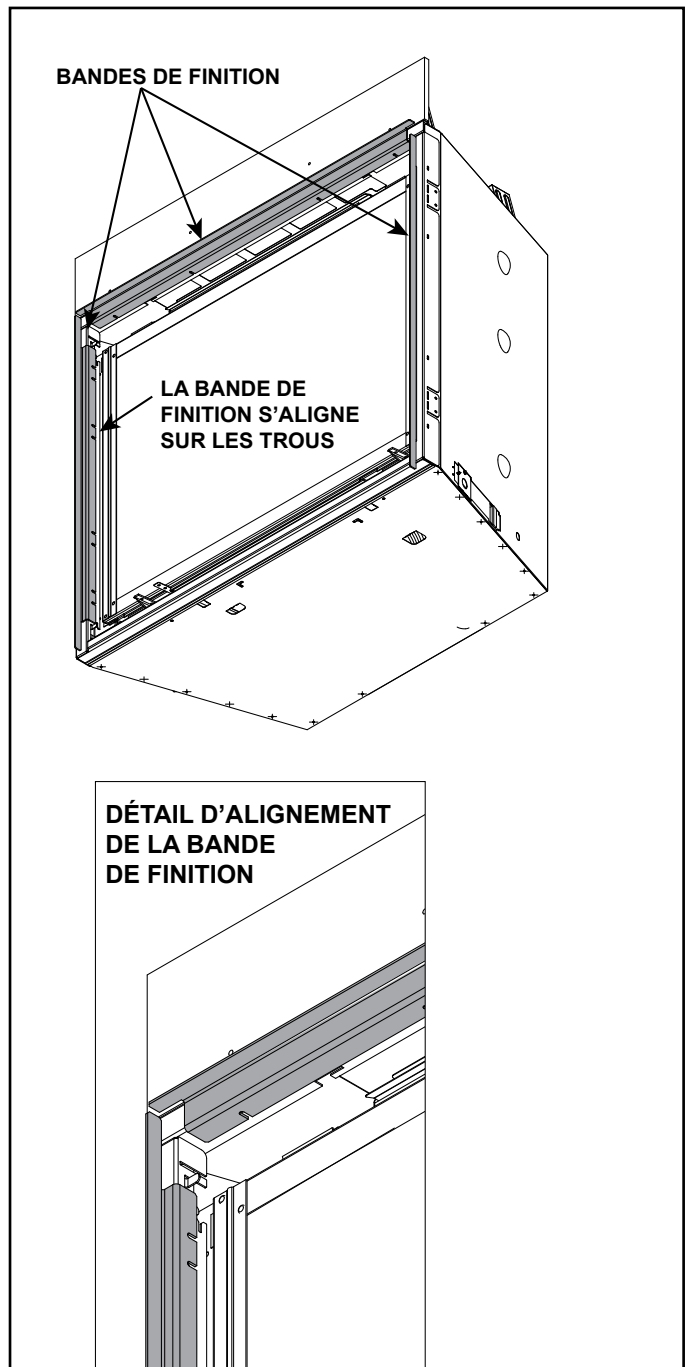
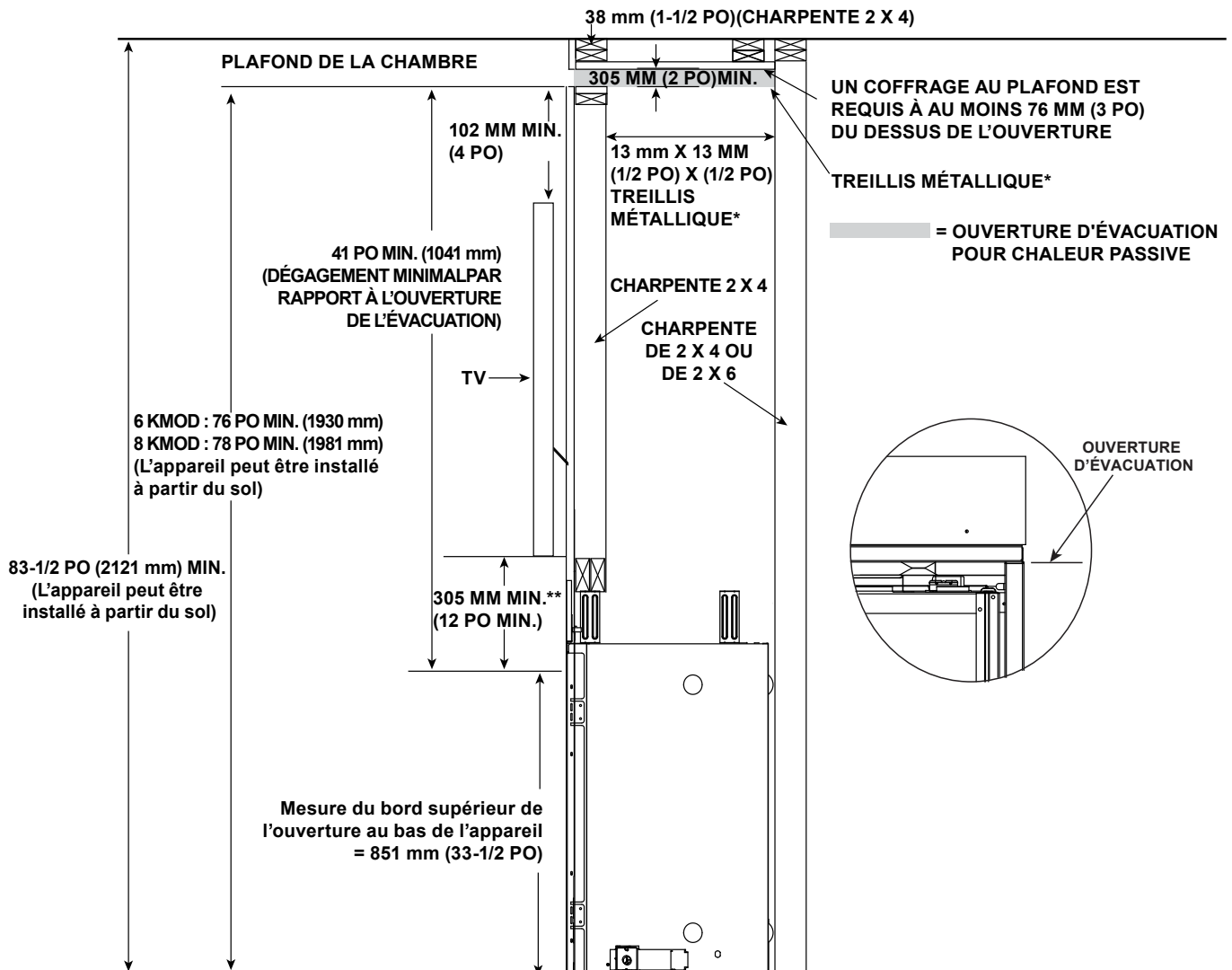

Figure 10.17 Installation des bandes de finition

Lignes directrices pour une bonne installation d'un téléviseur au-dessus d'un foyer avec chaleur passive en option

AVERTISSEMENT! Risque d'incendie! Le treillis métallique est requis au bas (fond) de l'ouverture d'échappement lorsque l'ouverture d'évacuation est supérieure à 76 mm (3 po). Fixez le treillis métallique au dessus de la charpente.



* Le treillis métallique est requis pour les installations d'évacuation/d'échappement avant ou d'échappement en haut pour la chaleur passive avec une ouverture d'évacuation d'au moins 76 mm (3 po) ou plus.

** Pour plus d'informations sur les exigences relatives aux manteaux de foyer, voir la section 2.B (Directives de bonne foi pour l'installation de téléviseurs) et la section 10.C (Manteau de foyer et saillie du mur). Si un ventilateur est installé, un manteau de foyer est nécessaire pour respecter les directives de bonne foi en matière d'installation de téléviseurs. Voir les sections 2.B et 2.C.

REMARQUE : Les exigences pour l'installation d'une télévision sont les mêmes indépendamment du fait qu'il s'agisse d'un ensemble de chaleur passive installé avec un échappement en haut, latéral ou à ciel ouvert.

Figure 10.18 Lignes directrices pour une bonne installation d'un téléviseur au-dessus d'un foyer avec chaleur passive en option

11 Configuration de l'appareil

A. Retirer le matériel d'emballage

AVERTISSEMENT! Risque d'incendie! Fermez le robinet à bille avant d'installer l'antiprojection afin de prévenir un allumage non intentionnel. Retirez l'antiprojection avant d'allumer l'appareil.

Enlevez le matériel d'emballage sous ou dans la boîte à feu.

- Des bandes de finition sont également fournies avec cet appareil. Retirez du lieu d'expédition. Ne pas jeter. En fonction de la façade décorative et de la méthode de finition choisie, des bandes de finition peuvent être nécessaires. Voir la section 10.E.
- L'anti-projection est une pièce d'un matériau ondulé utilisé pour protéger l'appareil pendant l'installation et avant que la finition de l'âtre ne soit complétée. Les anti-projections sont installées en usine sur ces modèles. L'antiprojection doit être retirée avant d'allumer l'appareil.

B. Nettoyage de l'appareil

Nettoyez/aspirez toute sciure de bois qui aurait pu s'accumuler à l'intérieur du foyer ou en dessous dans la cavité des commandes.

C. Installation du réfractaire Black Glass

1. Vérifiez que la zone située derrière le plateau de base est exempte de supports ou d'autres objets.
2. Les trois panneaux de verre sont illustrés à la figure 11.1. Notez que les panneaux de gauche et de droite sont différents et non interchangeables. Les panneaux sont réversibles. Choisissez le côté noir réfléchissant ou le côté mat pour l'installation.
3. Installez le panneau arrière en le plaçant à l'arrière de la boîte à feu. Maintenez le panneau en place et installez le support de vitre à l'aide d'une vis autotaraudeuse. Maintenez le panneau vitré en place jusqu'à ce que le dispositif de retenue de la vitre tienne solidement le panneau vitré.
4. Installez les panneaux gauche et droit en utilisant la même méthode.
5. Nettoyez la vitre comme indiqué dans le manuel d'utilisation de l'appareil.

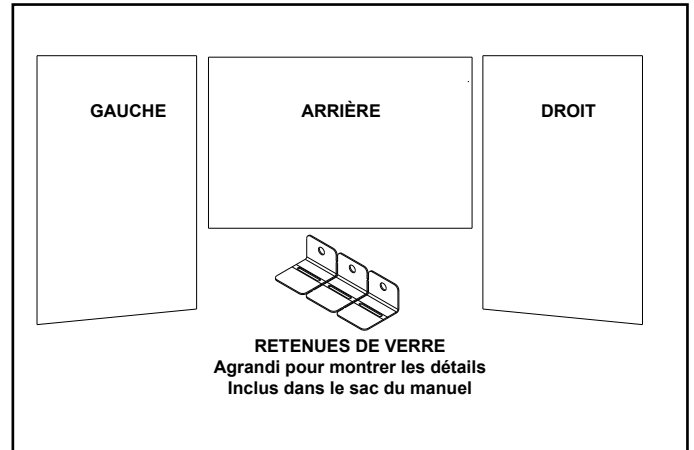

Figure 11.1 Composants du réfractaire Black Glass

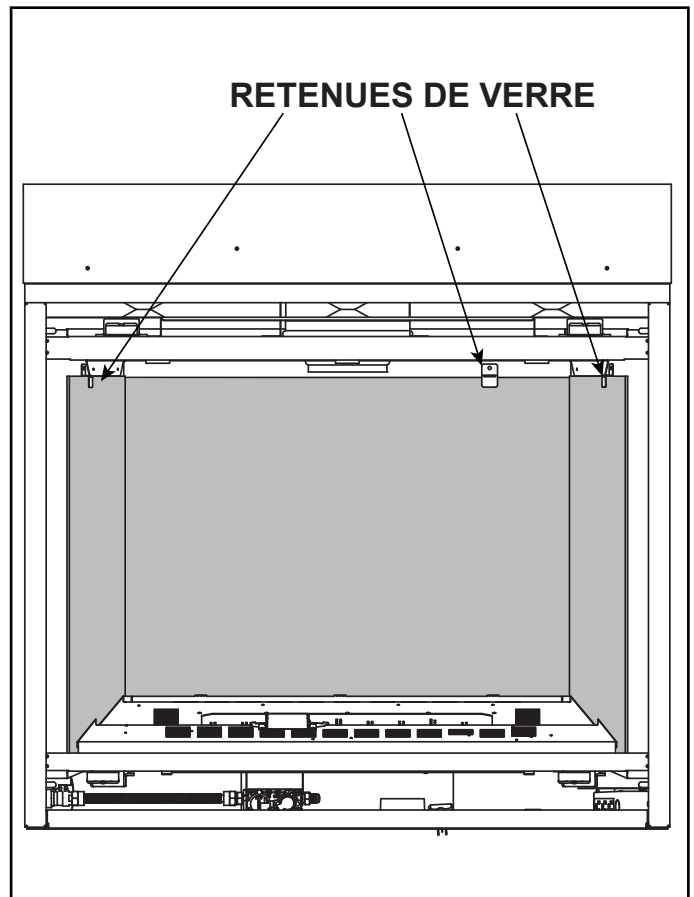

Figure 11.2 Retenue de la vitre en position

D. Installation des bûches en bois flotté (optionnel)

Ensemble de bûches : BÛCHES-KMOD

Modèles : 6KMOD, 8KMOD, MER36MN, MER42MN

INSTRUCTIONS SUR

LA DISPOSITION DES BÛCHES



Ce manuel doit être confié aux personnes responsables de l'utilisation de l'appareil.

ATTENTION : Les bûches sont fragiles, les manipuler avec prudence.

AVIS : Afin de simplifier le processus, identifiez formellement chacune des bûches avant de commencer l'installation. Consultez la figure 1.

Installation

1. Remplissez les trous ronds avec les goupilles de la bûche incluses, comme indiqué dans la figure 2. Jetez les goupilles de la bûche restantes. La figure 3 montre les goupilles de la bûche dans les trous ronds.

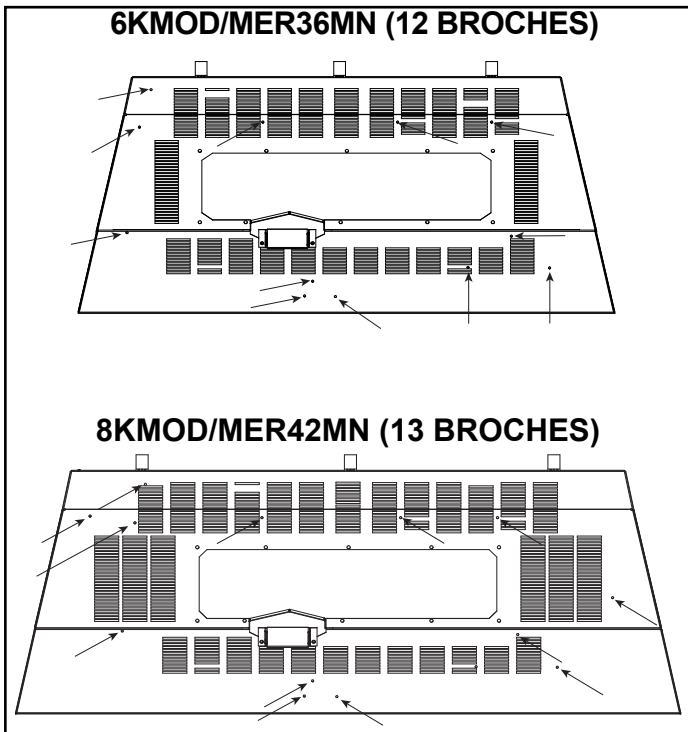

Figure 2 Emplacements des goupilles de la bûche

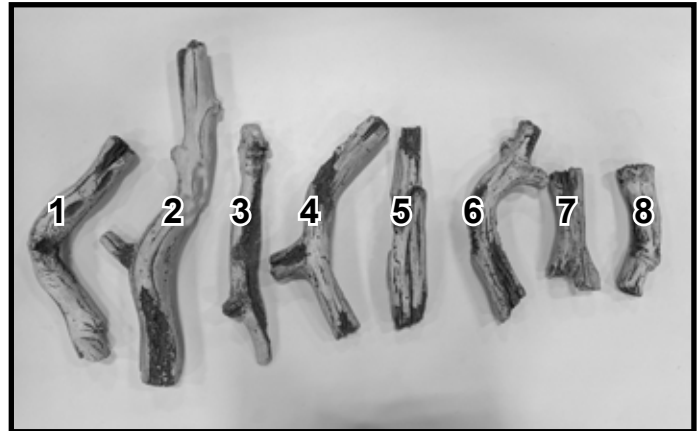

Figure 1 Identification des bûches

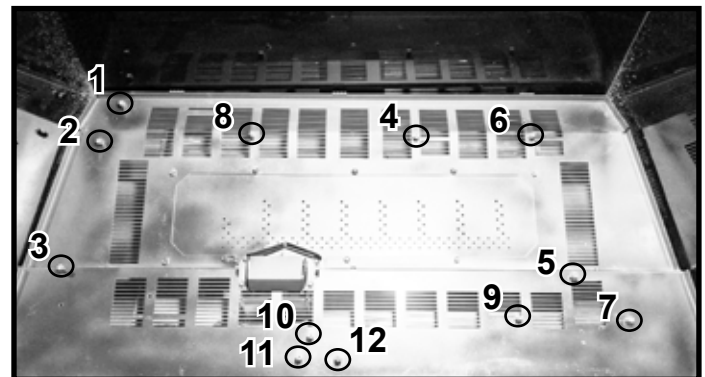

Figure 3 Goupilles de la bûche installées (plateau de base 6KMOD/MER36MN illustré)

Bûche n° 1 : Placer la bûche n° 1 en utilisant les goupilles n° 4 et n° 6 comme guides, comme illustré à la figure 4. L'extrémité gauche de la bûche s'aligne sur la vis du brûleur, comme le montre la vue de dessus de la figure 5.

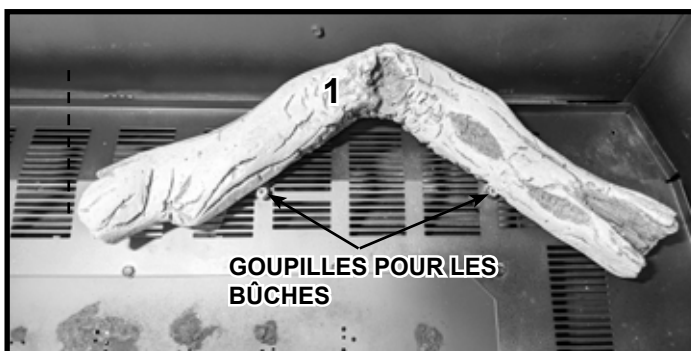

Figure 4 Placez la bûche n° 1

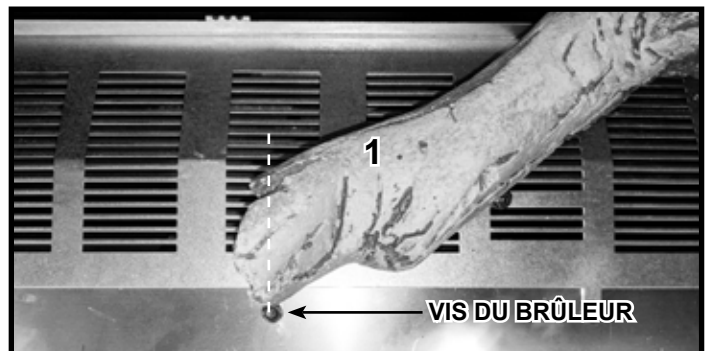

Figure 5 Vue du dessus de la bûche n° 1 en position

Bûche n° 2 : Placez le nœud à l'extrémité droite de la bûche n° 2 et à l'extrémité gauche de la bûche n° 1, comme indiqué dans la figure 7. La goupille de la bûche 1 touche l'extrémité gauche de la bûche 2. Voir la figure 6.



Figure 6 Placez la bûche n° 2

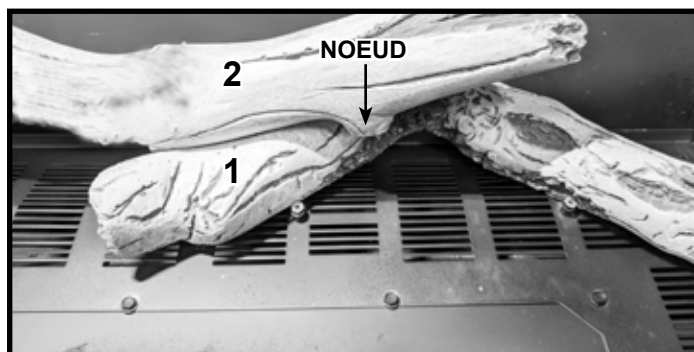

Figure 7 Nœud sur la bûche n° 2

Bûche N° 3 : Placez l'extrémité droite de la bûche n° 3 contre la goupille de la bûche n° 8, comme indiqué dans la figure 8. Tournez l'extrémité gauche de la bûche n° 3 dans le sens horaire jusqu'à ce qu'elle touche la goupille de la bûche n° 3.

Bûche n° 4 : Placez l'extrémité droite de la bûche n° 4 avec les goupilles des bûches n° 10 et n° 11 comme indiqué dans la figure 9. Posez l'extrémité gauche de la bûche n° 4 sur l'encoche de la bûche n° 3 comme illustré à la figure 8.

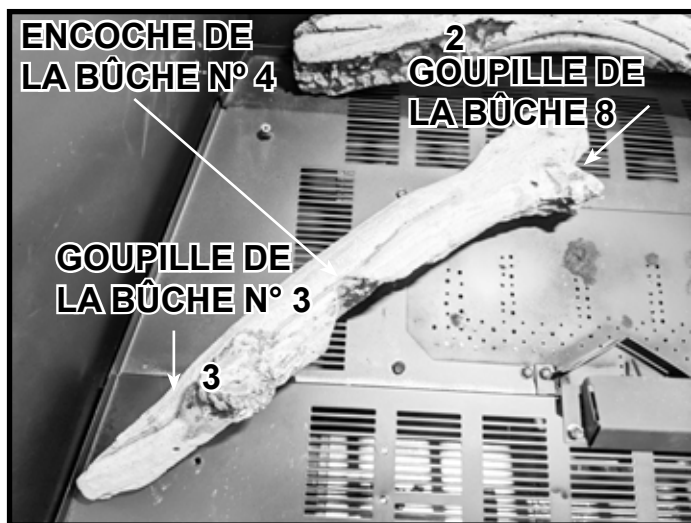

Figure 8 Placez la bûche n° 3

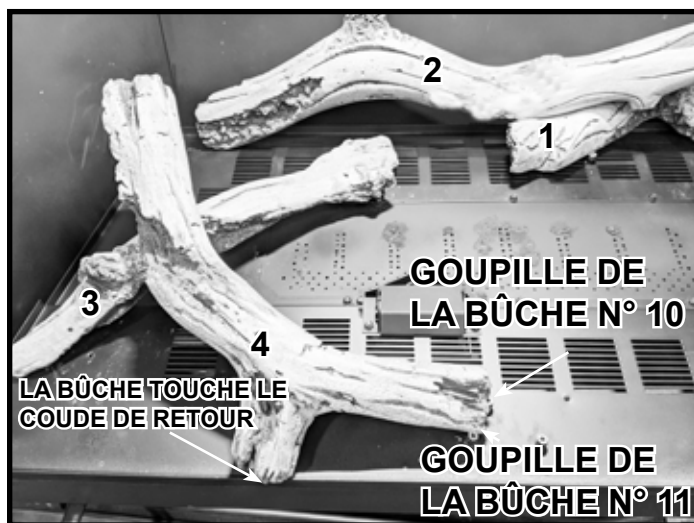

Figure 9 Placez la bûche n° 4

Bûche n° 5 : Placez l'extrémité gauche de la bûche n° 5 avec la goupille comme indiqué à la figure 10. Tournez l'extrémité droite de la bûche n° 5 dans le sens anti-horaire jusqu'à ce qu'elle touche la goupille de la bûche n° 9.

Bûche n° 6 : Placez l'extrémité inférieure de la bûche n° 6 en utilisant les goupilles des bûches n° 5 et n° 7 comme guide. Placez l'extrémité supérieure de la bûche n° 6 sur la bûche n° 1, comme indiqué sur la figure 11.

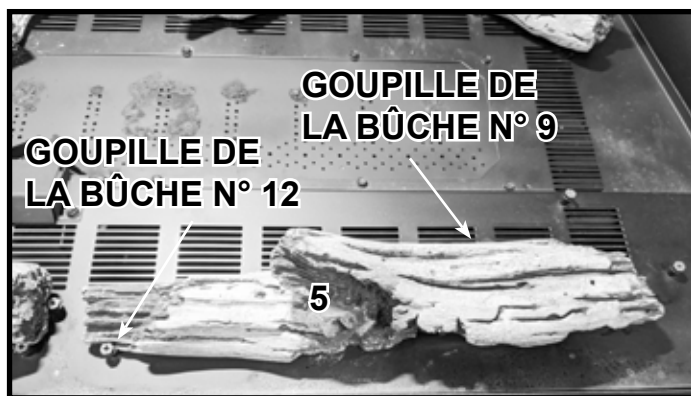

Figure 10 Placez la bûche n° 5

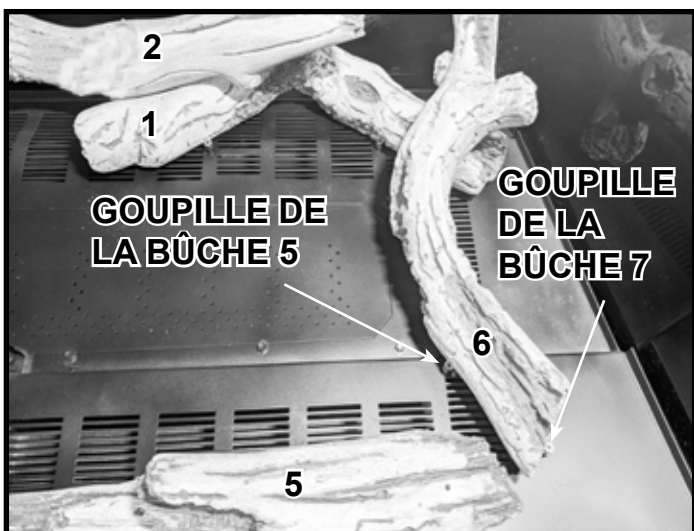

Figure 11 Placez la bûche n° 6

BÛCHE N° 7 : Placez la bûche n° 7 comme indiqué dans la figure 12. L'extrémité fourchue repose sur le plateau de base.

Modèle 8KMOD/MER42MN uniquement : Voir la figure 15 pour plus des détails supplémentaires.

BÛCHE N° 8 : Placez la bûche n° 8 comme indiqué dans la figure 13. La petite extrémité repose sur la goupille n° 2.

Modèles 8KMOD/MER42MN uniquement : Voir la figure 15 pour plus des détails supplémentaires.

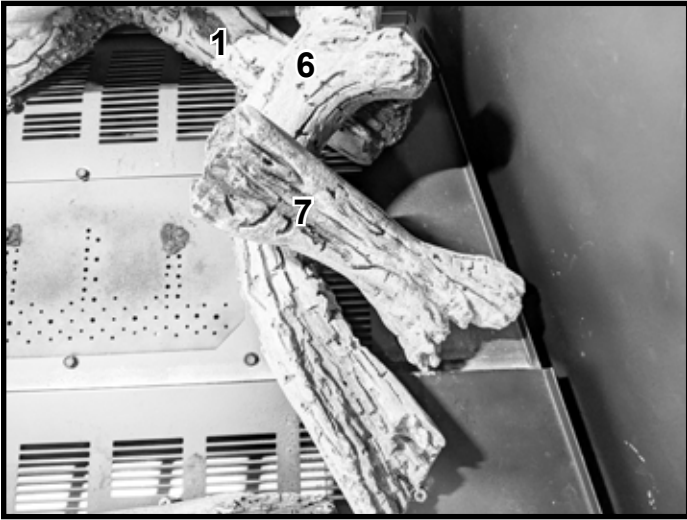

Figure 12 Placez la bûche n° 7

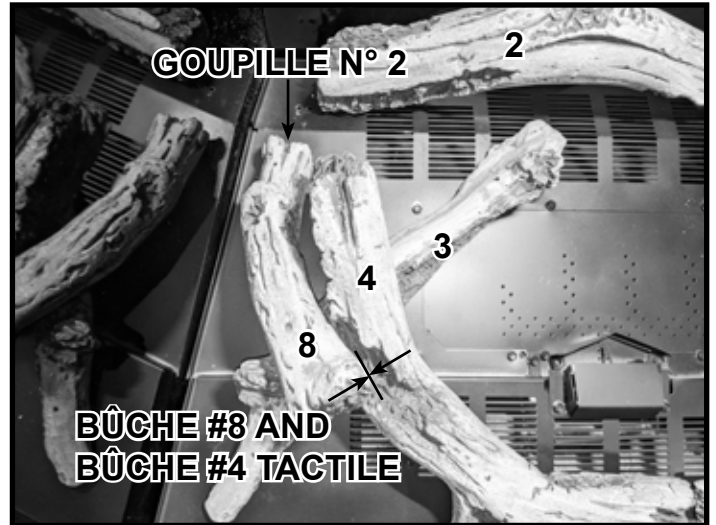

Figure 13 Placez la bûche n° 8

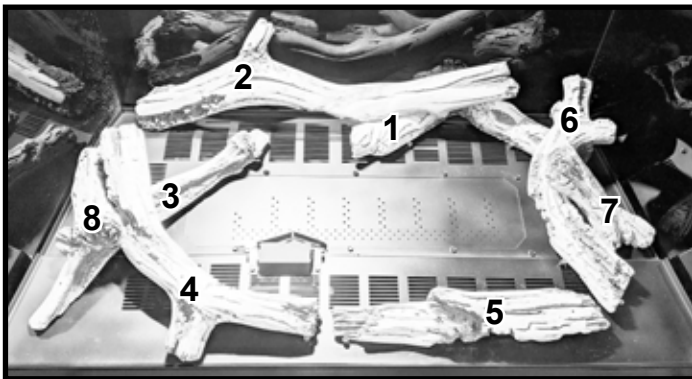

Figure 14 6KMOD/MER36MN illustré - Plateau de base illustré non peint

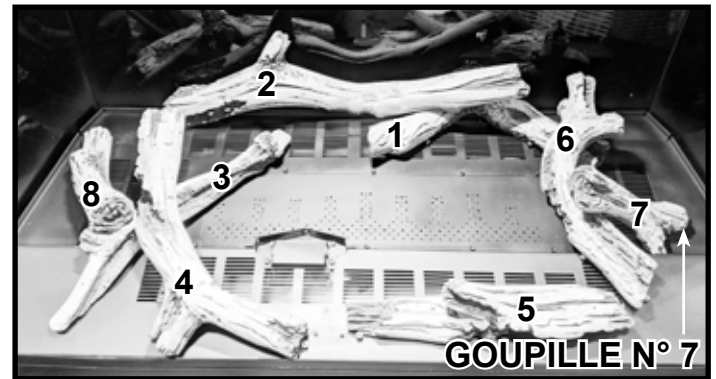

Figure 15 8KMOD/MER42MN illustré - Plateau de base illustré peint Note Positions des Bûches N° 7 et N° 8

2584-935B

E. Installation de l'élément d'apparence en verre

AVERTISSEMENT! Danger de suffocation! Gardez les éléments d'apparence hors de la portée des enfants.

Un élément d'apparence en verre est nécessaire pour faire fonctionner cet appareil et doit être commandé séparément au moment de l'achat de l'appareil. Installez les éléments d'apparence comme expliqué.

D'autres couleurs sont disponibles. Veuillez communiquer avec votre concessionnaire pour effectuer une commande.

1. Le nombre de sacs nécessaires varie en fonction de la taille de l'appareil. Voir le tableau 1. Si vous utilisez des éléments de différentes couleurs, mélangez-les avant l'installation. Pour une performance et une apparence de flamme optionnelles, assurez-vous que l'élément d'apparence est réparti uniformément.

Modèle	Quantité par sac (5 lb/sac - 2,26 kg/sac)	
	6KMOD	2
8KMOD	2-1/2	5,44 kg (12-1/2 lb)

Tableau 1

⚠ AVERTISSEMENT!



Risque d'explosion!

- Placez l'élément d'apparence selon les directives.
- Ne PAS placer l'élément d'apparence dans une position où il pourrait en tomber dans la zone avant de la veilleuse.
- Ne PAS utiliser d'élément d'apparence autre que celui fourni avec cet appareil.
- Ne PAS mettre plus d'une couche d'éléments d'apparence sur le plateau de base.

Le foyer ne fonctionnera pas correctement. Un allumage retardé pourrait survenir.

2. Répartissez les éléments d'apparence comme indiqué dans la figure 11.3. Ne PAS enlever le support de l'élément d'apparence. Voir la figure 11.4.

AVERTISSEMENT! Risque d'explosion! NE PAS enlever le support de l'élément d'apparence. Un allumage retardé pourrait survenir. Les performances de la flamme seront affectées.

AVIS : L'excès d'éléments d'apparence sur le brûleur et le plateau de base peut provoquer de la suie. Une fine couche d'éléments d'apparence peut nécessiter moins d'éléments que la quantité indiquée dans le tableau 1.

⚠ AVERTISSEMENT!



Risque d'asphyxie ou d'exhalation de vapeurs.

- Placez l'élément d'apparence selon les directives.
- Ne PAS placer l'élément d'apparence dans la zone entre la vitre et la boîte à feu.
- Ne PAS placer l'élément d'apparence dans une position où il pourrait tomber entre la vitre et la boîte à feu.
- Ne PAS utiliser d'élément d'apparence autre que celui fourni avec cet appareil.
- Ne PAS mettre plus d'une couche d'éléments d'apparence sur le plateau de base.

Le foyer ne fonctionnera pas correctement.

Des fuites de gaz pourraient survenir.



Figure 11.3 Disposition de l'élément d'apparence en verre

SUPPORT D'ÉLÉMENTS D'APPARENCE, AUCUN ÉLÉMENT DANS LA ZONE GRISE

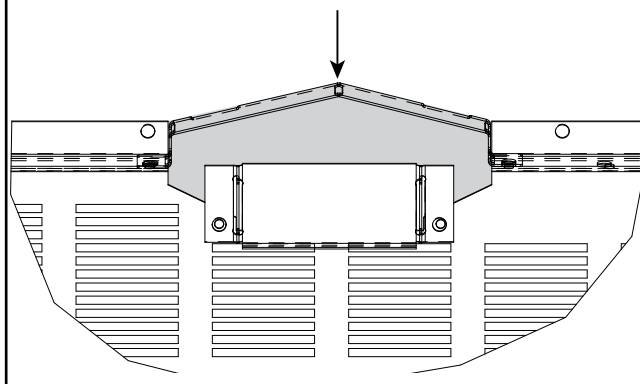

Figure 11.4 Disposition du support des éléments d'apparence

3. En cas d'installation d'un ensemble optionnel de pierres, se référer aux instructions de la section 11.F.
4. Installez l'assemblage de la vitre conformément aux instructions de la section 11.H.
5. Installez la façade décorative conformément aux instructions fournies avec la façade.
6. Rebranchez l'alimentation électrique et ouvrez le gaz.

Remarque : Il faut éviter d'avoir une grande flamme orange; ce type de flamme peut accroître les dépôts de suie. Si vous remarquez ce type de flamme, essayez d'ajuster les éléments d'apparence sous la flamme. Si toutes les flammes sont grandes et de couleur orange, ouvrez l'obturateur d'air principal.

F. Installation du support à pierre pour l'élément d'apparence à pierre en option (STONES-MOD)

Un ensemble d'éléments d'apparence en pierre en option est disponible pour une utilisation avec ces modèles. Le support à pierre, inclus dans le sac du manuel d'assemblage, doit être utilisé pour le positionnement correct de l'élément d'apparence en pierre en option. Le tableau 2 montre le nombre de sacs inclus dans l'ensemble.

1. Pliez la languette sur le support à pierre vers le bas comme illustré à la figure 11.5.
2. Placez le support à pierre sur l'élément d'apparence en verre avec le texte gravé « SUPPORT À PIERRE/ROCK JIG » orienté vers le haut. Assurez-vous que le support à pierre est bien ajusté contre le support de veilleuse. Voir la figure 11.6.

Remarque : Le support à pierre doit être en place avant l'installation des pierres.

2. Disposez les pierres de manière aléatoire autour du support à pierre, comme illustré à la figure 11.7.
3. Retirez le support à pierre.

Client : Conservez le support à pierre pour de futures opérations d'entretien.

Modèle	Nom de l'ensemble	Quantité du sac
6KMOD	STONES-KMOD	1
8KMOD	STONES-KMOD	1

Tableau 2

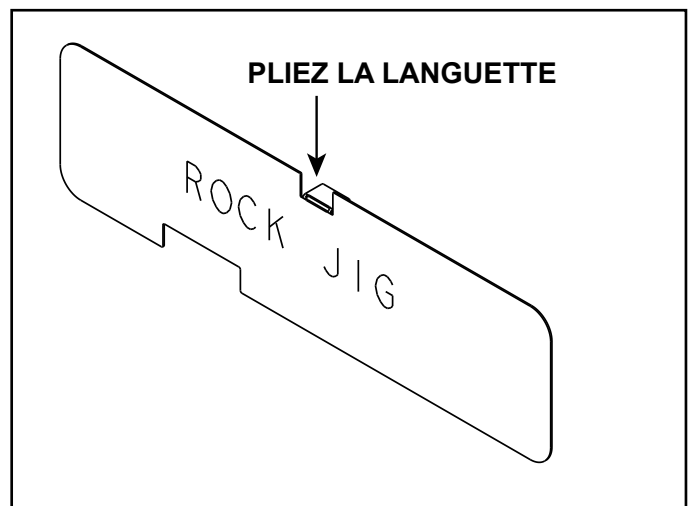

Figure 11.5 Pliez la languette sur le support à pierre

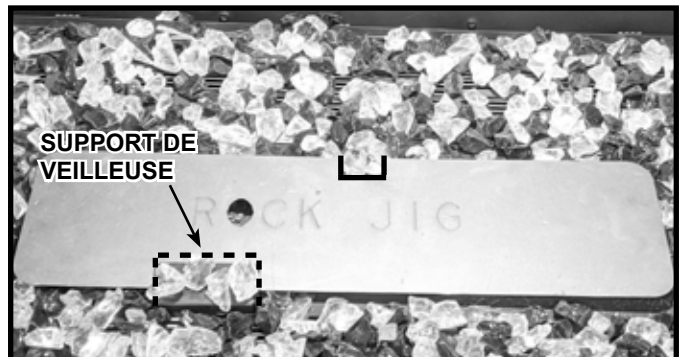



Figure 11.6 Placez le support à pierre

⚠ AVERTISSEMENT!

Risque d'explosion!



- Placez l'élément d'apparence selon les directives.
- Ne PAS placer l'élément d'apparence dans une position où il pourrait en tomber dans la zone avant de la veilleuse.
- Ne PAS utiliser d'élément d'apparence autre que celui fourni avec cet appareil.
- Ne PAS mettre plus d'une couche d'éléments d'apparence sur le plateau de base.

Le foyer ne fonctionnera pas correctement. Un allumage retardé pourrait survenir.

⚠ AVERTISSEMENT!

Risque d'asphyxie ou d'exhalation de vapeurs.



- Placez l'élément d'apparence selon les directives.
- Ne PAS placer l'élément d'apparence dans la zone entre la vitre et la boîte à feu.
- Ne PAS placer l'élément d'apparence dans une position où il pourrait tomber entre la vitre et la boîte à feu.
- Ne PAS utiliser d'élément d'apparence autre que celui fourni avec cet appareil.
- NE PAS placer d'éléments d'apparence sur le plateau de base en plus de la quantité d'éléments d'apparence indiquée dans le tableau 1.

Le foyer ne fonctionnera pas correctement.
Des fuites de gaz pourraient survenir.

AVIS : Les flammes ne devraient pas être orangées ou s'étirer vers le sommet de la boîte à feu. Si les flammes sont orangées et que leurs têtes sont sombres et fumeuses, augmentez l'air principal au brûleur en ouvrant l'obturateur d'air au besoin.

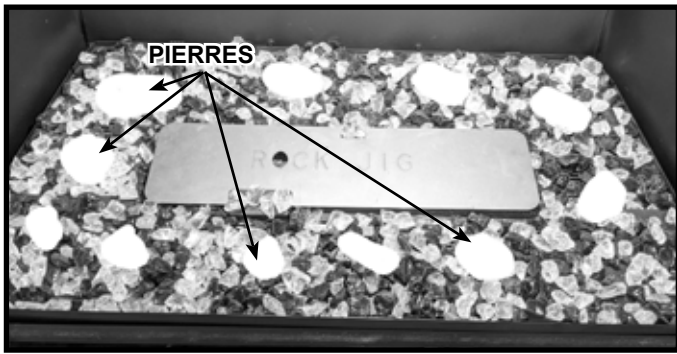

Figure 11.7 Placez les pierres

G. Configuration du système de contrôle IntelliFire Tactile®

- Des instructions détaillées pour le câblage électrique et les connexions sont fournies à la section 8.
- Veillez à ce que le commutateur à 3 positions sur le IFT-ECM soit à la position REMOTE. Des instructions de fonctionnement détaillées pour le IFT-ECM sont fournies à la section 3.K du Manuel du propriétaire.

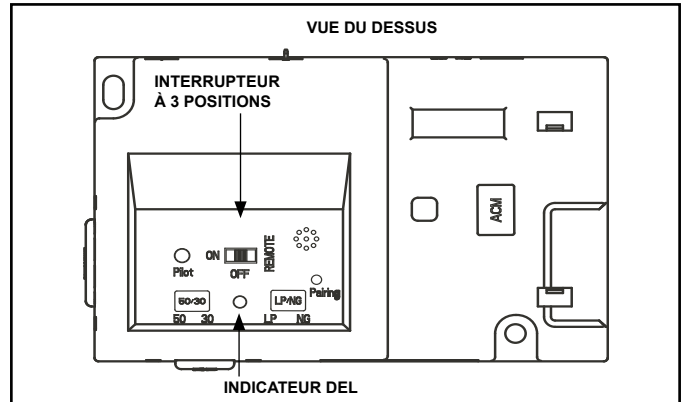

Figure 11.8 IFT-ECM

Si cet appareil est équipé d'une télécommande IntelliFire Tactile en option, et/ou si un événement mécanisé ou un ventilateur facultatif sont ajoutés en tant que nouveaux accessoires au foyer :

1. La télécommande RC400 doit être associée au module de commande électronique.
2. Se reporter aux instructions d'installation fournies avec la télécommande IntelliFire® Tactile et/ou l'ensemble d'accessoires.

H. Retrait et remplacement de l'assemblage du panneau de verre fixe

AVERTISSEMENT! Risque d'asphyxie! Manipulez l'ensemble du panneau de verre avec prudence. Inspectez le joint pour vous assurer qu'il n'est pas endommagé et la vitre pour vous assurer qu'elle n'est pas fendue, entaillée ou rayée.

- **NE PAS** cogner, fermer violemment ou rayer la vitre.
- **NE PAS** utiliser le foyer si la vitre a été enlevée ou si elle est fissurée, cassée ou rayée.
- Remplacez l'ensemble.

Retrait de l'assemblage de la vitre fixe

- Sortez les quatre verrous du panneau de verre fixe hors des languettes du cadre. Enlevez l'assemblage de la vitre fixe de l'appareil. Voir la figure 11.9.

Remise en place du panneau de verre fixe

- Remplacez le panneau de verre fixe sur l'appareil. Maintenez la vitre en place à l'aide d'une main. De l'autre main, tirez et verrouillez les quatre loquets de l'assemblage de la vitre sur les languettes du cadre de la vitre.
- Inspectez et faites fonctionner tous les verrous de la vitre afin de veiller à ce qu'ils se déplacent librement et qu'ils ne soient en aucun cas obstrués.
- Réinstallez la façade décorative.

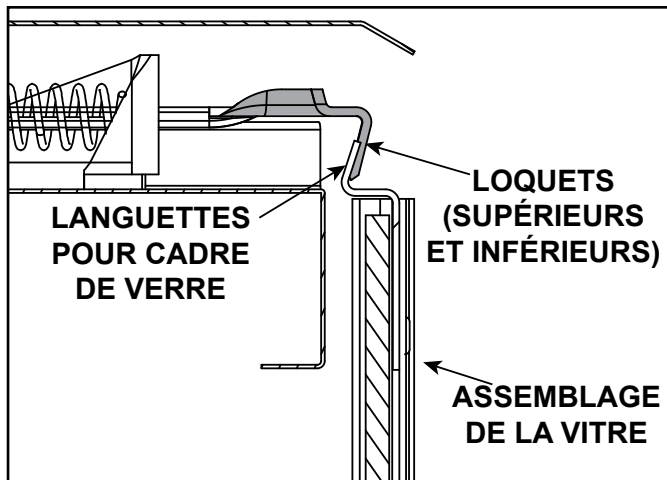

Figure 11.9 Panneau de verre fixe

I. Installation de la façade décorative

AVERTISSEMENT! Risque d'incendie! Installer **UNIQUEMENT** des façades décoratives approuvées par Hearth & Home Technologies. Des façades décoratives non approuvées peuvent causer une surchauffe du foyer.

IMPORTANT! Ce foyer nécessite une façade décorative installée pour empêcher tout contact direct avec la vitre chaude. NE PAS utiliser le foyer sans la façade.

Si la façade manque ou si vous avez besoin d'aide pour l'installer correctement, contactez votre concessionnaire ou Hearth & Home Technologies.

Pour plus d'informations, reportez-vous aux instructions fournies avec la façade décorative.

12 Matériel de référence

A. Liste des composants approuvés du conduit d'évacuation

Les composants d'évacuation figurant sur cette liste sont approuvés pour une utilisation avec ces modèles. Pour plus de détails, tels que les dimensions et les longueurs réelles, voir le document sur les composants de l'évacuation dans le sac du manuel. Le document sur les composants d'évacuation (2583-983) est également disponible sur myhht.com.

Composants de l'évacuation DVP				
DVP45	Coude à 45 degrés		DVP-TVHW	Couronne verticale (pour vents forts)
DVP90ST	Coude à 90 degrés		DVP-HPC	Bouchon haute performance
DVP-HVS	Support du conduit		DVP-BEK2	DVP-HPC Recouvrement de brique allongé
DVP-RDS	PROTECTEUR D'ISOLANT POUR PLANCHER DE TOIT		COOL-ADDM	Écran du chapeau de l'extrémité
DVP-WS	Pare-feu de l'écran mural		DVP-TB1	Bouchon d'aération au sous-sol
DVP-FS	Pare-feu pour plafond		DRC-RADIUS	Écran du chapeau de l'extrémité
DVP-TRAP	Bouchon de terminaison horizontale (DVP-TRAP1/2/K1/K2/HPC1/HPC2)		DVP-HRC-SS	Capuchon de hauteur
RF6/RF12	Solins de toit		DVP-HRC-ZC-SS	Capuchon de hauteur sans dégagement
DVP-TRAPFL	Solin		TRAP-VSS	Écran thermique allongé
DVP-HSM-B	Écran thermique allongé		UNIV-AS2	Bouclier thermique du grenier universel
Composants d'évacuation SLP				
SLP45	Coude à 45 degrés		SLP-CCS-BK	Boîte support pour plafond cathédrale – noire
SLP90	Coude à 90 degrés		SLP-DCF-BK	Pare-feu noir pour plafond
DVP-SLP24	Adaptateur		SLP-WT-BK	Gaine de conduit pour mur noir
SLK-SNKD	Chapeau de l'extrémité du terminal Snorkel		SLP-RDS	PROTECTEUR D'ISOLANT POUR PLANCHER DE TOIT
SLP-TVHW	Chapeau d'extrémité vertical		SLP-FS	Pare-feu pour plafond
SLP-TB1	Bouchon d'aération au sous-sol		SLP-WS	Pare-feu de l'écran mural
SLP-HVS	Support horizontal pour conduit		DVP-2SL	Adaptateur
SLP-TRAP	Chapeau de l'extrémité horizontale (TRAP1/2)		DVP-HSM-B	Écran thermique allongé
SL-2DVP	Adaptateur		SLP-HRC-SS	Bouchon de terminaison horizontale
SLP-HHW2	Bouchon de terminaison horizontale pour vents forts			
Composants d'évent mécanisé				
PVV-SLP	Évent mécanisé vertical		PVLP-SLP	Évent mécanisé à profil bas
PVI-SLP-B	Évent direct mécanisé		SLP-LPC	Chapeau SLP à profil bas
Extrémités/carénages décoratifs				
Utilisez uniquement des chapeaux des extrémités/carénages de décoration homologués avec les systèmes de ventilation approuvés par Hearth & Home Technologies. Ceci s'applique aux systèmes de ventilation DVP et SLP.				
DTO134	Chapeau décoratif octogonal		LDS33	Carénage décoratif de 36 x 36
DTO146	Chapeau décoratif octogonal		LDS46	Carénage décoratif de 48 x 72
DTS134	Chapeau décoratif carré		LDS-BV	Carénage décoratif de 26 x 26
DTS146	Chapeau décoratif carré			

B. Accessoires

AVERTISSEMENT! Risque d'incendie et de décharge électrique! Utilisez SEULEMENT les accessoires optionnels approuvés par Hearth & Home Technologies pour cet appareil. L'utilisation d'accessoires non homologués pourrait être dangereuse et annuler la garantie.

Contactez votre concessionnaire pour plus d'informations et de détails, tels que les options de couleur et les quantités spécifiques requises, les accessoires individuels. Appelez un technicien qualifié. Utilisez les accessoires installés conformément aux instructions fournies.

Remarque : Certains accessoires optionnels doivent être installés au moment de l'installation de l'appareil. Voir la section 2.A.

Options

Télécommandes, contrôles et interrupteurs muraux	
IFT-RC150-HNG	Interrupteur mural sans fil IntelliFire Tactile
IFT-RC400	Télécommande IntelliFire Tactile
Module Wi-Fi IntelliFire avec l'application IntelliFire	
IFT-WFM	Module Wi-Fi IntelliFire pour l'application
Ensembles de systèmes de gestion de la chaleur	
HEAT-OUT-GAS	Heat-Out-Gaz
HEAT-ZONE-GAS	Heat-Zone-Gaz
HZMR-ADP	Adaptateur de zone de chaleur
PH-MR	Chaleur passive - Évacuation frontale, latérale ou par le haut
PH-SIDETRIM	Registres de chaleur passive pour l'évacuation latérale (PH-MR requis)
PH-FRTTRIM-36, PH-FRTTRIM-42	Registres de chaleur passive pour l'évacuation frontale (PH-MR requis)
Support en verre (obligatoire)	
MEDIA-CP (sac de 2 kg (5 lb))	Supports en verre pilé – Cuivre
MEDIA-CY (sac de 2 kg (5 lb))	Supports en verre pilé – Cristal
MEDIA-GT (sac de 2 kg (5 lb))	Supports en verre pilé – Graphite
MEDIA-SM (sac de 2 kg (5 lb))	Supports en verre pilé – Braises fumées
Supports en pierre	
STONES-KMOD	
Ensembles de bûches	
LOGS-KMOD	
Ventilateur	
GFK-160A	

Heat & Glo, une marque de Hearth & Home Technologies
7571 215th Street West, Lakeville, MN 55044
www.heatnglo.com

Veuillez contacter votre concessionnaire Heat & Glo pour toute question.
Pour obtenir l'emplacement du concessionnaire Heat & Glo le plus proche,
Veuillez visiter www.hearthnhome.com.

Imprimé aux États-Unis – Copyright 2023