

Modelo:  
ST-36TVB-IP1

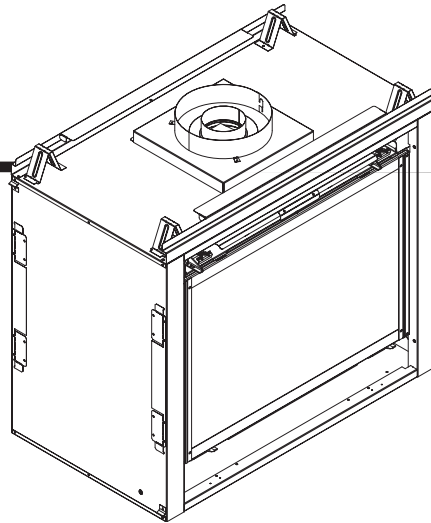

### AVISO



#### CONSERVE ESTE MANUAL

- Incluye instrucciones importantes de funcionamiento y mantenimiento.
- Lea, entienda y siga estas instrucciones para lograr una instalación y funcionamiento seguros.
- Deje este manual con la persona responsable del uso y funcionamiento.

**ADVERTENCIA: Si no se sigue la información en estas instrucciones al pie de la letra, puede producirse una explosión o un incendio, causando daños a la propiedad o a personas, incluso la muerte.**

- No almacene ni utilice gasolina u otros vapores y líquidos inflamables en las cercanías de este o cualquier otro aparato.
- **Qué hacer si huele gas**
  - No trate de encender ningún aparato.
  - No toque ningún interruptor eléctrico. No utilice ningún teléfono en su edificio.
  - Llame inmediatamente a su proveedor de gas desde la casa de un vecino. Siga las instrucciones de su proveedor de gas.
  - Si no puede contactar a su proveedor de gas, llame al departamento de bomberos.
- La instalación y la reparación deben ser realizadas por un instalador calificado, una agencia de servicio, o proveedor de gas.

### ⚠ ADVERTENCIA



#### ¡SUPERFICIES CALIENTES!

El vidrio y otras superficies están calientes durante el funcionamiento y el periodo de enfriamiento.

#### El vidrio puede causar quemaduras.

- No tocar el vidrio hasta que se enfríe
  - NUNCA dejar a los niños tocar el vidrio
  - Mantenga a los niños alejados
- VIGILE CUIDADOSAMENTE a los niños cuando estén en la habitación donde se encuentra la chimenea.
  - Alerta a niños y a adultos acerca de los peligros de las temperaturas altas.
- Su ropa u otros materiales inflamables pueden incendiarse debido a las altas temperaturas.**
- Mantenga alejados ropa, muebles, cortinas y otros materiales inflamables.

**Esta chimenea ha sido suministrada con una barrera integral para evitar el contacto directo con el panel fijo de vidrio. NO utilice la chimenea sin la barrera.**

Contacte a su concesionario si la barrera no está presente, o si necesita ayuda para instalar una correctamente.

En la Commonwealth de Massachusetts la instalación debe ser realizada por un plomero certificado o un gasista.

- Se debe instalar un detector de dióxido de carbono (CO) en la habitación donde la chimenea fue instalada.



La instalación y reparación de esta chimenea deben ser realizadas por personal calificado. Hearth & Home Technologies sugiere profesionales entrenados por la fábrica, certificados por el NFI o técnicos supervisados por un profesional certificado del NFI.

Lea este manual antes de instalar o utilizar esta chimenea.  
 Por favor conserve este manual del propietario para futura referencia.

## Felicitaciones

### A. Felicitaciones

Felicitaciones por elegir una chimenea de gas marca Heat & Glo. Una alternativa limpia y elegante en comparación con una chimenea de leña. La chimenea de gas marca Heat & Glo que eligió está diseñada para proporcionarle lo máximo en seguridad, fiabilidad y eficiencia.

Como propietario de una chimenea nueva, usted tendrá que leer y seguir cuidadosamente las instrucciones en este *manual del propietario*. Preste especial atención a todas las precauciones y advertencias.

Este *manual del propietario* debe ser conservado para futura referencia. Le sugerimos que lo guarde junto a otros documentos importantes y manuales de productos.

La información en este *manual del propietario*, a menos de que se especifique lo contrario, se aplica a todos los modelos y sistemas de control de gas.

Su nueva chimenea de gas marca Heat & Glo le dará años de uso duradero y deleite libre de problemas. ¡Bienvenido a la familia de productos Heat & Glo!

<b>Información de referencia para el propietario</b>	<i>Le recomendamos que registre la siguiente información sobre su chimenea.</i>
Nombre del modelo: _____	Fecha de compra / instalación: _____
Número de serie: _____	Ubicación en la chimenea: _____
Concesionario donde fue comprado: _____	Teléfono del concesionario: _____
Notas: _____	
_____	

### Listado de información y ubicación en la etiqueta

La información específica acerca del modelo de su chimenea se encuentra en la placa de especificaciones la cual se ubica usualmente en el área de control de la chimenea.

This product may be covered by one or more of the following patents: (Nos produits sont couverts par un ou plusieurs des brevets suivants): (United States) 4593510, 4686807, 4766876, 4753322, 4811534, 5001622, 5016609, 5076254, 5113043, 5191877, 5218953, 5263471, 5329356, 5341734, 5347983, 5429405, 5452708, 5542407, 5601073, 5613487, 5647340, 5688568, 5762062, 5775408, 5890485, 5931661, 5941237, 5947112, 5996575, 6006743, 6019099, 6048195, 6053165, 6145502, 6170481, 6237588, 6296474, 6374822, 6413079, 6439226, 6484712, 6543698, 6550687, 6601579, 6672860, 6688302B2, 6715724B2, 6729551, 6736133, 6748940, 6748942, D320652, D445174, D462436; (Canada) 1297749, 2195264, 2225408; or other U.S. and foreign patents pending (ou autres brevets américains et étrangers en attente).

**HEAT & GLO**

No one builds a better fire

Heat & Glo, a brand of Hearth & Home Technologies, Inc.  
7571 215th Street West, Lakeville, MN 55044

**GAS-FIRED**



Not for use with solid fuel.  
*(Ne doit pas être utilisé avec un combustible solide).*

Type of Gas (*Sorte De Gaz*): **NATURAL GAS** This appliance must be installed in accordance with local codes, if any; if not, follow ANSI Z223.1 in the USA or CAN/CGA B149 installation codes. *(Installer l'appareil selon les codes ou règlements locaux ou, en l'absence de tels règlements, selon les codes d'installation CAN/CGA-B149.)*

ANSI Z21XX-XXXX • CSA 2.XX-MXX • UL307B

Minimum Permissible Gas Supply for Purposes of Input Adjustment.

Approved Minimum ( <i>De Gaz</i> ) Acceptable	0.0 in w.c. ( <i>Po. Col. d'eau</i> )
Maximum Pressure ( <i>Pression</i> )	0.0 in w.c. ( <i>Po. Col. d'eau</i> )
Maximum Manifold Pressure ( <i>Pression</i> )	0.0 in w.c. ( <i>Po. Col. d'eau</i> )
Minimum Manifold Pressure ( <i>Pression</i> )	0.0 in w.c. ( <i>Po. Col. d'eau</i> )

Total Electrical Requirements: 000Vac, 00Hz., less than 00 Amperes

MADE IN USA

ALTITUDE:	0-0000 FT.	INCANADA	0000-0000FT.
MAX. INPUT BTUH:	00,000		00,000
MIN. INPUT BTUH:	00,000		00,000
ORIFICE SIZE:	#XXXXX		#XXXXX

<b>Model:</b> <i>(Modele):</i>	<b>XXXXXXXX</b>
<b>Serial</b> <i>(Serie):</i>	<b>XXXXXXXX</b>

Tipo de gas →

Información sobre el gas y la electricidad →

Número del modelo →

Número de serie →

## ▲ Símbolo de alerta de seguridad:

- **PELIGRO!** Indica una situación peligrosa la cual si no es evitada resultará en serias lesiones o la muerte.
- **ADVERTENCIA!** Indica una situación peligrosa la cual si no es evitada podría resultar en serias lesiones o la muerte.
- **PRECAUCIÓN!** Indica una situación peligrosa la cual si no es evitada podría resultar en lesiones menores o moderadas.
- **AVISO:** Se usa para identificar prácticas no relacionadas con lesiones personales.

## Índice

A. Felicitaciones . . . . .	2
B. Garantía limitada de por vida . . . . .	5

### 1 Homologación y códigos de aprobación

A. Certificación de la chimenea . . . . .	7
B. Especificaciones del vidrio templado . . . . .	7
C. Especificaciones de BTU . . . . .	7
D. Instalaciones en lugares altos . . . . .	7
E. Definición de materiales incombustibles . . . . .	7
F. Definición de materiales combustibles . . . . .	7
G. Códigos Eléctricos . . . . .	7

## Guía del Usuario

### 2 Instrucciones de funcionamiento

A. Instrucciones de seguridad para operar la chimenea . . . . .	8
B. Su chimenea . . . . .	8
C. Espacio libre . . . . .	9
D. Puertas y frentes decorativos . . . . .	9
E. Conjunto de vidrio fijo . . . . .	9
F. Controles remotos, controles de pared e interruptores de pared . . . . .	9
G. Kit de Colección de Aire exterior (opcional) . . . . .	9
H. Antes de encender la chimenea . . . . .	9
I. Instrucciones de encendido (IPI) . . . . .	10
J. Después de encender la chimenea . . . . .	11
K. Preguntas frecuentes . . . . .	11

### 3 Mantenimiento y servicio

A. Tareas de mantenimiento a realizar por el propietario . . . . .	12
B. Tareas de mantenimiento a realizar por un técnico de servicio calificado . . . . .	13

## Guía del instalador

### 4 Preparativos iniciales

A. Sistema típico de una chimenea . . . . .	15
B. Consideraciones de diseño e instalación . . . . .	16
C. Herramientas y materiales necesarios . . . . .	16
D. Inspeccione la chimenea y sus componentes . . . . .	16
E. Presión negativa . . . . .	17

### 5 Armazón y distancias de separación

A. Elija la ubicación de la chimenea . . . . .	18
B. Construcción del compartimento para la chimenea . . . . .	19
C. Distancias de separación . . . . .	19
D. Proyecciones salientes de la repisa y la pared . . . . .	20
E. Extensión de la solera . . . . .	21

### 6 Ubicación del respiradero

A. Distancias de separación mínimas al respiradero . . . . .	22
--	----

### 7 Diagramas e información del tubo de escape

A. Directrices del tubo de escape . . . . .	23
B. Configuración del sistema de ventilación . . . . .	23

### 8 Armazón y distancias de separación del tubo de escape

A. Distancia de separación entre el tubo de escape y los materiales combustibles . . . . .	24
B. Armazón para la penetración de un pared o un cielorraso . . . . .	24
C. Armazón para una penetración vertical . . . . .	24

### 9 Preparación de la chimenea

A. Instalación del kit de colección de aire exterior con el conjunto del regulador de tiro . . . . .	25
B. Conexiones de la corriente y del gas . . . . .	25
C. Cómo asegurar y nivelar la chimenea . . . . .	25

### 10 Instalación del tubo de escape

A. Ensamblaje de las secciones del tubo de escape . . . . .	26
B. Unión del tubo de escape a la cámara de combustión . . . . .	26
C. Fijación de las secciones del tubo de escape . . . . .	26
D. Instalación del escudo aislante para áticos . . . . .	26

### 11 Información acerca del gas

A. Conversión de combustible . . . . .	27
B. Presión del gas . . . . .	27
C. Conexión del gas . . . . .	27
D. Instalaciones en lugares altos . . . . .	27

### 12 Información acerca de la electricidad

A. Requisitos del cableado . . . . .	28
B. Cableado del sistema de encendido Intellifire . . . . .	28
C. Cableado del sistema de encendido con piloto fijo . . . . .	28
D. Requisitos de los accesorios opcionales . . . . .	28
E. Servicio y reparación del sistema eléctrico . . . . .	29
F. Instalación de la caja de conexiones . . . . .	30
G. Instalación del interruptor de pared para el ventilador (opcional) . . . . .	30

### 13 Acabado

A. Protector de salpicaduras . . . . .	31
B. Proyecciones salientes de la repisa y la pared . . . . .	33
C. Materiales de acabado . . . . .	34
D. Puertas . . . . .	35
E. Sistema de chimeneas elevadas . . . . .	36

## 14 Preparación de la chimenea

A. Retire el conjunto de vidrio fijo . . . . .	37
B. Retire los materiales de embalaje . . . . .	37
C. Limpie la chimenea . . . . .	37
D. Accesorios . . . . .	37
E. Coloque la vermiculita . . . . .	37
F. Coloque la roca volcánica . . . . .	37
G. Instalación del refractario . . . . .	37
H. Colocación de la roca volcánica, vermiculita y las brasas	37
I. Instalación de los leños . . . . .	38
J. Conjunto de vidrio fijo . . . . .	39
K. Instalación de la malla . . . . .	39
L. Instale el recorte y/o el marco decorativo . . . . .	39
M. Instale la campana . . . . .	39
N. Ajuste del controlador de aire . . . . .	39

## 15 Solución de problemas

A. Sistema de encendido con piloto fijo . . . . .	40
B. Sistema de encendido Intellifire . . . . .	42

## 16 Materiales de referencia

A. Diagrama de las dimensiones de la chimenea . . . . .	44
B. Piezas de repuesto . . . . .	45
C. Información de contacto . . . . .	49

→ = La información a sido actualizada

## B. Garantía limitada de por vida

### Hearth & Home Technologies Inc. GARANTÍA LIMITADA DE POR VIDA

Hearth & Home Technologies Inc., en nombre de sus marcas de chimeneas (“HHT”), extiende la siguiente garantía para las chimeneas a gas, leña, combustible granulado, carbón y eléctricas que se compran en un concesionario autorizado de HHT.

#### **COBERTURA DE LA GARANTÍA:**

HHT garantiza al propietario original del aparato HHT en el sitio de instalación y a cualquier cesionario que tome posesión del aparato en el sitio de instalación dentro de los dos años siguientes a la fecha de la compra original, que el aparato HHT no presentará defectos en los materiales o la mano de obra en el momento de fabricación. Si después de la instalación se descubre que los componentes cubiertos fabricados por HHT tienen defectos en el material o la mano de obra durante el período de garantía aplicable, HHT reparará o sustituirá los componentes cubiertos, si así lo decide. HHT, a su discreción, puede eximirse de todas las obligaciones en virtud de dichas garantías, reemplazando el producto o reembolsando el precio de compra verificado del producto. El importe máximo recuperable según esta garantía está limitado al precio de compra del producto. Esta garantía está sujeta a las condiciones, exclusiones y limitaciones que se describen a continuación.

#### **PERÍODO DE GARANTÍA:**

La cobertura de la garantía comienza en la fecha de instalación. En el caso de la construcción de viviendas nuevas, la cobertura de la garantía comienza en la fecha de la primera ocupación de la vivienda o seis meses después de la venta del producto por un concesionario o distribuidor independiente y autorizado de HHT, lo que ocurra primero. La garantía comenzará antes de los 24 meses siguientes a la fecha de envío del producto desde HHT, independientemente de la fecha de instalación o de ocupación. El período de garantía para piezas y mano de obra de componentes cubiertos se muestra en la tabla a continuación.

El término “limitada de por vida” de la tabla a continuación, se define como: 20 años desde la fecha de inicio de la cobertura de la garantía para aparatos a gas y 10 años desde la fecha de inicio de la cobertura de la garantía para aparatos a leña, combustible granulado y carbón. Estos períodos reflejan la expectativa de vida útil mínima de los componentes designados en condiciones normales de funcionamiento.

Periodo de garantía		Aparatos y sistemas de ventilación fabricados por HHT							Componentes cubiertos bajo la garantía
Piezas	Mano de obra	Gas	Leña	Combustible Granulado	Leña EPA	Carbón	Eléctrico	Ventilación	
1 año		X	X	X	X	X	X	X	Todas las piezas y materiales con excepción de aquellos listados bajo la sección Condiciones, Exclusiones y Limitaciones.
2 años				X	X	X			Encendedores, componentes electrónicos y el vidrio
		X	X	X	X	X			Ventiladores instalados de fábrica
			X						Paneles refractarios moldeados
3 años				X					Colectores de ceniza
5 años	3 años			X	X				Piezas fundidas y deflectores
7 años	3 años		X	X	X				Tubos del colector, cañón de chimenea HHT y respiradero
10 años	1 año	X							Quemadores, leños y refractario
Limitada de por vida	3 años	X	X	X	X	X			Cámara de combustión y intercambiador de calor
90 días		X	X	X	X	X	X	X	Todas las piezas de repuesto fuera del período de garantía

Consulte las condiciones, exclusiones y limitaciones en la página siguiente.

## **B. Garantía limitada de por vida (continuación)**

### **CONDICIONES DE LA GARANTÍA:**

- Esta garantía sólo cubre aparatos de HHT comprados en un concesionario o distribuidor autorizado de HHT. En los sitios web de las marcas de HHT, se puede encontrar una lista de concesionarios autorizados de HHT.
- Esta garantía es válida únicamente mientras el aparato de HHT permanezca en el sitio de instalación original.
- Contacte al concesionario que lo instaló para obtener el servicio técnico cubierto por esta garantía. Si el concesionario que lo instaló no puede proporcionar las piezas necesarias, contacte al concesionario o proveedor autorizado por HHT más cercano. Es posible que se le cobren tarifas adicionales si solicita el servicio técnico a otro concesionario distinto del concesionario al que le compró originariamente el producto.
- Consulte de antemano al concesionario sobre los costos que usted deberá abonar cuando tramite un reclamo de garantía. Esta garantía no cubre los cargos de traslado y envío de las piezas.

### **EXCLUSIONES DE LA GARANTÍA:**

Esta garantía no cubre:

- Cambios en los acabados de la superficie como resultado del uso normal. Puesto que es un equipo de calefacción, es posible que ocurran algunos cambios en el color de la superficie interior y exterior. Esto no constituye una falla y no está cubierto por la garantía.
- Daños a superficies impresas, enchapadas o esmaltadas causados por huellas dactilares, accidentes, uso indebido, rayones, elementos fundidos u otras fuentes externas y residuos dejados en las superficies enchapadas por el uso de pulidores o limpiadores abrasivos.
- Reparación o sustitución de piezas sujetas al desgaste natural durante el período de garantía. Estas piezas incluyen: las juntas aislantes de pintura, leña, granulado y carbón; ladrillos refractarios; rejillas; guías de llamas y la decoloración del vidrio.
- Ruido causado por la expansión, contracción o desplazamiento menor de ciertas piezas. Estas condiciones son normales y los reclamos relacionados con estos ruidos no están cubiertos por la garantía.
- Daños causados por: (1) instalación, operación o mantenimiento del aparato sin cumplir con las instrucciones de instalación, las instrucciones de funcionamiento y la placa de especificaciones suministrada con el aparato; (2) instalación del aparato sin cumplir con los códigos de construcción locales; (3) envío o manejo incorrecto; (4) funcionamiento incorrecto, abuso, uso indebido, funcionamiento continuo con componentes dañados, oxidados o fallados, accidentes o reparaciones realizadas de manera inadecuada o incorrecta; (5) condiciones ambientales, ventilación inadecuada, presión negativa o corrientes causadas por construcciones herméticas, suministro insuficiente de reposición de aire, o dispositivos de manejo como ventiladores extractores o calefactores de aire forzado u otras causas similares; (6) uso de combustibles distintos de los especificados en las instrucciones de funcionamiento; (7) instalación o uso de componentes que no fueron suministrados con el aparato o cualquier otro componente no autorizado ni aprobado expresamente por HHT; (8) modificación del aparato no autorizada ni aprobada expresamente por HHT por escrito y/o (9) interrupciones o fluctuaciones del suministro de energía eléctrica al aparato.
- Componentes de ventilación, componentes de chimeneas u otros accesorios que no sean fabricados por HHT y que se utilicen en conjunto con el aparato.
- Cualquier pieza de un sistema de chimenea ya existente en el que se instale un inserto o un aparato a gas decorativo.
- La obligación de HHT en virtud de esta garantía no se extiende a la capacidad del aparato de calentar el espacio deseado. Se proporciona información para ayudar al cliente y al concesionario a seleccionar el aparato adecuado para la aplicación. Se deben considerar la ubicación y la configuración del aparato, las condiciones ambientales, el aislamiento y el hermetismo de la estructura.

### **ESTA GARANTÍA SE ANULA SI:**

- El aparato funcionó con llamas excesivas o en ambientes contaminados con cloro, flúor u otros productos químicos dañinos. La exposición a llamas excesivas se puede identificar por signos como enchapados o tubos combados, hierro fundido de color herrumbre, burbujas, grietas y decoloración del acero o de los acabados esmaltados, entre otros.
- El aparato es sometido a períodos prolongados de humedad o condensación.
- Existe algún daño en el aparato u otros componentes debido a daños causados por el agua o el clima como consecuencia de la instalación inapropiada de la chimenea o la ventilación, entre otras causas.

### **LIMITACIONES DE RESPONSABILIDAD:**

- El recurso exclusivo del propietario y la única obligación de HHT en virtud de esta garantía, en virtud de cualquier otra garantía, expresa o implícita, o por contrato, acción ilícita o de otro modo, se limitarán a la sustitución, la reparación o el reembolso, según se especifica anteriormente. En ningún caso HHT se hará responsable por daños fortuitos o consecuentes causados por defectos en el aparato. Algunos estados no permiten exclusiones o limitaciones de daños fortuitos o consecuentes; por lo tanto, estas limitaciones pueden no aplicarse a su caso. Esta garantía le otorga derechos específicos, y es posible que usted tenga otros derechos que varían según el estado. **CON LA EXCEPCIÓN DE LA AMPLITUD OTORGADA POR LEY, HHT NO REALIZA OTRAS GARANTÍAS EXPRESAS SALVO LA GARANTÍA AQUÍ ESPECIFICADA. LA DURACIÓN DE CUALQUIER GARANTÍA IMPLÍCITA ESTÁ LIMITADA A LA DURACIÓN DE LA GARANTÍA ARRIBA ESPECIFICADA.**



# 1 Homologación y códigos de aprobación

## A. Certificación de la chimenea

**MODELO:** ST-36TVB-IP1

**LABORATORIO:** Underwriters Laboratories, Inc. (UL)

**TIPO:** Aparato de gas con ventilación tipo B

**NORMA:** ANSI Z21.50-2007 • CSA 2.22-2007

Este producto está homologado de acuerdo con las normas de ANSI como un "Chimenea ventilada de gas" y "Aparatos de gas para uso a grandes alturas".

Esta chimenea puede ser instalada en un dormitorio que cuente con aire de combustión, ventilación y dilución cumpliendo así con los requisitos del **ANSI 223.1 / NFPA 54 National Fuel Gas Code**. Para instalar esta chimenea en un dormitorio en Canadá, se debe instalar un termostato aprobado para esta chimenea. Consulte las autoridades competentes.

**AVISO:** Esta instalación debe ajustarse a los códigos locales. De lo contrario, debe regirse por los códigos del National Fuel Gas, la última edición de ANSI Z223.1 en los EE.UU. y los códigos de CAN/CGA B149 en Canadá.

**ESTA CHIMENEA NO FUE DISEÑADA PARA SER UTILIZADA COMO UNA FUENTE PRIMARIA DE CALOR.** Esta chimenea fue evaluada y aprobada para complementar la calefacción de una habitación o para decorar. No se debe ser considerado como calefacción primaria a la hora de realizar cálculos de calefacción residenciales.

## B. Especificaciones del vidrio templado

Las chimeneas fabricadas con vidrio templado por Hearth & Home Technologies pueden ser instaladas en sitios peligrosos por ejemplo bañeras, tal y como lo especifica el Consumer Product Safety Commission (CPSC). El vidrio templado ha sido evaluado y certificado de acuerdo con los requisitos de **ANSI Z97.1** y **CPSC 16 CFR 1202** (Safety Glazing Certification Council **SGCC# 1595** y **1597**. Architectural Testing, Inc. Reportes **02-31919.01** y **02-31917.01**).

Esta afirmación es en conformidad con la sección **1201.5** del **CPSC 16 CFR** "Certification and labeling requirements" que se refiere al **15 U.S. Code (USC) 2063** diciendo "... Dicho certificado debe ser suministrado con el producto o de lo contrario debe ser proporcionado a cualquier distribuidor o concesionario a quien se le entrega el producto."

Ciertos códigos de construcción locales requieren el uso de vidrio templado con marcas permanentes en dichos sitios. La fábrica dispone del tipo de vidrio que satisface este requisito. Para ordenarlo comuníquese con su concesionario o su distribuidor.

## C. Especificaciones de BTU

Modelos (EE.UU. o Canadá)		Entrada máxima de BTU/h	Entrada mínima de BTU/h	Tamaño del orificio (DMS)
ST-36TVB-IP1	EE.UU. (0-2000 PIES)	37,000	26,000	32
	CANADÁ (2000-4500 PIES)	33,300	23,400	33
ST-36TVB-IP1 (LP)	EE.UU. (0-2000 PIES)	36,000	27,000	50
	CANADÁ (2000-4500 PIES)	32,400	24,300	51

## D. Instalaciones en lugares altos

**AVISO:** Si el valor de calentamiento del gas ha sido reducido, estas reglas no se aplican. Consulte a su compañía local de gas o la autoridad competente.

Si instala la chimenea a una altura mayor de 2000 pies:

- En los EE.UU.: Reduzca la capacidad nominal de entrada un 4 % por cada 1000 pies sobre una altitud de 2000 pies.
- En CANADÁ: Reduzca la capacidad nominal de entrada un 10% en altitudes entre 2000 y 4500 pies. Consulte a su compañía local de gas si la altitud sobrepasa los 4500 pies.

Consulte a su compañía local de gas para determinar el tamaño correcto del orificio.

## E. Definición de materiales incombustibles

Materiales que no puedan prenderse fuego y quemarse. Estos materiales son aquellos que consisten en su totalidad de acero, hierro, ladrillo, baldosa o azulejo, concreto, pizarra, vidrio o enlucido, o cualquier combinación de estas materias.

Los materiales que hayan pasado la prueba del **ASTM E 136, Standard Test Method for Behavior of Materials in a Vertical Tube Furnace at 750° C** y **UL763** serán considerados como incombustibles.

## F. Definición de materiales combustibles

Se consideran combustibles aquellos materiales hechos o revestidos con madera, papel comprimido, fibras de plantas, plásticos materiales que puedan prenderse fuego y quemarse, hayan o no recibido un tratamiento ignífugo o de enlucido.

## G. Códigos Eléctricos

**AVISO:** Esta chimenea debe ser cableada y conectada a tierra conforme a los códigos locales o, en ausencia de los códigos locales, conforme a la edición más reciente del **National Electric Code ANSI/NFPA 70- o el Canadian Electric Code, CSA C22.1**.

- Si la chimenea es instalada cerca de un baño o un lavamanos, se debe instalar un interruptor de falla a tierra para corriente alterna de 110-120 voltios. Siga los códigos eléctricos correspondientes.

## 2 Instrucciones de funcionamiento

### A. Instrucciones de seguridad para operar la chimenea

#### ⚠ ADVERTENCIA



#### ¡SUPERFICIES CALIENTES!

El vidrio y otras superficies están calientes durante el funcionamiento y el periodo de enfriamiento.

#### El vidrio puede causar quemaduras.

- No tocar el vidrio hasta que se enfríe
- NUNCA dejar a los niños tocar el vidrio
- Mantenga a los niños alejados

- VIGILE CUIDADOSAMENTE a los niños cuando estén en la habitación donde se encuentra la chimenea.
- Alerta a niños y a adultos acerca de los peligros de las temperaturas altas.

#### Su ropa u otros materiales inflamables pueden incendiarse debido a las altas temperaturas.

- Mantenga alejados ropa, muebles, cortinas y otros materiales inflamables.

**Esta chimenea ha sido suministrada con una barrera integral para evitar el contacto directo con el panel fijo de vidrio. NO utilice la chimenea sin la barrera.**

Contacte a su concesionario o a Hearth & Home Technologies si la barrera no está presente, o si necesita ayuda para instalarla correctamente.

Si usted prevé que niños y adultos vulnerables pueden entrar en contacto con la chimenea, se recomienda seguir estas indicaciones:

- Instale una barrera física como:

- Un parachispas decorativo.
- Una puerta de seguridad ajustable.
- Instale un bloqueador de interruptores o un control remoto/interruptor de pared con un dispositivo de bloqueo para la protección de los niños.
- Mantenga el control remoto fuera del alcance de los niños.
- Nunca deje a los niños solos cerca de una chimenea caliente, ya sea que ésta esté funcionando y en proceso de enfriamiento.
- Enséñele a los niños que NUNCA se debe tocar una chimenea.
- Considere no usar la chimenea si hay niños presentes.

Para más información contacte a su concesionario, o visite: [www.hpba.org/staysafe](http://www.hpba.org/staysafe).

Si no va a utilizar la chimenea por un largo periodo de tiempo (en el verano, vacaciones, paseos, etc) y para evitar encender la chimenea de forma accidental:

- Retire las baterías de los controles remotos.
- Apague los controles de pared.
- Desenchufe el adaptador de 3 voltios y retire las baterías de la bandeja (solamente en los modelos con IPI).

### B. Su chimenea

**ADVERTENCIA! NO encienda la chimenea antes de leer y comprender las instrucciones de funcionamiento. El no operar la chimenea de acuerdo con las instrucciones de funcionamiento podría causar un incendio o lesiones.**



Figura 2.1 Piezas generales de operación



## C. Espacio libre

**ADVERTENCIA! NO** coloque objetos combustibles en frente de la chimenea ni bloquee las parrillas. Las altas temperaturas pueden iniciar un incendio. Consulte la Figura 2.2.

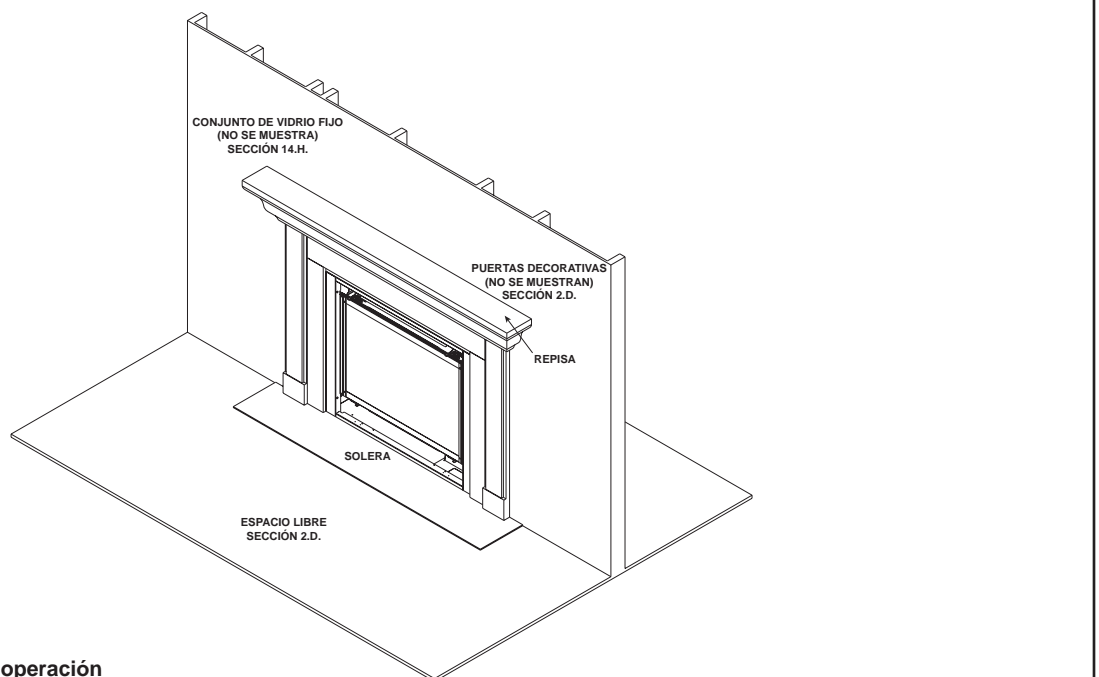
Evite colocar velas u otros objetos sensibles al calor sobre la repisa o la solera. El calor puede dañar estos objetos.

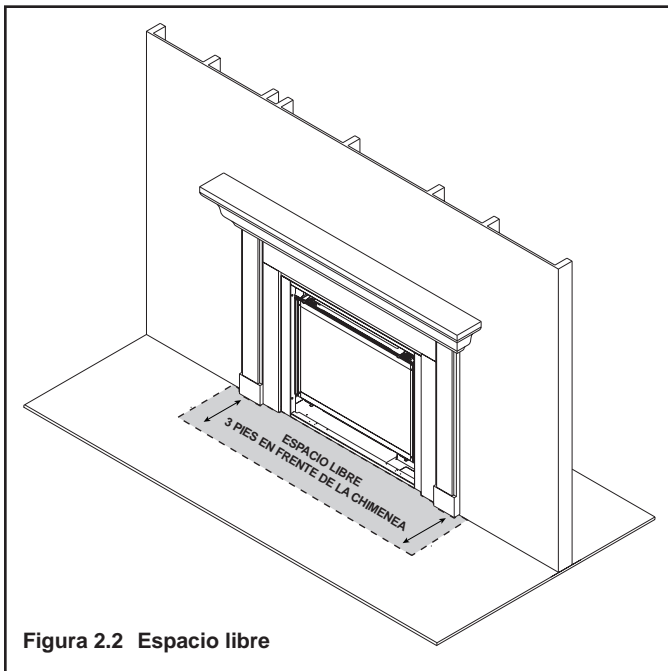

## D. Puertas y frentes decorativos

**ADVERTENCIA! Riesgo de incendio!** Instale SOLAMENTE puertas y frentes aprobados por Hearth & Home Technologies. Si las puertas o frentes no han sido aprobados, éstos pueden causar que la chimenea se recaliente.

**Esta chimenea ha sido suministrada con una barrera integral para evitar el contacto directo con el panel fijo de vidrio. NO utilice la chimenea sin la barrera.**

Contacte a su concesionario o a Hearth & Home Technologies si la barrera no está presente, o si necesita ayuda para instalarla correctamente.

Para más información consulte las instrucciones suministradas con la puerta o frente decorativo.

## E. Conjunto de vidrio fijo

Consulte la sección 14.G.

## F. Controles remotos, controles de pared e interruptores de pared

Siga las instrucciones suministradas con el control instalado para operar su chimenea:

Por su seguridad:

- Instale un bloqueador de interruptores o un control remoto/interruptor de pared con un dispositivo de bloqueo para la protección de los niños.
- Mantenga el control remoto fuera del alcance de los niños. Consulte a su concesionario si tiene alguna pregunta.

## G. Kit de Colección de Aire exterior (opcional)

El kit de colección de aire exterior suministra a la chimenea con aire de combustión fresco. También ayuda a reducir los efectos de la presión negativa (Consulte la sección 4.E.)

- Consulte la sección 9.A a fin de aprender sobre la instalación del kit de colección de aire exterior.
- Cuando la chimenea no está encendida, cierre el control de aire exterior para prevenir la infiltración de aire frío.

**PRECAUCIÓN! Riesgo de quemaduras!** La manija del control de aire exterior está CALIENTE cuando la chimenea está encendida. Ajustelo ANTES de encender la chimenea.

## H. Antes de encender la chimenea

Antes de encender la chimenea por primera vez, un técnico de servicio calificado debe:

- Verificar que todos los materiales de embalaje han sido retirados del interior y/o debajo de la cámara de combustión.
- Revisar que los leños, las brasas y/u otros materiales decorativos estén correctamente colocados.
- Revisar el cableado.
- Revisar el ajuste del controlador de aire.
- Asegurar de que no hayan fugas de gas.
- Asegurar de que el vidrio esté sellado y en la posición correcta y que la barrera integral esté en su lugar.

**ADVERTENCIA! Riesgo de incendio o asfixia! NO encienda la chimenea si ésta no cuenta con el conjunto de vidrio fijo.**

## I. Instrucciones de encendido (IPI)

El sistema de encendido IPI requiere dos baterías tipo D. Desconecte el adaptador si usa baterías. Para prolongar la vida de las baterías, retírelas si usa el adaptador.

### POR SU SEGURIDAD LEA ESTO ANTES DEL ENCENDIDO

**ADVERTENCIA:** Si no se sigue la información en estas instrucciones al pie de la letra, puede producirse una explosión o un incendio, causando daños a la propiedad o a personas, incluso la muerte.

- A. Esta chimenea está equipada con un dispositivo de ignición intermitente (IPI) que enciende el quemador automáticamente. **NO** trate de encender el quemador manualmente.
- B. **ANTES DEL ENCENDIDO**, huela alrededor del área donde está la chimenea. Asegúrese de oler cerca del piso porque ciertos gases son más pesados que el aire y se asentarán en el piso.
- QUÉ HACER SI HUELE GAS**
- **NO** trate de encender la chimenea.
  - **NO** toque ningún interruptor eléctrico; no utilice ningún teléfono en su edificio.
- Llame inmediatamente a su proveedor de gas desde la casa de un vecino. Siga las instrucciones de su proveedor de gas.
  - Si no puede contactar a su proveedor de gas, llame al departamento de bomberos.
- C. **NO** utilice esta chimenea si algún componente ha estado bajo el agua. Llame a un técnico de servicio calificado inmediatamente para que inspeccione la chimenea y reemplace cualquier componente del sistema de control y de gas que ha estado bajo el agua.

#### **ADVERTENCIA:**

#### **NO CONECTE 110 VAC A LA VÁLVULA DE CONTROL.**

La instalación, el ajuste, la alteración, el servicio o el mantenimiento inadecuados pueden causar daños a la propiedad o lesión personal. Consulte el manual de información del usuario que fue suministrado con esta chimenea.

Esta chimenea necesita aire fresco para funcionar correctamente, por lo que debe ser instalado en un lugar con suficiente cantidad de aire para la combustión y la ventilación.

Si no es instalado, operado, y mantenido conforme a las instrucciones del fabricante, este producto puede emitir sustancias tóxicas provenientes del combustible o de su combustión, que el estado de California reconoce pueden causar cáncer, defectos de nacimiento u otros daños reproductivos.

Mantenga el quemador y el compartimiento de control limpios. Vea las instrucciones de instalación y mantenimiento que acompañan esta chimenea.

Para obtener información adicional acerca de como utilizar su chimenea marca Hearth & Home Technologies, por favor visite [www.fireplaces.com](http://www.fireplaces.com)

#### **PRECAUCIÓN:**

Está caliente durante el funcionamiento. **NO** tocar. Mantenga alejados niños, ropa, muebles, gasolina y otros líquidos que contengan vapores inflamables.

**NO** utilice la chimenea si el o los conjuntos de vidrio fijo fueron retirados, tienen grietas o están quebrados. El reemplazo de el o los conjuntos de vidrio fijo debe ser hecho por una persona calificada o certificada.

#### **NO SE DEBE UTILIZAR CON COMBUSTIBLE SÓLIDO**

Esta chimenea se debe utilizar con gas natural y propano. Para modificar esta chimenea y que pueda usar el combustible alternativo, debe utilizar un juego de conversión suministrado por el fabricante.

**También está certificado para instalaciones en un dormitorio o una sala/dormitorio.**

Si necesita asistencia o información adicional, consulte con un instalador calificado, agencia de servicio o proveedor de gas.

### INSTRUCCIONES DE ENCENDIDO

1. Apague toda la corriente eléctrica de la chimenea.
2. Esta chimenea está equipada con un dispositivo de ignición intermitente (IPI) que enciende el quemador automáticamente. **NO** trate de encender el quemador manualmente.

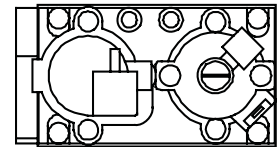

VÁLVULA DE GAS

3. Espere cinco (5) minutos para dejar que el gas salga. Luego huela para detectar gas, incluyendo cerca del piso. Si usted huele gas, ¡DETÉNGASE! Siga el paso "B" de la información de seguridad localizado en el lado izquierdo de esta etiqueta. Si no huele gas, siga con el siguiente paso.
4. Encienda toda la corriente eléctrica de la chimenea.
5. Para encender el quemador, ponga el interruptor ON/OFF en la posición "ON". (El interruptor ON/OFF puede que incluya un interruptor de pared).
6. Si la chimenea no funciona, siga las instrucciones "Para apagar el gas que va a la chimenea" y llame a su técnico de servicio o proveedor de gas.

### PARA APAGAR EL GAS QUE VA A LA CHIMENEA

1. Ponga el control de pared o el interruptor ON/OFF en "OFF".
2. Si va a reparar la chimenea, apague toda la corriente eléctrica.

593-913F

Inspección final hecha por \_\_\_\_\_

## J. Después de encender la chimenea

Procedimiento de rodaje inicial

- Deje la chimenea encendida de forma continua de tres a cuatro horas.
- Apague la chimenea y deje que se enfríe completamente.
- Retire el conjunto de vidrio fijo. Consulte la sección 14.G.
- Limpie el conjunto de vidrio fijo. Consulte la sección 3.
- Vuelva a colocar el conjunto de vidrio fijo y encienda la chimenea de forma continua por 12 horas.

Esto cura los materiales utilizados para fabricar la chimenea.

**AVISO! Abra las ventanas durante el rodaje inicial para que circule el aire.**

- *Algunas personas son sensibles al humo y a los olores fuertes.*
- *Es posible que los detectores de humo se activen.*

## K. Preguntas frecuentes

Problema	Soluciones
Condensación en el vidrio	Esto es el resultado de la combustión del gas y las variaciones en la temperatura. Conforme se calienta la chimenea la condensación desaparecerá.
Llamas azules	Esto es el resultado de un funcionamiento normal y las llamas comenzarán a tomar un tono amarillento si se deja la chimenea encendida de 20 a 40 minutos.
Olor proveniente de la chimenea	La primera vez que encienda la chimenea, es probable que de ésta emane un mal olor por varias horas. Esto es ocasionado porque los materiales utilizados para fabricar la chimenea se están curados. El olor puede también provenir del pegamento y los materiales de acabado que se fueron usados cerca de la chimenea.
Capa en el vidrio	Esto es el resultado normal del proceso de curación de la pintura y los leños. El vidrio debe ser limpiado dentro de 3 a 4 horas de la fase inicial de encendido. Utilice un limpiador no abrasivo, como limpiador de vidrio para chimeneas. Consulte con su concesionario.
Ruido del metal	Este ruido es producido por la expansión y contracción del metal al éste calentarse y enfriarse, es similar al ruido producido por un calentador o un conducto de calentamiento. Este ruido no afecta el funcionamiento o la longevidad de la chimenea.
¿Es normal el ver la llama del piloto encendida continuamente?	En un sistema de ignición Intellifire es normal ver la llama del piloto, pero ésta se debe apagar cuando el interruptor ON/OFF está apagado. En un sistema de ignición de piloto fijo, el piloto siempre estará encendido.

## 3 Mantenimiento y servicio

Cualquier protector o pantalla de seguridad que haya sido retirado para reparar o revisar la chimenea debe ser colocado en su lugar antes de encender la chimenea.

Si le da el mantenimiento adecuado a su chimenea, ésta le dará años de uso libre de problemas. Le recomendamos que un técnico de servicio calificado revise la chimenea anualmente.

### A. Tareas de mantenimiento a realizar por el propietario

Las labores de instalación y reparación deben ser realizadas solamente por un técnico de servicio calificado. Se debe inspeccionar la chimenea antes de encenderla por primera vez y al menos una vez al año por un técnico de servicio calificado.

Las siguientes tareas pueden ser realizadas anualmente por el propietario. Si usted no se siente cómodo realizando ninguna de las tareas mencionadas, por favor llame a su concesionario y programe una visita para revisar la chimenea.

Es posible que se deba limpiar la chimenea con mayor frecuencia debido a la pelusa proveniente de la alfombra u otros factores. El compartimento de los controles, el quemador y los pasajes de circulación del aire deben mantenerse limpios.

**PRECAUCIÓN! Riesgo de quemaduras!** La chimenea debe estar apagada y enfriada antes de iniciar la revisión.

#### Limpieza del vidrio

**Frecuencia:** Estacionalmente

**Por:** Propietario

**Herramientas necesarias:** Guantes protectores, limpiador de vidrio, tela protectora y una superficie estable.

**PRECAUCIÓN! Tenga cuidado a la hora de manejar el conjunto de vidrio fijo.** El vidrio se puede quebrar.

- Evite cerrar de golpe, rayar o golpear el vidrio
- Evite usar limpiadores abrasivos
- **NO limpie el vidrio si éste está caliente**
- Prepare un área de trabajo con una superficie plana, estable y suficientemente amplia para colocar el conjunto de vidrio fijo sobre una tela protectora.

**Nota:** El conjunto de vidrio fijo y la empaquetadura pueden tener un residuo el cual podría manchar la alfombra o la superficie el piso.

- Retire la puerta o frente decorativo y póngalo sobre una superficie de trabajo a un lado de la chimenea.
- Consulte la sección 14.G donde encontrará las instrucciones de como retirar el conjunto de vidrio fijo.
- Limpié el vidrio con un limpiador no abrasivo, disponible en cualquier comercio.

- Depósitos ligeros: Use un trozo de tela suave con jabón y agua
- Depósitos densos: Use limpiador de chimeneas comercial (consulte a su concesionario)
- Vuelva a colocar el conjunto de vidrio fijo en la chimenea cuidadosamente. Sostenga el vidrio con una mano y con la otra mano enganche los pestillos.
- Vuelva a colocar la puerta o frente decorativo.

### Puertas, Marcos Decorativos, Frentes

**Frecuencia:** Anualmente

**Por:** Propietario

**Herramientas necesarias:** Guantes protectores y una superficie estable.

- Evalúe la condición de la pieza y reemplácela si es necesario.
- Inspeccione de no hayan rayones, abolladuras u otro tipo de daños y repárelos si es necesario.
- Verifique que las parrillas no están bloqueadas.
- Pase la aspiradora y quite el polvo de las superficies.

### Control Remoto

**Frecuencia:** Estacionalmente

**Por:** Propietario

**Herramientas necesarias:** Baterías de repuesto, instrucciones del control remoto.

- Ubique el transmisor y el receptor del control remoto.
- Verifique que el control remoto funciona. Consulte las instrucciones de funcionamiento del control remoto para calibrarlo y configurarlo correctamente.
- Coloque las baterías en el transmisor y el receptor del control remoto.
- Coloque el control remoto fuera del alcance de los niños.

Si no va a utilizar la chimenea por un largo periodo de tiempo (en el verano, vacaciones, paseos, etc) y para evitar encender la chimenea de forma accidental:

- Retire las baterías de los controles remotos.
- Desenchufe el adaptador de 3 voltios y retire las baterías de la bandeja (solamente en los modelos con IPI).

## Ventilación

**Frecuencia:** Estacionalmente

**Por:** Propietario

**Herramientas necesarias:** Guantes protectores, gafas de seguridad.

- Verifique que el tubo de escape y el respiradero no estén bloqueados con plantas, nidos, hojas, nieve, escombros, etc.
- Verifique la distancia de separación entre el respiradero y una estructura adyacente. Consulte la sección 6.
- Verifique que los componentes de ventilación no se estén separando o estén corroídos.
- Verifique que la cinta aislante, el sellado y el tapajuntas estén intactos.
- Verifique que el cortacorrientes esté instalado y que éste no esté dañado.

## B. Tareas de mantenimiento a realizar por un técnico de servicio calificado

Las siguientes tareas deben ser realizadas por un técnico de servicio calificado.

### Inspección del conjunto de vidrio fijo y la empaquetadura

**Frecuencia:** Anualmente

**Por:** Técnico de servicio calificado

**Herramientas necesarias:** Guantes protectores, tela protectora y una superficie estable.

- Inspeccione el sellado de la empaquetadura y su condición.
- Verifique que el conjunto de vidrio fijo no tenga rayones ni quebraduras que puedan hacer que éste se quiebre al ser expuesto al calor.
- Verifique que el vidrio y el marco del mismo no esté dañado. Reemplácelo si es necesario.
- Verifique que el conjunto de vidrio fijo esté correctamente sujetado y que los pestillos no estén dañados. Reemplácelos si es necesario.

## Leños

**Frecuencia:** Anualmente

**Por:** Técnico de servicio calificado

**Herramientas necesarias:** Guantes protectores.

- Verifique que no falten leños y que éstos no estén dañados. Reemplácelos si es necesario. Consulte la sección 14 para las instrucciones de colocación de los leños.
- Verifique que de los leños estén colocados correctamente y que éstos no interfieran con la llama del piloto. Acomódelos si es necesario.

## Cámara de combustión

**Frecuencia:** Anualmente

**Por:** Técnico de servicio calificado

**Herramientas necesarias:** Guantes protectores, papel de lija, lana de acero, trapos, alcoholes minerales, primer y pintura de retoque.

- Inspeccione la condición de la pintura, superficies com- badas, corrosión o perforación. Lije y vuelva a pintar si es necesario.
- Reemplace la chimenea si la cámara de combustión tiene una perforación.

## Compartimento de los controles y la parte superior de la cámara de combustión

**Frecuencia:** Anualmente

**Por:** Técnico de servicio calificado

**Herramientas necesarias:** Guantes protectores, aspira- dora, trazo para quitar el polvo.

- Pase la aspiradora y limpie el polvo, telarañas, escom- bros y pelo de mascotas. Tenga cuidado al limpiar estas áreas ya que las puntas de los tornillos que penetraron la hojalata están filosos.
- Retire todo objeto extraño.
- Verifique que no haya una obstrucción del flujo de aire.

## Encendido y funcionamiento del quemador

**Frecuencia:** Anualmente

**Por:** Técnico de servicio calificado

**Herramientas necesarias:** Guantes protectores, aspira- dora, escoba de mano, linterna, voltímetro, juego de brocas numeradas y un manómetro.

- Verifique que el quemador esté correctamente sujetado y alineado con el piloto o el encendedor.
- Limpie la parte superior del quemador y verifique que éste no esté corroído o deteriorado y que los hoyos no estén tapados. Reemplace el quemador si es necesario.
- Reemplace las brasas con nuevos trozos de aproxima- damente 1/2 pulgada. **NO** tape los hoyos ni obstruya el trayecto de encendido. Consulte la sección 14 para la correcta colocación de las brasas.
- Verifique que las baterías hayan sido retiradas de la bandeja en un sistema de encendido IPI para evitar derrames y fallas prematuras.
- Verifique que las llamas se enciendan y transfieran a todos los hoyos sin problemas. Verifique que la ignición no se retarde.
- Verifique que las llamas no se levanten ni tengan ningún otro tipo de problema.
- Verifique que los ajustes del controlador de aire sean los correctos. Consulte la sección 14 para los ajustes del controlador de aire. Verifique que el controlador de aire esté libre de polvo y suciedad.



- Revise que el orificio no tenga hollín, suciedad y corrosión. Verifique que el tamaño del orificio sea el correcto. Consulte las Lista de Piezas de Servicio para determinar el tamaño correcto del orificio.
- Revise la presión de entrada y del colector. Ajuste el regulador si es necesario.
- Inspeccione la apariencia y la potencia de las llamas del piloto. Consulte la Figura 3.1 para determinar la apariencia correcta de las llamas. Limpie o reemplace la esprea del piloto si es necesario.
- Verifique que la vara sensora de un sistema IPI esté libre de hollín, corrosión y deterioración. Límpielas con lija o reemplácelas si es necesario.
- Verifique que no haya un corto circuito entre la vara sensora y el módulo. Revise la continuidad entre la campana del piloto y la vara sensora. Reemplace el piloto si es necesario.



**Figura 3.1** Apariencia de las llamas de un piloto IPI

# Guía del instalador

## 4 Preparativos iniciales

### A. Sistema típico de una chimenea

**AVISO:** Estas ilustraciones reflejan instalaciones típicas y su propósito es sólo con fines de diseño. Las ilustraciones y los diagramas no están dibujados a escala. La instalación real puede presentar variaciones con respecto a las ilustraciones presentadas en el manual.

**NOTA: LA CHIMENEA DEBE SER VENTILADA VERTICALMENTE**



Figura 4.1 Sistema típico

## B. Consideraciones de diseño e instalación

Las chimeneas de gas con tubo de escape tipo B marca Heat & Glo están diseñadas para funcionar expulsando los gases de escape afuera del inmueble y extrayendo el aire de combustión de la habitación.

La instalación DEBE ser conforme a los códigos y normas locales, regionales, estatales y nacionales. Consulte con la compañía aseguradora, inspector de construcción local, funcionario del departamento de bomberos o a las autoridades pertinentes acerca de las restricciones, inspecciones de instalación y permisos.

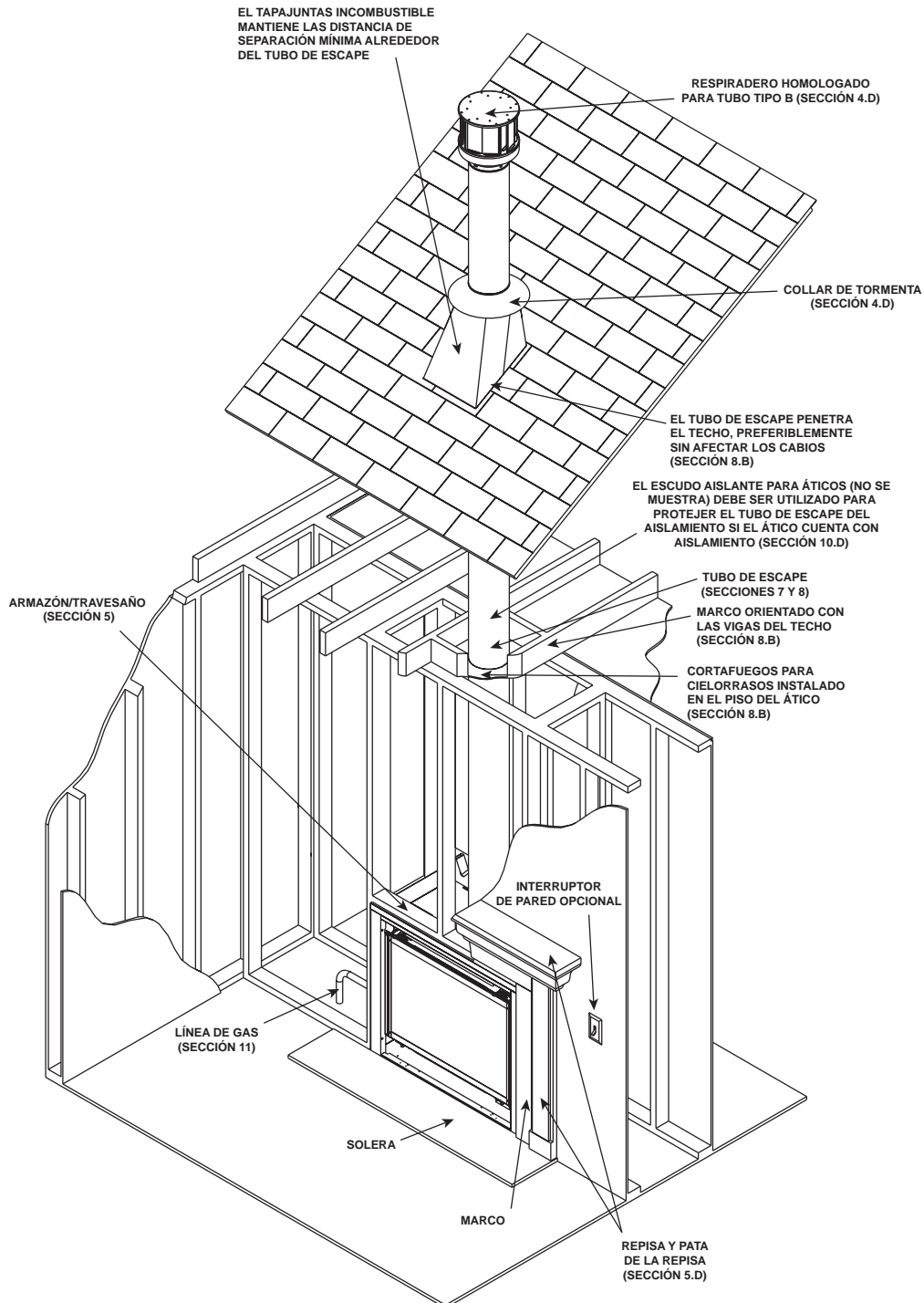
Antes de empezar la instalación, determine lo siguiente:

- Dónde se va a instalar la chimenea.
- La configuración de ventilación que va a utilizar.
- Los requisitos de la tubería de suministro de gas.
- Los requisitos del cableado eléctrico.
- Los detalles de acabado y el armazón.
- Si se desea instalar accesorios o dispositivos opcionales tales como un interruptor de pared o un control remoto.

La instalación, el ajuste, la alteración, el servicio o el mantenimiento inadecuados pueden causar daños a la propiedad o lesión personal. Para obtener asistencia o información adicional, consulte a un técnico de servicio calificado, agencia de servicio o su concesionario.

## C. Herramientas y materiales necesarios

Antes de empezar la instalación asegúrese de tener las siguientes herramientas y materiales de construcción.

Sierra de vaivén	Material para el armazón
Alicate	Masilla de alta temperatura
Martillo	Guantes
Desarmador Phillips	Escuadra
Desarmador plano	Voltímetro
Plomada	Anteojos protectores
Nivel	Manómetro
Cinta métrica	Taladro eléctrico y brocas (1/4 pulg.)
Solución anticorrosiva para revisar fugas.	
Tornillos auto perforadores N° 6 o N° 8 de 1/2 o 3/4 de pulgada de largo	

## D. Inspeccione la chimenea y sus componentes

Los siguientes componentes de tubo-B se necesitan para la instalación.

- La cámara de combustión de la chimenea
- Los componentes del tubo de escape
- Los cortafuegos
- El escudo aislante para áticos
- Los codos
- Las abrazaderas
- El tapajuntas para techo o el tapacañones
- El respiradero
- El collar de tormentas
- Retire cuidadosamente la chimenea y sus componentes del empaque.
- Los componentes del sistema de ventilación y las puertas decorativas son enviados en paquetes separados.
- Si los leños y la rejilla fueron empacados por separado, éstos deben ser instalados.
- Reporte a su concesionario si algún componente fue dañado en el envío, en especial la condición del vidrio.
- **Lea todas las instrucciones antes de empezar la instalación. Siga estas instrucciones cuidadosamente durante la instalación para garantizar una máxima seguridad y beneficio.**

**ADVERTENCIA! Riesgo de incendio o explosión!** Si los componentes están dañados, éstos pueden impedir un funcionamiento seguro de la chimenea. **NO** instale componentes sustitutos, dañados, o incompletos. Mantenga la chimenea seca.

Hearth & Home Technologies no se responsabiliza por las siguientes acciones, las cuales anulan la garantía:

- La instalación y uso de la chimenea o cualquier componente del sistema de ventilación que esté dañado.
- La modificación de la chimenea o el sistema de ventilación.
- Si la instalación no se realiza como lo instruye Hearth & Home Technologies.
- Si la colocación de los leños o el conjunto de vidrio es incorrecta.
- La instalación y/o el uso de cualquier componente que no haya sido aprobado por Hearth & Home Technologies.

**Cualquiera de estas acciones puede causar riesgo de incendio.**

**ADVERTENCIA! Riesgo de incendio o descarga eléctrica!** **NO** utilice esta chimenea si alguno de los componentes ha estado bajo el agua. Llame a un técnico de servicio calificado para que inspeccione y reemplace cualquier componente del sistema de control y/o el control del gas que ha estado bajo el agua.

## E. Presión negativa

**ADVERTENCIA! Riesgo de asfixia!** La presión negativa puede causar la acumulación de hollín y el escape de los gases de combustión. La chimenea debe tirar adecuadamente por motivos de seguridad.

El tiro es la diferencia en la presión que se necesita para ventilar chimeneas exitosamente. Las consideraciones para un tiro exitoso incluyen:

- Prevenir que haya presión negativa.
- La ubicación de la chimenea y del cañón de la chimenea.

La **presión negativa** es el resultado de un desequilibrio en el aire disponible para que la chimenea funcione adecuadamente. Las causas de este desequilibrio incluyen:

- Ventiladores extractores (cocina, baño, etc.).
- Campanas de extracción.
- Requisitos del aire de combustión para calefactores, calentadores de agua y otros aparatos de combustión.
- Secadoras de ropa.
- Ubicación de los conductos de retorno del aire al calefactor o aire acondicionado.
- Desequilibrio en el sistema de manejo del aire "HVAC".
- Fugas de aire en el piso superior (luz empotrada, abertura de la escotilla del ático, fugas en el conducto).

Para minimizar los efectos de la presión negativa del aire, los siguientes puntos deben ser considerados:

- Instale el kit de colección de aire exterior de manera que la toma de aire esté en lado de la casa donde los vientos reinantes son más fuertes durante la estación de calentamiento.

- Asegure que el suministro de aire exterior es adecuado para los aparatos de combustión y el equipo de escape.
- Asegure que los conductos de retorno del calefactor y del aire acondicionado no estén ubicados en las inmediaciones de la chimenea.
- Evite instalar la chimenea cerca de puertas, corredores o en pequeños espacios aislados.
- Las luces empotradas deben ser del tipo con tambor sellado, las escotillas de los áticos deben tener burlete o estar selladas. Las redes de conducto que están en el ático y en el sistema de manejo del aire deben tener las juntas y las uniones selladas o cubiertas con cinta adhesiva.
- Se deben evitar las instalaciones en un sótano debido al efecto chimenea o "stack effect". El efecto chimenea crea presión negativa en los niveles bajos. Hearth & Home Technologies recomienda el uso de chimeneas de ventilación directa en sótanos.

La ubicación de la chimenea y el cañón de la chimenea pueden afectar el rendimiento. Como se muestra en la Figura 4.2, la chimenea debe:

- Ser instalada a través del espacio cálido que está encerrado por el envoltorio del inmueble. Esto ayuda a producir más tiro, especialmente durante el encendido y extinción del fuego.
- Penetrar la parte más alta del techo. Esto minimiza los efectos de la turbulencia del viento.
- Ser ubicada lejos de árboles, estructuras adyacentes, líneas del techo que estén desniveladas y otras obstrucciones.

Desviaciones pueden restringir el tiro por eso su uso debe ser minimizado. Considere la ubicación de la chimenea dependiendo en donde se encuentran las vigas en el piso, el cielorraso o el ático.



Figura 4.2

# 5 Armazón y distancias de separación

## A. Elija la ubicación de la chimenea

Cuando elija la ubicación de su chimenea es importante que considere las distancias requeridas entre las paredes y la chimenea (vea la Figura 5.1).

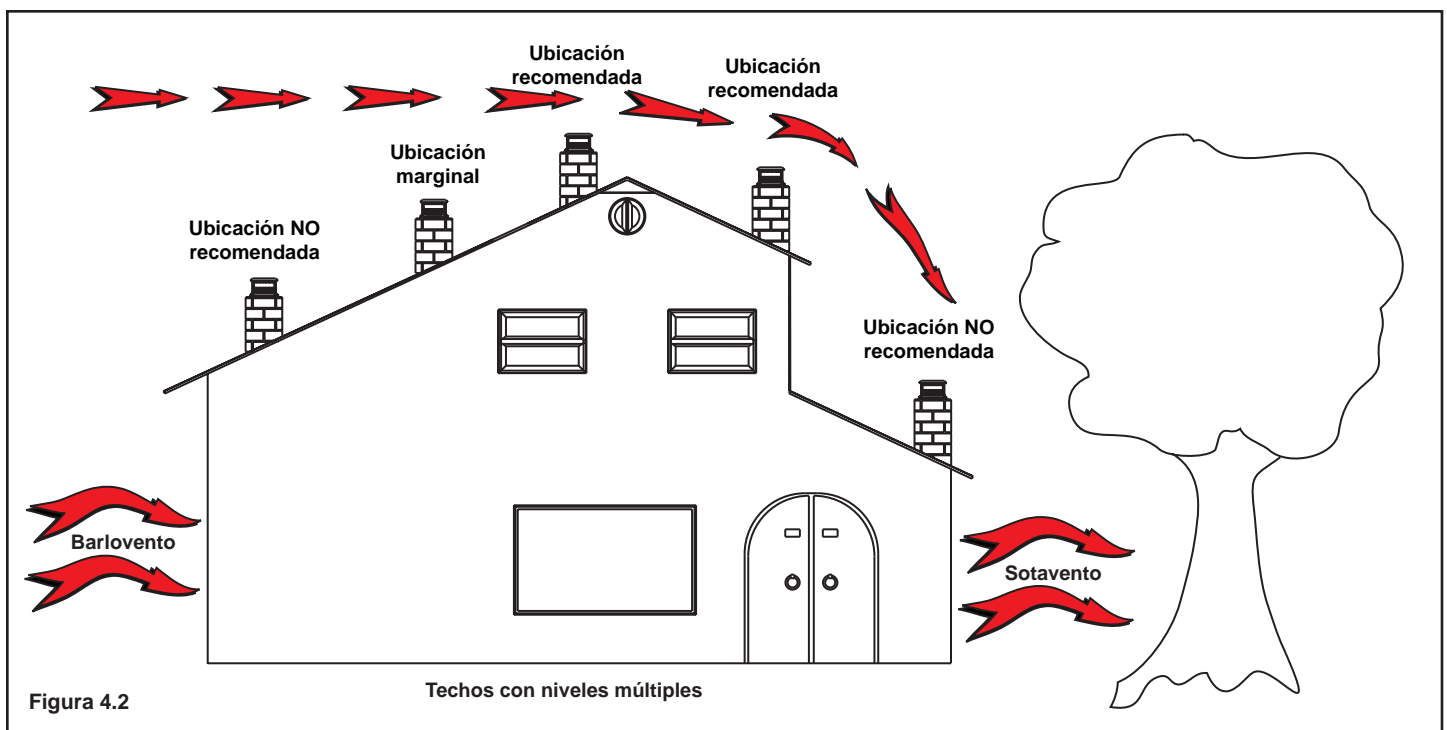
**ADVERTENCIA! Riesgo de incendio o quemaduras!** Proporcione distancias de separación adecuadas alrededor de las aberturas de ventilación y para poder acceder y reparar la chimenea. **Debido a las altas temperaturas, la chimenea debe ser ubicada lejos de áreas transitadas, muebles y cortinas**

**AVISO:** Estas ilustraciones reflejan instalaciones típicas y SU PROPÓSITO ES SÓLO CON FINES DE DISEÑO. Las ilustraciones y los diagramas no están dibujados a escala. La instalación real puede presentar variaciones con respecto a las ilustraciones presentadas en el manual.



Figura 5.1 Ubicación de la chimenea



## B. Construcción del compartimento para la chimenea

El compartimento es una estructura vertical construida para albergar la chimenea de gas y/o el tubo de escape de la misma. En lugares con climas fríos, el tubo de escape debe ser albergado dentro del compartimento.

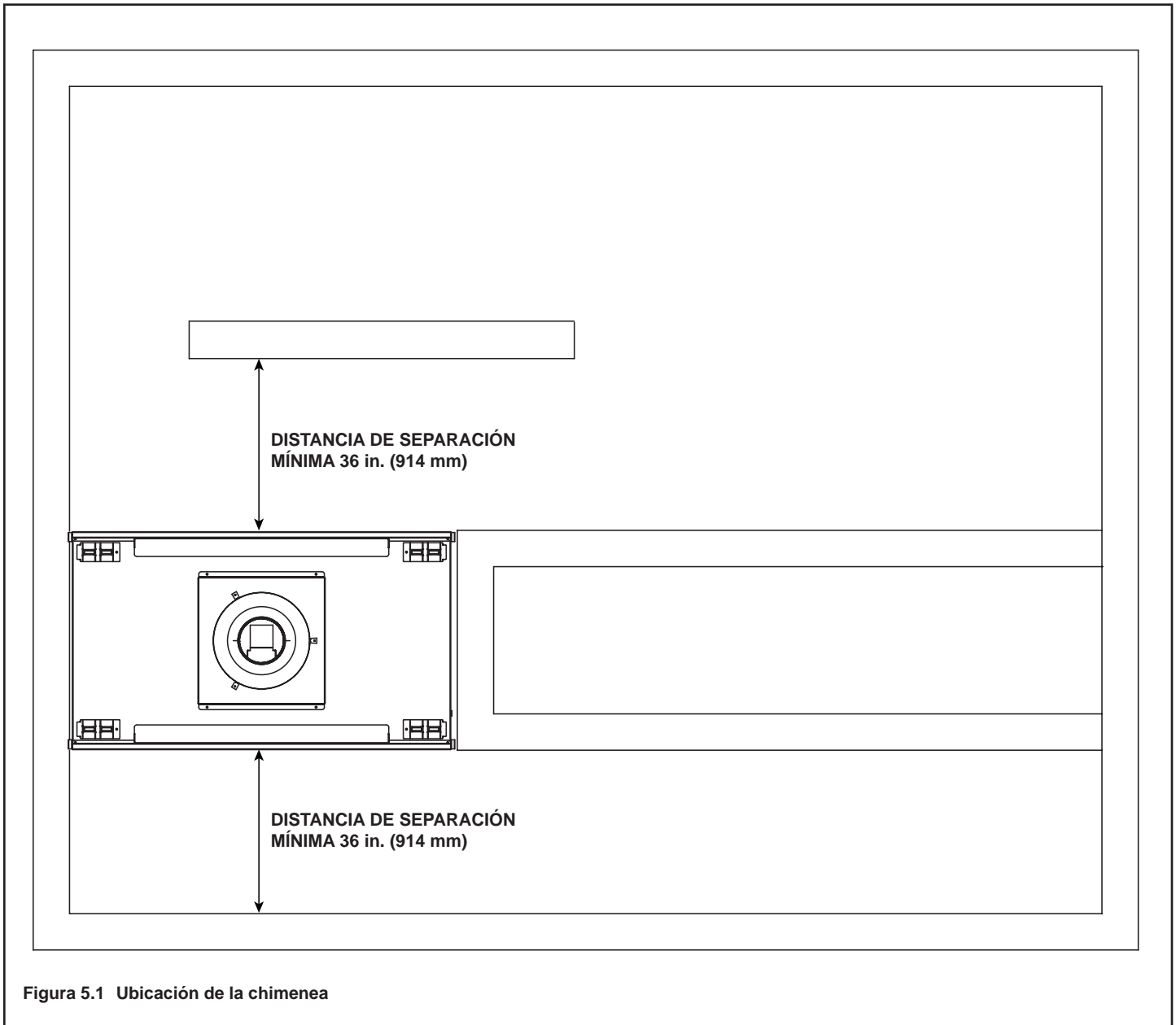
**AVISO:** La instalación del cortafuegos para cielorrasos y el protector de paredes cortafuegos y la construcción del compartimento puede variar según el tipo de inmueble. Estas instrucciones no pretenden reemplazar los requisitos de los códigos de construcción locales. Por lo tanto, se **DEBEN** revisar los códigos de construcción locales para determinar los requisitos para ejecutar estos pasos.

El compartimento debe construirse de manera que asimile las paredes exteriores de la casa para evitar problemas de filtración de aire frío. El compartimento exterior no debe penetrar el cerramiento del inmueble de ninguna manera.

Las paredes, el cielorraso, la base y el piso voladizo del compartimento deben tener aislamiento. Las barreras de filtración de aire y vapor deben instalarse en el compartimento de acuerdo con los códigos regionales para el resto de la casa. Además, en regiones donde la filtración de aire frío puede ser un problema, las superficies interiores pueden ser recubiertas con tablarroca y cinta adhesiva para obtener el mayor hermetismo posible.

Para evitar corrientes de aire, el protector de paredes cortafuegos y el cortafuegos para cielorrasos deben ser enmasillados con masilla de alta temperatura para sellar las brechas. Los hoyos de la línea de gas y otras aberturas deben ser enmasillados con masilla de alta temperatura o rellenos con aislamiento. Si la chimenea va a ser instalada sobre una superficie de cemento, se debe colocar una capa de madera prensada (plywood) debajo de la chimenea para evitar la conducción de frío a la habitación.

## C. Distancias de separación

**AVISO:** Instale la chimenea sobre una superficie de metal o de madera que se extienda a lo ancho y a lo largo de la chimenea. **NO** instale la chimenea directamente sobre alfombrado, vinilo, baldosa, azulejo u otros materiales combustibles que no sean madera.

**ADVERTENCIA! Riesgo de incendio!** Mantenga las distancias de separación específicas con respecto a la chimenea y el tubo de escape:

- El aislamiento y otros materiales deben ser sujetados para evitar el contacto accidental.
- El compartimento debe estar sellado correctamente para evitar que el aislamiento soplado u otros materiales entren en contacto con la chimenea o el cañón de la misma.
- Si no se respetan las distancias de separación, la chimenea se puede recalentar y causar un incendio.

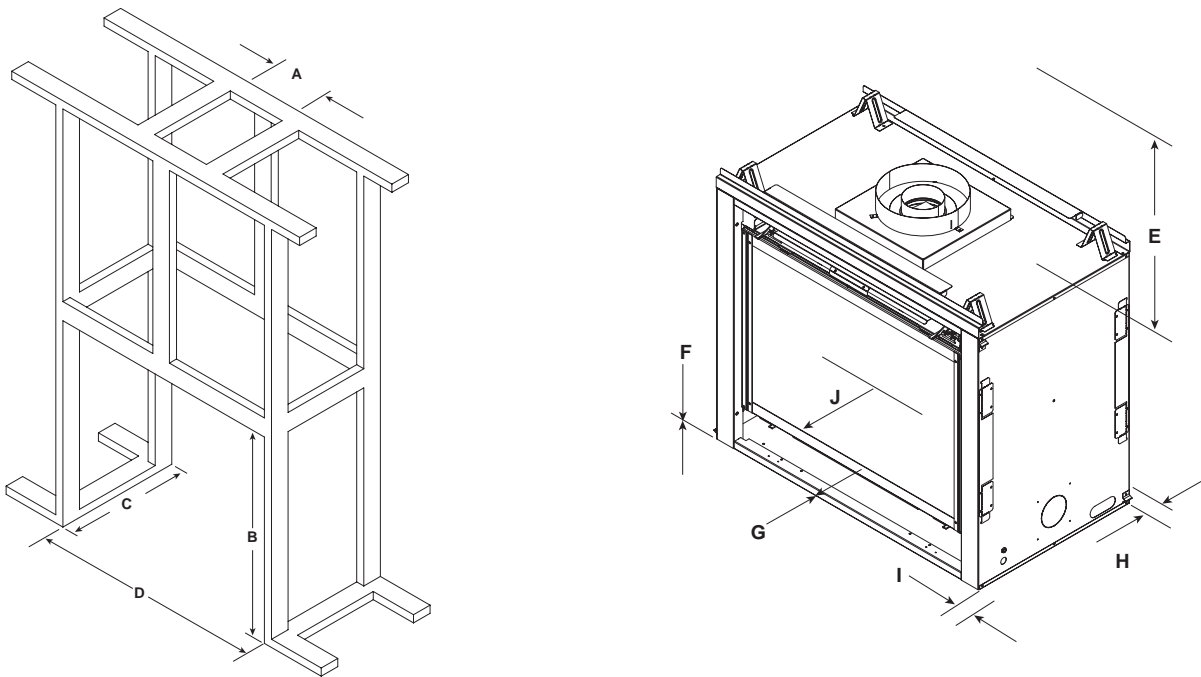

\*DIMENSIONES MÍNIMAS DEL ARMAZÓN

	A	B	C*	D	E	F	G	H	I	J
	Abertura (Tubo de Escape)	Abertura (Altura)	Abertura (Fondo)	Abertura (Ancho)	Distancia al cielorraso	A un piso combustible	Al revestimiento combustible del piso	Detrás de la chimenea	A los lados de la chimenea	Al frente de la chimenea
Pulgadas	7	38-1/8	23	43	31-5/8	0	0	36	1/2	36
Milímetros	178	968	584	1092	803	0	0	914	13	914

\* Ajuste las dimensiones del armazón para el entablado interior (como tablarroca)

Figura 5.2 Distancias de separación a los materiales combustibles.

## D. Proyecciones salientes de la repisa y la pared

**ADVERTENCIA! Riesgo de incendio!** Respete todas las distancias de separación como se especifica. Si los materiales de acabado o del armazón se encuentran a una distancia menor a la distancia de separación mínima, éstos deben ser completamente incombustibles (barros de acero, placas de concreto, etc).

### Repisas combustibles

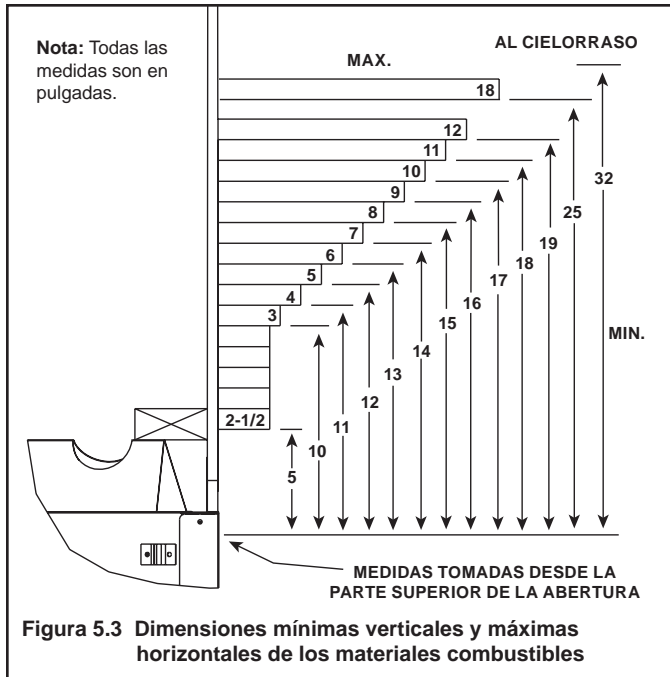

### Repisas incombustibles

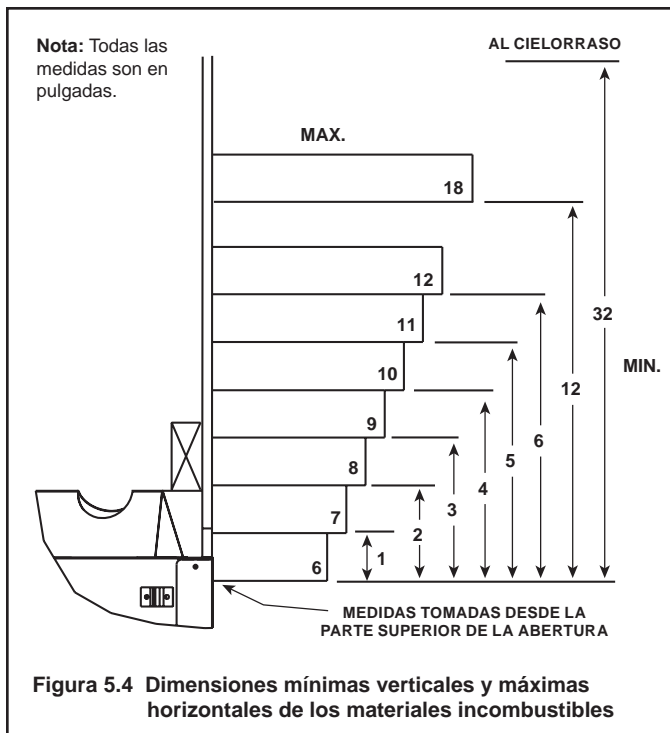

## Proyecciones salientes de la pared o patas de la repisa combustibles

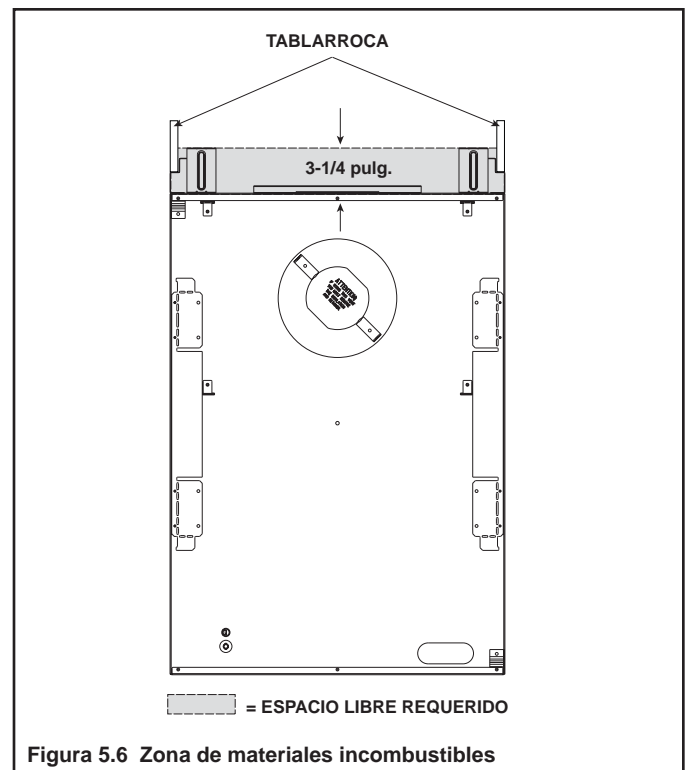
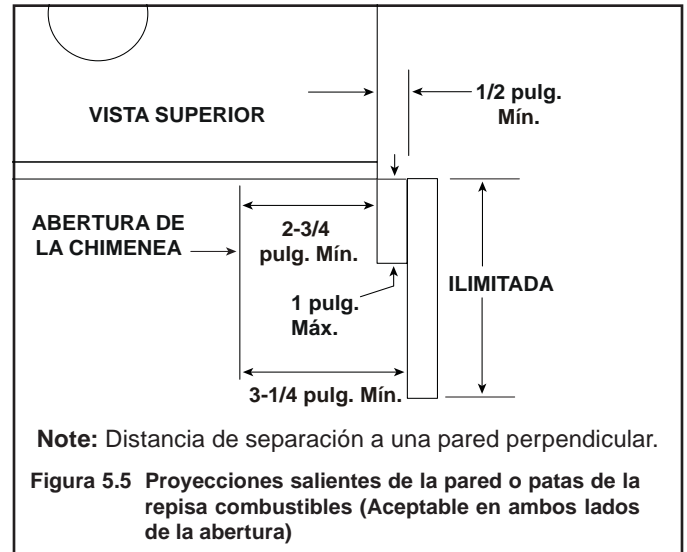

# 6 Ubicación del respiradero

## A. Distancias de separación mínimas al respiradero

**⚠ ADVERTENCIA**

 Riesgo de incendio. Mantenga la distancia de separación entre el tubo de escape y los materiales combustibles como se especifica.

- **NO** tape con aislamiento u otros materiales el espacio para el aire.

El no mantener el aislamiento u otros materiales alejados del tubo de escape puede causar un incendio.

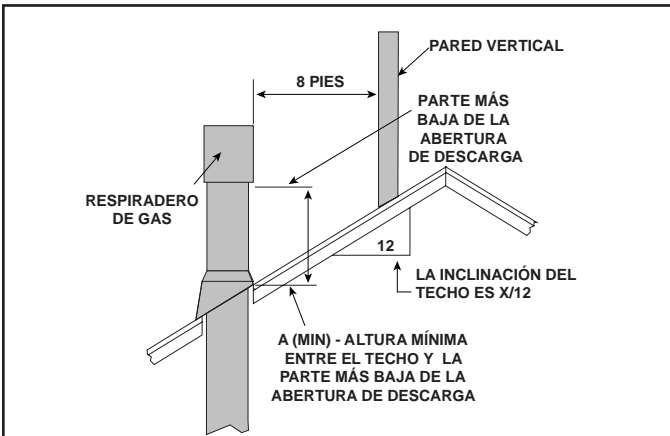

### Inclinación del techo

### A (Mín.) Pies

Plano a 6/12 pulg.....	1,0*
Más de 6/12 pulg. a 7/12 pulg. ....	1,25*
Más de 7/12 pulg. a 8/12 pulg. ....	1,5*
Más de 8/12 pulg. a 9/12 pulg. ....	2,0*
Más de 9/12 pulg. a 10/12 pulg. ....	2,5
Más de 10/12 pulg. a 11/12 pulg. ....	3,25
Más de 11/12 pulg. a 12/12 pulg. ....	4,0
Más de 12/12 pulg. a 14/12 pulg. ....	5,0
Más de 14/12 pulg. a 16/12 pulg. ....	6,0
Más de 16/12 pulg. a 18/12 pulg. ....	7,0
Más de 18/12 pulg. a 20/12 pulg. ....	7,5
Más de 20/12 pulg. a 21/12 pulg. ....	8,0

\* 3 pies es el mínimo en regiones donde nieva

Figura 6.1 Altura mínima entre el techo y la parte más baja de la abertura de descarga.

A	B
6 pulg. (mínimo) hasta 20 pulg. 152 mm/508 mm	18 pulg. mínimo 457 mm
De 20 pulg. en adelante	0 in. mínimo

\* Si utiliza un protector decorativo para respiraderos, es posible que se deba incrementar esta distancia. Consulte las instrucciones de instalación suministradas con el protector decorativo de respiraderos.

\*\* En una instalación con dos respiraderos escalonados, uno de gas y otro de leña. El respiradero de leña debe estar ubicado más arriba que le respiradero de gas.

Figura 6.2 Respiraderos escalonados

# 7 Diagramas e información del tubo de escape

## A. Directrices del tubo de escape

**ADVERTENCIA! Riesgo de incendio o asfixia!** Esta chimenea requiere el uso del tubo que se especifica para su funcionamiento. Si el tubo no es el correcto esto puede causar escape, condensación y sobrecalentamiento.

Estos modelos requieren un tubo de escape tipo B, de doble pared.

Modelos	Tamaño del tubo
ST-36TVB-IPI	5 pulgadas

- Siga las directrices del fabricante del tubo de escape a la hora de instalar la chimenea.

**ADVERTENCIA! Riesgo de incendio, explosión o asfixia!** NO conecte esta chimenea de gas al tubo de salida de humo de otro aparato que funciona con combustible sólido u otro tipo de gas.

- Ventile este aparato directamente afuera.
- Utilice un sistema de ventilación por separado para esta chimenea.

El no seguir estas indicaciones puede impedir el funcionamiento seguro de esta chimenea o de cualquier otro aparato que esté conectado al tubo de salida de humo.

## B. Configuración del sistema de ventilación

**PRECAUCION! Riesgo de incendio!** TODAS las especificaciones de configuración del tubo de escape deben ser seguidas. Este producto fue evaluado y homologado de acuerdo con estas especificaciones. El desempeño de este aparato se verá afectado si no se siguen estas especificaciones.

Relación entre el tramo vertical y el horizontal = 2:1

Máximo total del tramo horizontal = 15 pies

Mínimo total del tramo vertical con 0 o 2 codos = 12 pies

Máximo total del tramo vertical = 50 pies

Máximo número de codos = Cuatro de 90° o seis de 45°

Mínimo total del tramo vertical con cuatro codos de 90° o seis codos de 45° = 16 pies

**ADVERTENCIA! Riesgo de incendio o explosión!** El aislamiento y otros materiales combustibles no deben interferir con las distancias de separación.

- SIEMPRE mantenga las distancias de separación que se especifican alrededor del tubo de escape y los cortafuegos.
- Instale los cortafuegos como se especifica.

El no mantener el aislamiento u otros materiales alejados del tubo de escape puede causar que la chimenea se recaliente y causar un incendio.

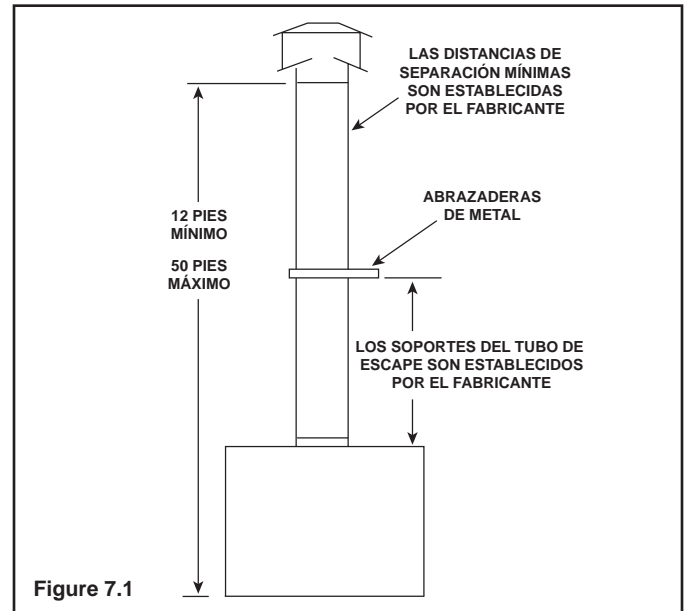

Figure 7.1

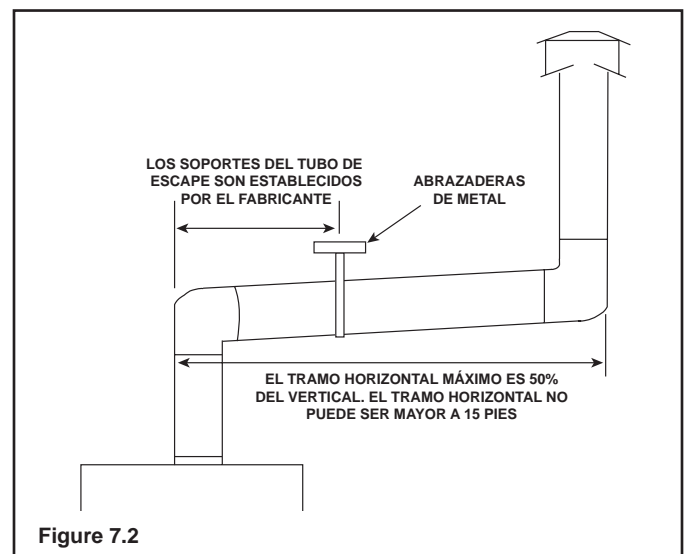

Figure 7.2

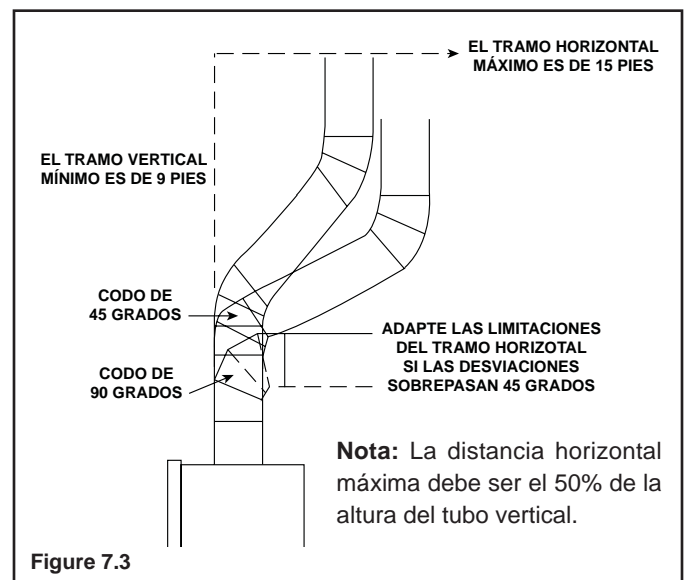

Figure 7.3

## 8 Armazón y distancias de separación del tubo de escape

---

### A. Distancia de separación entre el tubo de escape y los materiales combustibles

**ADVERTENCIA! Riesgo de incendio!** Mantenga la distancia de separación al tubo de escape. **NO** tape con aislamiento u otros materiales combustibles:

- Entre los cortafuegos para cielorrasos
- Entre los protectores de paredes cortafuegos
- Alrededor del tubo de escape

*El no mantener el aislamiento u otros materiales alejados del tubo de escape puede causar que la chimenea se recaliente y causar un incendio.*

### B. Armazón para la penetración de un pared o un cielorraso

Consulte las instrucciones de fabricante de tubo tipo B a la hora de penetrar una pared o un cielorraso para proporcionar la distancias de separación adecuadas. Utilice materiales del mismo tamaño con los que se construyó la pared y el cielorraso para construir el armazón. Los cortafuegos deben ser utilizados si se penetra una pared o un cielorraso de acuerdo con las especificaciones del fabricante del tubo tipo B y los códigos locales, regionales y nacionales.

**Nota:** Este producto se DEBE evacuar verticalmente.

### C. Armazón para una penetración vertical

**ADVERTENCIA! Riesgo de incendio.** NO permita que el aislamiento u otros materiales que estén sueltos toquen el tubo de escape. *Hearth & Home Technologies Inc. requiere el uso de un escudo aislante para áticos.*

Las normas del National Fuel Gas Code ANSI Z223.1 y NFPA 54 requieren que el escudo aislante para áticos sea construido con metal de un calibre mínimo de 26; éste debe sobrepasar por arriba del aislamiento al menos 2 pulgadas (51 mm).

Se deben respetar las distancias de separación específicas al escudo aislante para áticos y éste debe ser sujetado.

Utilice los cortafuegos del fabricante del tubo tipo B para mantener las distancias de separación correctas.



## 9 Preparación de la chimenea

### A. Instalación del kit de colección de aire exterior con el conjunto del regulador de tiro

**PRECAUCIÓN! Riesgo de heridas, rasguños o fragmentos lanzados.** Use guantes protectores y gafas de seguridad durante la instalación. Los bordes de la hojalata están filosos.

**ADVERTENCIA! Riego de incendio o asfixia! NO aspire el aire de combustión exterior de:**

- Las paredes, el piso o la cavidad del cielorraso.
- Un lugar encerrado como un ático o una cochera.
- Cerca de tubos de escape o cañones de chimeneas.

Esto puede causar mal olor y gases.

- Retire y deseche la tapa protectora o la tapa ciega que está en uno de los lados de la chimenea.
- Abra el regulador de tiro del kit de aire.
- Ubique la bisagra hacia la parte posterior de la chimenea (consulte la Figura 9.1).

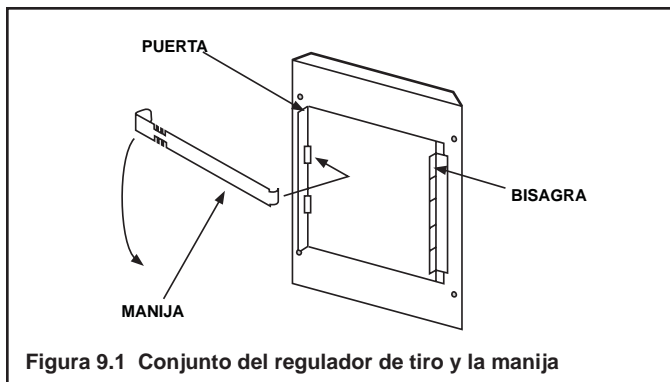

- Instale el regulador de tiro en la chimenea usando los tornillos que fueron suministrados (Consulte la Figura 9.2).
- Inserte el extremo angosto de la manija a través de la lengüeta y en la ranura superior de la puerta.
- Revise el funcionamiento de la manija. Jale la manija hacia afuera para abrirla y empújela hacia adentro para cerrarla.

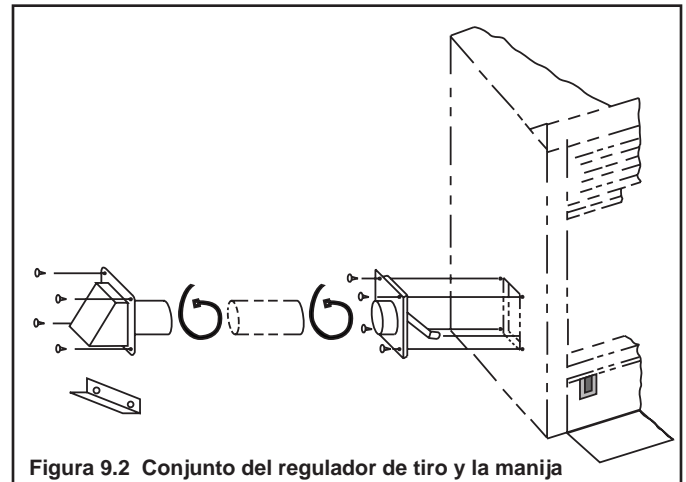

### B. Conexiones de la corriente y del gas

Si se aplica, asegure que las conexiones del gas y la corriente sean hechas en este instante. Consulte las secciones 11 (Información sobre gas) y 12 (Información sobre la instalación eléctrica).

## C. Cómo asegurar y nivelar la chimenea

**ADVERTENCIA! Riesgo de incendio! Evite el contacto con:**

- Aislamiento suelto o colgante
- Revestimiento del aislamiento o plástico
- El armazón u otros materiales combustibles

Para evitar que el aislamiento soplado entre en el compartimento de la chimenea tape cualquier abertura. Asegúrese de que el aislamiento u otros materiales combustibles están sujetos.

**NO** haga muescas en el armazón alrededor de los separadores.

Si no se respetan las distancias de separación, la chimenea se puede recalentar y causar un incendio.

**AVISO:** Si la abertura de la chimenea no ha sido cuadrada correctamente esto podría causar que el frente decorativo con encaje de forma correcta.

La Figura 9.3 muestra cómo colocar y asegurar la chimenea correctamente. La chimenea cuenta con unas lengüetas de sujeción para asegurarla al armazón.

1. Asegúrese de mantener las distancias de separación a los materiales combustibles a la hora de colocar la chimenea en su lugar.
2. Nivele la chimenea de lado a lado y del frente hacia atrás. Es aceptable utilizar calzas de madera debajo de la chimenea.
3. Asegure la chimenea al piso.
4. Doble las lengüetas de sujeción hacia afuera en cada lado y asegúrese de que las mismas estén al ras del armazón.
5. Utilice una escuadra para cuadrar la chimenea con los lados y la parte inferior del armazón como se muestra en la Figura 9.4.
6. Utilice las lengüetas de sujeción para asegurar la chimenea al armazón con tornillos o clavos. Es aceptable utilizar abrazaderas de metal para asegurar la chimenea al armazón si es necesario.



Figura 9.3 Colocación y aseguramiento correcto de la chimenea



Figura 9.4 Colocación y aseguramiento correcto de la chimenea

# 10 Instalación del tubo de escape

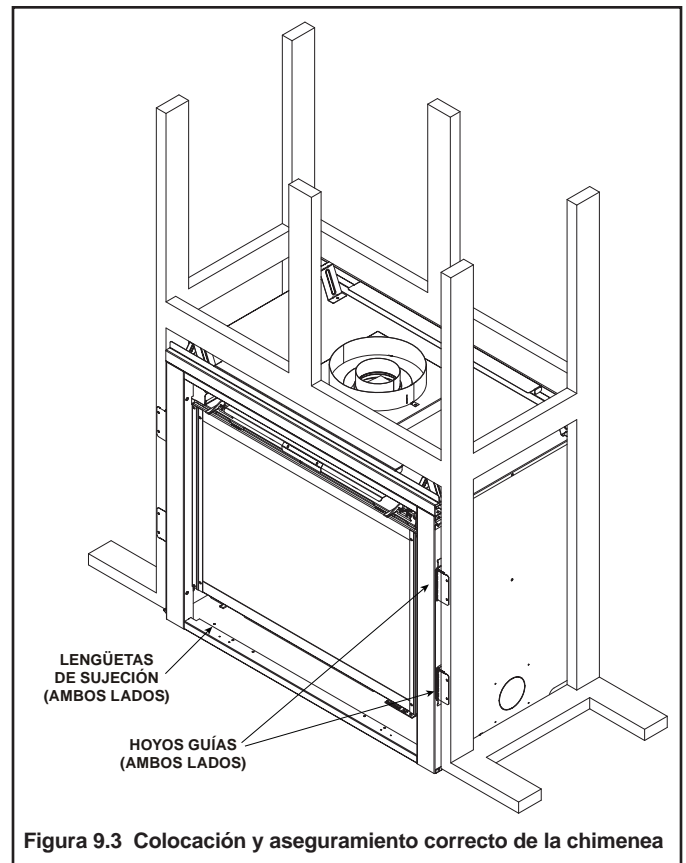
## A. Ensamblaje de las secciones del tubo de escape

Esta chimenea requiere un tubo tipo B doble de 5 pulgadas. Siga las directrices de instalación del fabricante cuando instale la chimenea. Esto asegurará un funcionamiento seguro y prevendrá riesgos de seguridad.

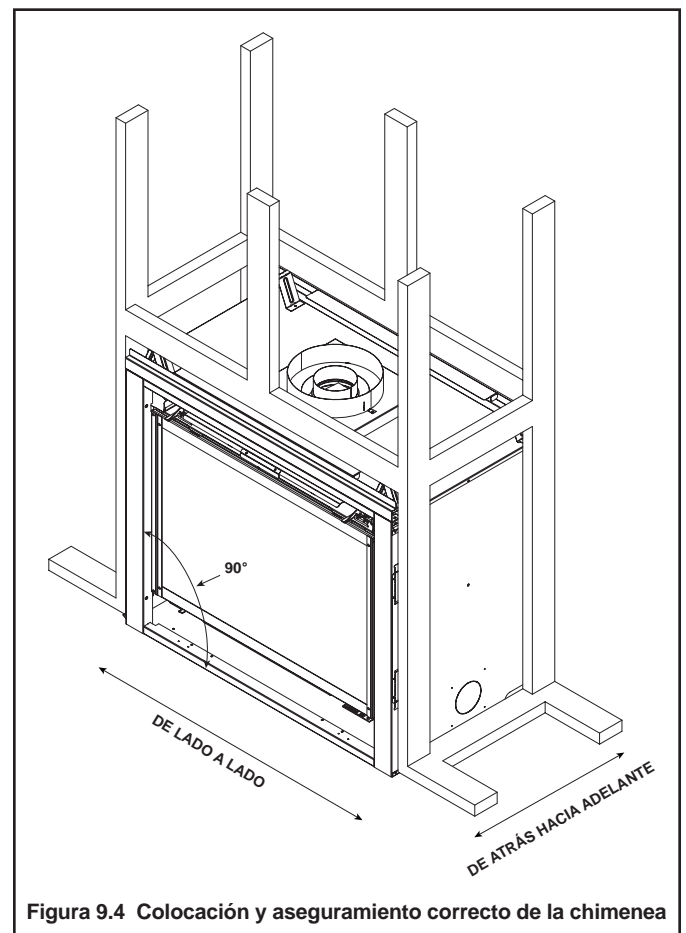
**ADVERTENCIA! Riesgo de incendio o gases de escape!** *Ensamble las secciones de tubo tipo B según las instrucciones del fabricante. Use las lengüetas de soporte para los tornillos. El tubo se puede separar si no está correctamente instalado.*

## B. Unión del tubo de escape a la cámara de combustión

Una con tres tornillos autorroscantes el primer componente de tubo tipo B al collarín de salida del tubo de escape. Consulte la figura 10.1

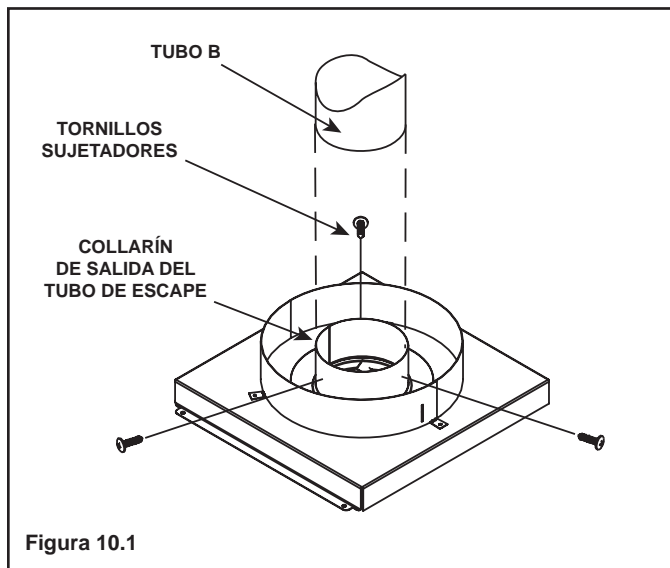

## C. Fijación de las secciones del tubo de escape

Fije las secciones del tubo de escape con los soportes del mismo según las instrucciones del fabricante.

**ADVERTENCIA! Riesgo de incendio o explosión!** *Utilice los soportes según las instrucciones de instalación del fabricante del tubo de escape.*

- Conecte las secciones de tubo de escape según las instrucciones de instalación del fabricante del tubo de escape.
- Mantenga todas las distancias a los materiales combustibles. Mantenga la inclinación que se especifica (si esta es requerida).
- Un soporte incorrecto puede permitir que el tubo de escape cuelgue o se separe.

## D. Instalación del escudo aislante para áticos

**ADVERTENCIA! Riesgo de incendio.** *NO permita que el aislamiento u otros materiales que estén sueltos toquen el tubo de escape. Hearth & Home Technologies Inc. requiere el uso de un escudo aislante para áticos.*

Las normas del National Fuel Gas Code ANSI Z223.1 y NFPA 54 requieren que el escudo aislante para áticos sea construido con metal de un calibre mínimo de 26; éste debe sobrepasar por arriba del aislamiento al menos 2 pulgadas (51 mm).

Se deben respetar las distancias de separación específicas al escudo aislante para áticos y éste debe ser sujetado.

# 11 Información acerca del gas

## A. Conversión de combustible

- Asegúrese de que el tipo de gas disponible es compatible con la chimenea.
- Toda conversión debe ser hecha por un técnico de servicio calificado y éste debe usar componentes especificados y aprobados por Hearth & Home Technologies.

## B. Presión del gas



- Para el funcionamiento óptimo de la chimenea se requiere que la presión de entrada del gas sea correcta.
- Los requisitos del tamaño de la línea de suministro de gas son determinados en el ANSI Z221.3 National Fuel Gas Code en los EE.UU. y el CAN/CGA B149 en Canadá.
- Los requisitos de presión son:

Presión del gas	Gas Natural	Propano
Presión mínima de entrada	5.0 pulg. w.c.	11.0 pulg. w.c.
Presión máxima de entrada	14.0 pulg. w.c.	14.0 pulg. w.c.
Presión del colector	3.5 pulg. w.c.	10.0 pulg. w.c.

**ADVERTENCIA! Riesgo de incendio o explosión!** La presión alta dañará la válvula. La falta de presión puede causar una explosión.

- Verifique la presión mínima de entrada cuando estén funcionando otros aparatos de gas.
- Si la presión sobrepasa 1/2 psig, instale un regulador antes de la válvula.

**⚠ ADVERTENCIA**



Riesgo de incendio.  
Peligro de explosión.  
La presión alta dañará la válvula.

- Desconecte el tubo de suministro de gas ANTES de empezar a examinar la presión de la línea de gas si ésta sobrepasa 1/2 psig.
- Cierre la llave de paso ANTES de empezar a examinar la presión de la línea de gas si ésta es igual o menor a 1/2 psig.

**Nota:** La línea de suministro de gas debe ser instalada conforme a los códigos de construcción locales, si los hay. Si no los hay, siga el ANSI Z221.1. La instalación debe ser hecha por un instalador calificado, aprobado y/o certificado como lo requiere la localidad. (En la Commonwealth de Massachusetts la instalación debe ser hecha por un plomero autorizado o técnico de gas).

**Nota:** Una llave de paso de cierre manual con manija T de 1/2 pulgada (13 mm) y un conector flexible de gas (homologados y aprobados por la Commonwealth de Massachusetts) están conectados a la entrada de la válvula de control de 1/2 pulgada (13 mm).

- **Si se sustituyen estos componentes, consulte los códigos locales para verificar la conformidad.**

## C. Conexión del gas

- Consulte la sección 16 para determinar la ubicación del acceso a la línea de gas en la chimenea.
- La línea de gas puede ser instalada a través de los hoyos ciegos.
- La brecha entre la línea de suministro de gas y el hoyo de acceso puede ser rellenada con silicona resistente a la alta temperatura o con aislamiento incombustible sin revestimiento para así prevenir la infiltración de aire frío.
- Verifique que la línea de gas no toque el exterior de la chimenea. Siga los códigos locales.
- Conduzca la línea de gas hasta el compartimento de la válvula.
- Conecte la línea de gas a la llave de paso de cierre manual de 1/2 pulg. (13 mm).

**ADVERTENCIA! Riesgo de incendio o explosión!** Sostenga el control cuando instale la tubería para evitar doblar la línea de gas.

- La línea de suministro de gas tendrá una pequeña cantidad de aire.

**ADVERTENCIA! Riesgo de incendio o explosión!** Una acumulación de gas durante la purga de la línea puede prender fuego.

- La purga debe ser hecha por un técnico calificado.
- Asegúrese de que haya una ventilación adecuada.
- Asegúrese de que no haya fuentes de ignición como chispas o llamas.

Encienda la chimenea. Deberá aguardar unos minutos hasta que este aire sea purgado de las líneas de gas. Cuando la purga termine la chimenea se encenderá y funcionará normalmente.

**ADVERTENCIA! Riesgo de incendio, explosión o asfixia!** Revise que no haya fugas en todos los acoples y las conexiones con una solución anticorrosiva para tal fin (disponible en cualquier comercio). **NO** utilice llamas. Los acoples y conexiones pudieron haberse aflojado durante el manejo y envío.

**ADVERTENCIA! Riesgo de incendio! NO** cambie los ajustes de la válvula. Esta válvula fue ajustada en la fábrica.

## D. Instalaciones en lugares altos

**AVISO:** Si el valor de calentamiento del gas ha sido reducido, estas reglas no se aplican. Consulte a su compañía local de gas o la autoridad competente.

Si instala la chimenea a una altura mayor de 2000 pies:

- En los EE.UU.: Reduzca la capacidad nominal de entrada un 4 % por cada 1000 pies sobre una altitud de 2000 pies.
- En CANADÁ: Reduzca la capacidad nominal de entrada un 10% en altitudes entre 2000 y 4500 pies. Consulte a su compañía local de gas si la altitud sobrepasa los 4500 pies.

# 12 Información acerca de la electricidad

## A. Requisitos del cableado

**AVISO:** Esta chimenea debe ser cableada y conectada a tierra conforme a los códigos locales o, en ausencia de los códigos locales, conforme a la edición más reciente del **National Electric Code ANSI/NFPA 70- o el Canadian Electric Code, CSA C22.1.**

- Conecte corriente alterna de 110-120 voltios a la caja de conexiones. Esto es requerido para el funcionamiento correcto de la chimenea (encendido Intellifire) o el uso de accesorios opcionales (encendido con piloto fijo).
- Si la chimenea es instalada cerca de un baño o un lavamanos, se debe instalar un interruptor de falla a tierra para corriente alterna de 110-120 voltios. Siga los códigos eléctricos correspondientes.
- No se puede usar corriente alterna de 110 voltios y corriente de bajo voltaje en la misma caja de distribución eléctrica.

**ADVERTENCIA! Riesgo de incendio o explosión! NO** conecte corriente alterna de 110 voltios a la válvula de gas o al interruptor de pared que controla la chimenea. Los controles se dañarán si el cableado es incorrecto.

## B. Cableado del sistema de encendido Intellifire

- Para el funcionamiento correcto de esta chimenea se requiere un suministro de corriente alterna de 110 voltios a la caja de conexiones.

**ADVERTENCIA! Riesgo de descarga eléctrica o explosión! NO** le instale a la caja de conexiones (controlada por el sistema de encendido IPI) un interruptor. Si el cableado se realiza de forma incorrecta, se neutralizará el cierre de seguridad del sistema IPI.

- Consulte la Figuras 12.1 y 12.2, Diagrama del cableado del sistema de encendido Intellifire (IPI).
- Esta chimenea está equipada con una válvula de control Intellifire que funciona con un sistema de 3 voltios.
- Para suministrar corriente a la chimenea, conecte el adaptador de 3 voltios CA en la caja de conexiones o instale dos baterías tipo D (no incluidas) en la bandeja para baterías.

**AVISO:** No coloque las baterías en la bandeja si piensa usar el adaptador. Retire las baterías antes de usar el adaptador, y desconecte el adaptador antes de instalar las baterías. La polaridad de las baterías debe ser correcta o el módulo se dañará.

## C. Requisitos de los accesorios opcionales

- Esta chimenea puede ser operada con un interruptor o un termostato de pared y/o un control remoto.

Realice el cableado para instalar los accesorios aprobados por Hearth & Home Technologies en este momento para evitar reconstrucción. Siga las instrucciones que vienen con los accesorios.

**Nota:** No se permite la instalación de un kit de ventilación en esta chimenea.

## D. Servicio y reparación del sistema eléctrico

**ADVERTENCIA! Riesgo de descarga eléctrica! Etiquete todos los cables antes de desconectarlos cuando esté reparando los controles. Errores en la conexión pueden causar un funcionamiento incorrecto e inseguro. Verifique que la chimenea funciona correctamente después de la reparación.**

**ADVERTENCIA! Riesgo de descarga eléctrica! Reemplace los cables dañados con cables clasificados de tipo 105° C. Los cables deben tener aislamiento resistente a las altas temperaturas.**





Figura 12.1 Diagrama del cableado del sistema de encendido Intellifire (IPI) con un interruptor de pared o un termostato



Figura 12.2 Diagrama del cableado del sistema de encendido Intellifire (IPI) con un control remoto

## E. Instalación de la caja de conexiones

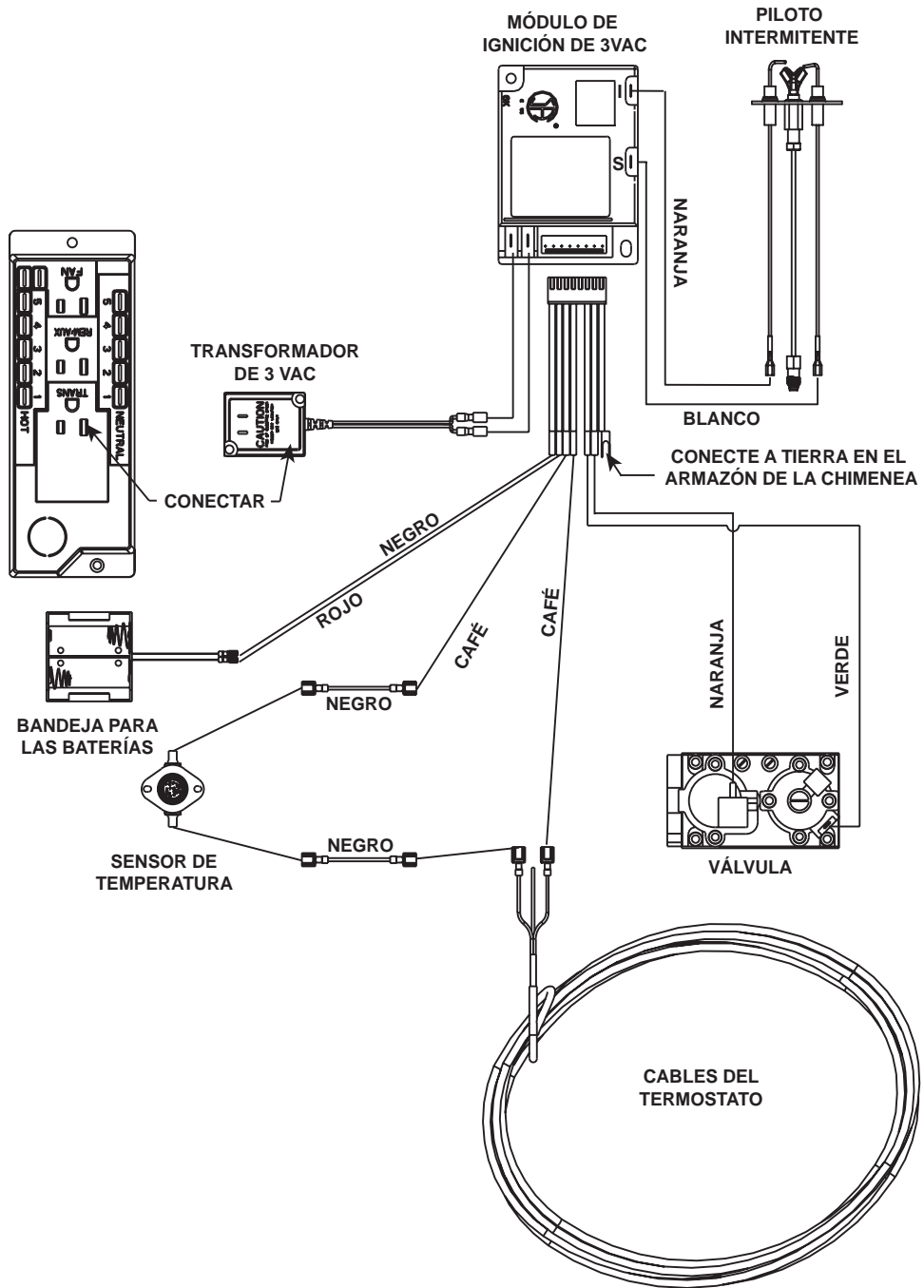
La caja de conexiones debe ser conectada desde **ADENTRO** de la chimenea:

- Determine en que lado de la chimenea se encuentra ubicada la caja de conexiones.
- Jale los cables eléctricos que se encuentran en la parte exterior de la chimenea a través de la abertura y asegúrelos con un conector Romex.
- Introduzca suficiente cable eléctrico en el compartimento de la válvula para así conectarlo a la caja de conexiones fácilmente.
- Retire el tornillo que sujeta la caja de conexiones al soporte y colóquela a un lado de la chimenea.
- Pase el cable eléctrico por el hoyo ciego del soporte de la caja de conexiones.
- Haga las conexiones pertinentes y vuelva a instalar la caja de conexiones al soporte insertando la lengüeta en la ranura y asegurándola con el tornillo que fue retirado previamente. Asegúrese de usar el conector Romex a la hora de realizar el cableado de la caja de conexiones.

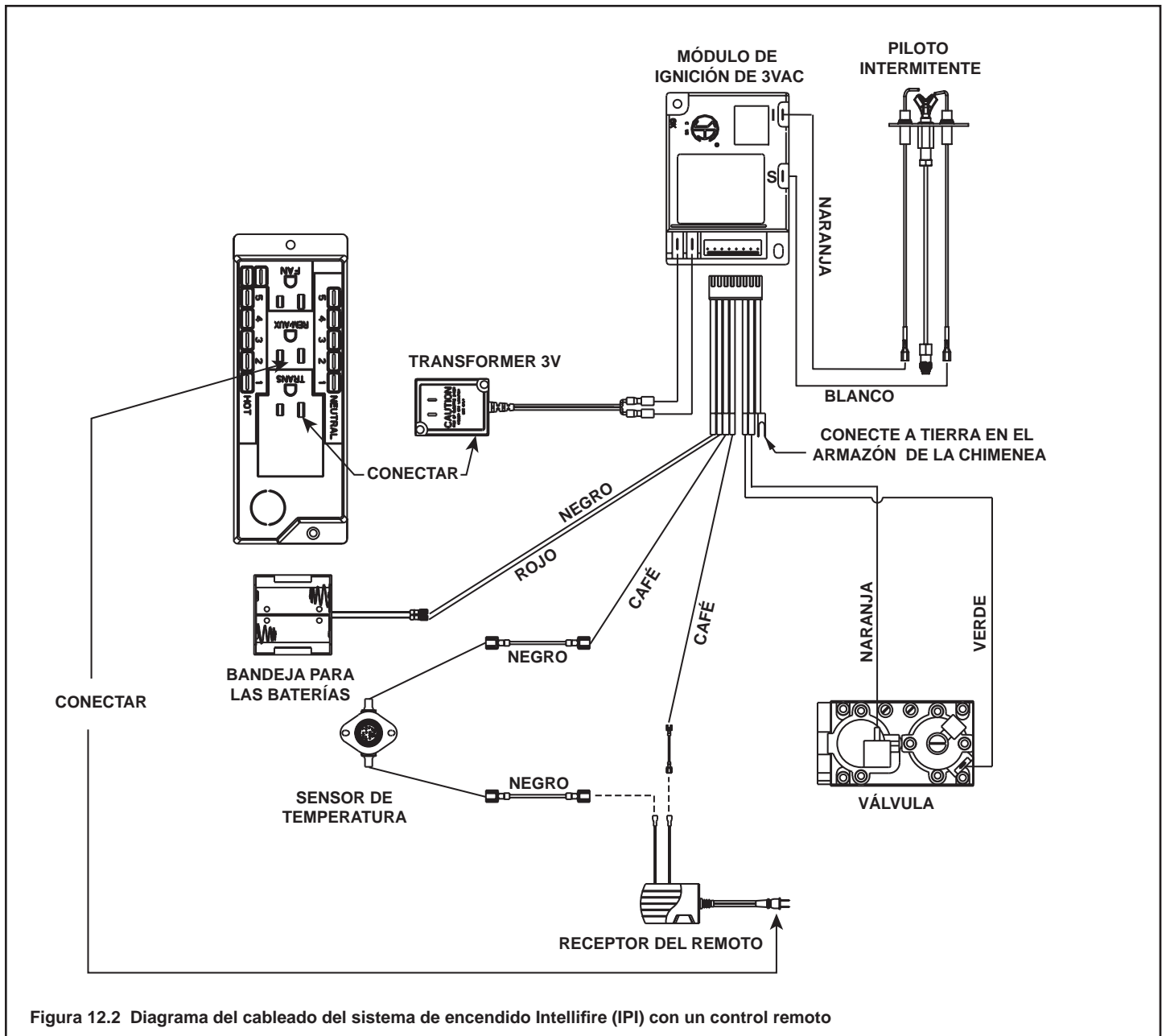

Figura 12.3 Detalles de la caja de conexiones

# 13 Acabado

## A. Protector de salpicaduras

El protector de salpicaduras es una pieza de cartón corrugado la cual se usa para proteger la chimenea durante el proceso de instalación y antes que se realice el acabado de las paredes. Dependiendo de la chimenea, los protectores de salpicaduras son instalados en la fábrica o éstos pueden ser enviados con la puerta. Retire el protector de salpicaduras antes de encender la chimenea.

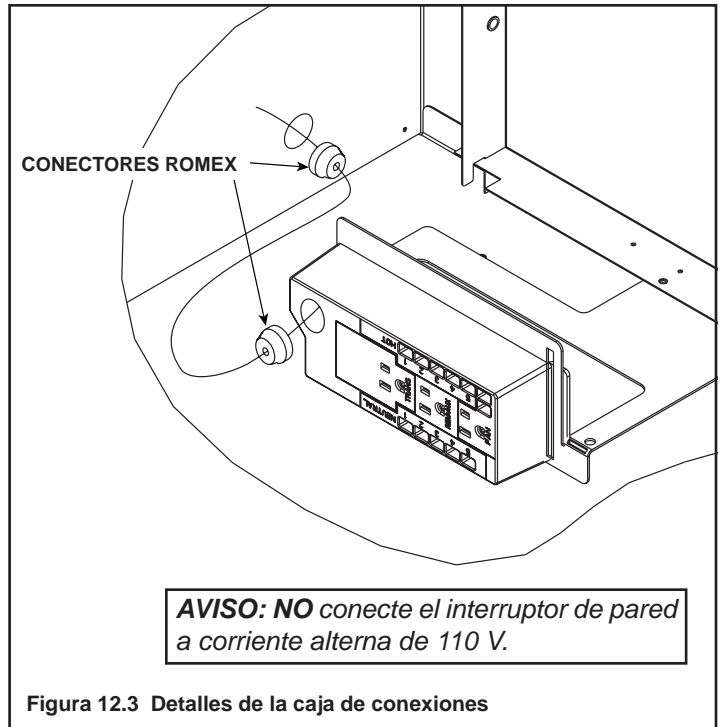
**ADVERTENCIA! Riesgo de incendio!** Cierre la llave de paso antes de instalar el protector de salpicaduras para prevenir un encendido accidental. Retire el protector de salpicaduras antes de encender la chimenea.

Paso 1. Cierre la llave de paso roja para así cortar el suministro de gas a la válvula. Desconecte el transformador de 3 voltios de la caja de conexiones. Vea la Figura 13.1.



Figura 13.1 Preparación para instalar el protector de salpicaduras

**Para instalar el protector de salpicaduras:**

Paso 2. Doble la parte superior del protector de salpicaduras en la línea perforada. Vea la Figura 13.2.



Figura 13.2 Doble parte superior del protector de salpicaduras

Paso 3. Doble los lados del protector de salpicaduras en la línea perforada. Vea la Figura 13.3.



Figura 13.3 Doble laterales del protector de salpicaduras

Paso 4. Centre el protector de salpicaduras en el frente de la chimenea como se muestra en la Figura 13.4. Empezee con la parte superior y luego inserte las lengüetas laterales en las ranuras superiores de la chimenea. En la Figura 13.5 se muestran las ranuras superiores. Tenga cuidado de no romper las lengüetas.



Figura 13.4 Instalación del protector de salpicaduras



Figura 13.5 Ranura superior

Paso 5. Doble la parte inferior en la línea perforada como se indica en la Figura 13.6 y métala en el área de acceso a la válvula. El protector de salpicaduras debe estar sujetador de forma segura.



Figura 13.6 Doble parte inferior del protector de salpicaduras



Figura 13.7 Preparación para abrir el panel de acceso inferior

Paso 6. Para abrir el panel inferior del protector de salpicaduras y tener acceso a los controles; coloque una mano sobre la línea perforada y con la otra mano, introduzca dos dedos en los hoyos redondos, vea la Figura 13.7. Jale el panel hacia afuera y dóblelo hacia arriba como se muestra en la Figura 13.8. Introduzca las lengüetas inferiores en los hoyos cuadrados, vea la Figura 13.9.



Figura 13.8 Abra el panel de acceso inferior



Figura 13.9 Introduzca las lengüetas en los hoyos cuadrados

Una vez que la tubería y el cableado hayan sido completados en la chimenea, cierre el panel de acceso hasta que el protector de salpicaduras deba ser retirado para encender la chimenea.



Figura 13.10 Protector de salpicaduras con panel inferior abierto

#### Para cerrar el panel de acceso inferior:

Saque cuidadosamente las lengüetas de los hoyos cuadrados y doble el panel de acceso a su posición original. Doble la parte inferior del protector de salpicaduras y métala en el área de acceso a la válvula.



Figura 13.11 Protector de salpicaduras con panel inferior cerrado

#### Para retirar el protector de salpicaduras:

Tome cuidadosamente el protector de salpicaduras por los lados y jálelo hacia afuera. Asegúrese de no romper las lengüetas.



## B. Proyecciones salientes de la repisa y la pared

**ADVERTENCIA! Riesgo de incendio!** Respete todas las distancias de separación como se especifica. Si los materiales de acabado o del armazón se encuentran a una distancia menor a la distancia de separación mínima, éstos deben ser completamente incombustibles (barros de acero, placas de concreto, etc).

### Repisa combustible de la chimenea

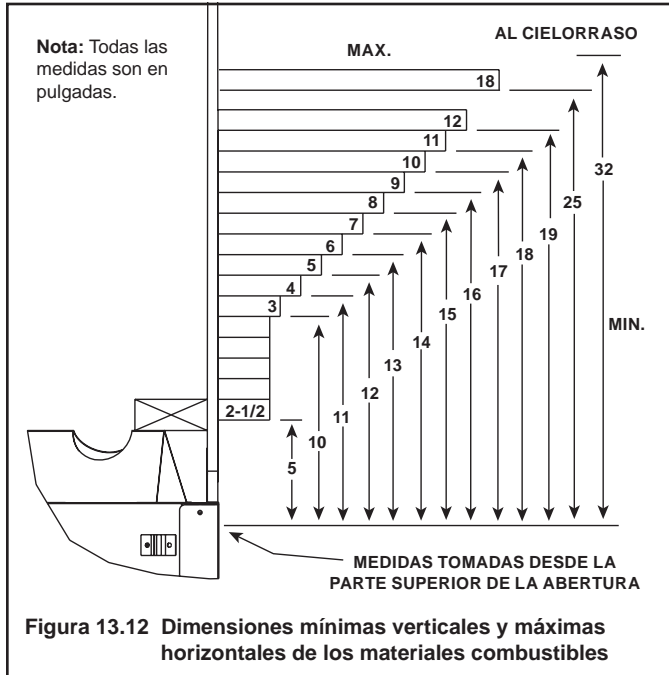

### Repisa incombustible de la chimenea

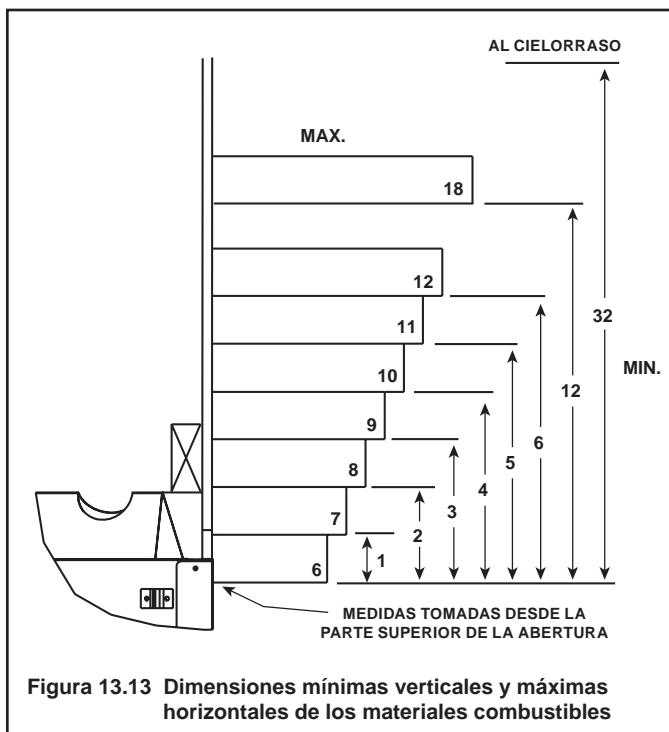

## Proyecciones salientes de la pared o patas de la repisa combustibles

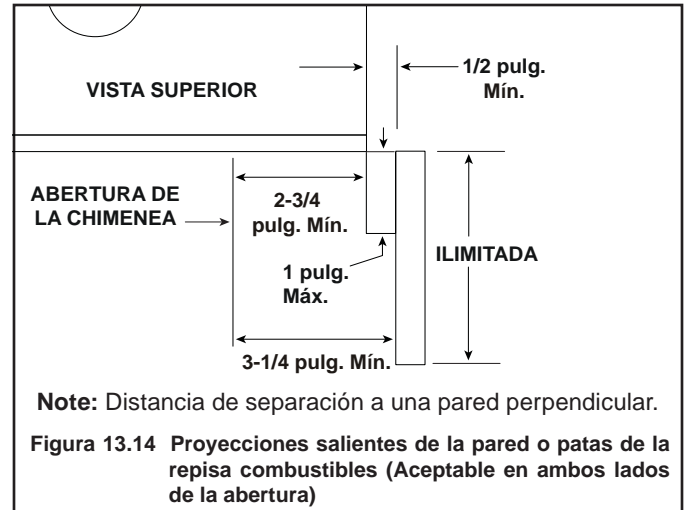

## C. Materiales de acabado

- El metal en el frente de la chimenea sólo puede ser cubierto con material incombustible.
- Los materiales de revestimiento y/o acabado no deben interferir con el flujo de aire en las parrillas, el funcionamiento de las parrillas y la puertas, o el acceso para dar mantenimiento.
- Los materiales de revestimiento y/o acabado nunca deben sobresalir en la abertura del vidrio.
- Respete todas las distancias de separación a la hora de instalar los materiales combustibles.
- Selle las brechas entre la pared acabada y la chimenea (parte superior y los costados). Utilice un sellador resistente a una temperatura mínima de 300 °F. Consulte la Figura 13.15.

**ADVERTENCIA! Riesgo de incendio! NO** instale materiales combustibles más allá de lo que especifican las distancias de separación mínimas. Respete todas las distancias de separación mínimas a los materiales combustibles tal y como se especifican en este manual. Si los materiales se traslapan, éstos podrían interferir con el funcionamiento de las parrillas y las puertas e incendiarse.

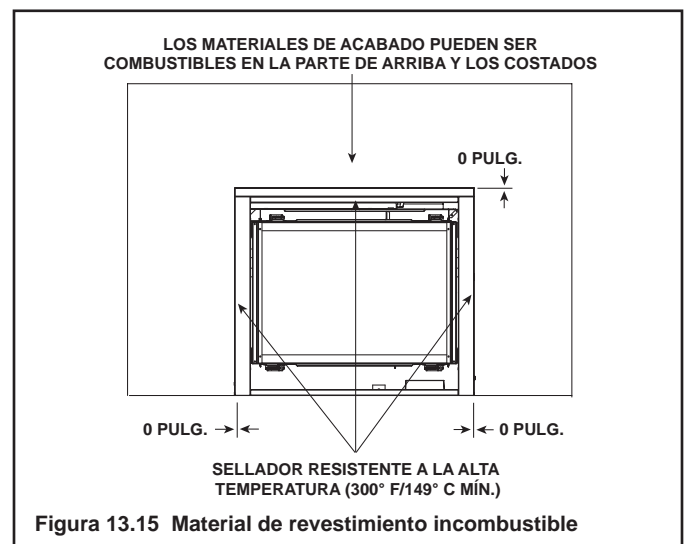



## D. Puertas

Solamente utilice puertas que hayan sido certificadas para esta chimenea. Contacte a su proveedor para obtener una lista de las puertas que pueden ser utilizadas. Una vez que haya determinado el tipo de puerta y acabado que va a usar, utilice la tabla que figura a continuación la cual muestra los diferentes modelos de las puertas y el respectivo grosor requerido del material de acabado. Si la puerta va a ser instalada al ras del acabado, hay una plantilla disponible para ayudar a determinar el tamaño del material de acabado.

### ST-36TVB-IP1

PUERTA	INSTALACIÓN	GROSOR MAXIMO DEL MATERIAL DE ACABADO	CONSULTE LA FIGURA
Aero	Empotrada	Cualquier	13.16
Folio	Empotrada	Cualquier	13.16
Arcadia	Traslapo	1 pulg.	13.17
	Empotrada	Cualquier	13.18
Halston	Traslapo	1 pulg.	13.17
	Empotrada	1 pulg. - 2 pulg.	13.19
Chateau	Traslapo	1 pulg.	13.17
	Empotrada	Cualquier	13.18
Valencia	Traslapo	1 pulg.	13.17
	Empotrada	Cualquier	13.18
Galleria	Traslapo	1 pulg.	13.17
	Empotrada	1 pulg. - 2 pulg.	13.19

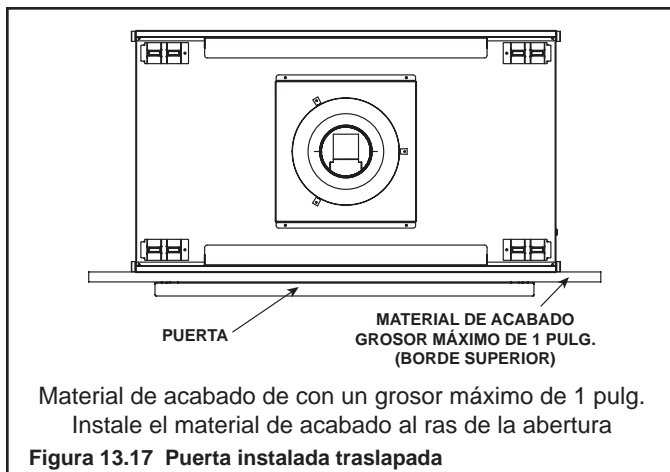
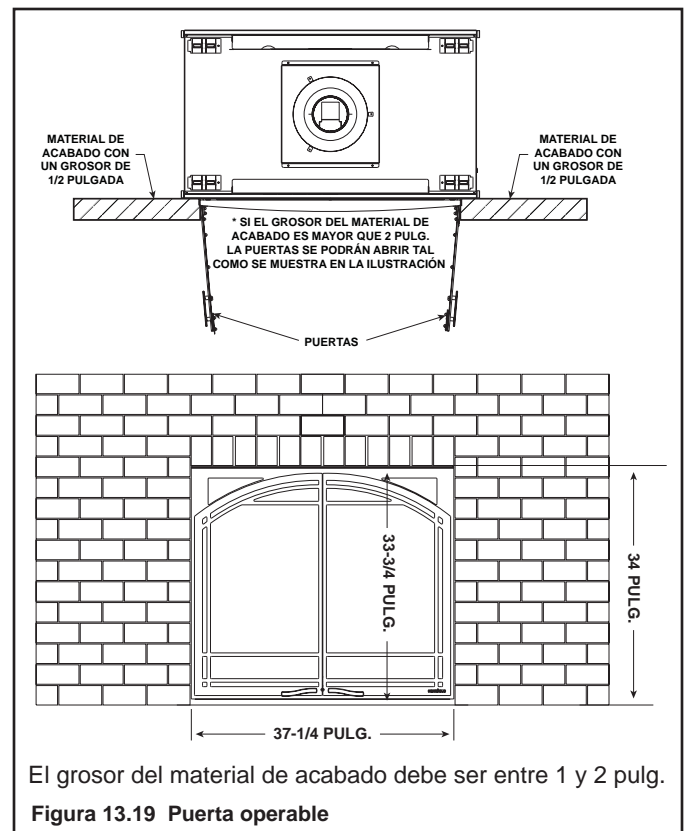
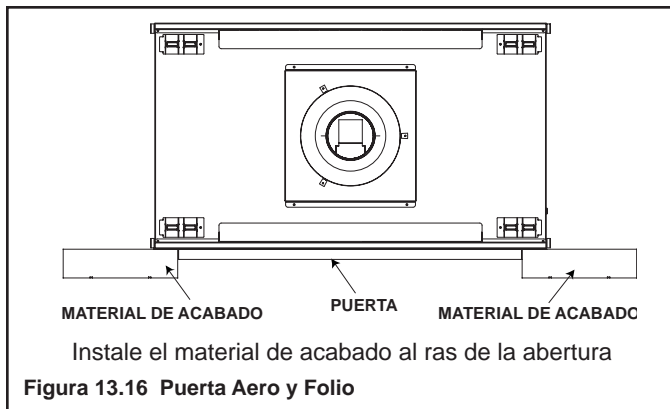
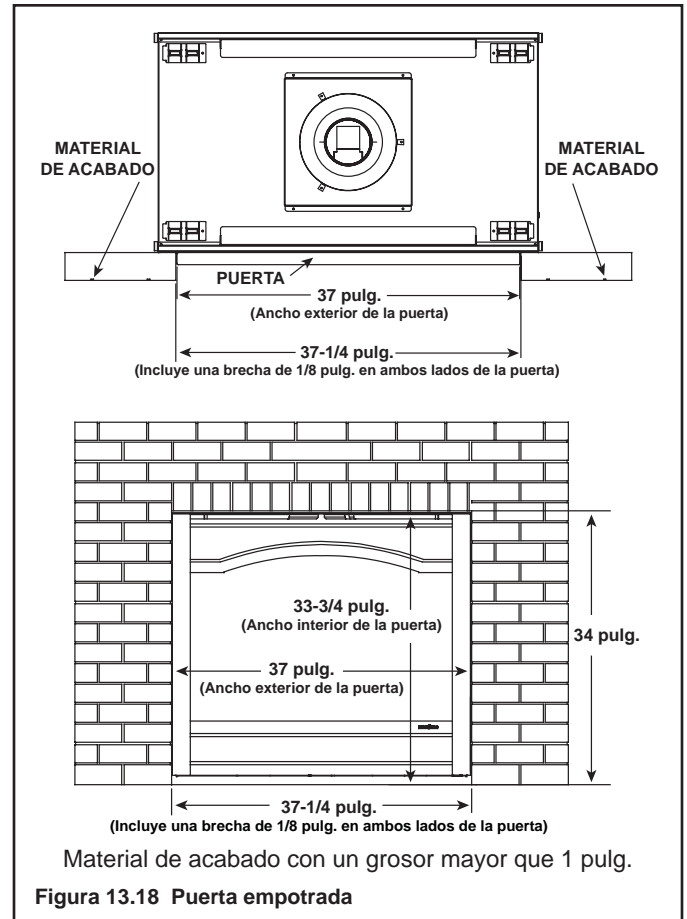

## E. Sistema de chimeneas elevadas

Utilice la tabla que figura a continuación para determinar el sistema que debe utilizar. La tabla también le ayudará a identificar las diferentes modificaciones de ciertas dimensiones. Algunos sistemas elevarán la chimenea. Por ejemplo, si la chimenea es instalada con un gabinete Kenwood con base, la chimenea será elevada 9-1/4 pulgadas. Las 9-1/4 pulgadas de elevación deben ser agregadas a las siguientes medidas: A la altura de la abertura, consulte la Figura 5.2. Nota: Se debe tomar en cuenta el grosor del piso a la hora de calcular las dimensiones de instalación.

MODELO	DESCRIPCIÓN	Nº DE PIEZA	MEDIDA DE ELEVACIÓN DE LA CHIMENEA Consulte la nota 1	PATAS DE MÁRMOL Consulte la nota 2
	REPISA KENWOOD	AFKDMPB	0 (Consulte la nota 3)	27-3/8 pulg.
	REPISA KENWOOD CON BASE	AFKDMPB W/ HTKDMPB	9-1/4 pulg.	29-3/8 pulg.
	MARCO LAURENT	LAURENT-36	1-1/2 pulg.	N/A
	MARCO CAMDEN	CAM36PG	0	N/A
	MARCO CAMDEN CON SOLERA	CAM36PGH	1-3/4 pulg.	N/A
	MARCO CAMDEN CON REPISA	CAMM36PG	0	N/A
	MARCO CAMDEN CON REPISA Y SOLERA	CAMM36PGH	1-3/4 pulg.	N/A
	MARCO ESSEX	ESSEX36PG	0	N/A
	MARCO ESSEX CON SOLERA	ESSEX36PGH	1-3/4 pulg.	N/A
	MARCO ESSEX CON REPISA	ESSEXM36PG	0	N/A
	MARCO ESSEX CON REPISA Y SOLERA	ESSEXM36PGH	1-3/4 pulg.	N/A
	MARCO LUNA	LUNA-36-GY	1-1/16 pulg.	N/A
	MARCO MONROE	MON36PG	0	N/A
	MARCO MONROE CON SOLERA	MON36PGH	1-3/4 pulg.	N/A
	MARCO MONROE CON REPISA	MONM36PG	0	N/A
	MARCO MONROE CON REPISA Y SOLERA	MONM36PGH	1-3/4 pulg.	N/A

**NOTA 1. Agregue estas medidas a la altura de la abertura (Figura 5.2).**

**NOTA 2. Verifique la longitud del mármol antes de cortarlo.**

**NOTA 3. Se asume que la chimenea cuenta con una solera de 3/4 pulg.**

# 14 Preparación de la chimenea

## A. Retire el conjunto de vidrio fijo

Consulte la sección 14.G.

## B. Retire los materiales de embalaje

Retire los materiales de embalaje que están adentro y debajo de la cámara de combustión.

## C. Limpie la chimenea

Limpie / pase la aspiradora y recoja cualquier acumulación de aserrín dentro de la cámara de combustión o en el área de los controles.

## D. Accesorios

Instale accesorios aprobados de acuerdo con las instrucciones que vienen con los mismos. Pídale a su distribuidor una lista de accesorios aprobados.

**ADVERTENCIA! Riesgo de incendio y descarga eléctrica! SOLAMENTE utilice accesorios opcionales aprobados por Hearth & Home Technologies. El uso de accesorios que no hayan sido homologados puede comprometer el funcionamiento seguro de la chimenea y la garantía será anulada.**

## E. Colocación de la roca volcánica y las brasas Glowing

**ADVERTENCIA! Riesgo de explosión! Siga las instrucciones en este manual para colocar las brasas. NO coloque las brasas directamente sobre los hoyos del quemador. Reemplace las brasas cada año. La colocación incorrecta de las brasas puede interferir con el funcionamiento correcto del quemador.**

Las brasas son enviadas con esta chimenea de gas. Para colocarlas:

- NO coloque las brasas directamente sobre los hoyos del quemador. Tenga cuidado de no obstruir el trayecto de encendido de los hoyos (de atrás hacia adelante).
- Cuando coloque las brasas Glowing® sobre el quemador, no cubra los hoyos. Sólo coloque trocitos de brasas (del tamaño de una moneda de diez centavos) en frente de los hoyos pero no sobre o en medio de ellos (vea la Figura 14.1). No seguir este procedimiento puede causar problemas de encendido y de acumulación de hollín.

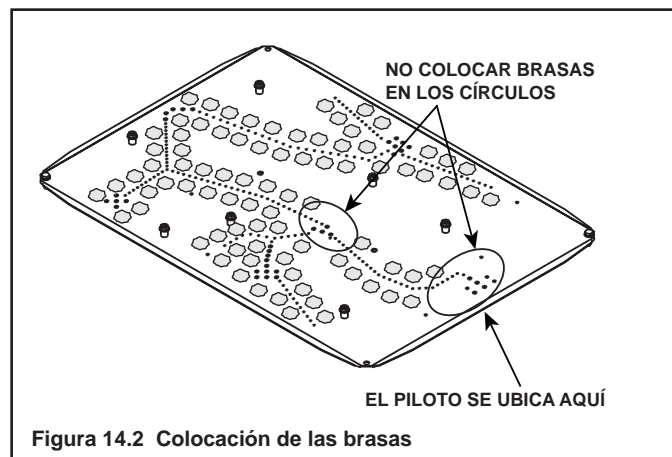

- Coloque las brasas Glowing sobre las lengüetas donde se colocan los leños para ocultarlas.
- Coloque la roca volcánica en áreas de la bandeja base; lejos del quemador. Use este material para dar a la chimenea una apariencia realista de depósitos de ceniza.
- Guarde el resto de las brasas para usarlas durante el transcurso de servicio de la chimenea. Las brasas suministradas son suficientes para 3 o 5 aplicaciones.

## F. Instalación de los leños

# Conjunto de leños: LOGS-2128

Modelos: ST-36TRB-IPI, PIER-36TRB-IPI  
ST-36TVB-IPI, LCOR-36TRB-IPI, RCOR-36TRB-IPI

**PRECAUCIÓN: NO reorganice los leños que fueron instalados en la fábrica!** Siga estas instrucciones para colocar los leños que fueron empacados por separado.

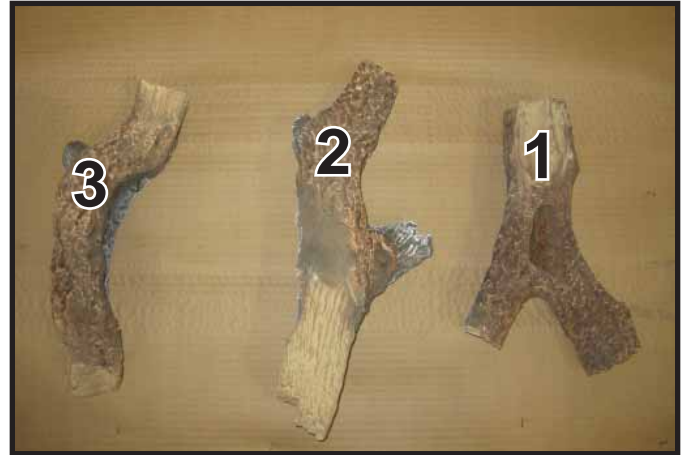

Figure 1 Ubicación del conjunto de leños

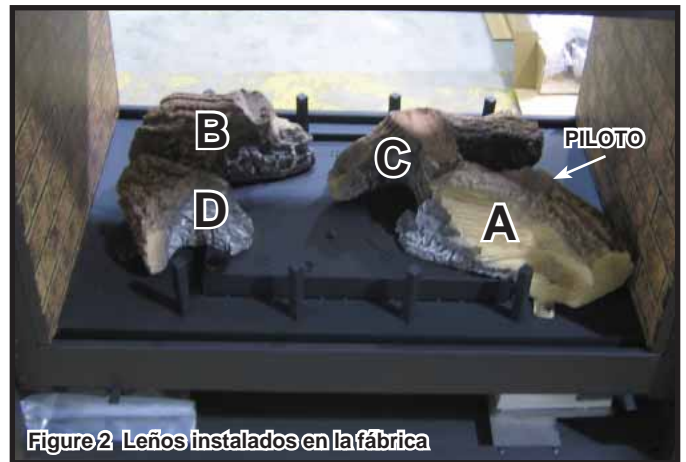

Figure 2 Leños instalados en la fábrica

**PASO 1. PRECAUCIÓN! Los leños son frágiles!** Retire los leños y el cartón que se encuentran dentro de la chimenea con mucho cuidado. Consulte la Figura 1. Retire la espuma y verifique que los leños no estén dañados. Verifique que los leños que fueron instalados en la fábrica no estén dañados. Localice el piloto para determinar su posición en relación con la chimenea. Consulte la Figura 2.



Figura 3 Colocación del tronco nº 1



Figura 4 Colocación del tronco nº 1

**PASO 2. Leño N° 1 (SRV2128-704):** Encaje la muesca que se encuentra en uno de los extremos del leño n° 1 en la protuberancia que se encuentra en la parte superior del leño A. Coloque el otro extremo del leño n° 1 sobre la parte superior liza del leño C.

2128-935



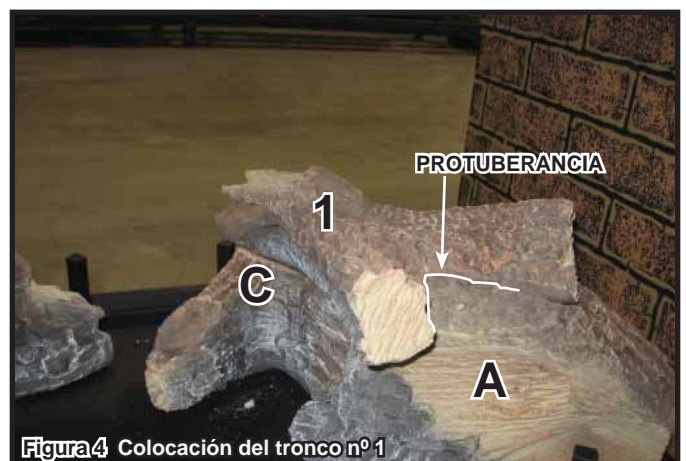
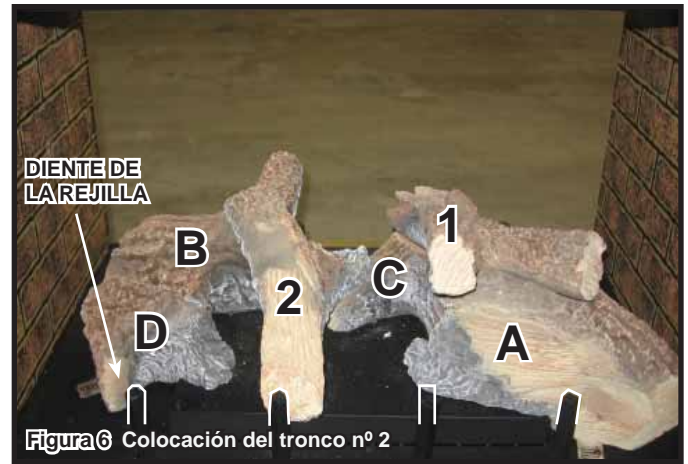

**PASO 3. Leño Nº 2 (SRV2128-705):** Descanse el extremo en forma de Y del leño nº 2 sobre los leños B y C. El otro extremo debe tocar el segundo diente izquierdo de la rejilla. Encaje la parte inferior del leño nº 2 en las muescas que se encuentran en la parte superior del leño B y en el área superior lisa que se encuentra en uno de los extremos del leño C.

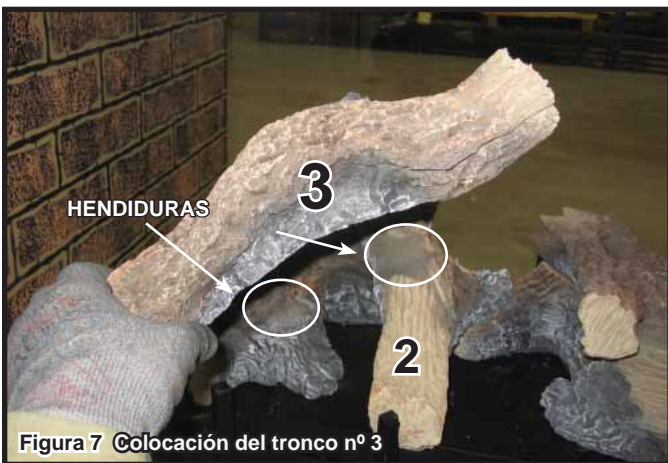

**PASO 3. Leño Nº 3 (SRV2128-707):** La parte inferior del leño nº 3 debe tocar el diente izquierdo de la rejilla. Encaje la parte de abajo del leño nº 3 con las hendiduras que se encuentran en la parte superior del leño D y leño nº 2.

## G. Conjunto de vidrio fijo

**ADVERTENCIA! Riesgo de asfixia!** Tenga cuidado a la hora de manejar el conjunto de vidrio fijo. Inspeccione la empaquetadura y verifique que no esté dañada. Inspeccione el vidrio y verifique que no esté roto, astillado ni rayado.

- Evite cerrar de golpe, rayar o golpear el vidrio
- **NO** utilice la chimenea sin el conjunto de vidrio o si este está quebrado, tiene una grieta o está rayado.
- Reemplace todo el conjunto de vidrio en una sola pieza.

### Para retirar el conjunto de vidrio fijo

- Jale los cuatros pestillos y desengánchelos de las lengüetas en la parte superior e inferior del marco del vidrio.
- Retire el conjunto de vidrio de la chimenea.
- Dependiendo del modelo de la chimenea, pueda que sea posible retirar más de un lado.

### Para volver a colocar el conjunto de vidrio fijo

- Reemplace la puerta de vidrio en la chimenea.
- Jale los cuatro pestillos y engánchelos en las lengüetas superiores e inferiores del marco del vidrio.
- Asegúrese de colocar todos los lados correctamente.

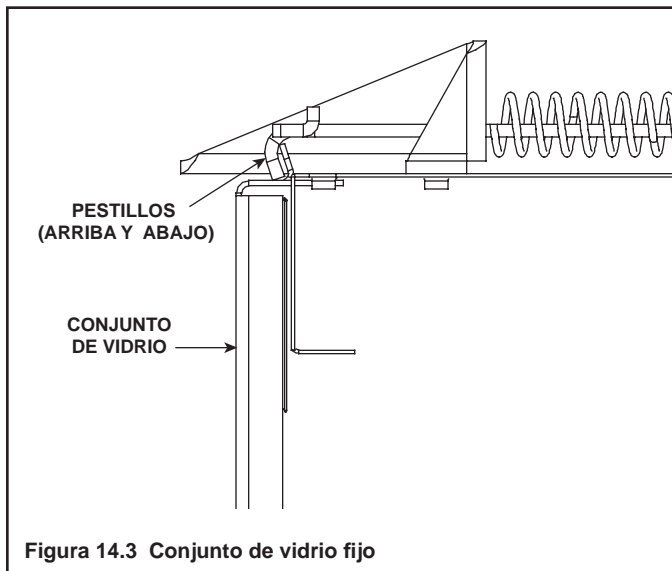

## H. Instale el recorte y/o el marco decorativo

- Instale el recorte y/o el marco decorativo de acuerdo con las instrucciones incluidas en dicho accesorio.
- Utilice materiales incombustibles para cubrir la brecha entre la tablarroca y la chimenea (si es aplicable al modelo).

## I. Ajuste del controlador de aire

Este aparato tiene un controlador de aire ajustable (que controla el aire primario) el cual fue ajustado en la fábrica para instalar la chimenea usando la distancia mínima del tubo vertical. Si su instalación sobrepasa la altura mínima requerida del tubo vertical, el controlador de aire tendrá que ser ajustado para obtener una apariencia óptima de las llamas. **El controlador de aire debe ser ajustado por un instalador calificado a la hora de la instalación.**

Si desliza la manija hacia el piloto, cerrará el controlador de aire. Para ajustarlo afloje la tuerca mariposa. Debe tener mucho cuidado al ajustar el controlador de aire para no causar acumulación de hollín. Si hay una acumulación de hollín, usted deberá deslizar la manija hacia el lado contrario del piloto para abrir el controlador de aire. Al terminar vuelva a ajustar la tuerca mariposa.

**AVISO:** Si hay una acumulación de hollín, abra el controlador de aire.

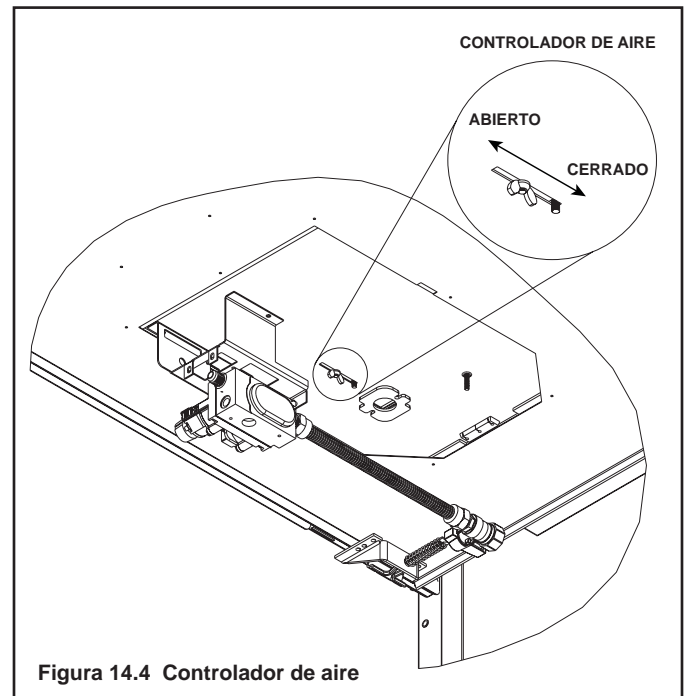

### Ajustes del controlador de aire

	Gas Natural	Gas Propano
Quemador	1/8 pulg.	Completamente abierto



# 15 Solución de problemas

Con una instalación, uso y mantenimiento adecuados, esta chimenea de gas le dará años de servicio sin inconvenientes. Si la chimenea experimenta un problema, esta guía de solución de problemas asistirá a un técnico de servicio calificado con el diagnóstico del problema y la acción correctiva a tomar. Esta guía de solución de problemas sólo puede ser utilizada por un técnico de servicio calificado. Contacte a su distribuidor para programar la visita del técnico de servicio calificado.

## A. Sistema de encendido Intellifire

Problema	Causas posibles	Acciones correctivas
1. El encendedor o el módulo hacen ruido pero no hay chispa.	A. El cableado es incorrecto.	Verifique que el cable "S" del sensor (blanco) y el cable "I" del encendedor (naranja) estén correctamente conectados a las terminales del módulo, y al conjunto del piloto.
	B. Las conexiones están flojas o hay cortocircuitos en el cableado.	Verifique que no haya conexiones flojas o cortocircuitos en el cableado que va del módulo al conjunto del piloto. Verifique que las conexiones debajo del conjunto de piloto estén ajustadas. También verifique que los cables no estén haciendo tierra en el armazón, el quemador, las cercanías al piloto, el parachispas si lo hay, o cualquier otro objeto metálico.
	C. La distancia en el encendedor es muy larga.	Revise la distancia entre el encendedor y el lado derecho de la campana del piloto. La distancia debe medir aproximadamente ,17 de pulgada o un 1/8 de pulgada (3 mm).
	D. Modulo.	Apague el interruptor basculante ON/OFF o el interruptor de pared. Sostenga el cable de tierra a una distancia de 3/16 (5 mm) de pulgadas de la terminal "I" en el módulo. Encienda el interruptor basculante ON/OFF o el interruptor de pared. Si no se producen chispas en la terminal "I" el módulo debe ser reemplazado. Si se producen chispas en la terminal "I", el módulo está bien. Inspeccione el conjunto del piloto para asegurarse de que el cable del encendedor no esté haciendo tierra o que el aislante alrededor del electrodo no tenga una grieta. Reemplace el piloto si es necesario.
2. El piloto no se prende, no hace ruido ni chispas.	A. No hay corriente o el adaptador no está instalado correctamente.	Verifique que el adaptador esté instalado y enchufado en el módulo. Cuando el interruptor ON/OFF esté encendido, revise el voltaje del adaptador (desde los conectores) cuando esté conectado al módulo. Lecturas aceptables de un adaptador en buen estado son entre 3,2 y 2,8 voltios de corriente alterna.
	B. Hay una conexión haciendo cortocircuito o que está floja en la configuración del cableado o el arnés del cableado.	Retire y vuelva a instalar el arnés de cableado que se enchufa en el módulo. Verifique que la conexión esté ajustada. Revise el cableado que va del conjunto del piloto al módulo. Retire y cualquier componente que esté dañado.
	C. Cableado incorrecto del interruptor de pared.	Verifique que la corriente alterna de 110 voltios esté en "ON" en la caja de conexiones.
	D. El módulo no está conectado a tierra.	Verifique que el cable de tierra (negro) del arnés de cableado del módulo, esté conectado a tierra en el armazón de la chimenea.
	E. Modulo.	Apague el interruptor basculante ON/OFF o el interruptor de pared. Sostenga el cable de tierra a una distancia de 3/16 (5 mm) de pulgadas de la terminal "I" en el módulo. Encienda el interruptor basculante ON/OFF o el interruptor de pared. Si no se producen chispas en la terminal "I" el módulo debe ser reemplazado. Si se producen chispas en la terminal "I", el módulo está bien. Inspeccione el conjunto del piloto para asegurarse de que el cable del encendedor no esté haciendo tierra o que el aislante alrededor del electrodo no tenga una grieta.
3. El piloto chispea pero no se enciende.	A. El suministro de gas.	Verifique que la llave de paso de la línea de gas entrante esté "abierta". Verifique que la lectura de la presión de entrada esté dentro de los límites que se consideran aceptables, la presión de entrada no debe exceder 14 pulgadas W.C.

## Sistema de encendido Intellifire - (continuación)

Problema	Causas posibles	Acciones correctivas
3. El piloto chispea pero no se enciende (continuación).	B. La distancia en el encendedor es muy larga.	Revise la distancia entre el encendedor y el lado derecho de la campana del piloto. La distancia debe medir aproximadamente ,17 de pulgada o un 1/8 de pulgada (3 mm).
	C. El módulo no está conectado a tierra.	Verifique que el módulo esté firmemente conectado a tierra en el armazón de la chimenea.
	D. Voltaje de salida del módulo, la válvula, la lectura de ohmios del solenoide.	Verifique que el voltaje de las baterías sea por lo menos de 2,7 voltios. Reemplace las baterías si el voltaje es menor de 2,7.
4. El piloto se prende pero sigue chispeando, y el quemador no prende. (Si el piloto continúa chispeando después de que la llama del piloto está prendida es porque no hubo rectificación en la llama.)	A. Hay una conexión que haciendo cortocircuito o que está floja en la vara sensora.	Verifique que todas las conexiones se hayan realizado conforme al diagrama de cableado en el manual. Verifique que las conexiones debajo del conjunto de piloto estén ajustadas. También verifique que los cables no estén haciendo tierra en el armazón, el quemador, las cercanías al piloto, el parachispas si lo hay, o cualquier otro objeto metálico.
	B. Una mala rectificación en la llama del piloto o la vara sensora está sucia.	Con el conjunto de vidrio fijo en su lugar, verifique que la llama envuelva la vara sensora en el lado izquierdo de la campana del piloto. La vara sensora debe resplandecer después al corto tiempo de haber encendido la chimenea. Verifique que el orificio del piloto y las especificaciones de entrada de gas sean el correctos. Limpie la vara sensora con tela esmeril para remover la suciedad acumulada en la misma.
	C. El módulo no está conectado a tierra.	Verifique que el módulo esté firmemente conectado a tierra en el armazón de la chimenea. Verifique que el arnés esté firmemente conectado al módulo.
	D. El conjunto del piloto está dañado o la vara sensora está sucia.	Verifique que el aislante cerámico que está alrededor de la vara sensora no esté dañado, agrietado o flojo. Revise la conexión entre la vara sensora al cable blanco del sensor. Limpie la vara sensora con tela esmeril para remover la suciedad acumulada en la misma. Verifique la continuidad con un multímetro con el ajuste de ohmios más bajo. Reemplace el piloto si éste está dañado.
	E. Modulo.	Apague el interruptor basculante ON/OFF o el interruptor de pared. Sostenga el cable de tierra a una distancia de 3/16 (5 mm) de pulgadas de la terminal "I" en el módulo. Encienda el interruptor basculante ON/OFF o el interruptor de pared. Si no se producen chispas en la terminal "I" el módulo debe ser reemplazado. Si se producen chispas en la terminal "I", el módulo está bien.

# 16 Materiales de referencia

## A. Diagrama de las dimensiones de la chimenea

Estas son las dimensiones reales de la chimenea. Úselas sólo como referencia. Consulte la sección 5 para las distancias y dimensiones del armazón.



Figura 16.1 Dimensiones de la chimenea



### Conjunto de leños

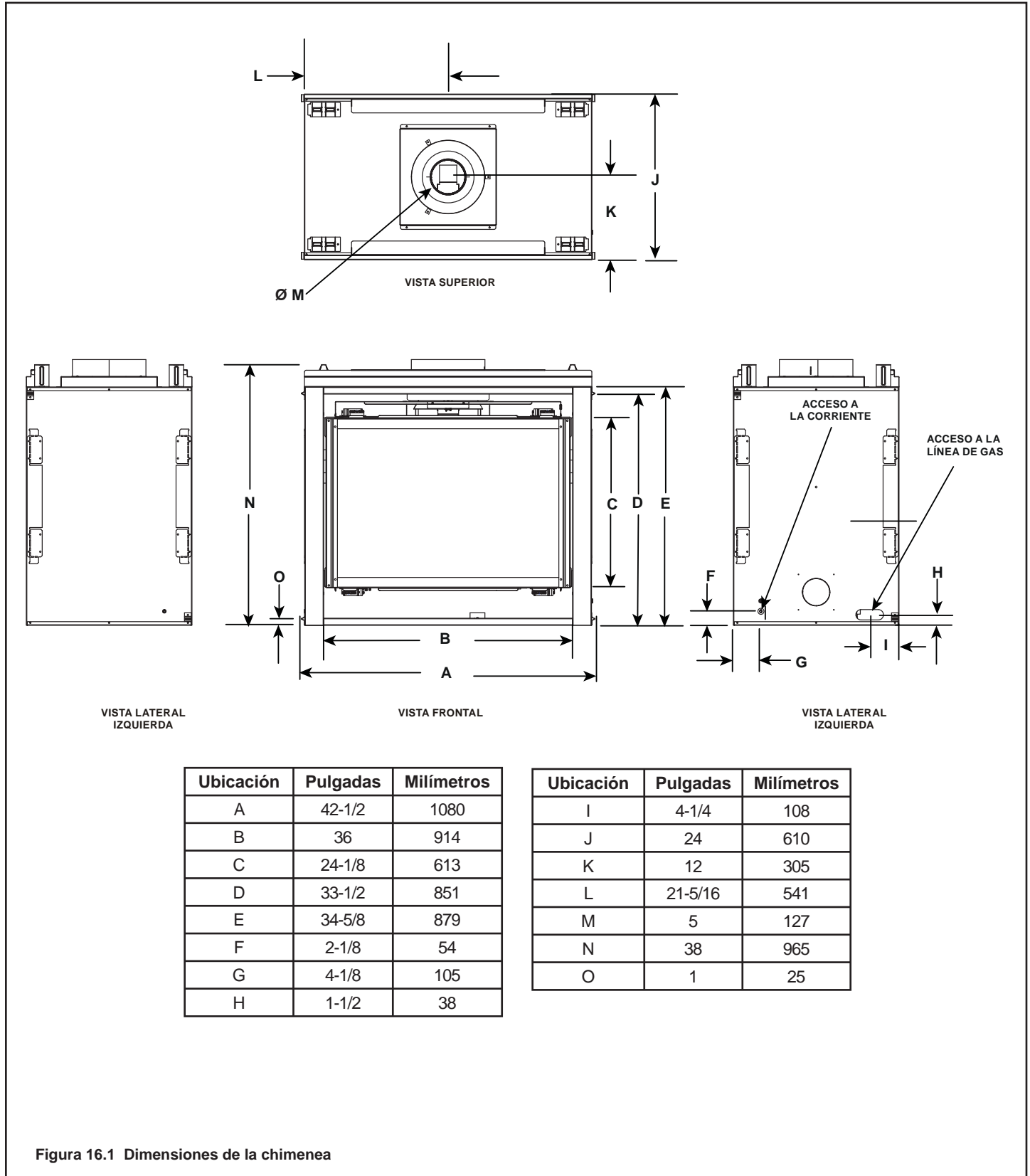
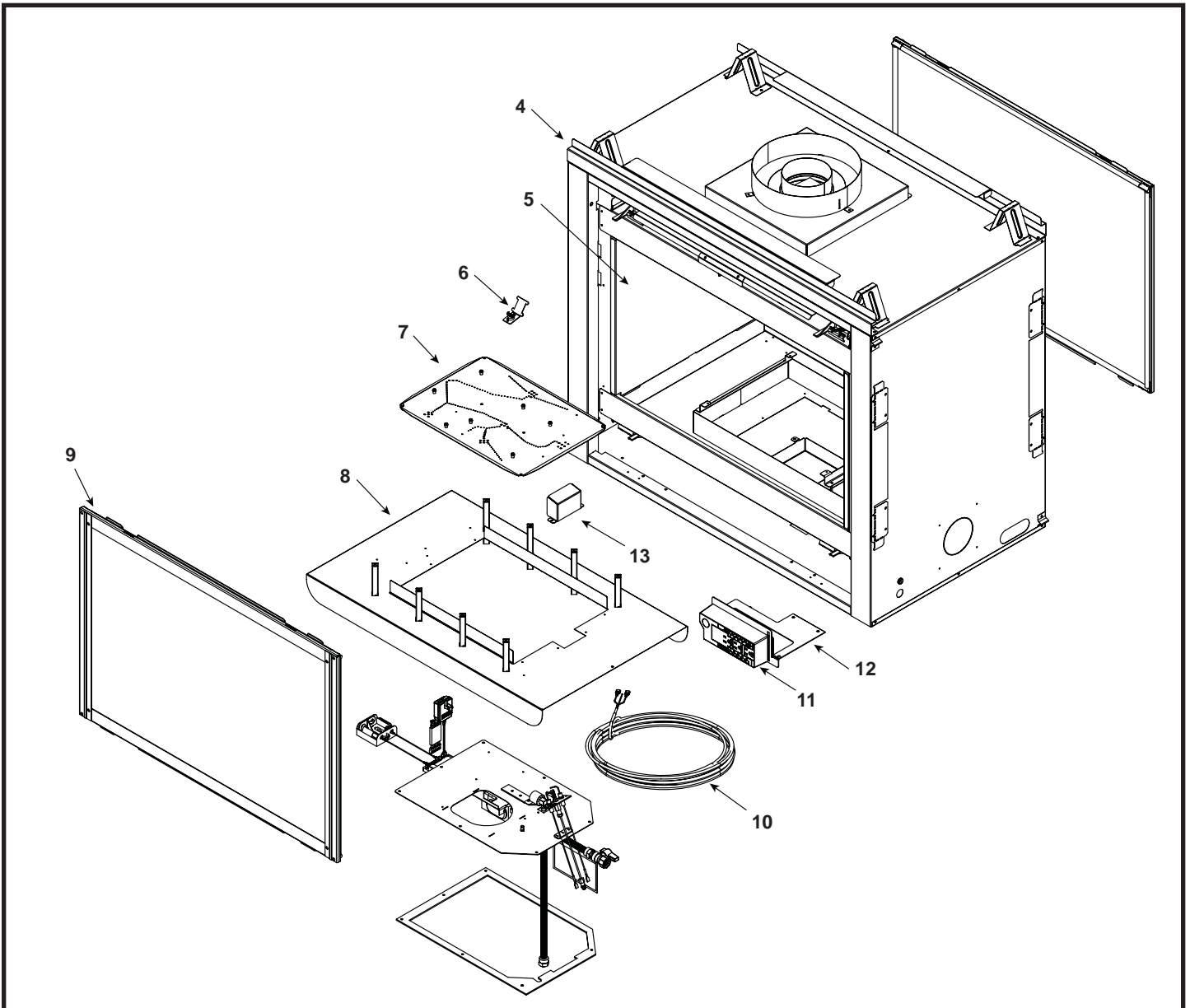
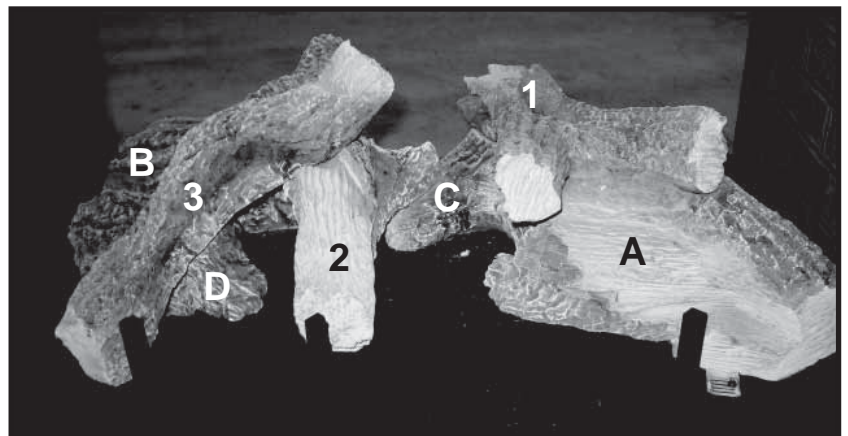

La lista con los números de pieza está en la siguiente página.

## Lista de piezas de repuesto

ST-36TVB-IP1

IMPORTANTE: ESTA INFORMACIÓN PUEDE ESTAR DESACTUALIZADA. Para solicitar una reparación u ordenar piezas de repuesto, indique el número de serie y el modelo de su chimenea. Las piezas de repuesto pueden ser ordenadas a través de un concesionario autorizado.



Existente en el almacén

PIEZA	DESCRIPCIÓN	COMENTARIOS	Nº DE PIEZA	Existente en el almacén
	Conjunto de leños		LOGS-2128	Sí
A	Leño A		SRV2128-701	
B	Leño B		SRV2128-702	
C	Leño C		SRV2128-703	
D	Leño D		SRV2128-706	
1	Leño 1		SRV2128-704	
2	Leño 2		SRV2128-705	
3	Leño 3		SRV2128-707	
4	Regla incombustible		2128-118	
5	Refractario		2135-017	
6	Interruptor de tope máximo		2134-052	Sí
7	Quemador NG, PL		2128-007	Sí
8	Bandeja base/Rejilla		2128-005	
9	Puerta de vidrio	Cantidad 2 req	GLA-750TR	Sí
10	Cable del termostato		2118-170	Sí
11	Caja de conexiones		4021-013	Sí
12	Soporte de la caja de conexiones		2128-128	
13	Protector del piloto		2128-124	
	Conjunto de cables de 72 pulgadas		258-501A	Sí
	Conjunto de cables de 80 pulgadas		522-501A	Sí
	Conjunto de empaquetaduras			
	Incluye las empaquetaduras para el tubo del quemador, el soporte del regulador de aire, el tubo de escape, la tapa de sellado, la placa de la válvula		2128-081	
	Pestillo	Cantidad 8 req	386-122A	Sí
	Lana mineral		050-721	
	Roca volcánica		2005-790	
	Revestimiento del marco decorativo (contiene un revestimiento para la parte superior, inferior y los lados de la chimenea)		SRV2128-FACE	
	Pintura de retoque		TUP-GBK-12	
	Kit de conversión a gas natural		NGK-MS36	Sí
	Kit de conversión a gas propano		LPK-MS36	Sí
	Esprea del piloto de gas natural		593-528	Sí
	Esprea del piloto de gas propano		593-527	Sí
	Regulador de gas natural		NGK-DXV	Sí
	Regulador de gas propano		LPK-DXV	Sí

En la siguiente página hay más piezas de repuesto.

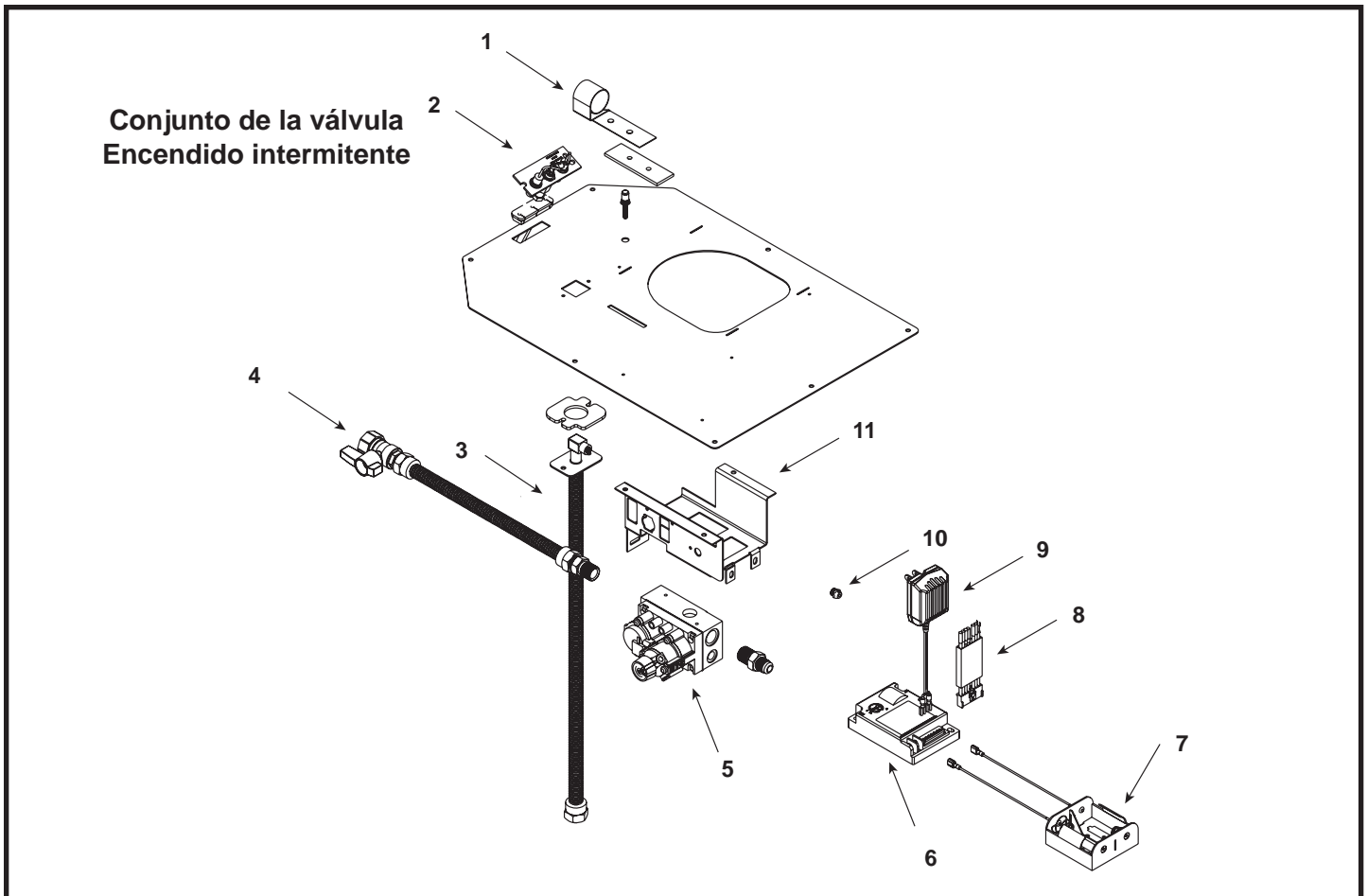

**IMPORTANTE:** ESTA INFORMACIÓN PUEDE ESTAR DESACTUALIZADA. Para solicitar una reparación u ordenar piezas de repuesto, indique el número de serie y el modelo de su chimenea. Las piezas de repuesto pueden ser ordenadas a través de un concesionario autorizado.



Existente en el almacén

PIEZA	DESCRIPCIÓN	COMENTARIOS	Nº DE PIEZA	Existente en el almacén
1	Casquillo del controlador		2118-121	Sí
2	Montaje del piloto GN		2090-012	Sí
	Montaje del piloto PL		2090-013	Sí
3	Conjunto de tubo flexible		530-302A	Sí
4	Conjunto de la llave de paso		302-320A	Sí
5	Válvula GN		750-500	Sí
	Válvula PL		750-501	Sí
6	Módulo de control		593-592	Sí
7	Bandeja para baterías		593-594A	Sí
8	Cables del módulo		593-590A	Sí
9	Adaptador de 3 v		593-593A	Sí
10	Orificio GN Nº 32C		582-832	Sí
	Orificio LP Nº 50C		582-850	Sí
11	Soporte de la válvula		2118-104	
	Cables puente de 2 pulg.		2012-206	Sí



