

Modèle:  
GEM-36B

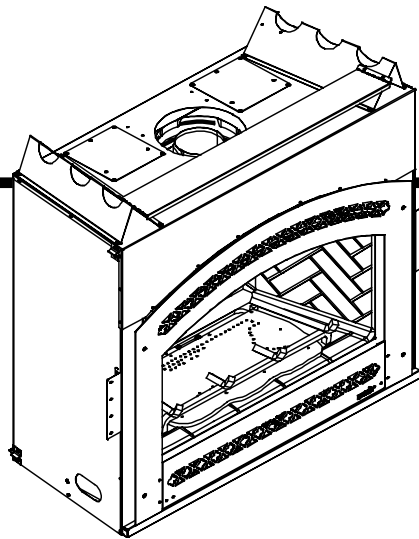

GAS-FIRED



### ATTENTION



#### NE JETEZ PAS CE MANUEL

- Instructions importantes d'utilisation et de maintenance comprises.
- Lire, comprendre et suivre ces instructions pour sécuriser l'installation et l'opération.
- Laisser ce manuel avec la personne responsable de l'utilisation et de l'opération.

**⚠ AVERTISSEMENT : Si l'information contenue dans ces instructions n'est pas suivie exactement, il pourrait y avoir un incendie ou une explosion causant des dommages à la propriété, des blessures personnelles ou la mort.**

- Ne rangez et n'utilisez pas d'essence ou d'autres vapeurs et liquides inflammables près de cet appareil ou de tout autre appareil électro-ménager.
- **Que faire si vous détectez une odeur de gaz**
  - N'essayez pas d'allumer tout appareil électro-ménager.
  - Ne touchez aucun interrupteur électrique. N'utilisez aucun téléphone dans la maison.
  - Appelez immédiatement votre fournisseur de gaz du téléphone d'un voisin. Suivez les instructions du fournisseur de gaz.
  - Si vous ne pouvez pas rejoindre votre fournisseur de gaz, appelez le service d'incendie.
- L'installation et l'entretien doit être effectué par un installateur qualifié, une agence de service ou le fournisseur de gaz.

Cet appareil peut être installé dans une installation OEM dans une maison manufacturée (É.-U. seulement) ou dans une maison mobile et il doit être installé conformément aux instructions du fabricant et selon les normes de sécurité et de construction des maisons manufacturées, *Title 24 CFR, Partie 3280 (des É.-U.) ou Standard for Installation in Mobile Homes (Normes d'installation dans les maisons mobiles), CAN/CSA Z240MH.*

Cet appareil est destiné seulement à l'usage avec le (les) type(s) de gaz indiqué(s) sur la plaque signalétique.

### ⚠ AVERTISSEMENT



**CHAUD ! NE TOUCHEZ PAS. PEUT CAUSER DES BRÛLURES GRAVES. LES VÊTEMENTS PEUVENT S'ENFLAMMER.**

Le verre et d'autres surfaces sont chaudes durant leur fonctionnement et leur refroidissement.

- Gardez les enfants loin de l'appareil.
- Les jeunes enfants doivent être SUPERVISÉS SURVEILLEZ AVEC SOIN les enfants dans la même pièce que l'appareil.
- Avisez les enfants et les adultes des risques dus aux températures élevées.
- N'OPÉREZ PAS avec les barrières de protection ouvertes ou enlevées.
- Gardez les vêtements, les meubles, les tentures et les autres combustibles loin de l'appareil.

**Cet appareil a été fourni avec une barrière intégrale pour éviter tout contact direct avec le panneau de verre fixe. NE faites pas fonctionner l'appareil avec la barrière retirée.**

Contactez votre concessionnaire ou Hearth & Home Technologies si la barrière n'est pas présente ou si vous avez besoin d'aide pour en installer une correctement.

Dans le Commonwealth du Massachusetts :

- L'installation doit être effectuée par un plombier agréé ou un monteur de gaz.
- Consultez la table des matières pour l'emplacement d'exigences supplémentaires du Commonwealth du Massachusetts.



L'installation et le service de cet appareil doivent être assurés par du personnel qualifié. Hearth & Home Technologies suggère des techniciens certifiés par le NFI ou formés en usine ou des techniciens supervisés par un professionnel certifié par le NFI.



Lisez ce manuel avant d'installer ou opérer cet appareil.  
 Conservez ce manuel du propriétaire pour référence future .

## Félicitations

Félicitations d'avoir choisi un appareil au gaz Heat & Glo — une alternative propre et élégante aux appareils au bois. L'appareil au gaz Heat & Glo que vous avez choisi a été conçu pour fournir le mieux en sécurité, fiabilité et efficacité.

En tant que propriétaire d'un nouvel appareil, veuillez lire avec soin les instructions contenues dans ce *Manuel du propriétaire* et les suivre au complet. Portez une attention particulière à tous les avertissements et autres notes («ATTENTION»).

Ce *Manuel du propriétaire* devra être conservé pour référence future. Nous vous suggérons de le classer avec vos autres documents importants et manuels de produit.

Les renseignements compris dans ce *Manuel du propriétaire* s'appliquent à tous les modèles et système de contrôle au gaz, sauf mention contraire.

Votre nouvel appareil au gaz Heat & Glo vous rendra des années d'utilisation fiable et sans problème. Bienvenue dans la famille des appareils Heat & Glo!

<b>Renseignements pour le propriétaire</b>	<i>Nous vous recommandons de conserver les renseignements suivants sur votre appareil.</i>
Nom du modèle: _____	Date d'achat / installation: _____
Numéro de série: _____	Localisation sur l'appareil: _____
Concessionnaire d'achat: _____	Téléphone du concessionnaire: _____
Notes: _____	
_____	

### Plaque signalétique et localisation

Les renseignements de votre appareil particulier sont sur la plaque signalétique qui se trouve généralement près des contrôles de l'appareil.

This product may be covered by one or more of the following patents: (Nos produits sont couverts par un ou plusieurs des brevets suivants): (United States) 4593510, 4686807, 4786876, 4793322, 4811534, 5000162, 5016609, 5076254, 5113843, 5191877, 5218953, 5263471, 5328356, 5341794, 5347983, 5429495, 5452706, 5542407, 5601073, 5613487, 5647340, 5688568, 5762062, 5775406, 5890495, 5931661, 5941237, 5947112, 5996575, 6006743, 6019099, 6048195, 6053165, 6145502, 6170481, 6237588, 6296474, 6374822, 6413079, 6439226, 6484712, 6543698, 6550687, 6601579, 6672860, 6688302B2, 6715724B2, 6729551, 6736133, 6748940, 6748942, D320652, D445174, D462436; (Canada)1297749, 2195264, 2225408; or other U.S. and foreign patents pending (ou autres brevets américains et étrangers en attente).



Heat & Glo, a brand of Hearth & Home Technologies, Inc.  
20802 Kensington Boulevard, Lakeville, MN 55044

**GAS-FIRED**



**Not for use with solid fuel.**  
(*Ne doit pas être utilisé avec un combustible solide.*)

Type of Gas (*Sorte De Gaz*): **NATURAL GAS**      This appliance must be installed in accordance with local codes, if any; if not, follow ANSI Z223.1 in the USA or CAN/CGA B149 installation codes. (*Installer l'appareil selon les codes ou règlements locaux ou, en l'absence de tels règlements, selon les codes d'installation CAN/CGA-B149.*)

**ANSI Z21XX-XXXX · CSA 2.XX-MXX · UL307B**

**Minimum Permissible Gas Supply for Purposes of Input Adjustment.**

Approved Minimum ( <i>De Gaz</i> ) Acceptable	0.0 in w.c.	(Po. Col. d'eau)
Maximum Pressure ( <i>Pression</i> )	0.0 in w.c.	(Po. Col. d'eau)
Maximum Manifold Pressure ( <i>Pression</i> )	0.0 in w.c.	(Po. Col. d'eau)
Minimum Manifold Pressure ( <i>Pression</i> )	0.0 in w.c.	(Po. Col. d'eau)

Total Electrical Requirements: 000Vac, 00Hz., less than 00 Amperes

**MADE IN USA**

ALTITUDE:	0-0000 FT.	IN CANADA 0000-0000FT.	Model: ( <i>Modèle</i> ):	XXXXXXXX
MAX. INPUT BTUH:	00,000	00,000	Serial ( <i>Série</i> ):	XXXXXXXX
MIN. INPUT BTUH:	00,000	00,000		
ORIFICE SIZE:	#XXXXX	#XXXXX		

Type de gaz →

Informations sur le gaz et l'électricité →

Numéro de modèle →

Numéro de série →

## - Table des matières -

<b>Section 1: Référencement et agréments de codes</b>		<b>Section 9: Renseignements sur le gaz</b>	
A. Certification de l'appareil .....	4	A. Conversions de carburant .....	27
B. Spécifications BTU .....	4	B. Pressions de gaz .....	27
C. Installations en altitude.....	4	C. Branchement au gaz .....	27
D. Spécification des matériaux non combustibles .....	4		
E. Spécification des matériaux combustibles .....	4	<b>Section 10: Renseignements électriques</b>	
F. Exigences du Commonwealth du Massachusetts .	4	A. Recommandations pour le câblage .....	29
		B. Branchements à l'appareil .....	29
<b>Section 2: Avant de commencer</b>		C. Câblage du système d'allumage Intellifire .	29
A. Considérations de conception et d'installation .....	5	D. Installation de la boîte de jonction .....	31
B. Outils et fournitures requis .....	5		
C. Inspectez l'appareil et ses composants .....	5	<b>Section 11: Finition</b>	
		A. Projections du manteau .....	32
<b>Section 3: Charpente et dégagements</b>		B. Matériaux de parement.....	32
A. Choix du placement de l'appareil .....	6	C. Exigences des matériaux de finition .....	33
B. Construction de l'enchâssure de l'appareil .....	7	D. Prolongement d'âtre .....	34
C. Dégagements .....	7		
D. Projections du manteau .....	8	<b>Section 12: Montage de l'appareil</b>	
E. Prolongement d'âtre .....	8	A. Enlèvement des matériels d'expédition .....	35
		B. Nettoyage de l'appareil.....	35
<b>Section 4: Placement des débouchés</b>		C. Accessoires .....	35
A. Dégagements minimaux des débouchés		D. Placement des braises .....	36
d'évent.....	9	E. Placement des bûches .....	37
		F. Bloc porte vitrée.....	39
<b>Section 5: Données et schémas d'événements</b>		G. Grilles et garniture .....	39
A. Clé des tableaux d'événements .....	11	H. Réglage du volet d'air .....	39
B. Utilisation des coudes .....	11		
C. Normes de mesurage.....	11	<b>Section 13: Notice d'utilisation</b>	
D. Schémas d'événements.....	12	A. Avant d'allumer l'appareil.....	40
		B. Allumage de l'appareil .....	41
<b>Section 6: Dégagements et charpente des événements</b>		C. Après que l'appareil soit allumé.....	42
A. Dégagements des tuyaux aux matériaux		D. Foire aux questions .....	42
combustibles .....	15		
B. Charpente de la pénétration murale.....	15	<b>Section 14: Dépannage</b>	
C. Charpente de la pénétration verticale .....	16	A. Système d'allumage Intellifire .....	43
<b>Section 7: Préparation de l'appareil</b>		<b>Section 15: Maintenance et service de l'appareil. ....</b>	<b>45</b>
A. Retrait du matériau de parement non combustible .	18		
B. Fixation de l'appareil et mise à niveau .....	19	<b>Section 16: Documents de référence</b>	
C. Pose du matériau de parement non combustible .	19	A. Schéma des dimensions de l'appareil .....	47
D. Pose des réducteurs de conduit.....	20	B. Schémas des composants d'évent.....	48
E. Ajustement de l'écran de protection de la		C. Pièces de rechange .....	51
veilleuse .....	20	D. Garantie .....	54
		E. Pour nous contacter .....	55
<b>Section 8: Installation du tuyau d'évent</b>			
A. Montage des sections d'évent.....	21		
B. Démontage des sections d'évent .....	23		
C. Pose de l'écran de chaleur et du chapeau de			
débouché horizontal .....	24		
D. Pose du noquet de toit et du chapeau de			
débouché vertical .....	25		

# 1

## Références et agréments de codes

### A. Certification de l'appareil

**MODÈLE :** GEM-36B

**LABORATOIRE :** Underwriters Laboratories, Inc. (UL)

**TYPE :** Foyer chauffant muni d'un évent direct

**NORME :** ANSI Z21.88-2002•CSA2.33-M02•UL307B

Le produit est coté aux normes ANSI pour "Appareils chauffants au gaz munis d'un évent" et aux sections applicables des normes « Appareils chauffants au gaz pour maisons fabriquées en usine et véhicules de plaisance » et « Appareils de chauffage au gaz pour haute altitude ».

**NON CONÇU POUR USAGE COMME SOURCE PRINCIPALE DE CHALEUR.** Cet appareil a été testé et homologué comme chauffage supplémentaire de pièce ou comme appareil décoratif. Il ne doit pas être pris en compte comme chauffage principal dans les calculs de chauffage résidentiel.

**NOTE:** Cette installation doit être conforme aux codes locaux. En l'absence de codes locaux, conformez-vous au « **National Fuel Gas Code, ANSI Z223.1-latest edition** » aux É.-U. et aux **Codes d'installation CAN/CGA B149** au Canada.

Ce modèle peut être installé dans une chambre à coucher ou une chambre-salon aux É.-U. et au Canada.

### B. Spécifications BTU

Modèle (É.-U. ou Canada)		Apport Maximal BTU/H	Apport Minimal BTU/H	Diamètre Orifice (DMS)
GEM-36B (NG)	É.-U. De 0 à 2000 pi	37,500	23,000	32
	CAN De 2000 à 4500 pi	33,750	20,700	33

### C. Installations en altitude

Les appareils au gaz référencés U.L. ont été testés et homologués sans modifications pour des altitudes de 0 à 600 mètres (0 à 2 000 pieds) aux É.-U. et au Canada.

Pour installer cet appareil à une altitude supérieure à 600 mètres (2 000 pieds), il pourra être nécessaire de réduire l'admission en changeant orifice de brûleur pour un plus petit. Le taux d'admission devra être réduit de 4% pour chaque tranche de 300 m (1 000 pi.) au-dessus de 600 m (2 000 pi.) aux É.-U. ou de 10% pour les altitudes entre 600 m (2 000 pi.) et 1 350 m (4 500 pi.) au Canada. Ces règles ne s'appliquent pas si le pouvoir calorifique du gaz est réduit. Vérifier avec le fournisseur de gaz local pour la taille appropriée de l'orifice du brûleur.

Vérifier avec les autorités locales pour une installation au-dessus de 1 350 m (4 500 pi.) au Canada.

### AVERTISSEMENT

N'UTILISEZ PAS cet appareil en cas d'immersion totale ou partielle. Appelez un technicien qualifié immédiatement pour inspecter l'appareil et remplacer toute pièce du système de contrôle ou tout contrôle de gaz ayant été sous l'eau.

### D. Spécification des matériaux non combustibles

Matériaux qui ne peuvent ni s'allumer ni brûler. Ces matériaux sont entièrement composés d'acier, fer, brique, tuile, béton, ardoise, verre ou plâtre, ou de toute combinaison de ceux-ci. Les matériaux reconnus répondre à la norme **ASTM E 136, Standard Test Method for Behavior of Materials po a Vertical Tube Furnace at 750° C** seront considérés matériaux non combustibles.

### E. Spécification des matériaux combustibles

Les matériaux composés ou revêtus de bois, papier comprimé, fibres végétales, plastique ou autre matériau susceptible de s'allumer et de brûler, ignifugé ou non, ou plâtre ou non, seront considérés matériaux combustibles.



Les systèmes de qualité  
Heat & Glo sont homologués  
par SGS ICS

NOTE : Les conditions ci-après se rapportent à différents codes du Massachusetts et codes nationaux qui ne figurent pas dans ce document.

## F. Exigences du Commonwealth du Massachusetts

Tous les foyers à gaz avec conduit d'évacuation horizontal pour paroi latérale, installés dans les habitations, bâtiments ou structures, utilisés entièrement ou partiellement à des fins résidentielles, y compris ceux appartenant à ou utilisés par le Commonwealth, dont le conduit d'évacuation en sortie d'une paroi latérale est situé à une hauteur inférieure à 2 m du niveau moyen du sol, y compris, sans y être limité, des terrasses et des porches, doivent répondre aux conditions suivantes:

### Installation de détecteurs de monoxyde de carbone

Lors de l'installation du foyer à gaz avec conduit d'évacuation horizontal pour paroi latérale, le plombier ou installateur de gaz doit vérifier la présence d'un détecteur de monoxyde de carbone avec signal d'alarme et piles de secours à l'étage où le foyer sera installé. De plus, le plombier ou l'installateur de gaz doivent vérifier qu'un détecteur de monoxyde de carbone avec signal d'alarme raccordé au câblage des lieux ou alimenté par piles est installé à chaque étage de l'habitation, du bâtiment ou de la structure où fonctionne le foyer à gaz avec conduit d'évacuation horizontal pour paroi latérale. Le propriétaire des lieux doit demander à un technicien autorisé certifié de réaliser le câblage des détecteurs de monoxyde de carbone.

Si le foyer à gaz avec conduit d'évacuation horizontal pour paroi latérale est installé dans un grenier ou une pièce à plafond bas, le détecteur de monoxyde de carbone câblé avec signal d'alarme et piles de secours peut être installé à l'étage adjacent suivant. Si les conditions de cette rubrique ne peuvent pas être satisfaites pendant l'installation, le propriétaire dispose d'une période de trente (30) jours pour les satisfaire, pour autant que pendant ladite période un détecteur de monoxyde de carbone alimenté par piles et avec signal d'alarme soit installé.

### Détecteurs de monoxyde de carbone autorisés

Tous les détecteurs de monoxyde de carbone doivent être en conformité avec NFPA 720, listés ANSI/UL 2034 et certifiés IAS.

### Signalisation

Une plaque signalétique en métal ou plastique doit être installée en permanence à l'extérieur du bâtiment, à une hauteur minimum de 2,4 m au-dessus du niveau moyen du sol, directement en ligne avec le conduit d'évacuation dans le cas des foyers ou équipements à gaz avec conduit d'évacuation horizontal. Le texte « **CONDUIT D'ÉVACUATION DES GAZ DIRECTEMENT DESSOUS. NE PAS OBSTRUER.** », en caractères d'une taille minimum de 1,2 mm, doit figure sur la plaque signalétique. Toute obstruction possible de la couronne.

## Inspection

L'inspecteur de gaz de l'État ou local ne peut approuver l'installation du foyer à gaz avec conduit d'évacuation horizontal qu'après avoir vérifié la présence de détecteurs de monoxyde de carbone et de la plaque signalétique en conformité avec les stipulations de 248 CMR 5.08(2)(a)1 à 4.

## Exceptions

Les stipulations 248 CMR 5.08(2)(a) 1 à 4 ne s'appliquent pas aux foyers suivants:

- Les appareils figurant au chapitre 10 intitulé « Appareils qui n'ont pas besoin d'un conduit d'évacuation » selon l'édition la plus récente de la norme NFPA 54 adoptée la commission et
- Les appareils qui ont été approuvés, fonctionnant au gaz dotés d'un conduit horizontal sortant d'une paroi latérale installés dans une pièce ou structure séparée de l'habitation, du bâtiment ou de la structure utilisés entièrement ou partiellement à des fins résidentielles.

## CONDITIONS DU FABRICANT

### Système d'évacuation des gaz fourni avec le foyer

Quand le fabricant du foyer à gaz approuvé avec conduit d'évacuation horizontal pour paroi latérale fournit les composants ou la configuration du système d'évacuation avec le foyer, les instructions d'installation du foyer et du système d'évacuation doivent contenir:

- Des instructions détaillées pour l'installation du système d'évacuation ou des composants; et
- Une liste complète de pièces du système d'évacuation.

### Système d'évacuation des gaz NON fourni avec le foyer

Quand le fabricant de l'appareil fonctionnant au gaz doté d'un conduit d'évacuation sortant horizontalement d'une paroi latérale approuvé ne fournit pas les pièces du conduit d'évacuation des gaz, mais se réfère à un conduit spécial, les conditions suivantes doivent être satisfaites:

- Les instructions du « conduit spécial » mentionné doivent être incluses aux instructions d'installation de l'appareil ou équipement; et
- Le « conduit spécial » doit être un produit qui a été approuvé par la commission et les instructions de ce système doivent inclure une liste de pièces et des instructions d'installation détaillées.

Une copie de toutes les instructions d'installation du foyer à gaz approuvé avec conduit d'évacuation horizontal pour paroi latérale, de toutes les instructions concernant le conduit d'évacuation, de toutes les listes de pièces du conduit, et/ou de toutes les instructions de configuration du conduit doit être conservée avec le foyer après son installation.

**Se reporter à la section de raccordement du gaz pour connaître les conditions supplémentaires du Commonwealth du Massachusetts.**

# 2

## Avant de commencer

### A. Considérations de conception et d'installation

Les appareils à gaz Heat & Glo à évent direct sont conçus pour opérer avec tout l'air de combustion tiré de l'extérieur du bâtiment et tous les gaz d'échappement expulsés à l'extérieur. Aucune source additionnelle d'air extérieur n'est requise.

#### ATTENTION

Vérifiez les codes de construction avant l'installation.

- L'installation DOIT être conforme avec les codes et règlements locaux, provinciaux et nationaux.
- Consultez les autorités locales d'incendie et de construction compétentes au sujet de restrictions, inspection d'installation et permis.

Pour planifier l'installation d'un appareil il est nécessaire d'obtenir les renseignements suivants avant l'installation:

- Où l'appareil sera installé.
- La configuration du système d'évent envisagée.
- La tuyauterie d'admission de gaz.
- Le câblage électrique.
- La charpente et les détails de finition.
- Si des accessoires optionnels—tels que ventilateur, interrupteur mural ou télécommande—sont désirés.

#### AVERTISSEMENT



Gardez l'appareil au sec.

- Moisissures et rouille peuvent générer des odeurs.
- L'eau peut endommager les contrôles.



### B. Outils et fournitures requis

Avant de commencer l'installation assurez-vous que les outils et fournitures de construction suivants sont disponibles.

Scie alternative	Éléments de charpente
Pinces	Calfeutrage haute température
Marteau	Gants
Tournevis Phillips	Équerre de charpentier
Tournevis plat	Perceuse électrique et forets (1/4 po.)
Fil à plomb	Lunettes de sécurité
Niveau	Voltmètre
Manomètre	Vis autoperceuses 1/2 à 3/4 pouce n° 6 ou 8
Ruban-mesure	Solution de détection de fuites non corrosive
Un connecteur 1/4 po. femelle (pour ventilateur optionnel).	

### C. Inspectez l'appareil et ses composants

#### AVERTISSEMENT



Inspectez l'appareil et ses composants pour dommages. Des pièces endommagées peuvent compromettre le fonctionnement sécuritaire.

- NE POSEZ PAS de composants endommagés.
- NE POSEZ PAS de composants incomplets.
- NE POSEZ PAS de composants substitués.



Avisez le concessionnaire de toute pièce endommagée.

- Retirez avec soin l'appareil et ses composants de l'emballage.
- Les composants du système d'évent et les portes décoratives sont expédiés séparément.
- Les bûches à gaz peuvent être emballées séparément et doivent être installées sur place.
- Avisez le concessionnaire de toute pièce endommagée à l'expédition, particulièrement l'état du verre.
- **Lisez toutes les instructions avant de commencer l'installation. Suivez ces instructions avec soin durant l'installation pour assurer sécurité et jouissance maximales.**

#### AVERTISSEMENT



Hearth & Home Technologies décline toute responsabilité pour les actions suivantes qui annuleront la garantie:

- Installation et utilisation de tout appareil ou composant du système d'évent endommagé.
- Modification de l'appareil ou du système d'évent.
- Installation ne suivant pas les instructions de Hearth & Home Technologies.
- Placement inapproprié des bûches à gaz ou de la porte vitrée.
- Installation et/ou utilisation de toute pièce non approuvée par Hearth & Home Technologies.

**Toute action du genre peut causer un risque d'incendie.**

# 3

## Charpente et dégagements

### NOTE:

- Les illustrations représentent des installations typiques et sont **POUR FINS DE DESIGN SEULEMENT**.
- Les illustrations/schémas ne sont pas à l'échelle.
- L'installation réelle peut varier dû aux préférences individuelles de design.

### ⚠ AVERTISSEMENT



- Risque d'incendie  
Prévoyez un dégagement adéquat:
- Autour des ouvertures pour l'air
  - Des matériaux combustibles
  - Pour l'accès au service
- Éloignez l'appareil des endroits fréquentés.

### A. Choix du placement de l'appareil

En choisissant un placement pour l'appareil il est important de considérer les dégagements aux murs requis (voir Figure 3.1).

**NOTE : Référez-vous à la section 16 pour les dimensions véritables de l'appareil.**

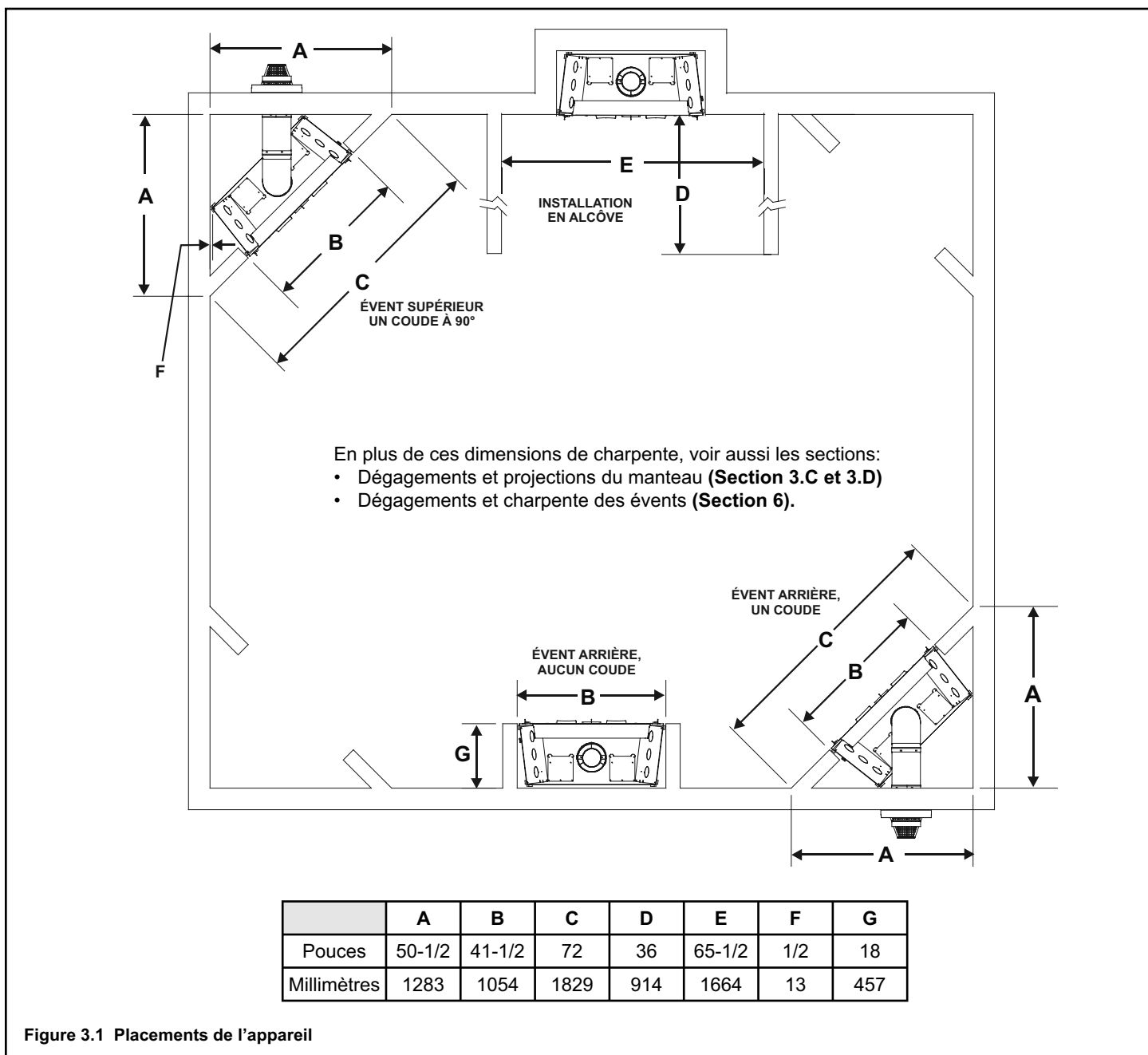

Figure 3.1 Placements de l'appareil

## B. Construction de l'enchâssure de l'appareil

L'enchâssure est une structure verticale en forme de boîte construite pour enclôsser l'appareil au gaz et/ou son système d'évent. Les évènements verticaux qui courent à l'extérieur d'un bâtiment peuvent être installés à l'intérieur d'une enchâssure, mais ce n'est pas obligatoire.

La construction de l'enchâssure peut varier selon le type de bâtiment. Ces instructions ne sont pas des substituts pour les exigences des codes locaux de construction. Les codes locaux **DOIVENT** être consultés.

Une enchâssure doit être construite de la même manière que les murs extérieurs de la maison pour prévenir les problèmes de courants d'air froid. L'enchâssure ne doit aucunement déchirer l'enveloppe extérieure du bâtiment.

Les murs, plafond, plaque de fond et plancher en surplomb de l'enchâssure doivent être isolés. Des barrières contre l'infiltration d'air et de vapeur doivent être installées dans l'enchâssure suivant les codes provinciaux pour le reste de la maison. De plus, dans les régions où l'infiltration d'air froid peut causer problème, les surfaces intérieures peuvent être recouvertes de panneaux de Gyproc et jointoyées pour une étanchéité maximale.

Pour mieux prévenir les courants d'air, les écrans coupe-feu muraux et de plafond doivent être calfeutrés avec du calfeutrage à haute température pour sceller les espaces. Les trous pour les canalisations de gaz ou autres doivent être

calfeutrés avec du calfeutrage à haute température ou bournés d'isolant sans revêtement. Si l'appareil est installé sur une dalle de béton une feuille de contreplaqué peut être placée dessous pour arrêter la montée d'air froid à la pièce.

## C. Dégagements

### ⚠ AVERTISSEMENT



Risque d'incendie.  
Risque d'odeur.

- Installez l'appareil sur une surface dure en métal ou de bois couvrant la largeur et la longueur complètes de l'appareil.
- N'INSTALLEZ PAS l'appareil directement sur tapis, vinyle, tuile ou tout matériau combustible autre que le bois.

### ⚠ AVERTISSEMENT



Risque d'incendie.

- Construisez l'enchâssure selon tous les dégagements spécifiés dans ce manuel.
- Placez et installez l'appareil suivant tous les dégagements spécifiés dans ce manuel.

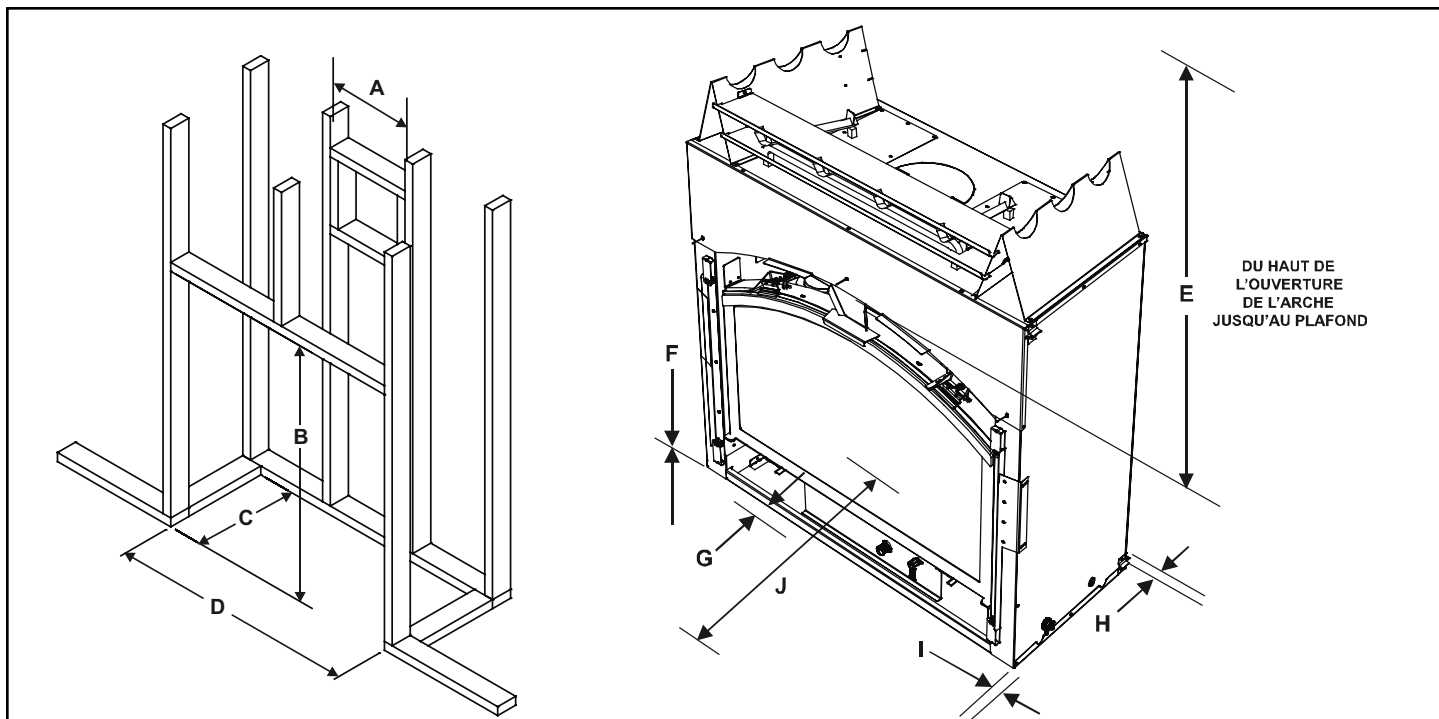

### DÉGAGEMENTS AUX COMBUSTIBLES:

	A	B	C	D	E	F	G	H	I	J
	Ouverture brute (Tuyau d'évent)	Ouverture brute (Hauteur)	Ouverture brute (Profondeur)	Ouverture brute (Largeur)	Dégagement au plafond depuis le sommet de l'ouverture de l'arche	Plancher non combustible	Plancher combustible	Arrière de l'appareil	Côtés de l'appareil	Avant de l'appareil
<i>pouces</i>	10	43	17-1/2	41-1/2	44	0	8	1/2	1/2	36
<i>mm</i>	254	1092	445	1054	1118	0	203	13	13	914

Figure 3.2 Dégagements aux matériaux combustibles



## D. Projections du manteau

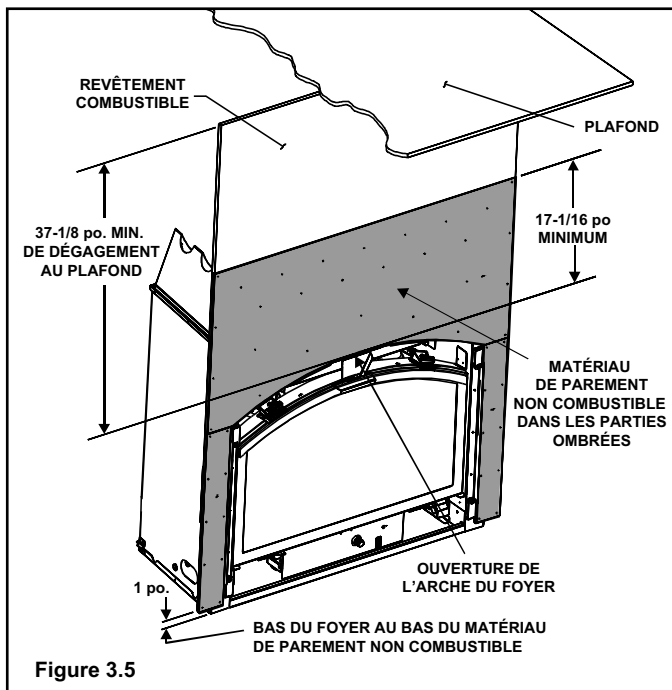
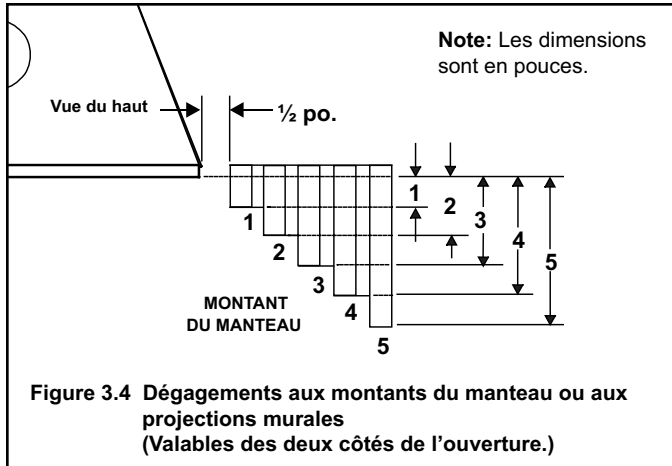
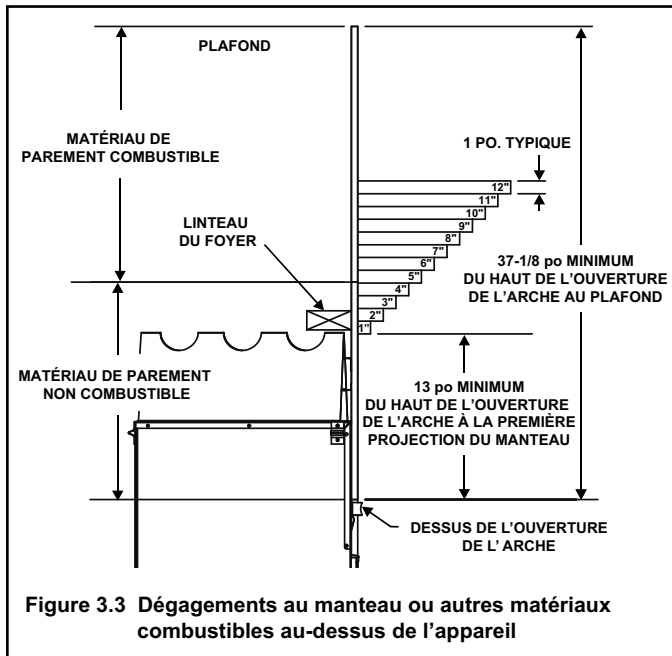

## E. Prolongement d'âtre

**⚠ AVERTISSEMENT**

Risque d'incendie.

Un prolongement d'âtre est requis pour protéger les planchers combustibles devant l'appareil.

- Un prolongement d'âtre d'au moins 8 po. doit être construit de matériaux non combustibles.

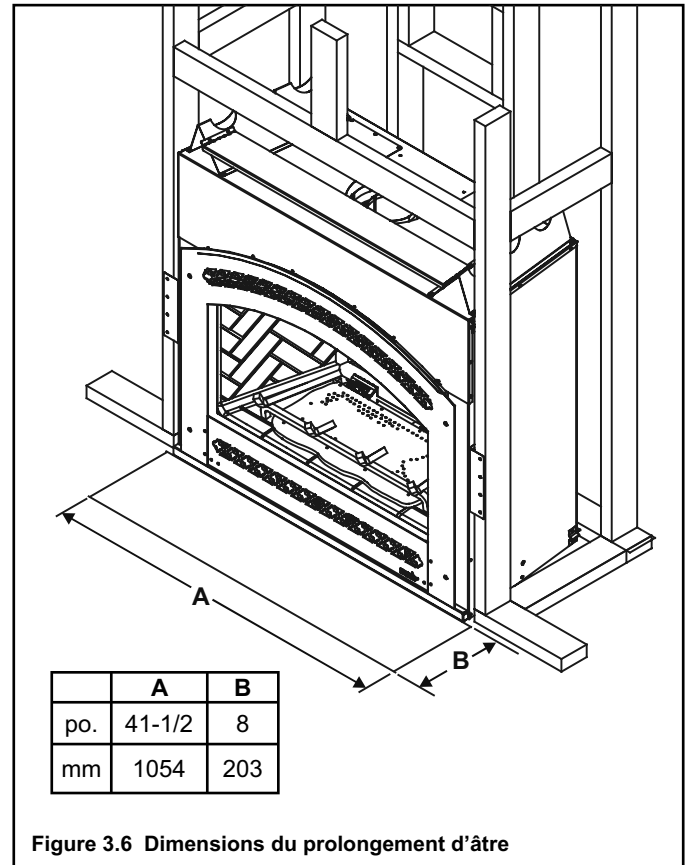

# 4

## Placement des débouchés

### A. Dégagements minimaux des débouchés d'évent

#### ⚠ AVERTISSEMENT



Risque d'incendie.  
Risque d'explosion.  
Maintenez les dégagements d'évent aux combustibles tel que spécifié.



- Ne bourrez pas le vide d'air d'isolant ou autres matériaux.

Le défaut d'éloigner isolants ou autres matériaux du tuyau d'évent peut causer un incendie.

Mesurez les dégagements verticaux depuis cette surface.

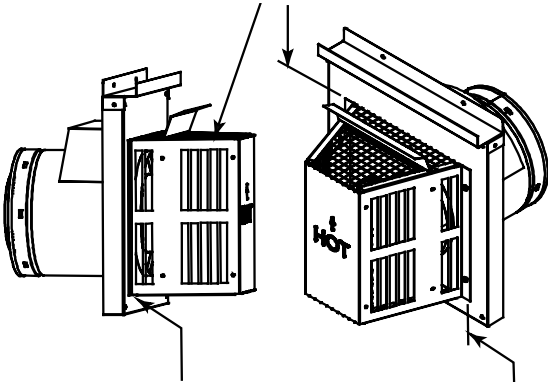

Mesurez les dégagements horizontaux depuis cette surface.

(Voir figure 4.4 pour les dégagements spécifiques)

Figure 4.1

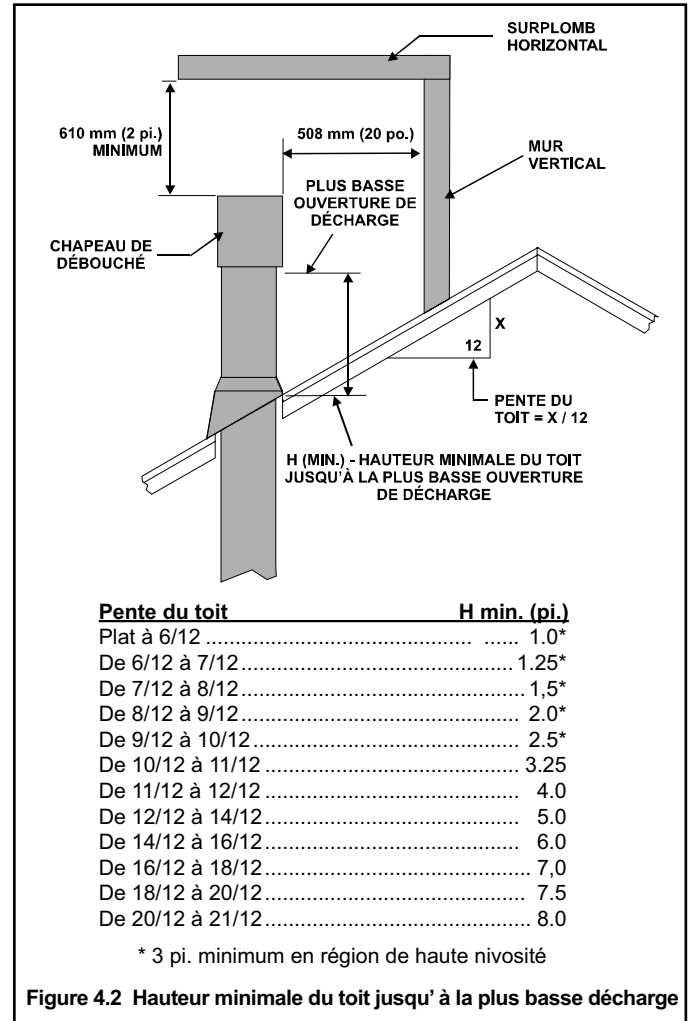

Figure 4.2 Hauteur minimale du toit jusqu' à la plus basse décharge

La figure 4.2 spécifie les hauteurs minimales d'évent pour diverses pentes de toit.

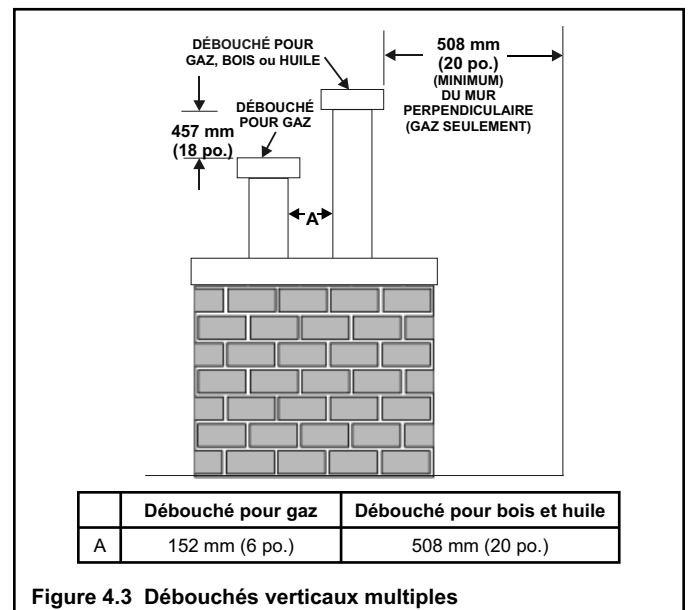
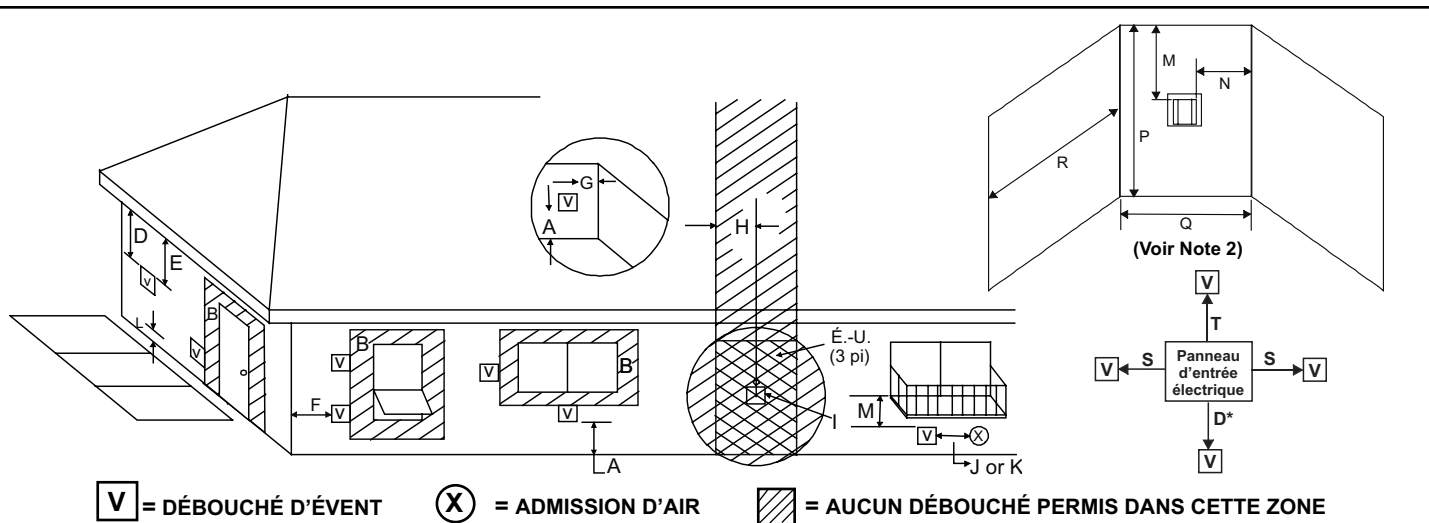

Figure 4.3 Débouchés verticaux multiples



**V** = DÉBOUCHÉ D'ÉVENT      **X** = ADMISSION D'AIR      = AUCUN DÉBOUCHÉ PERMIS DANS CETTE ZONE

A = 305 mm (12 po.)  
(Voir Note 1)      dégagements au-dessus de : sol, véranda, perron, terrasse ou balcon

B = 305 mm (12 po.)..... dégagements à une fenêtre ou porte ouvrable ou à une fenêtre fermée en permanence. (Verre)

D\* = 457 mm (18 po.)..... dégagement vertical à un soffite non ventilé ou un soffite ventilé situé au-dessus du débouché

\*762 mm (30 po.)..... pour soffites revêtus de vinyle et en dessous de la servitude électrique

F = 229 mm (9 po.)..... dégagement au coin extérieur

G = 152 mm (6 po.)..... dégagement au coin intérieur

H = 91 cm (3 pi.) (Canada).. ne doit pas être installé au-dessus d'un compteur/régulateur de gaz à moins de 91 cm (3 pi.) horizontalement de la ligne de centre du régulateur

I = 91 cm (3 pi.) (É-U.)  
1,83 m (6 pi.) (Canada).. dégagement à une sortie d'air de régulateur de servitude de gaz

J = 152 mm (6 po.) (É-U.)  
305 mm (12 po.) (Canada). dégagement à une admission d'air non assistée du bâtiment ou à l'admission d'air de combustion de tout autre appareil

K = 91 cm (3 pi.) (É-U.)  
1,83 m (6 pi.) (Canada)      dégagement à une admission d'air assistée

L\*\* = 2,14 m (7 pi.) ..... dégagement au-dessus d'un trottoir ou d'une entrée pavée située sur un terrain **public**

M\*\*\* = 457 mm (18 po.) .... dégagement sous véranda, perron, terrasse, balcon ou surplomb

1,07 m (42 po.) ..... vinyle

#### Installations en alcôve

N = 152 mm (6 po.) ..... murs non revêtus de vinyle  
305 mm (12 po.) ... murs de vinyle

P = 2,44 m (8 pi.)

	Q <sub>MIN</sub>	R <sub>MAX</sub>
1 chapeau	91 cm 3 pieds	2 x Q <sub>RÉEL</sub>
2 chapeaux	1,83 m 16 pieds	1 x Q <sub>RÉEL</sub>
3 chapeaux	2,74 m 9 pieds	2/3 x Q <sub>RÉEL</sub>
4 chapeaux	3,66 m 12 pieds	1/2 x Q <sub>RÉEL</sub>
Q <sub>MIN</sub> = # chapeaux de débouché x 3		R <sub>MAX</sub> = (2 / n° chapeaux) x Q <sub>RÉEL</sub>

S = 152 mm (6 po.) .....dégagement des côtés de la servitude électrique  
(Voir Note 5)

T = 305 mm (12 po.) .....dégagement au-dessus de la servitude électrique  
(Voir Note 5)

\*\* un évent ne doit pas déboucher directement au-dessus d'un trottoir ou d'une entrée pavée située entre deux résidences et servant aux deux résidences.

\*\*\* permis seulement si la véranda, le perron, la terrasse ou le balcon est complètement ouvert(e) sur au moins 2 côtés sous le plancher ou se conforme à la note 2.

**NOTE 1:** Nous suggérons l'utilisation d'un écran de protection du chapeau homologué sur un terrain privé où le débouché est à moins de 2m14 (7 pi.) au-dessus d'un trottoir, entrée, terrasse, perron, véranda ou balcon. (Voir la page des composants d'évent)

**NOTE 2:** Les débouchés dans une alcôve (espace ouvert d'un côté seulement et doté d'un surplomb) sont permis avec les dimensions spécifiées pour les déclins de vinyle ou non et les soffites. 1. Il faut au moins 91 cm (3 pi.) entre les chapeaux de débouché. 2. Toute admission d'air assistée à moins de 30 m (10 pi.) d'un chapeau de débouché doit être au moins 91 cm (3 pi.) plus bas que le chapeau. 3. Toute admission d'air non assistée à moins de 91 cm (3 pi.) d'un chapeau de débouché doit être au moins 30 cm (1 pi.) plus bas que le chapeau de cheminée.

Figure 4.4 Dégagements minimaux pour le débouché

**NOTE 3:** Les codes ou règlements locaux peuvent exiger des dégagements différents.

**NOTE 4:** Les chapeaux de cheminée peuvent être chauds. Considérez leur proximité aux portes et autres endroits fréquentés.

**NOTE 5:** Le placement du débouché d'évent ne doit pas gêner l'accès à la servitude électrique.

**AVERTISSEMENT: Aux É-U. :** Un débouché d'évent n'est **PAS** permis sur des perrons grillagés. Respectez les dégagements aux murs, surplombs et au sol tel que précisé dans les instructions.

**Au Canada:** Un débouché d'évent n'est **PAS** permis sur des perrons grillagés. Il est permis sur des perrons avec au moins deux côtés ouverts. Respectez les dégagements aux murs, aux surplombs et au sol tel que précisé dans les instructions.

Heat & Glo n'assume aucune responsabilité pour une performance inadéquate de l'appareil si le système d'évent ne respecte pas ces exigences.

**ATTENTION: NOUS SUGGÉRONS LA POSE D'UN PROTECTEUR DE VINYLE POUR LES MURS FINIS EN DÉCLIN DE VINYLE.**

# 5

## Données et schémas d'événements

### A. Clés des tableaux d'événements

Les abréviations du tableau d'événements qui suit sont utilisées dans les schémas des événements.

Symbole	Description
V <sub>1</sub>	Première section (la plus près de l'appareil) de tuyau vertical
V <sub>2</sub>	Deuxième section de tuyau vertical
H <sub>1</sub>	Première section (la plus près de l'appareil) de tuyau horizontal
H <sub>2</sub>	Deuxième section de tuyau horizontal

### ⚠ AVERTISSEMENT



Risque d'incendie.  
Risque d'explosion.  
Risque d'asphyxie.

NE RELIEZ PAS cet appareil au gaz à un conduit de fumée desservant un autre appareil brûlant des solides ou du gaz.

- Évitez cet appareil directement à l'extérieur.
- Utilisez un système d'évent distinct pour cet appareil.



Ceci peut compromettre le fonctionnement sécuritaire de cet appareil ou des autres appareils reliés au même conduit.

### B. Utilisation des coudes

#### ATTENTION

TOUTES les spécifications de configuration d'évent DOIVENT être respectées.

- Ce produit a été testé et homologué à ces spécifications.
- La performance de l'appareil sera compromise si les spécifications ne sont pas respectées.

Les parcours diagonaux ont des incidences verticales et horizontales aux événements pour le calcul des effets. Utiliser la montée pour l'aspect vertical et le parcours pour l'aspect horizontal (voir Figure 5.1).

Deux coudes à 45° peuvent être utilisés au lieu d'un coude à 90°. Sur un parcours à 45°, 30 cm (1 pi.) de diagonale est égal à 216 mm (8,5 po.) de parcours horizontal et 216 mm (8,5 po.) de parcours vertical. Une longueur de tuyau droit est permise entre deux coudes à 45° (voir Figure 5.1).

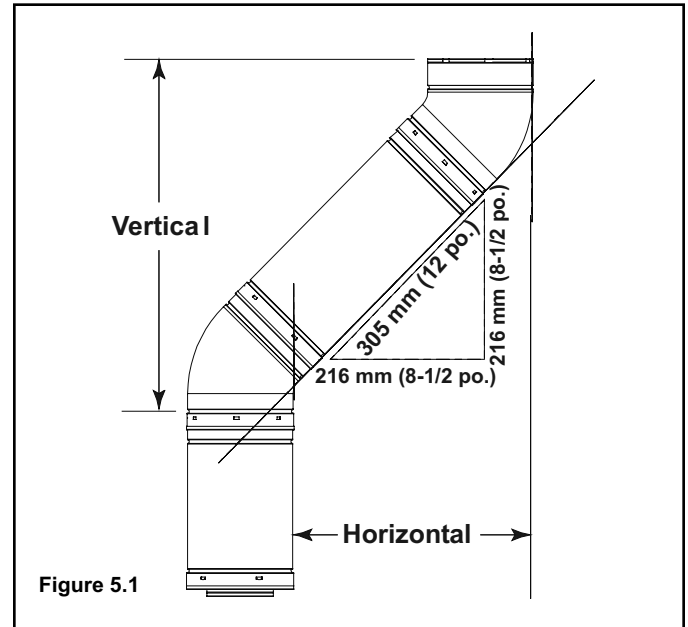

Figure 5.1

### C. Normes de mesurage

Les mesures verticales et horizontales listées dans les schémas d'évent ont été calculées selon les normes suivantes.

1. Les mesures de tuyau utilisent la longueur effective de tuyau (voir Figure 5.2).
2. Les mesures sont prises depuis la surface extérieure de l'appareil, pas depuis les écarteurs.
3. Les débouchés horizontaux sont mesurés jusqu'à la surface extérieure de montage (bride du chapeau de débouché) (voir Figure 4.1).
4. Les débouchés verticaux sont mesurés jusqu'au bas du chapeau de débouché.
5. Le tuyau horizontal est installé de niveau sans montée.

Tuyau	Longueur	
	mm	pouces
DVP4	102	4
DVP6	152	6
DVP12	305	12
DVP24	610	24
DVP36	914	36
DVP48	1 219	48
DVP6A	76 à 152	3 à 6
DVP12A	76 à 305	3 à 12
DVP12MI	76 à 305	3 à 12
DVP24MI	76 à 610	3 à 24

Figure 5.2 Longueur effective du tuyau DVP\*

\*DVP: Tuyau d'évent direct («Direct Vent Pipe»)

## D. Schémas d'événements

### ⚠ AVERTISSEMENT



Risque d'incendie. Risque d'explosion.

NE BOURREZ PAS d'isolant ou autres matériaux combustibles entre les coupe-feux de plafond.

- MAINTENEZ TOUJOURS les dégagements spécifiés autour des systèmes d'événement et de coupe-feux.
- Installez les écrans coupe-feu muraux et de plafond tel que spécifié. Le défaut d'éloigner tout isolant ou autre matériau du tuyau d'événement peut causer un incendie.



## 1. Événement supérieur - Débouché horizontal

### Un coude

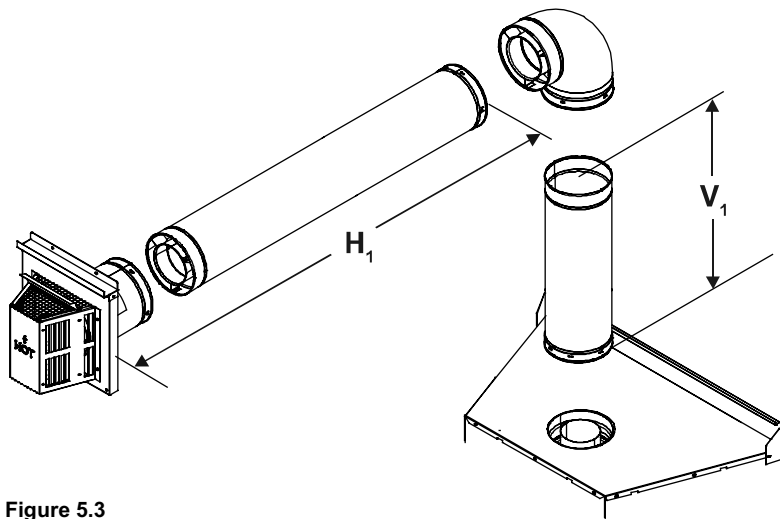

Figure 5.3

V <sub>1</sub> Minimum		H <sub>1</sub> Maximum	
1 pi	305 mm	2 pi	610 mm
2 pi	610 mm	5 pi	1,5 m
3 pi	914 mm	8 pi	2,4 m
4 pi	1,2 m	11 pi	3,4 m
5 pi	1,5 m	14 pi	4,3 m
6 pi	1,8 m	17 pi	5,2 m
7 pi	2,2 m	20 pi	6,2 m
8 pi	2,4 m	23 pi	7,0 m
V <sub>1</sub> = 40 pi. (12,2 m) Maximum H <sub>1</sub> = 23 pi. (7,0 m) Maximum V <sub>1</sub> + H <sub>1</sub> = 63 pi. (19,2 m) Maximum			

**NOTE :** Doit comprendre une montée minimale d'événement de 30 cm (1 pi.) avant d'attacher un coude à 90° à l'unité.

### Deux coudes

**NOTE :** Doit comprendre une montée minimale d'événement de 30 cm (1 pi.) avant d'attacher un coude à 90° à l'unité.

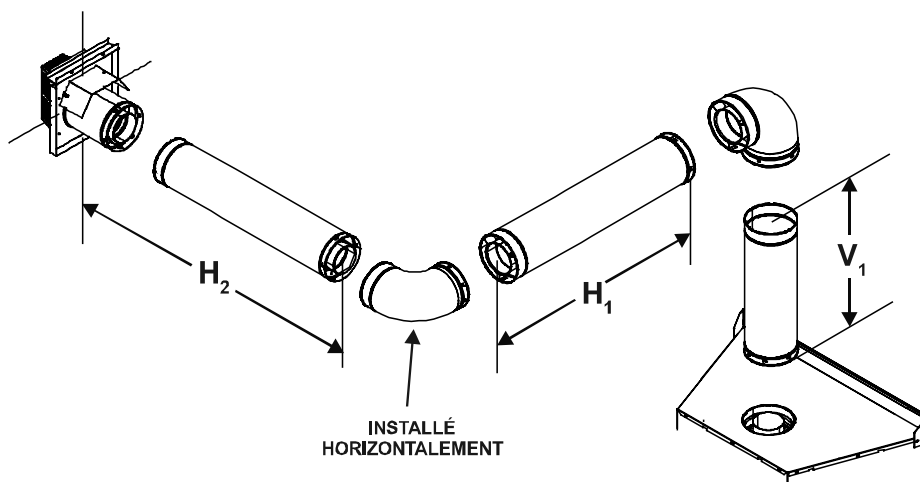

Figure 5.4

V <sub>1</sub> Minimum		H <sub>1</sub> + H <sub>2</sub> Maximum	
1 pi	305 mm	2 pi	610 mm
2 pi	610 mm	5 pi	1,5 m
3 pi	914 mm	8 pi	2,4 m
4 pi	1,2 m	11 pi	3,4 m
5 pi	1,5 m	14 pi	4,3 m
6 pi	1,8 m	17 pi	5,2 m
7 pi	2,2 m	20 pi	6,2 m
8 pi	2,4 m	23 pi	7,0 m
H <sub>1</sub> + H <sub>2</sub> = 23 pi. (6,7 m) Maximum V <sub>1</sub> + H <sub>1</sub> + H <sub>2</sub> = 63 pi. (19,2 m) Maximum			

## 1. Évent supérieur - Débouché horizontal - (suite et fin)

### Trois coudes

**NOTE :** Doit comprendre une montée minimale d'évent de 30 cm (1 pi.) avant d'attacher un coude à 90° à l'unité.

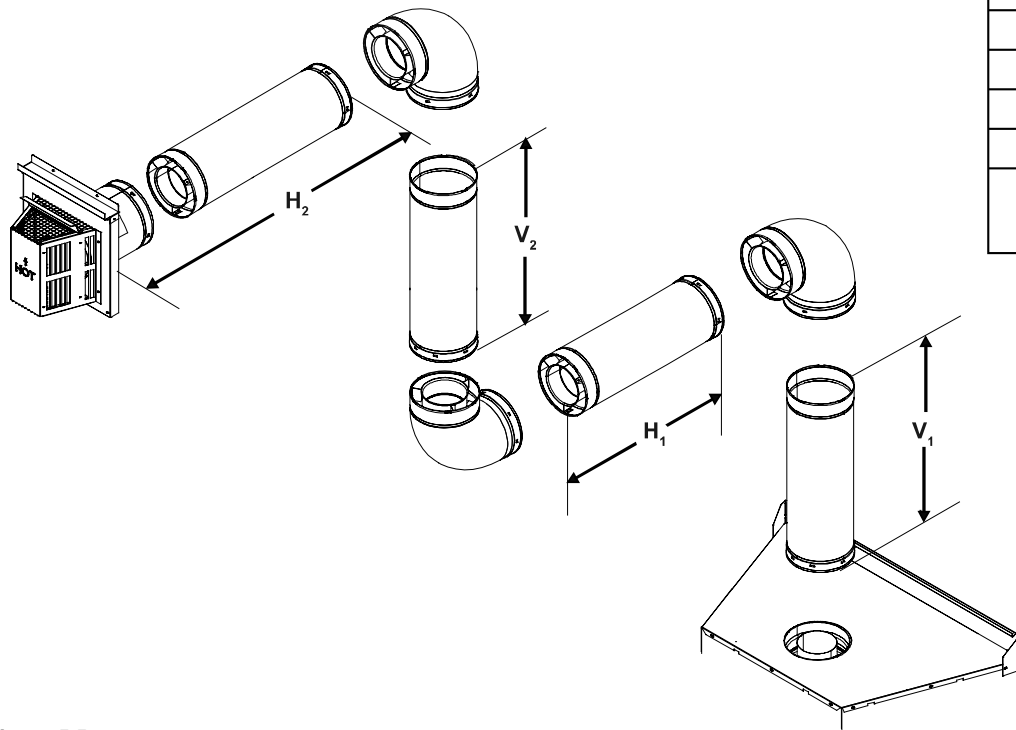

V <sub>1</sub> Minimum		H <sub>1</sub> + H <sub>2</sub> Maximum	
1 pi	305 mm	4 pi	1,2 m
2 pi	607 mm	7 pi	2,1 m
3 pi	914 mm	10 pi	3,0 m
4 pi	1,2 m	13	3,4 m
5 pi	1,5 m	16	4,9 m
6 pi	1,8 m	17	5,2 m
7 pi	2,2 m	22	6,7 m

$H_1 + H_2 = 6,7 \text{ m (22 pi.) Max.}$   
 $V_1 + V_2 + H_1 + H_2 = 18,9 \text{ m (62 pi.) Max.}$

Figure 5.5

## 2. Évent supérieur - Débouché vertical

### Évacuation verticale à montée droite

**V<sub>1</sub> = 12,4 m MAX. (40 pi.)**

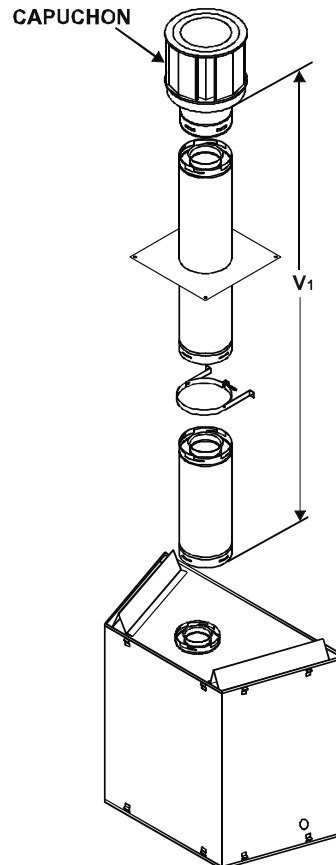

**NOTE:** Pour les configurations d'évacuation verticale poser le déflecteur inclus dans l'appareil à gauche du panneau de contrôle. Suivre les instructions relatives au réducteur de conduit à la **Section 7B**.

Figure 5.6

## 2. Évent supérieur - Débouché vertical - (suite et fin)

### Deux coudes

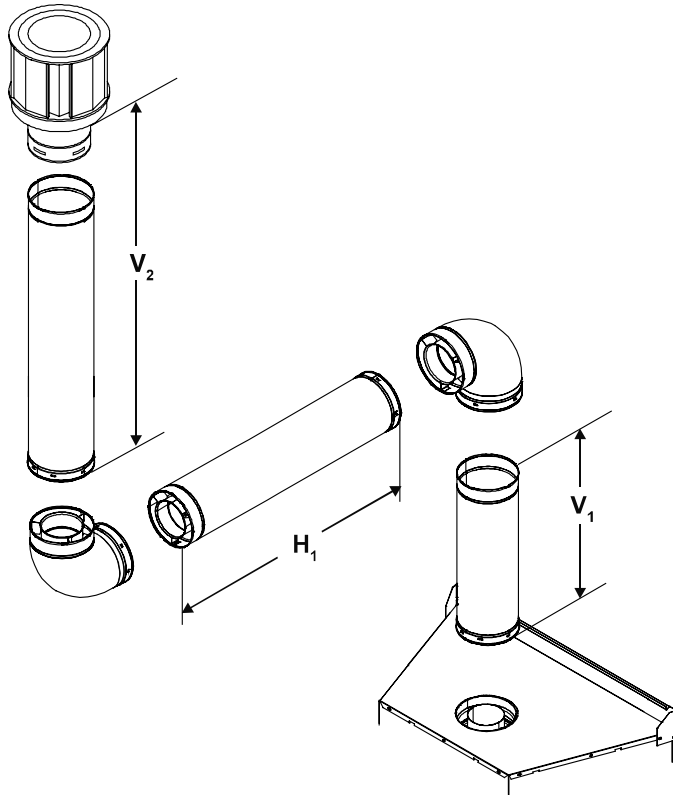

$V_1 + V_2$ Minimum		$H_1$ Maximum	
1 pi.	305 mm	2 pi.	610 mm
2 pi.	610 mm	5 pi.	1,5 m
3 pi.	915 m	8 pi.	2,4 m
4 pi.	1,2 m	11 pi.	3,4 m
5 pi.	1,5 m	14 pi.	4,3 m
6 pi.	1,8 m	17 pi.	5,2 m
7 pi.	2,1 m	20 pi.	6,1 m
8 pi.	2,4 m	23 pi.	7,0 m
$H_1 = 23 \text{ pi. (7,0 m) Max.}$ $V_1 + V_2 + H_1 = 63 \text{ pi. (19,2 m) Max.}$			

**NOTE :** Doit comprendre une montée minimale d'évent de 30 cm (1 pi.) avant d'attacher un coude à 90° à l'unité.

Figure 5.7

### Trois coudes

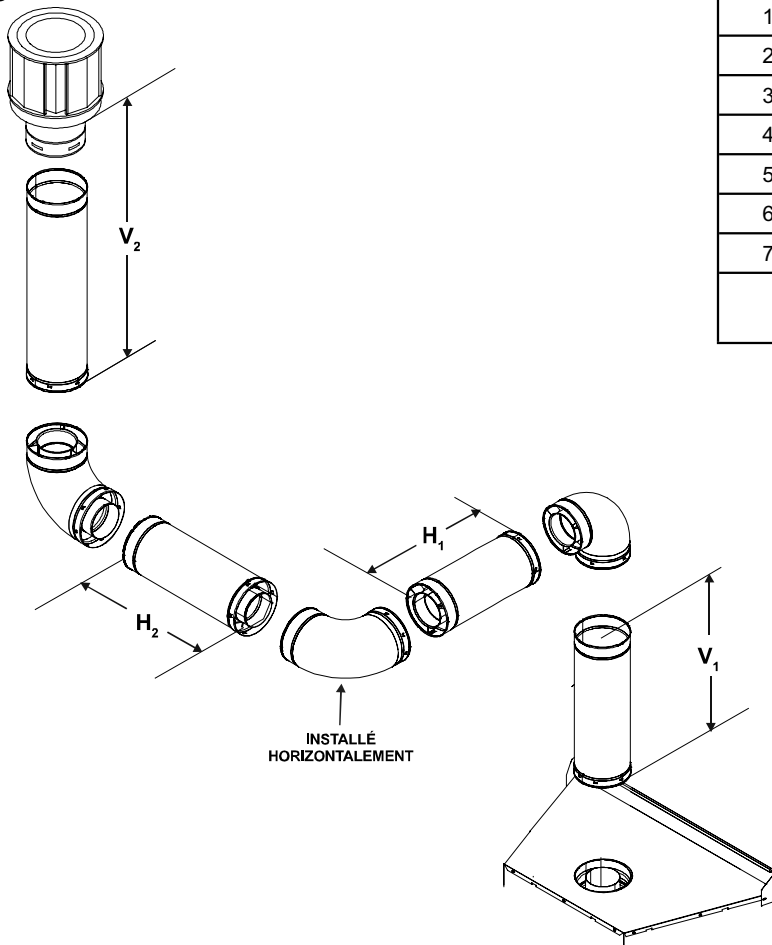

$V_1 + V_2$ Minimum		$H_1 + H_2$ Maximum	
1 pi.	305 mm	4 pi.	1,2 m
2 pi.	610 mm	7 pi.	2,1 m
3 pi.	914 m	10 pi.	3,0 m
4 pi.	1,2 m	13 pi.	4,0 m
5 pi.	1,5 m	16 pi.	4,9 m
6 pi.	1,8 m	19 pi.	5,8 m
7 pi.	2,1 m	22 pi.	6,7 m
$H_1 + H_2 = 22 \text{ pi. (6,7 m) Max.}$ $V_1 + V_2 + H_1 + H_2 = 62 \text{ pi. (18,9 m) Max.}$			

**NOTE :** Doit comprendre une montée minimale d'évent de 30 cm (1 pi.) avant d'attacher un coude à 90° à l'unité.

Figure 5.8

# 6

## Dégagements et charpente des événements

### A. Dégagements des tuyaux aux matériaux combustibles

**⚠ AVERTISSEMENT**

Risque d'incendie.  
Risque d'explosion.  
Maintenez les dégagements de l'évent aux combustibles tel que spécifié.

- Ne boudrez pas le vide d'air d'isolant ou autres matériaux.

Le défaut d'éloigner l'isolant ou tout autre matériau du tuyau d'évent peut causer un incendie.

**NOTE:** Pente non requise.

76 mm (3 po.) DÉGAGEMENT AU-DESSUS

25 mm (1 po.) DÉGAGEMENT AUTOUR DES SECTIONS VERTICALES

25 mm (1 po.) DÉGAGEMENT DESSOUS ET CÔTÉS

Figure 6.1 Dégagements du tuyau

ÉCRAN DE CHALEUR

ÉCRAN DE CHALEUR

ÉCRAN COUPE-FEU MURAL

MUR

76 mm (3 po.) DÉGAGEMENT PAR-DESSUS

25 mm (1 po.) DÉGAGEMENT DESSOUS ET CÔTÉS

Figure 6.2 Dégagements d'évent horizontal aux matériaux combustibles

### B. Charpente de la pénétration murale

Montre le centre des trous de charpente d'évent de 254 mm x 305 mm (10 po. x 12 po.) pour évent supérieur et arrière. Le centre du trou est à 25,4 mm (1 po.) au-dessus du centre du tuyau d'évent horizontal.

254 mm (10 po.) (Largeur)

305 mm (12 po.) (Hauteur)

HEAT-OUT

A*	B
583 mm (22 -15/16 po.)	1 384 mm (54-1/2 po.)

\* La charpente du Heat-Out est de 305 mm de largeur sur 254 mm de hauteur (12 pouces de largeur sur 10 pouces de hauteur), vis-à-vis de la charpente d'évent. Le centre de la charpente du Heat-Out est à 27 mm (1-1/16 po.) PLUS BAS que le centre du tuyau du Heat-Out.

Figure 6.3 Trou du mur extérieur

#### Pénétration d'un mur combustible

Charpentez un trou dans un mur combustible pour un écran coupe-feu mural intérieur (Figure 6.3) pour chaque mur pénétré. Utiliser des matériaux de charpente de dimensions identiques aux matériaux utilisés pour la construction du mur. L'écran coupe-feu mural maintient les dégagements minimaux et prévient l'infiltration d'air froid.

#### Pénétration d'un mur non combustible

Si le trou de pénétration est entouré de matériaux non combustibles comme le béton, un trou d'un diamètre supérieur de 25 mm (1 po.) à celui du tuyau est acceptable.



## C. Charpente de la pénétration verticale

### AVERTISSEMENT



Risque d'incendie.

Empêchez les matériaux non fixés ou l'isolant soufflé de toucher au tuyau d'évent.

- Les codes nationaux de construction recommandent l'utilisation d'écrans d'entretoit pour empêcher les matériaux non fixés ou l'isolant soufflé de toucher au tuyau d'évent.
- Hearth & Home Technologies exige l'utilisation d'un écran d'entretoit.

### Installation du coupe-feu de plafond

- Charpentez une ouverture de 254 mm x 254 mm (10 po. x 10 po.) pour chaque pénétration de plafond/plancher (voir Figure 6.4).
- Charpentez avec du bois de même dimensions que celui des poutrelles de plafond/plancher.
- Pour installer un appareil muni d'un débouché d'évent supérieur vertical, le trou doit être situé directement au-dessus de l'appareil à moins que le conduit de fumée soit décalé.
- Ne bourrez pas d'isolant autour de l'évent. L'isolant doit être éloigné du tuyau.

### Installation de l'écran d'entretoit

**Note:** Aucun coupe-feu de plafond additionnel n'est requis si un écran d'entretoit est posé.

- Charpentez l'ouverture pour l'écran d'entretoit.
- L'écran d'entretoit peut être installé au-dessus ou en-dessous du plafond (voir Figure 6.5).
- Fixez avec trois attaches de chaque côté.
- Pliez les languettes sur le dessus de l'écran d'entretoit vers l'intérieur autour du tuyau d'évent. Ceci gardera le tuyau centré à l'intérieur de l'écran.
- Allongez l'écran sur place si l'isolant est plus profond que la hauteur de l'écran d'entretoit.

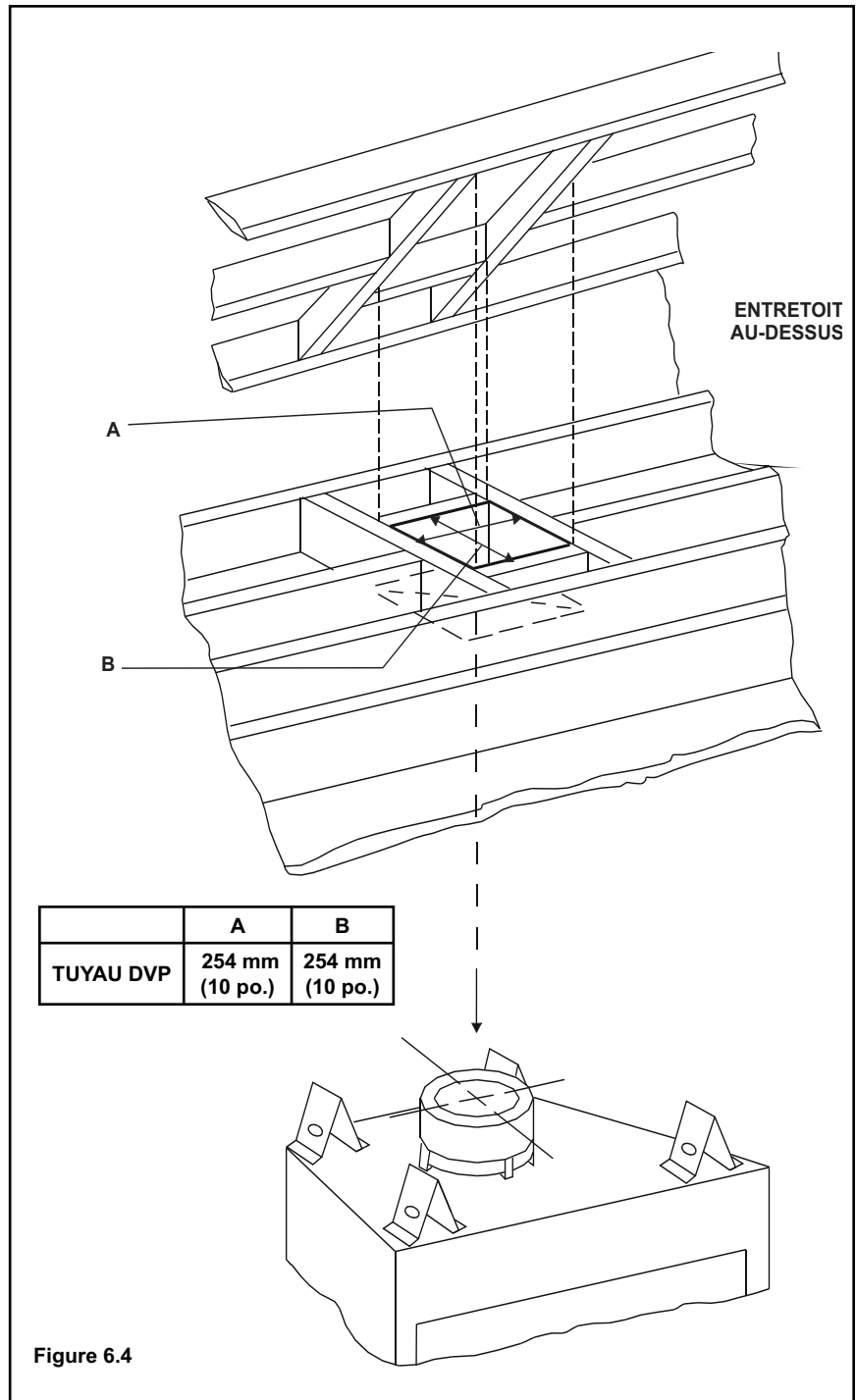

Figure 6.4

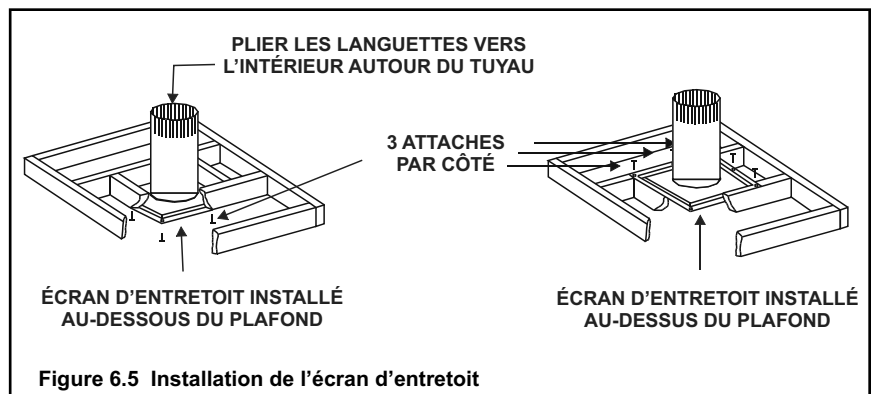

Figure 6.5 Installation de l'écran d'entretoit

# 7

## Préparation de l'appareil

### A. Retrait du matériau de parement Non combustible

Le bloc non combustible est situé au dos de l'appareil (see Figure 7.1).

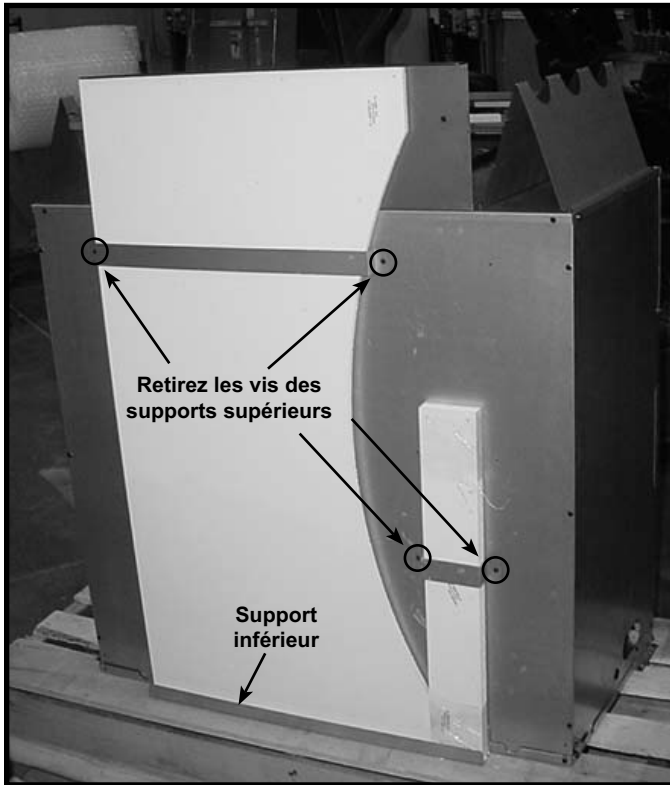

Figure 7.1 Bloc matériau de parement non combustible

### ATTENTION

Procédez avec soin

- Le matériau non combustible peut subir des dommages s'il est échappé.

- Maintenez les pièces non combustibles en place.
- Retirez et gardez deux vis des deux supports supérieurs (voir la Figure 7.1).
- Retirez les pièces non combustibles.
- Retirez et gardez trois vis du support inférieur (voir la Figure 7.1).
- Retirez 5 vis **A** de l'étagère supérieure (voir la Figure 7.2).
- Pliez le contrevent métallique **B** en éloignant de l'unité (voir la Figure 7.2) jusqu'à ce que les languettes **C** se dégagent des écarteurs.
- Retirez 3 vis **D** au bas du contrevent métallique et retirez le contrevent de l'unité
- Mettez de côté les supports, le contrevent métallique et l'étagère.
- Remettez les vis dans les orifices où ces pièces étaient fixées à l'appareil.

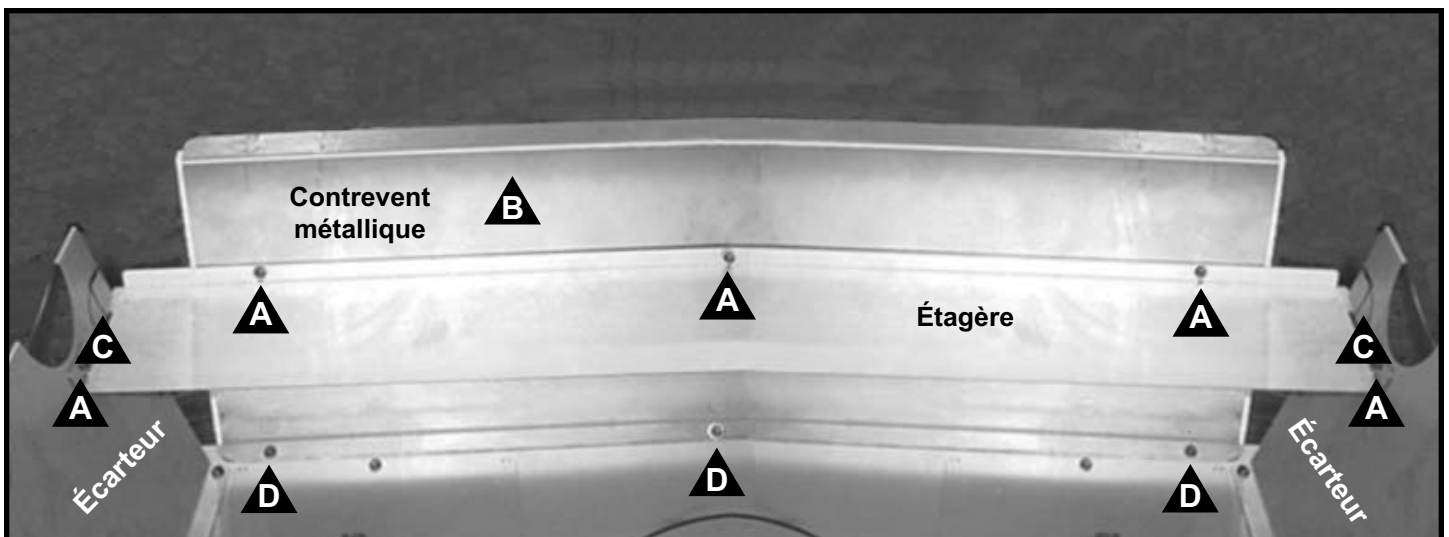





Figure 7.2 Contrevent métallique et étagère (arrière de l'appareil vu du devant).

## B. Fixation et mise à niveau de l'appareil

<b>ATTENTION</b>	
	Rebords coupants • Portez lunettes et gants de sécurité durant l'installation.
	

<b>AVERTISSEMENT</b>	
	Risque d'incendie. • Évitez tout contact avec de l'isolant pendant ou non fixé. • N'INSTALLEZ PAS contre des matériaux combustibles tels que : isolant à découvert, plastique et endos d'isolant.

Le schéma de la figure 7.3 montre le placement des pattes de clouage fournies pour fixer l'appareil aux éléments de charpente.

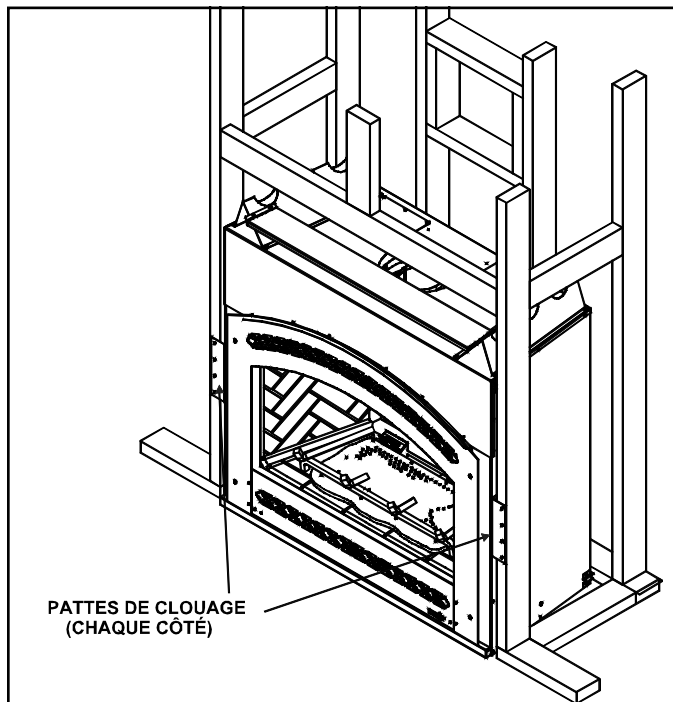



Figure 7.3 Placement, nivelage et fixation appropriés de l'appareil

- Placez l'appareil en position.
- Mettez l'appareil à niveau d'un côté à l'autre et du devant vers l'arrière.
- Calez l'appareil si nécessaire. Les cales de bois sont acceptables.
- Repliez vers l'extérieur les pattes de clouage situées de chaque côté de l'appareil.
- Affleurez les pattes de clouage avec la charpente.
- Fixez l'appareil à la charpente avec des clous ou des vis à travers les pattes de clouage.

<b>AVERTISSEMENT</b>	
	
Risque d'incendie. • MAINTENEZ TOUJOURS les dégagements spécifiés autour de l'appareil. • N'ENTAILLEZ PAS la charpente autour des écarteurs de l'appareil. Le défaut d'éloigner l'isolant, la charpente ou tout autre matériau de l'appareil peut causer un incendie	

## C. Pose du matériau de parement Non combustible

<b>AVERTISSEMENT</b>	
	Risque d'incendie. • Suivre exactement ces directives. • Les matériaux de parement doivent être installés de façon appropriée afin de prévenir les incendies. • Aucun matériau ne peut faire l'objet de substitution sans l'autorisation de Hearth & Home Technologies.

- Centrez et fixez le panneau supérieur aux pièces de charpente (voir la Figure 7.4).
- Utilisez les fixations comprises dans l'emballage (dans le sac du manuel) dans les parties ombrées (Figure 7.4).
- Utilisez des vis régulières à gyproc dans les parties non ombrées (voir la Figure 7.4).

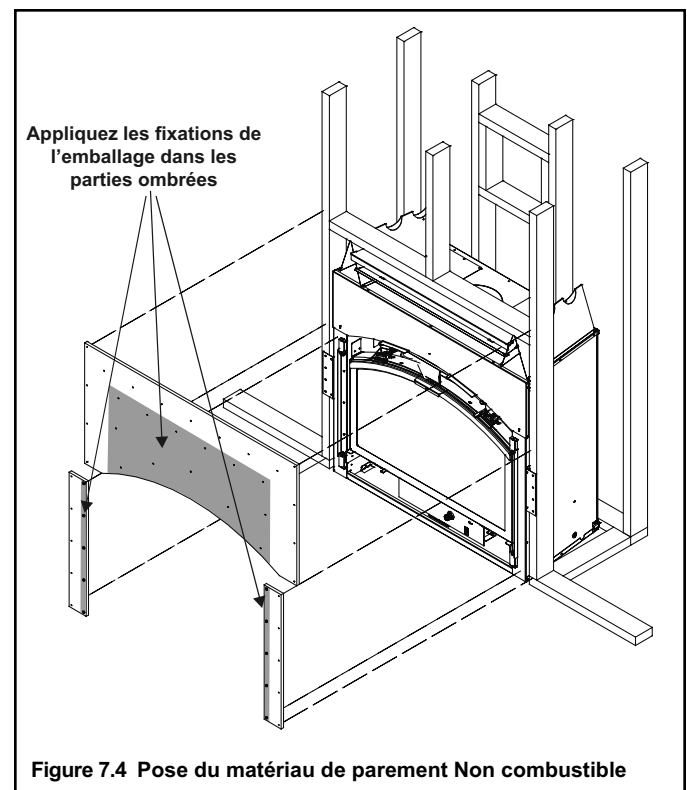
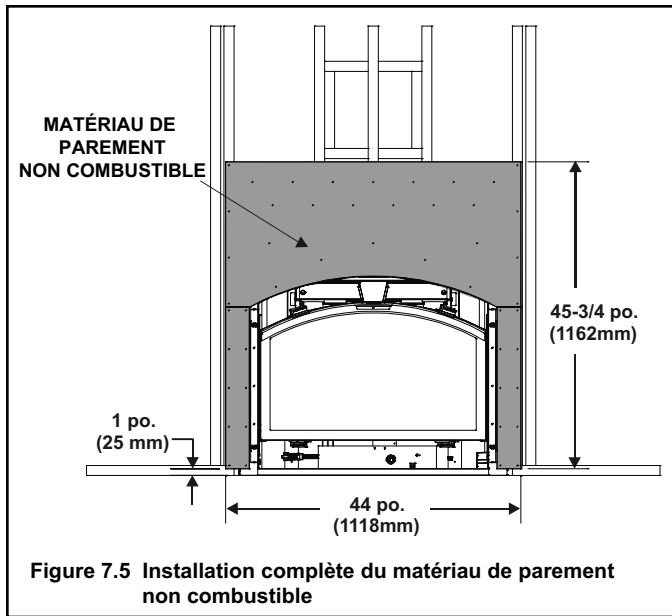

Figure 7.4 Pose du matériau de parement Non combustible

- Fixez les pièces latérales gauche et droite aux pièces de charpente (voir la Figure 7.4).



- Utilisez un chiffon sec ou humide ou une brosse douce pour enlever la poussière ou la saleté du matériau de parement.
- Appliquer un adhésif non combustible pour fixer la tuile, la pierre ou autre matériau de finition non combustible selon les directives du fabricant.

## B. Pose des réducteurs de conduit

Localisez les réducteurs de conduit à l'intérieur de l'unité à gauche du panneau de contrôle. À l'aide de la table qui suit déterminez quels réducteurs utiliser pour le parcours de l'évent.

Montée verticale		4,57 m à 9,14 m 15 pi. - 30 pi.	9,14 m à 12,19 m 30 pi. - 40 pi.
GEM-36B	NG	38 mm & 38 mm (1-1/2 po. & 1-1/2 po.)	38 mm & 32 mm (1-1/2 po. & 1-1/4 po.)
	LP	38 mm & 38 mm (1-1/2 po. & 1-1/2 po.)	38 mm & 32 mm (1-1/2 po. & 1-1/4 po.)

Insérez un réducteur dans chacun des collets d'échappement de 76 mm (3 po.) (voir Figure 7.6).

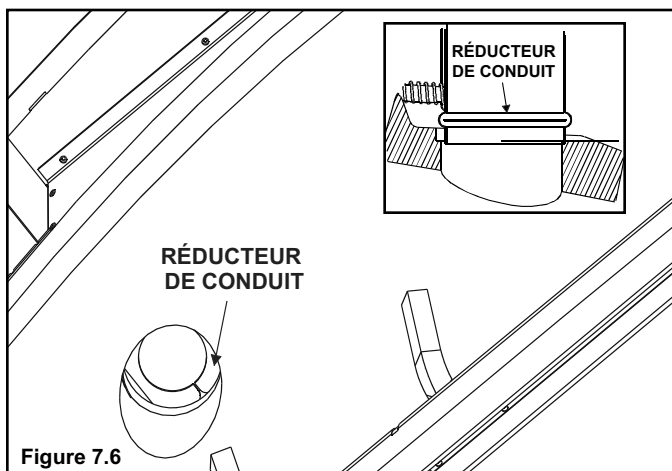

## C. Ajustement de l'écran de protection de la veilleuse

**Note :** Pour un évent avec un long montage (3 mètres ou 10 pieds et plus) et un parcours horizontal très court l'écran de protection de veilleuse devra être replié vers le bas en position fermée (voir Figure 7.7).

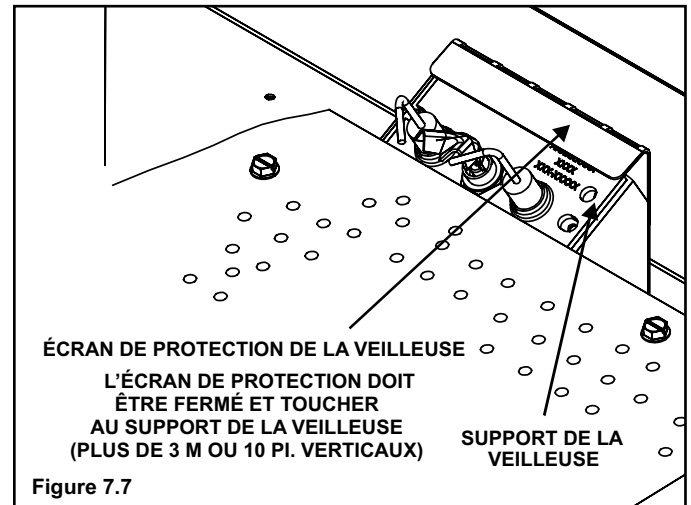

**Note:** Pour un évent avec un long parcours horizontal et/ou des coudes multiples l'écran de protection de veilleuse devra être en position ouverte (voir Figure 7.8).

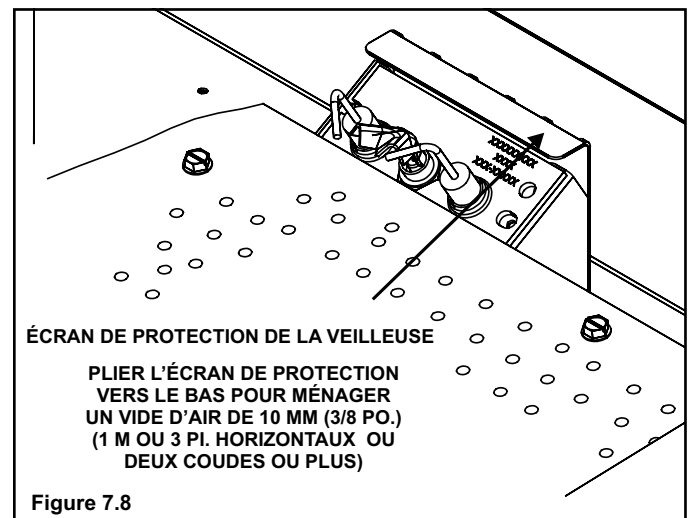

# 8

## Installation du tuyau d'évent

### A. Montage des sections d'évent



**⚠ AVERTISSEMENT**



Risque d'incendie  
Risque de gaz d'échappement  
Performance de l'appareil compromise

- Faites chevaucher les sections coulissantes des tuyaux d'au moins 38 mm (1-1/2 po.)
- Utilisez les trous pré-perçés pour les vis.
- Les vis ne doivent pas dépasser 25,4 mm (1 po.).
- Les tuyaux peuvent se séparer s'ils ne sont pas reliés correctement.

Assurez-vous que la boucle de fibre de verre incluse dans le sachet du manuel scelle le joint entre la première longueur d'évent et l'enveloppe extérieure de l'appareil (voir Figure 8.1).

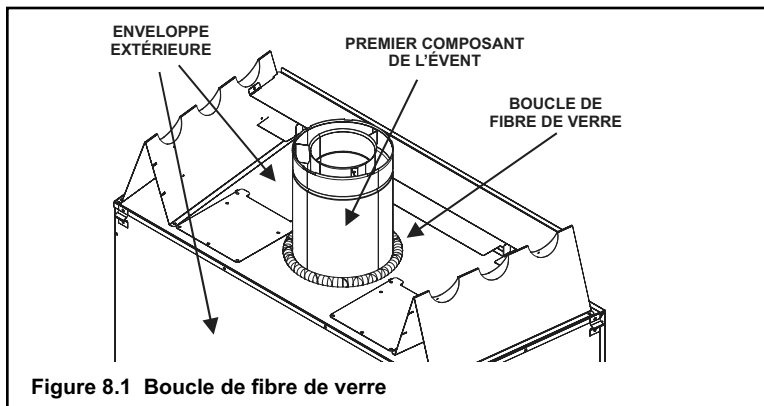

Figure 8.1 Boucle de fibre de verre

#### Fixation de l'évent au bloc boîte à feu

Pour fixer la première section du tuyau aux collets, glissez le bout mâle du de l'évent intérieur de la section de tuyau par-dessus le collet intérieur du bloc boîte à feu. Au même moment glissez le conduit extérieur par-dessus le collet extérieur de l'appareil. Poussez la section de tuyau dans le collet de l'appareil jusqu'à ce que tous les crans se soient bien imbriqués (Figure 8.2). Tirez légèrement la section pour confirmer qu'elle est bien imbriquée. Vous pouvez utiliser des vis d'au plus 25,4 mm (1 po.) pour fixer les sections de tuyau extérieur ensemble. **NE PÉNÉTRÉZ PAS** le tuyau intérieur en préperçant les trous.

#### Montage des sections de tuyau

Insérez le conduit intérieur de la section A dans le conduit intérieur évasé de la section B.

Placez par le conduit extérieur de la section A par-dessus le conduit extérieur de la section B (voir Figure 8.3). **Note:** Le bout de section avec les languettes sera tourné vers l'appareil.

Une fois les conduits intérieurs et extérieurs placés, pressez la section A dans la section B fermement jusqu'à ce que toutes les

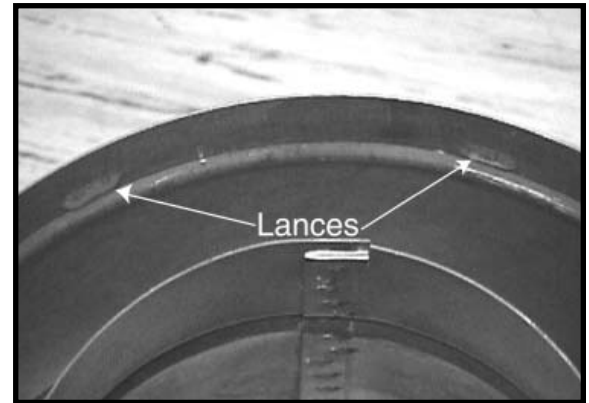

Figure 8.2 Crans

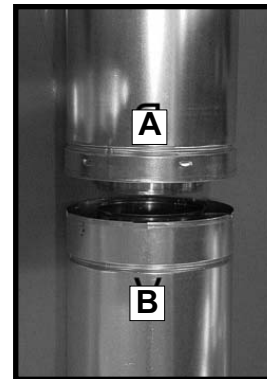

Figure 8.3



Figure 8.4

**Note:** S'assurer que les joints ne sont pas alignés pour prévenir un désaccouplement accidentel.

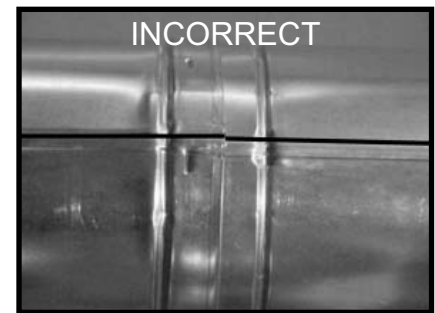
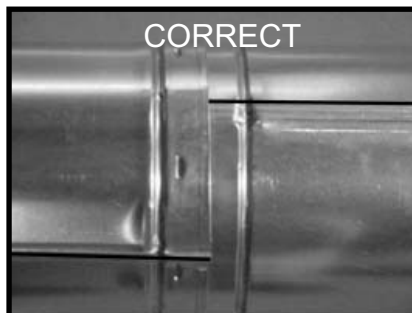

Figure 8.5 Joints

languettes se soient bien imbriquées. Assurez-vous qu'elles soient bien imbriquées (voir Figure 8.4) et que les joints ne soient pas alignés (voir Figure 8.5). Tirez légèrement la section A pour confirmer qu'elle est bien imbriquée

Pour les coudes à 90° et 45° qui changent la direction des événements de l'horizontale à la verticale, au moins une vis doit être insérée dans le conduit extérieur au joint horizontal du coude pour empêcher le coude de pivoter. Utilisez des vis d'au plus 25,4 mm (1 po.). **NE PÉNÉTRÉZ PAS** le tuyau intérieur en préperçant les trous.

### Assemblage des sections d'installations minimales (MI)

Les sections MI ne sont pas finies aux bouts pour être coupées aux longueurs voulues. Coupez les sections au bout non expansé (voir Figure 8.6).

Elles peuvent alors être jointes en connectant d'abord le bout expansé du conduit intérieur MI avec le conduit intérieur de la section adjacente du tuyau et en les fixant avec 3 vis. La portion expansée du conduit intérieur MI doit chevaucher complètement avec le bout non expansé de la section adjacente du tuyau.

Le conduit extérieur peut maintenant être inséré dans le bout expansé du conduit extérieur adjacent et fixé à la prochaine section de tuyau avec 3 vis. L'autre bout de la section de tuyau MI peut alors être relié en ajustant une autre section de tuyau et en imbriquant les sections comme d'habitude.

### Assemblage des sections coulissantes DVP-12A

Le conduit extérieur de la section coulissante devrait glisser par-dessus le conduit extérieur de la section de tuyau et dans (conduit intérieur) la dernière section de tuyau (voir Figure 8.7) .

Coulez ensemble jusqu'à la longueur voulue en s'assurant qu'un chevauchement de 38 mm (1-1/2 po.) du conduit extérieur est maintenu entre la section de tuyau et la section coulissante.

La section de tuyau et la section coulissante doivent être fixées au travers des portions des conduits extérieurs qui se chevauchent en utilisant les avant-trous (voir Figure 8.8).

Ceci fixera la section coulissante à la longueur voulue et l'empêchera de se séparer. La section coulissante peut maintenant être reliée à la prochaine section de tuyau.

Si la section coulissante est trop longue ses conduits extérieur et intérieur peuvent être coupés à la longueur voulue.

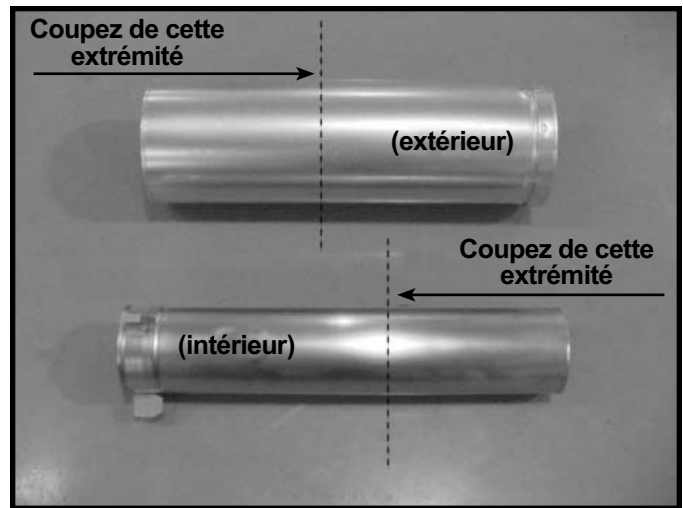

Figure 8.6

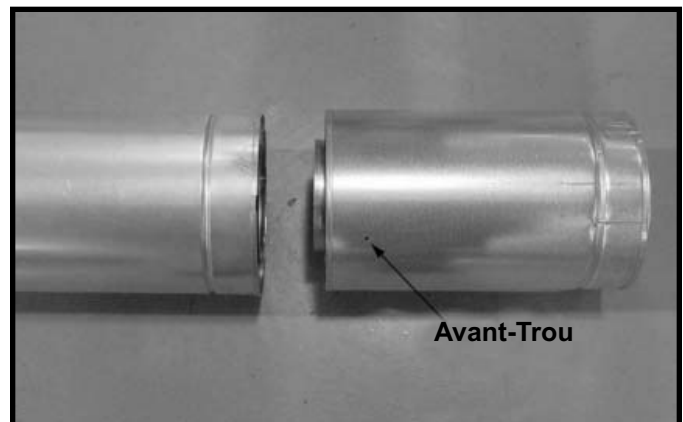

Figure 8.7 Avant-trous de la section coulissante

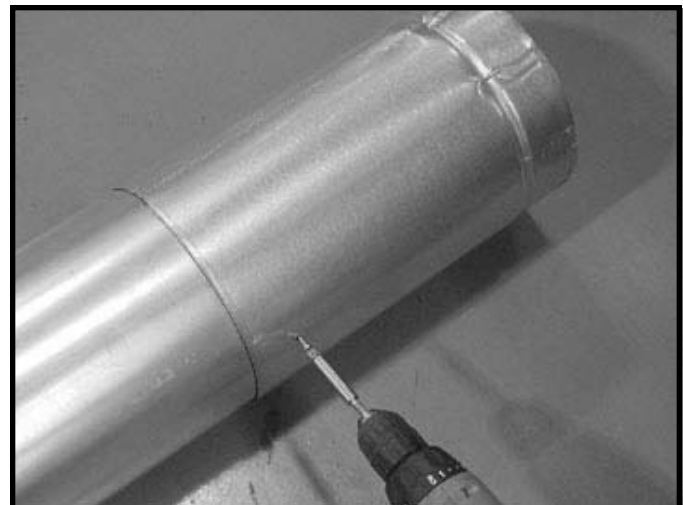

Figure 8.8 Vis dans la section coulissante

## Soutien des sections d'évent

### Sections verticales

Les sections verticales du tuyau doivent être soutenues à chaque 2m43 (8 pieds) après un maximum de montée non soutenue de 7m62 (25 pieds). On peut utiliser un support d'évent ou une lanière de plombier à 120° d'écart (voir Figure 8.9).

### Sections horizontales

Les sections horizontales de l'évent doivent être soutenues à chaque 1m52 (5 pieds) avec un support d'évent ou une lanière de plombier (voir Figure 8.10).

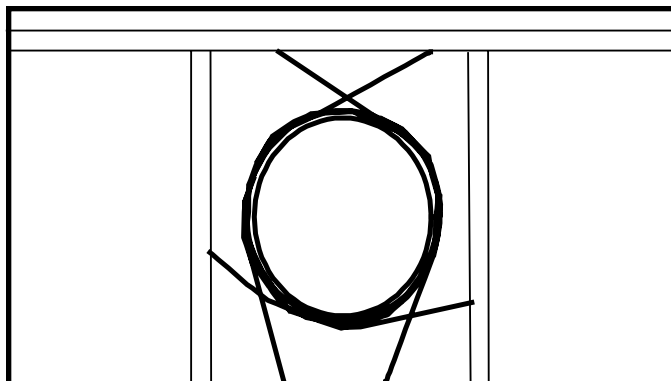

Figure 8.9 Soutien des sections verticales

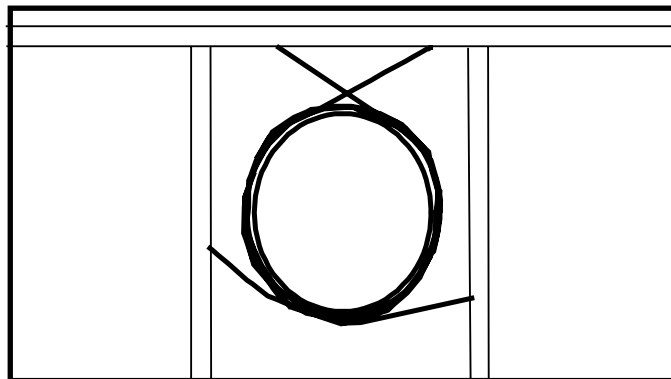

Figure 8.10 Soutien des sections horizontales

## B. Démontage des sections d'évent

Pour démonter deux sections de tuyau il suffit de pivoter une des sections (voir Figure 8.11) pour aligner les joints des deux sections (voir Figure 8.12). Elles peuvent alors être séparées avec soin.

<b>⚠ AVERTISSEMENT</b>	
	Risque d'incendie. Risque d'explosion. Risque de gaz de combustion.
	Utilisez les soutiens d'évent suivant les instructions d'installation. Reliez les sections d'évent suivant les instructions d'installation.
	<ul style="list-style-type: none"><li>• Maintenez les dégagements aux combustibles.</li><li>• NE PENDEZ PAS plus bas que le niveau de branchement à l'appareil</li></ul>
Un soutien inadéquat peut faire pendre l'évent ou le séparer.	

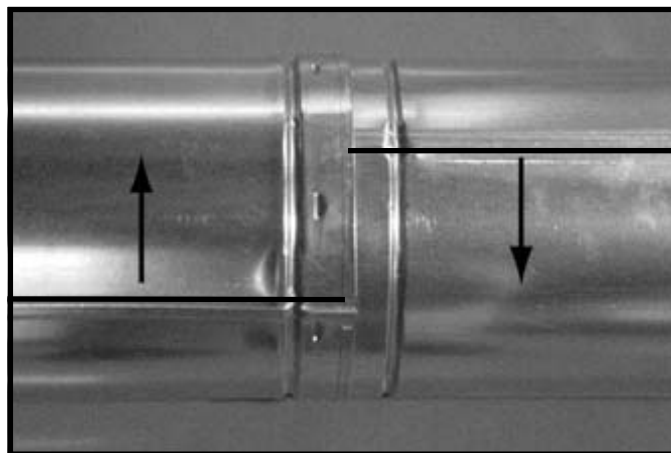

Figure 8.11 Pivotez les joints pour le démontage

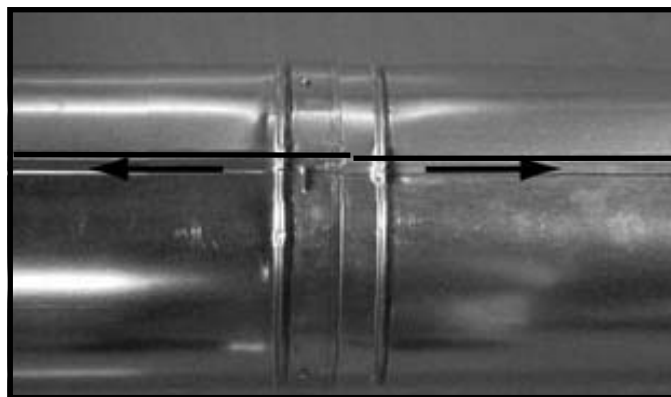

Figure 8.12 Alignez et démontez les sections d'évent

## C. Pose de l'écran de chaleur et du chapeau de débouché horizontal

### ⚠ AVERTISSEMENT

Risque d'incendie

Performance de l'appareil compromise



- La section télescopique du conduit du chapeau de débouché DOIT être utilisée pour relier la section de tuyau au chapeau de débouché.
- Chevauchez la section télescopique du conduit et le chapeau de débouché d'au moins 38 mm (1-1/2 po.).

### ⚠ AVERTISSEMENT

Risque d'incendie

Risque de gaz d'échappement

Performance de l'appareil compromise



- Chevauchez les sections coulissantes d'au moins 38 mm (1-1/2 po.).
- Utilisez les avant-trous pour les vis.
- Les vis ne doivent pas dépasser 25 mm (1 po.).
- Les tuyaux peuvent se séparer s'ils ne sont pas reliés correctement.

### Exigences de l'écran de chaleur pour les débouchés horizontaux

Pour tout appareil éventé horizontalement, un écran de chaleur DOIT être placé 25 mm (1 po.) au-dessus de l'évent entre l'écran coupe-feu mural et la base du chapeau de débouché.

L'écran de chaleur comporte deux sections. Une section est fixée à l'écran coupe-feu mural avec deux vis. L'autre section est fixée au chapeau de débouché de la même façon.

Si l'épaisseur du mur ne permet pas le chevauchement exigé de 38 mm (1-1/2 po.) de l'écran de chaleur on doit installer un écran de chaleur allongé.

L'écran de chaleur allongé devra être ajusté à l'épaisseur du mur et fixé à l'écran coupe-feu mural. La patte sur l'écran de chaleur allongé doit reposer sur le dessus de l'évent (section de tuyau) pour l'écarter correctement de la section de tuyau (voir Figure 8.13).

### Pose du chapeau de débouché horizontal

Le débouché d'évent ne doit pas être renforcé dans le mur. Le déclin peut être amené jusqu'au bord de la base du chapeau de cheminée.

Posez un noquet et scellez autour des rebords du chapeau de cheminée tel que requis pour du déclin.

Suivez les recommandations des codes d'installation **ANSI Z223.1** and **CAN/CGA-B149** sur le placement des chapeaux pour installer un chapeau horizontal.

### ⚠ AVERTISSEMENT



Risque de brûlure

- Les codes locaux peuvent exiger l'installation d'un écran de protection du chapeau pour empêcher tout contact avec des objets ou des personnes.

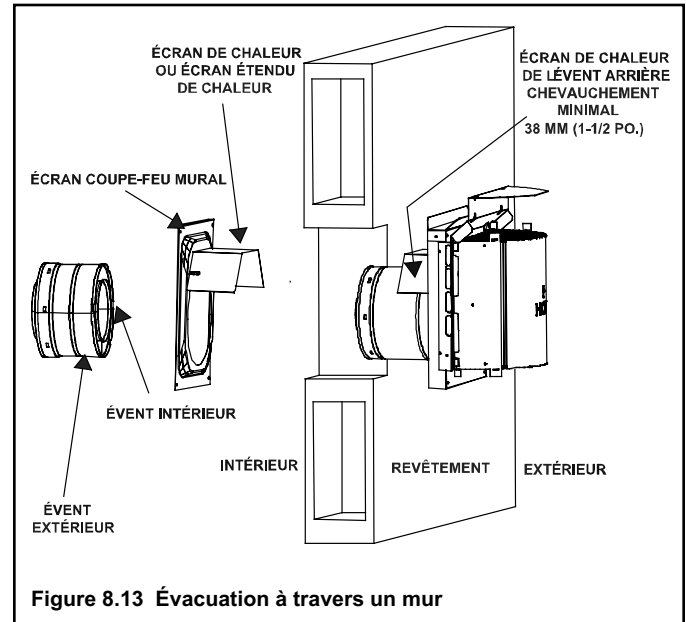

Figure 8.13 Évacuation à travers un mur

**NOTE:** Un noquet extérieur est disponible si requis.

Une trousse de rallonge en brique est disponible pour les pénétrations de murs de brique.



## D. Pose du noquet de toit et du chapeau de débouché vertical

Voir la figure 8.14 pour la pose du noquet de toit.

Pour l'installation du chapeau de débouché vertical voir le tableau des hauteurs minimales pour les pentes de toit de la figure 8.14 .

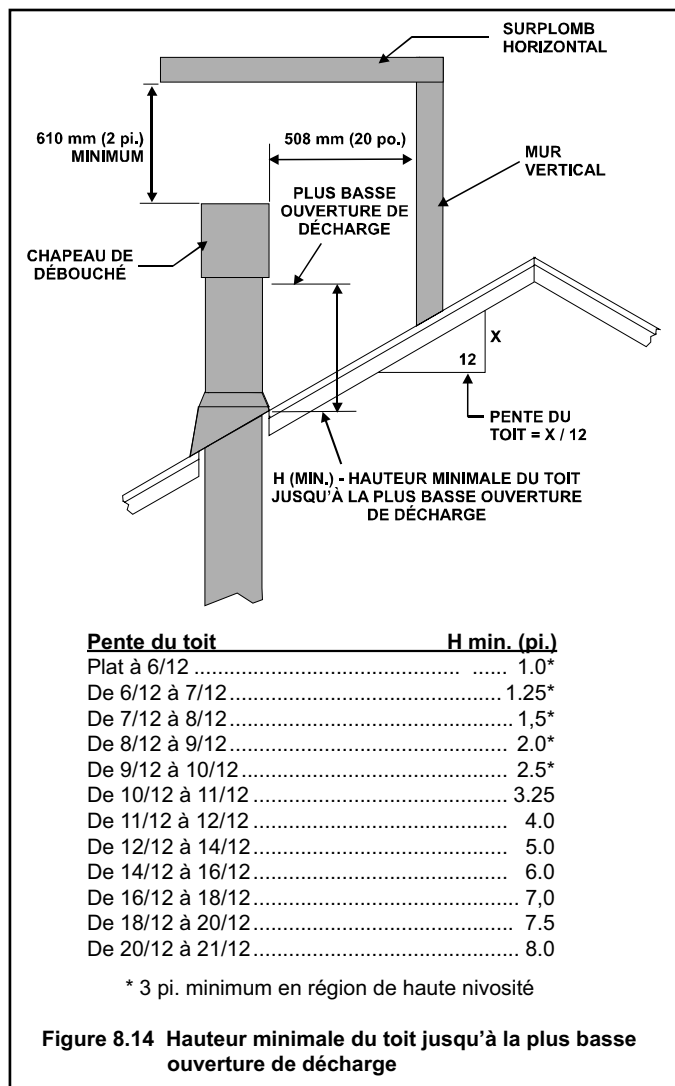

Pour fixer le chapeau de débouché vertical, glissez le collet intérieur du chapeau dans le conduit intérieur de la section de tuyau et placez le collet extérieur du chapeau par-dessus le conduit extérieur de la section de tuyau.

Fixez le chapeau en posant 3 vis à métal (fournies) à travers les avant-trous dans le conduit extérieur du tuyau (voir Figure 8.15).

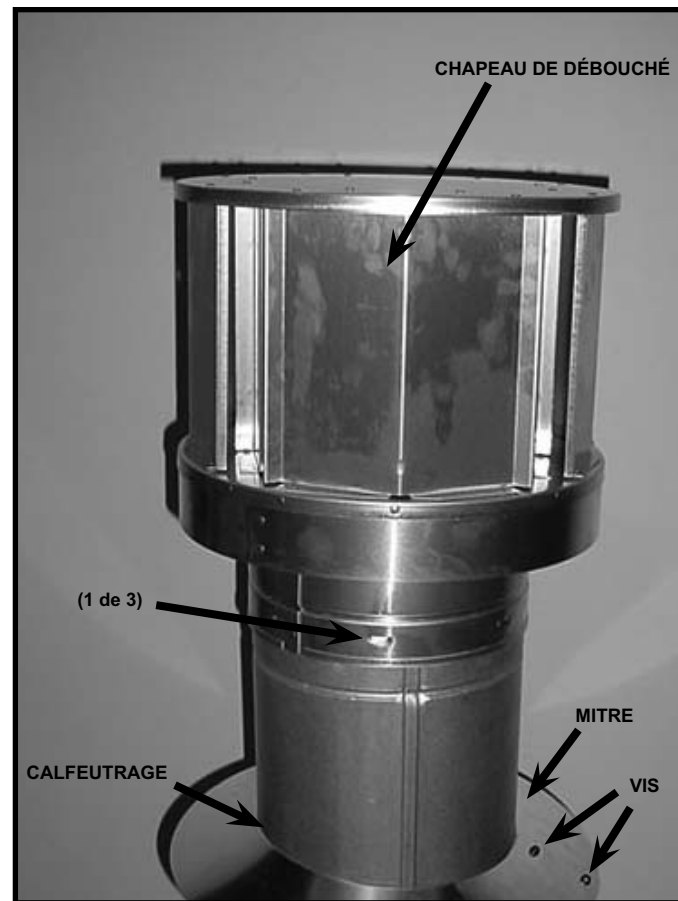

**Figure 8.15**

### AVERTISSEMENT





Risque d'incendie.  
Risque d'explosion.  
Inspectez le chapeau de débouché régulièrement.



- Assurez-vous qu'aucun débris ne bloque le chapeau.
- Les matériaux combustibles bloquant le chapeau peuvent s'allumer.
- Une restriction du flux d'air affecte le fonctionnement du brûleur.

## Assemblage et pose de la mitre

<b>ATTENTION</b>	
	<p>Rebords coupants</p> <ul style="list-style-type: none"><li>• Portez lunettes et gants de sécurité durant l'installation.</li></ul>
	

Reliez les deux moitiés de la mitre avec deux vis (voir Figure 8.16).

Enroulez la mitre autour de la section de tuyau exposé et alignez les équerres de support. Insérez un boulon (fourni) à travers les équerres de support et serrez l'écrou pour compléter l'assemblage de la mitre (voir Figure 8.17).

Glissez la mitre assemblée vers le bas le long du tuyau jusqu'à ce qu'elle repose sur le noquet.

Calfeutrez autour du dessus de la mitre (voir Figure 8.15).

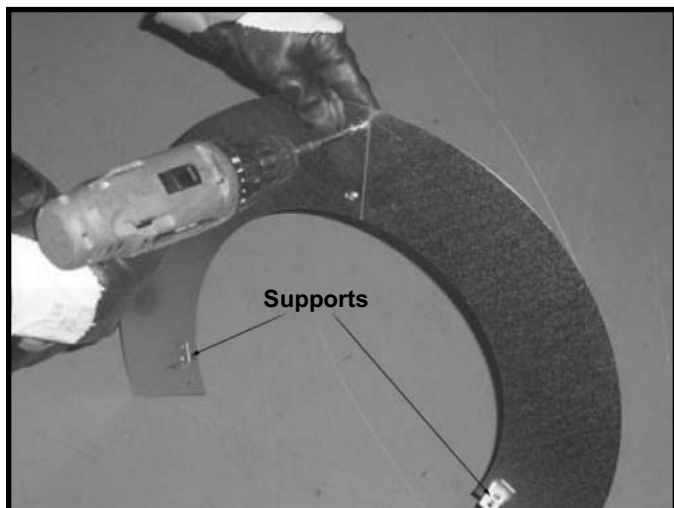

Figure 8.16 Assemblage de la mitre



Figure 8.17 Pose de la mitre autour du tuyau

# 9

## Renseignements sur le gaz

### A. Conversions de carburant

Assurez-vous que l'appareil à installer est compatible au type de gaz disponible avant de faire les branchements au gaz.

Toute conversion au gaz naturel ou au propane nécessaire pour se conformer aux exigences de la localité et de l'appareil doit être faite par un technicien qualifié avec des pièces spécifiées et approuvées par Hearth & Home Technologies.

### B. Pressions de gaz

Des pressions d'admission appropriées sont requises pour une performance optimale de l'appareil. Les exigences de diamètre des canalisations de gaz sont suivant la norme NFPA51.

#### AVERTISSEMENT



Risque d'incendie.

Risque d'explosion.

Une pression trop élevée endommagera la valve.

- Débranchez l'arrivée de gaz AVANT de tester en pression la canalisation à des pressions d'épreuve de plus de 1/2 psi manométrique.



- Fermez la valve manuelle AVANT de tester en pression la canalisation à des pressions d'épreuve égales ou inférieures à 1/2 psi manométrique.

#### AVERTISSEMENT



Pressions d'admission très élevées.

- Une pression élevée peut causer une intensité de feu trop élevée.

- Une pression basse peut causer une explosion.



- Vérifiez les pressions minimales durant le fonctionnement des autres appareils au gaz. Installez un régulateur en amont de la valve si la pression de la canalisation excède 1/2 psi manométrique.

Les exigences en pression de l'appareil sont indiquées dans le tableau qui suit. Les pressions minimales doivent être assurées quand les autres appareils au gaz fonctionnent.

Pression	Gaz Naturel	Propane
Pression d'admission minimale	5.0 pouces C.E.*	11.0 pouces C.E.
Pression d'admission maximale	14.0 pouces C.E.	14.0 pouces C.E.
Pression à la tubulure	3.5 pouces C.E.	10.0 pouces C.E.

\* C.E. : Colonne d'eau (mesure de pression)

### C. Branchement au gaz

**NOTE :** Faites installer la canalisation d'admission de gaz en conformité avec les codes de construction locaux, s'il y en a. Sinon, suivre la norme ANSI 223.1. L'installation doit être assurée par un installateur qualifié approuvé et/ou agréé selon les exigences de la localité. (Au Commonwealth du Massachusetts l'installation doit être faite par un plombier ou un monteur d'installations au gaz licencié.)

**NOTE:** Une valve manuelle d'arrêt de 13 mm (1/2 po.) avec poignée en "T" et un tube à gaz flexible listés et approuvés au Commonwealth du Massachusetts sont connectés à l'admission de la valve de contrôle de 13 mm (1/2 po.).

- **Avant de substituer ces composants, consultez les codes locaux pour la conformité.**

Consultez la **Section 16** pour la localisation des accès à la canalisation de gaz de l'appareil.

**NOTE:** La canalisation de gaz peut être amenée d'un côté ou de l'autre de l'appareil à condition que le trou dans l'enveloppe extérieure n'excède PAS 64 mm (2-1/2 po.) de diamètre et ne pénètre pas la boîte à feu.

#### AVERTISSEMENT



Risque de fuite de gaz.

- Supportez le contrôle en attachant le tuyau pour empêcher de plier la canalisation de gaz.

**NOTE :** Le vide entre la canalisation d'admission et le trou d'accès du gaz peut être calfeutré avec du calfeutrage à haute température ou bourré d'isolant non combustible et non revêtu pour prévenir l'infiltration d'air froid.

- Assurez-vous que la canalisation de gaz n'entre pas en contact avec l'enveloppe extérieure de l'appareil. Suivez les codes locaux.
- La canalisation d'admission de gaz doit être amenée au compartiment de la valve et branchée à la connexion de 13 mm (1/2 po.) de la valve manuelle d'arrêt.

### **AVERTISSEMENT**



Risque d'incendie ou d'explosion

- Une accumulation de gaz durant une purge de la canalisation pourrait s'enflammer.
- Toute purge doit être assurée par un technicien qualifié.
- Assurez-vous qu'une ventilation adéquate est mise en place.
- Assurez-vous qu'il n'y a aucune source possible d'allumage telle que des étincelles ou flammes nues.



- Une petite quantité d'air se trouvera dans les canalisations d'admission de gaz. Il faudra un certain temps pour purger cet air au premier allumage de l'appareil. Une fois la purge complétée l'appareil s'allumera et fonctionnera normalement.

### **AVERTISSEMENT**



**VÉRIFIEZ LES FUITES DE GAZ**

Risque d'incendie.  
Risque d'explosion.  
Risque d'asphyxie.



- Vérifiez tous les raccords et connexions.
- N'utilisez pas de flamme nue.
- Une fois l'installation de la canalisation de gaz complétée, serrez et vérifiez les fuites de toutes connexions avec une solution

de détection des fuites non corrosive et disponible dans le commerce. Rincez toute trace de solution après les tests.

Les raccords et connexions peuvent s'être desserrés durant le transport et la manutention.

### **AVERTISSEMENT**



Risque d'incendie.  
**NE CHANGEZ PAS** les réglages de valve.

- Cette valve est préréglée en usine.
- Changer les réglages de valve peut amener un incendie ou des lésions corporelles.

## **INSTALLATIONS EN ALTITUDE**

Les appareils au gaz référencés U.L. ont été testés et homologués sans modifications pour des altitudes de 0 à 600 mètres (0 à 2 000 pieds) aux É.-U. et au Canada.

Pour installer cet appareil à une altitude supérieure à 600 mètres (2 000 pieds), il pourra être nécessaire de réduire l'admission en changeant orifice de brûleur pour un plus petit. Le taux d'admission devra être réduit de 4% pour chaque tranche de 300 m (1 000 pi.) au-dessus de 600 m (2 000 pi.) aux É.-U. ou de 10% pour les altitudes entre 600 m (2 000 pi.) et 1 350 m (4 500 pi.) au Canada. Ces règles ne s'appliquent pas si le pouvoir calorifique du gaz est réduit. Vérifier avec le fournisseur de gaz local pour la taille appropriée de l'orifice du brûleur.

Vérifier avec les autorités locales pour une installation au-dessus de 1 350 m (4 500 pi.) au Canada.

# 10

## Renseignements électriques

### A. Recommandations pour le câblage

Cet appareil nécessite le câblage 110-120 VAC à la boîte de jonction pour son bon fonctionnement. L'appareil utilise le système d'allumage Intellifire.

**NOTE:** Cet appareil doit être câblé et mis à la terre en conformité avec les codes locaux ou, en leur absence, avec le «**National Electric Code ANSI/NFPA 70-latest edition**» (É-U.) ou le **Code canadien de l'électricité, CSA C221.1**.

### B. Branchements à l'appareil



**⚠ AVERTISSEMENT**

Câbler le 110 V à la boîte de jonction électrique.  
**NE CÂBLEZ PAS** le 110 V à la valve.  
**NE CÂBLEZ PAS** le 110 V à l'interrupteur mural.

- Un câblage incorrect endommagera les valves millivolt.
- Un câblage incorrect neutralisera le verrouillage de sécurité IPI et peut causer une explosion.

- Cet appareil comprend le contrôle mural WSK-MLT. Il nécessite l'installation d'un interrupteur mural à être branché à l'appareil. Référez-vous aux instructions WSK-MLT pour les instructions d'installation et de fonctionnement spécifiques.
- Utilisez le câble fourni avec l'appareil pour brancher l'interrupteur mural au contrôle de réception tel que décrit dans les instructions du contrôle WSK-MLT.
- Gardez le câblage aussi court que possible en enlevant toute longueur en trop.
- Le bas voltage et le voltage 110 VAC ne peuvent pas cohabiter dans la même boîte murale.

### C. Câblage du système d'allumage Intellifire

Cet appareil nécessite le courant 110 VAC à sa boîte de jonction pour fonctionner. Un schéma de câblage est montré à la figure 10.1.

Cet appareil est muni d'une valve de contrôle Intellifire fonctionnant sur un système 3 volts. Cet appareil est muni d'un bloc batteries qui nécessite deux piles « D » (non comprises).

#### ATTENTION

La polarité des piles doit être correcte, sinon le module sera endommagé.

#### Exigences des accessoires optionnels

Le câblage des accessoires optionnels doit être fait maintenant pour éviter toute reconstruction.

#### ATTENTION

Étiquetez tous les fils avant le débranchement pour faire le service des contrôles. Des erreurs de câblage peuvent causer un fonctionnement inapproprié et non sécuritaire. Vérifier le bon fonctionnement après le service.



**⚠ AVERTISSEMENT**

Risque de décharge électrique.

- Remplacez tout fil endommagé avec du fil à capacité nominale de 105° C.
- Le fil doit être isolé pour températures élevées.

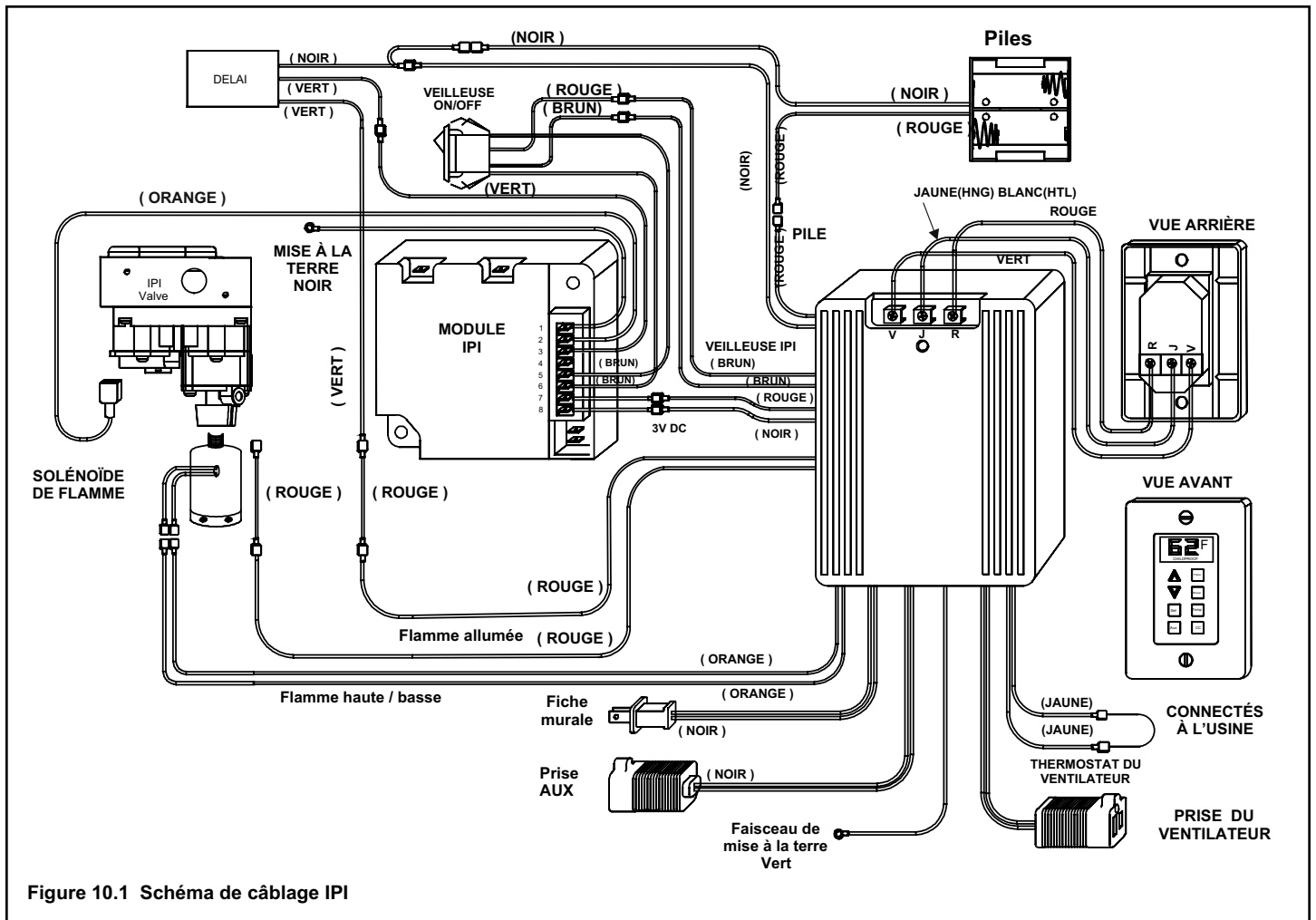

Figure 10.1 Schéma de câblage IPI

## D. Installation de la boîte de jonction

Si la boîte de jonction est câblée depuis l'**EXTÉRIEUR** de l'appareil :

- Desserrez les deux vis du connecteur ROMEX, alimentez la longueur de fil nécessaire à travers le connecteur et resserrez les vis.
- Faites tous les branchements nécessaires et refixez la plaque de finition sur l'enveloppe extérieure.

Si la boîte de jonction est câblée depuis l'**INTÉRIEUR** de l'appareil :

- Enlevez la vis qui fixe la boîte de jonction à l'enveloppe extérieure, pivotez la boîte de jonction vers l'intérieur pour la dégager de l'enveloppe extérieure (voir Figure 10.2).
- Desserrez les deux vis du connecteur ROMEX, alimentez la longueur de fil nécessaire à travers le connecteur et resserrez les vis.
- Tirez les fils électriques depuis l'extérieur de l'appareil à travers cette ouverture dans le compartiment de la valve.
- Faites tous les branchements nécessaires au réceptacle et fixer le réceptacle et le couvercle à la boîte de jonction.

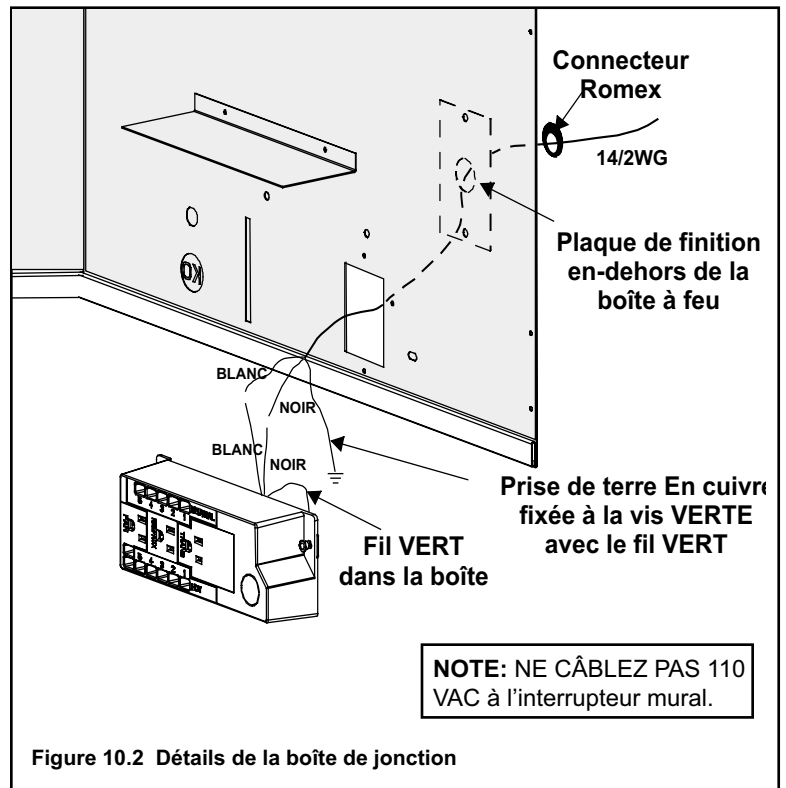

Figure 10.2 Détails de la boîte de jonction

# 11

## Finition

### A. Projections du manteau

La figure 11.1 montre les dimensions verticales minimales et les dimensions horizontales maximales correspondantes du manteau de l'appareil et autres projections de matériaux combustibles au-dessus du rebord avant de l'appareil.

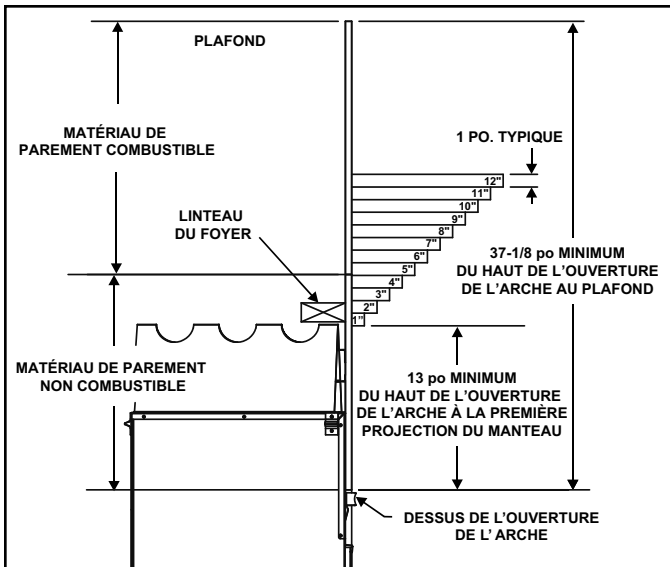

Figure 11.1 Dégagements au manteau ou autres matériaux combustibles au-dessus de l'appareil

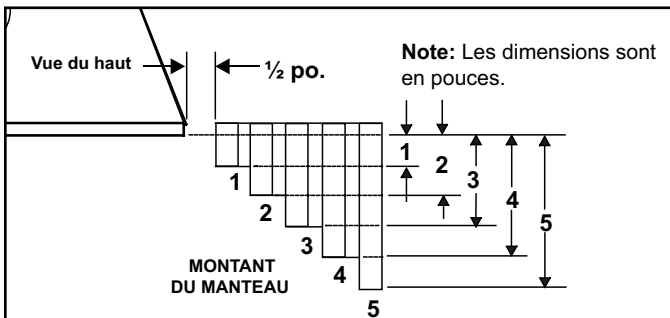

Figure 11.2 Dégagements aux montants du manteau ou aux projections murales (Valables des deux côtés de l'ouverture.)

### B. Matériaux de parement

#### ⚠ AVERTISSEMENT



Risque d'incendie.  
N'OBSTRUEZ PAS les grilles d'arrivée et de sortie d'air.  
NE MODIFIEZ PAS les grilles.

- Modifier ou couvrir les grilles pourrait amener une hausse de température et un risque d'incendie.

Les matériaux de finition ne doivent interférer avec :

- Les flux d'air dans les grilles ou les registres.
- Le fonctionnement des registres ou des portes.
- L'accès pour le service.

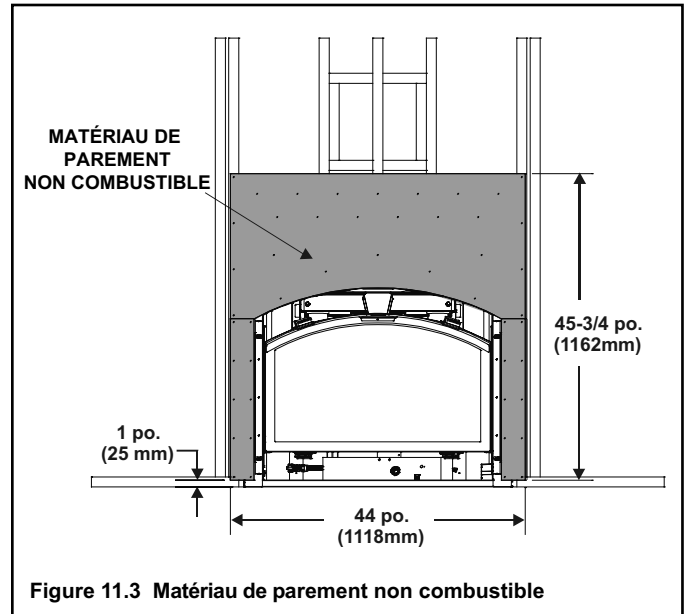

Figure 11.3 Matériau de parement non combustible



#### ⚠ AVERTISSEMENT

##### Risque d'incendie

- Les dégagements aux matériaux non combustibles doivent être maintenus.
- Gyproc, bois et autres matériaux combustibles NE DOIVENT PAS être utilisés comme revêtement ou parement dans la zone non combustible.
- Voir les dégagements appropriés à la **Section 11**.
- Voir les définitions de combustible et non combustible à la **Section 1**.



#### ⚠ AVERTISSEMENT

Risque d'incendie.

Finissez tous les rebords et devantures aux spécifications et dégagements listés dans le manuel.

- La devanture de métal noir de l'appareil doit être recouverte de matériau non combustible seulement.
- NE CHEVAUCHEZ PAS de matériau combustible sur la devanture de l'appareil.
- Posez les matériaux combustibles seulement jusqu'aux dégagements spécifiés dessus, devant et sur les côtés.
- Les joints entre le mur fini et le dessus et les côtés de l'appareil n'utilisent qu'un scellant à température élevée ou du ciment pour poêle.



## C. Exigences des matériaux de finition

### Épaisseur du matériau de finition de 3/4 po. à 1-1/4 po.

Le matériau de finition à l'intérieur de cette gamme d'épaisseurs peut ramené à 1/2 po derrière le dessus et les côtés de la porte. Ces matériaux de finition non-combustibles ne doivent jamais chevaucher ou obstruer les grilles d'entrée et de sortie d'air.

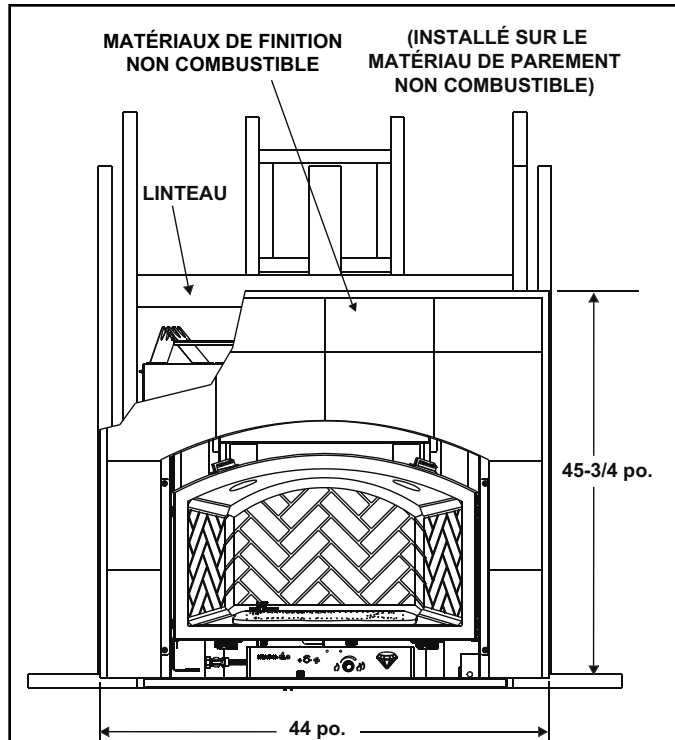

\* Le matériau de parement non combustible est fourni avec cet appareil. Ce matériau s'étend du linteau à un pouce au-dessus du bas de l'appareil et d'un montant à l'autre.

Figure 11.4

### **NOTE IMPORTANTE POUR L'INSTALLATION**

Notez bien qu'il y a quatre trous ou points sur le gabarit pour bien positionner celui-ci. Ces trous ou points doivent s'aligner avec les trous de montage de la porte sur l'appareil pour assurer le placement correct de la porte après la pose des matériaux de finition.

### Épaisseur du matériau de finition supérieure à 1-1/4 po

Pour le matériau de finition supérieure à 1-1/4 po, une maquette devrait être construite pour rappeler de laisser un écart de 1/8 pouce entre les matériaux de finition et la porte. Voir la Figure 11.5 pour construire la maquette de parement.

On peut acheter la maquette en acier (GEM36-Template) au lieu d'en construire une.

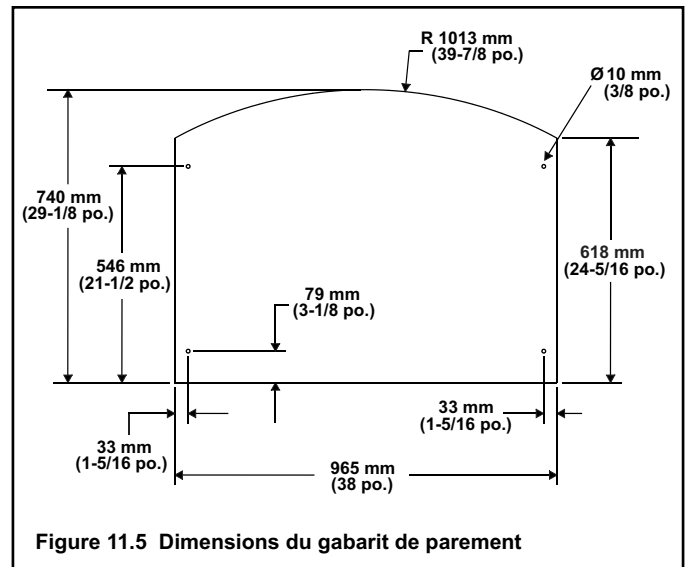

Figure 11.5 Dimensions du gabarit de parement

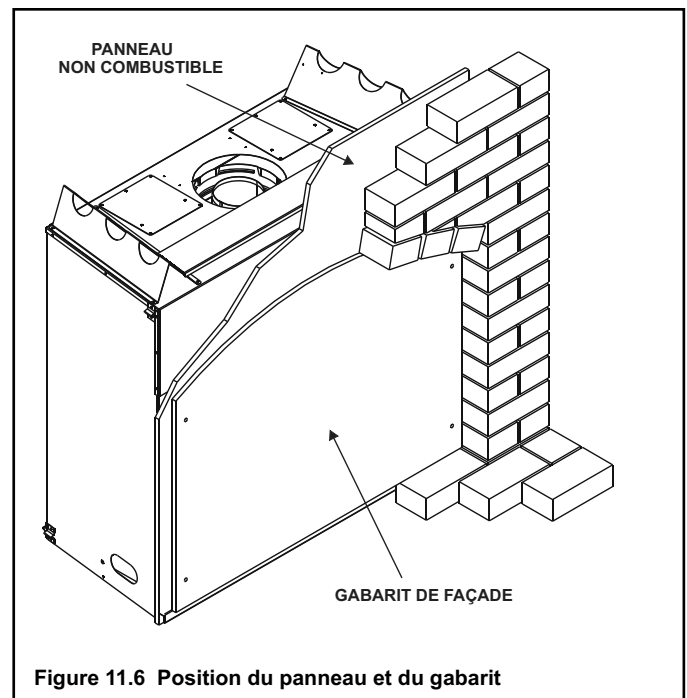

Figure 11.6 Position du panneau et du gabarit

## D. Prolongement d'âtre

### **AVERTISSEMENT**



Risque d'incendie.

Un prolongement d'âtre est exigé pour protéger les planchers de matériaux combustibles devant l'appareil.

- Un prolongement d'âtre d'au moins 203 mm (8 po.) doit être construit de matériaux non combustibles.

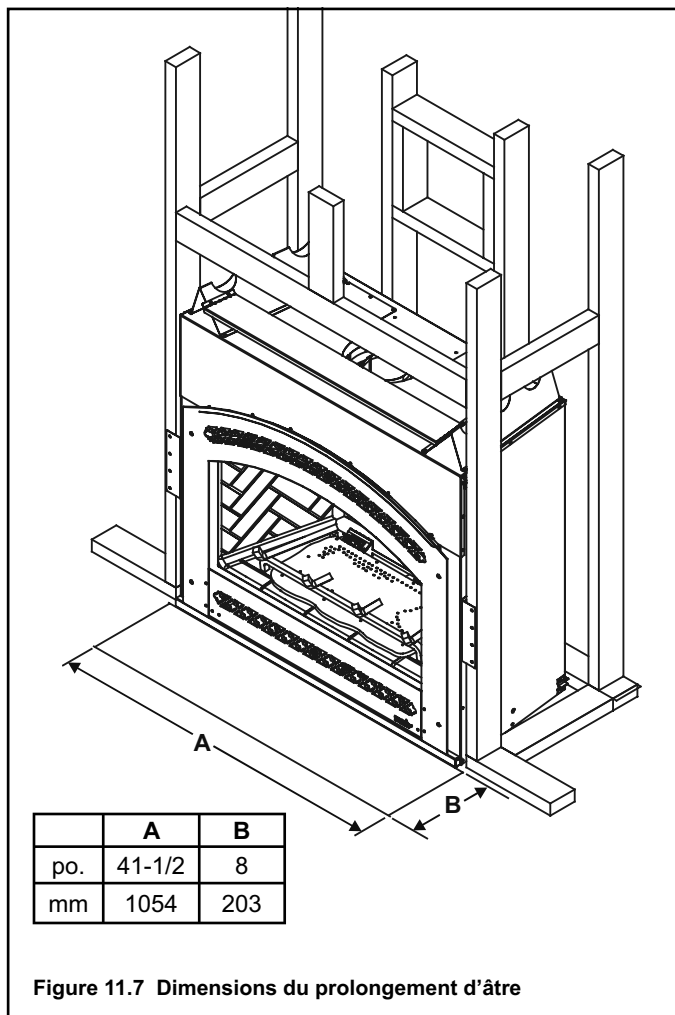

Figure 11.7 Dimensions du prolongement d'âtre

# 12

## Montage de l'appareil

### A. Enlèvement des matériels d'expédition

Enlevez les matériels d'expédition de l'intérieur ou de sous la boîte à feu.

### B. Nettoyage de l'appareil

Nettoyez à l'aspirateur tout bran de scie qui aurait pu s'accumuler dans la boîte à feu ou en-dessous dans la cavité de contrôle.

### C. Accessoires

Installez des accessoires approuvés suivant les instructions comprises avec ceux-ci. Voir la liste des pièces de rechange pour les accessoires appropriés. Consultez la **Section 16**.

#### Trousse du Heat-Out

- Enlevez l'alvéole défonçable pour l'évacuation de la chaleur de l'appareil et la jeter (voir Figure 12.1).
- Centrez le collet arrière autour du trou ainsi exposé et fixez le à l'appareil avec 3 vis.

**NOTE :** Enlevez l'alvéole défonçable du fond sur le collet pour des montants de murs typiques de « 2 x 4 » ou de « 2 x 6 » (voir Figure 12.1).

- Coupez et charpentez un trou de 305 x 254 mm (12 po. x 10 po.) dans le mur extérieur. Le centre du trou sera à 583 mm (22-15/16 po.) au-dessus de la base de l'appareil (voir Figure 6.2).
- Installez le coupe-feu intérieur avec le trou vers le haut. Fixez le coupe-feu aux éléments de charpente.
- Référez-vous aux instructions de la trousse du Heat-Out pour les étapes d'installation suivantes.

**NOTE :** Il ne doit y avoir AUCUN ISOLANT ni d'autre combustible à l'intérieur de l'ouverture charpentée du coupe-feu.

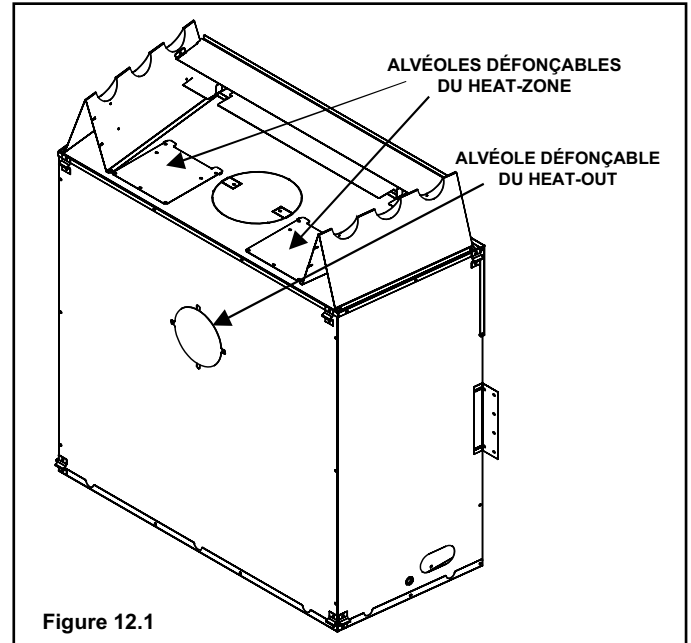

Figure 12.1

#### Trousse du Heat-Zone

- Enlevez l'alvéole défonçable du dessus de l'appareil et la jeter (voir Figure 12.1)..

**NOTE :** Centrez le collet du conduit autour du trou ainsi exposé et le fixer à l'appareil avec 3 vis **AVANT** le placement final de l'appareil

- Déterminez le placement du registre d'air / bloc boîtier de ventilateur.
- Référez-vous aux instructions de la trousse du Heat-Zone pour les étapes d'installation suivantes.



### AVERTISSEMENT

Risque de décharge électrique ou d'incendie. Utilisez SEULEMENT des accessoires optionnels approuvés pour cet appareil.

- L'utilisation d'accessoires non listés annule la garantie.
- L'utilisation d'accessoires non listés peut amener un risque de sécurité.
- Seuls les accessoires approuvés par Hearth & Home Technologies peuvent être utilisés de façon sécuritaire.



## D. Placement des braises

### **⚠ AVERTISSEMENT**



Risque d'explosion.

- Suivez les instructions de placement des braises dans le manuel.
- **NE PLACEZ PAS** les braises directement au-dessus des orifices du brûleur.
- Remplacez les braises chaque année.

Le placement incorrect des braises compromet le bon fonctionnement du brûleur.

### **Placement des braises**

Des matériaux de braises sont compris avec cet appareil au gaz. Pour placer les matériaux de braises :

- Deux types de braises sont expédiés avec l'unité. Des braises pour la surface du brûleur et des braises «Mystic Embers» pour le plancher du foyer.
- **IL NE FAUT PAS** placer les braises directement au-dessus des orifices du brûleur. Faire bien attention à ne pas couvrir le chemin d'allumage des orifices (du fond jusqu'à l'avant).
- Faites bien attention à ne pas couvrir les orifices en plaçant les braises «Glowing Embers®» sur le brûleur. Placez les morceaux de braise de la taille d'un dix cents juste devant le chemin d'allumage mais pas sur ou entre les orifices (voir Figure 12.2). Pour une performance optimale, placez les braises au-dessus des orifices arrière comme montré à la figure 12.2. Le défaut de suivre cette procédure est susceptible de causer des problèmes d'allumage et de suie.

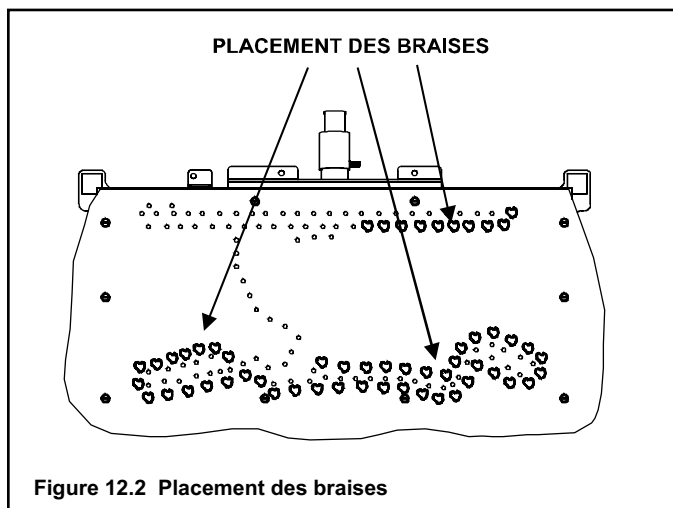

Figure 12.2 Placement des braises

- Placez les braises «Mystic Embers» sur le plancher du foyer.
- Conservez les braises de trop pour les utiliser pour le service de l'appareil. Les braises fournies devraient suffire pour 3 à 5 applications.

## E. Placement des bûches

Si les bûches pour le gaz sont installées en usine, elles n'ont pas besoin d'être positionnées. Si les bûches sont emballées séparément, suivez les instructions ci-dessous.

## Bloc bûches: LOGS-GEM36

**ATTENTION :** Déballez les bûches avec soin. Ces bûches sont fragiles! Avant de procéder, s'assurez d'enlever et jeter les blocs de mousse montrés ici.

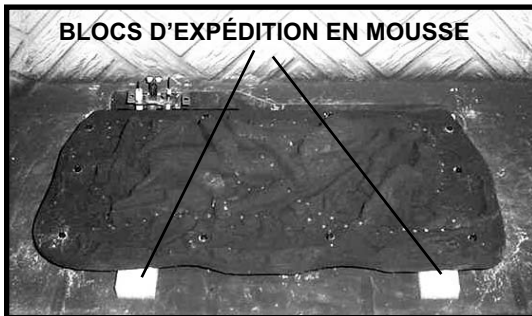

### ÉTAPE 1.

Enlever la grille qui est emballée par-dessus l'appareil. Placer la grille comme montré. Utiliser les pattes de positionnement situés aux coins arrière du brûleur.

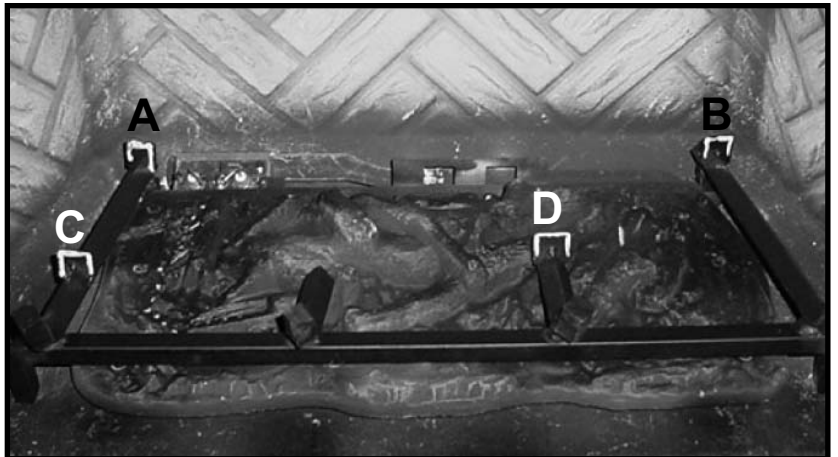
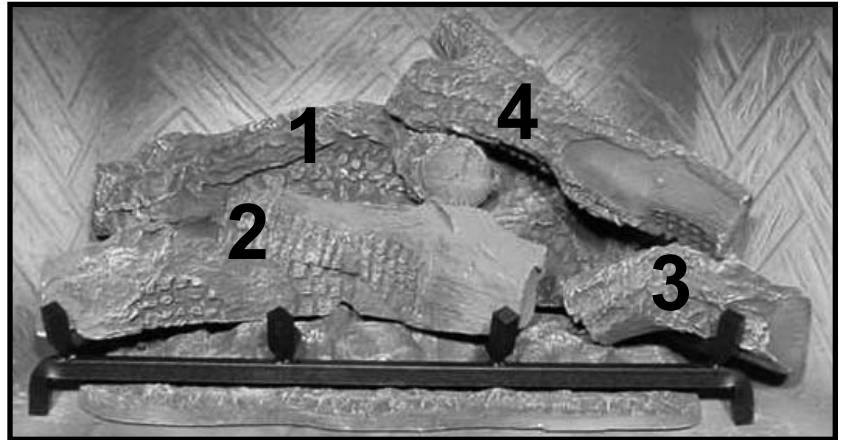

### ÉTAPE 2.

Repérez les encoches gauches et droites au bas de la bûche n°1. Alignez-les avec les pattes A et B de la grille comme montré.

Vue avant



Vue arrière inversée

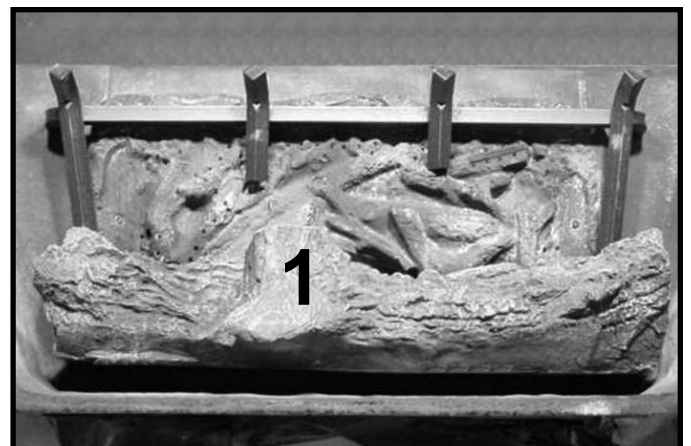

### ÉTAPE 3. BÛCHE N° 2 (SRV370-701):

Repérez les encoches sous la bûche n° 2. Placez la bûche en alignant les encoches avec les pattes C et D de la grille comme montré.

Vue avant

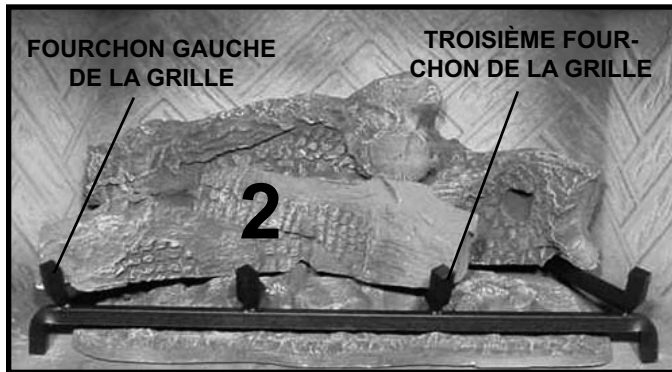

Vue du haut inversée



### ÉTAPE 4. BÛCHE N° 3 (SRV370-702):

Localisez la rainure de la grille sous la bûche n° 3. Placez la bûche de telle façon que la rainure s'assemble parfaitement avec le fourchon droit de la grille. Glissez la bûche vers la barre de la grille jusqu'à ce qu'elle soit en contact avec le fourchon de la grille. Ne bloquez pas les orifices avec le nez de la bûche.

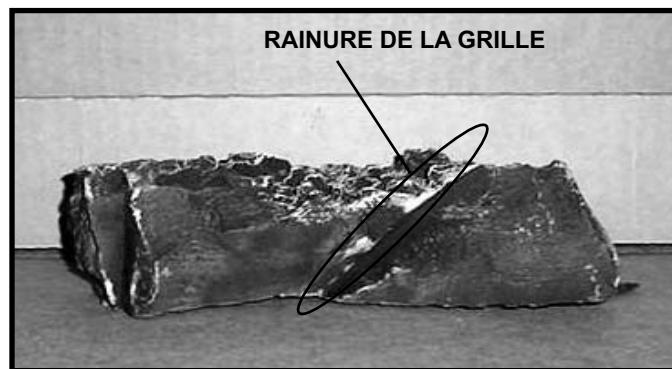

Au-dessus : vue avant. Dessous, vue du haut inversée



### ÉTAPE 5. BÛCHE N° 4 (SRV582-705):

Placez la bûche n° 4 de telle façon que le bout droit soit positionné sur la bûche n° 3 comme montré, et le bout en «Y» repose sur la bûche n° 1, comme montré.

Vue avant



Vue du haut inversée vers la gauche



## F. Bloc porte vitrée

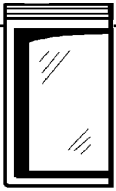

### ⚠ AVERTISSEMENT

Manipulez les portes vitrées avec soin.

- Inspectez le joint pour s'assurer qu'il n'est pas endommagé.
- Inspectez la vitre pour fissures, éclats ou égratignures.

- NE FRAPPEZ PAS, NE DÉPOSEZ PAS violemment ou N'ÉGRATIGNEZ PAS le verre.
- N'UTILISEZ PAS l'appareil avec la porte vitrée enlevée, fissurée, cassée ou égratignée.
- Remplacez le bloc porte vitrée comme un appareil complet.

### Enlèvement du bloc porte vitrée

Retirez les quatre loquets de la rainure sur le châssis de la vitre. Enlevez la porte vitrée de l'appareil (voir Figure 12.2).

### Remplacement du bloc porte vitrée

Remplacez la porte vitrée de l'appareil. Retirez et verrouillez les quatre loquets dans la rainure sur le châssis de la vitre.

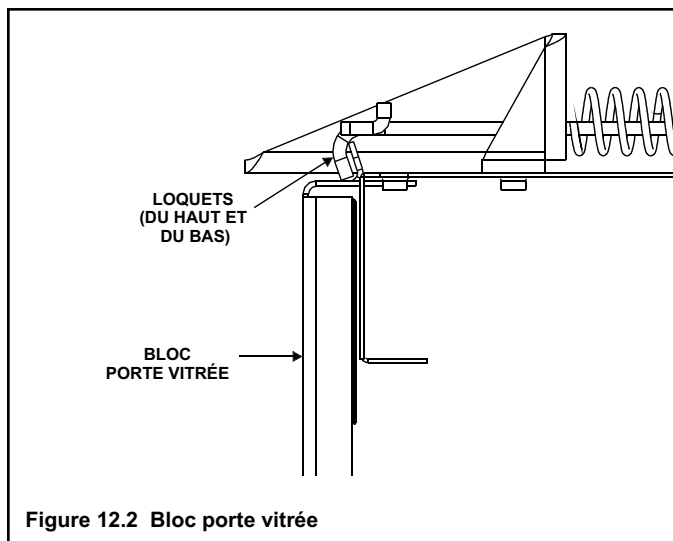

## G. Grilles et garniture

Installez les troussees optionnelles de garniture de marbre et de laiton comme désiré. Marbre, laiton, brique, tuile ou autres matériaux non combustibles peuvent être utilisés pour couvrir le vide entre le Gyproc et l'appareil.

Ne bouchez pas ou ne modifiez pas les registres d'admission ou d'évacuation d'air. Laissez assez d'espace pour que la grille du bas puisse être abaissée et la porte décorative enlevée lors d'un chevauchement des deux côtés.

## H. Réglage du volet d'air

Cet appareil est doté d'un volet d'air ajustable (qui contrôle l'air primaire) réglé en usine pour la montée verticale d'évent minimale (voir Figure 12.3). Si votre installation a une montée verticale plus grande que la longueur minimale requise, un ajustement du volet d'air peut être nécessaire afin d'obtenir des flammes d'une apparence optimale. **Cet ajustement doit être effectué par un installateur qualifié au moment de l'installation.**

Le volet d'air se ferme en enfonçant la poignée du volet d'air. Pour ajuster, desserrez l'écrou papillon. L'ajustement du volet d'air doit être fait avec soin afin d'éviter une production de suie. En cas d'encrassement il faut ouvrir le volet d'air en retirant la poignée.

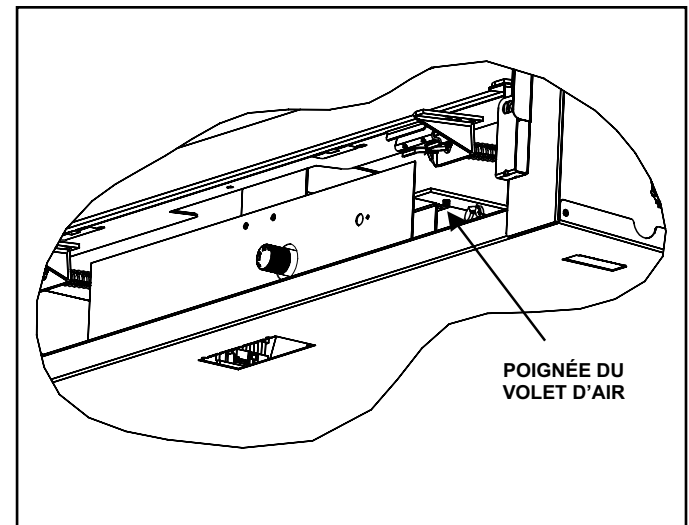

### Réglages du volet

	GN	Propane
Brûleur	Grand ouvert	Grand ouvert

# 13

## Notice d'utilisation

### A. Avant d'allumer l'appareil

Avant d'allumer cet appareil, déterminez s'il est doté d'un système d'allumage à veilleuse permanente ou Intellifire en ouvrant le panneau d'accès aux contrôles pour voir le câblage et la valve de gaz. S'il est doté d'un bouton d'allumage rouge ou noir (voir Figure 10.1) cet appareil a un système d'allumage à veilleuse permanente. S'il n'y a pas de bouton rouge ni noir, cet appareil est doté d'un système d'allumage Intellifire.

#### ATTENTION

Pour installer le bloc batteries de secours Intellifire :

- N'installez pas les piles si le mode de secours ne sera pas utilisé avant longtemps.
- Les piles peuvent couler.
- Installez les piles seulement au besoin en cas de panne de courant.

#### Avant d'utiliser cet appareil, un technicien doit :

- Enlever tous les matériels d'expédition de l'intérieur ou de sous la boîte à feu.
- Vérifier le placement approprié des bûches et des braises.
- Vérifier le câblage.
- Vérifier l'ajustement du volet d'air.
- S'assurer qu'il n'y a pas de fuites de gaz.
- S'assurer que la porte vitrée est scellée et dans la position appropriée.
- S'assurer que les flux d'air de combustion et de ventilation ne sont pas bouchés (grilles avant et chapeaux d'évent).



#### AVERTISSEMENT

La porte vitrée doit être en position quand l'appareil fonctionne.



Risque de :

- Gaz de combustion
- Incendie

N'UTILISEZ PAS avec la porte vitrée enlevée.

- La porte vitrée **DOIT** être en position et scellée avant d'utiliser l'appareil.
- Utilisez seulement une porte vitrée homologuée pour cet appareil.
- Le remplacement de la vitre doit être effectué seulement par un technicien qualifié.



#### AVERTISSEMENT

**CHAUD ! NE TOUCHEZ PAS.  
PEUT CAUSER DES BRÛLURES GRAVES.  
LES VÊTEMENTS PEUVENT S'ENFLAMMER.**



Le verre et d'autres surfaces sont chaudes durant leur fonctionnement et leur refroidissement.

- Gardez les enfants loin de l'appareil.
- Les jeunes enfants doivent être **SUPERVISÉS SURVEILLÉS AVEC SOIN** les enfants dans la même pièce que l'appareil.
- Avisez les enfants et les adultes des risques dûs aux températures élevées.
- **N'OPÉREZ PAS** avec les barrières de protection ouvertes ou enlevées.
- Gardez les vêtements, les meubles, les tentures et les autres combustibles loin de l'appareil.

**Cet appareil a été fourni avec une barrière intégrale pour éviter tout contact direct avec le panneau de verre fixe. NE faites pas fonctionner l'appareil avec la barrière retirée.**

Contactez votre concessionnaire ou Hearth & Home Technologies si la barrière n'est pas présente ou si vous avez besoin d'aide pour en installer une correctement.

#### AVERTISSEMENT

Installation, ajustement, modifications, service ou maintenance inappropriés peuvent causer des lésions corporelles ou des dommages matériels. Référez-vous au manuel du propriétaire fourni avec cet appareil. Pour assistance ou renseignements additionnels consulter un installateur ou une agence de service qualifié(e) ou le fournisseur de gaz.

#### AVERTISSEMENT

**N'UTILISEZ PAS** cet appareil en cas d'immersion totale ou partielle dans l'eau. Appelez immédiatement un technicien qualifié pour inspecter l'appareil et remplacer toute pièce du système de contrôle ou tout contrôle de gaz ayant été sous l'eau.



## B. Allumage de l'appareil

### Intellifire ignition

#### POUR VOTRE SÉCURITÉ LISEZ AVANT D'ALLUMER

**ATTENTION : Le défaut de suivre avec soin ces instructions peut amener un incendie ou une explosion causant des dommages matériels, des lésions corporelles ou des pertes de vie.**

- A.** Cet appareil est muni d'un dispositif électronique d'allumage de veilleuse qui allume celle-ci automatiquement. **NE TENTEZ PAS** d'allumer la veilleuse à la main.
- B. AVANT L'ALLUMAGE**, sentez tout autour de l'appareil pour détecter du gaz. Il est important de sentir près du plancher car certains gaz sont plus lourds que l'air et resteront près du sol.
- QUE FAIRE SI VOUS DÉTECTEZ UNE ODEUR DE GAZ**
- N'allumez aucune lumière.
- Ne touchez aucun interrupteur électrique; n'utilisez aucun téléphone dans la maison.
  - Appelez immédiatement votre fournisseur de gaz de chez un voisin. Suivez les instructions du fournisseur de gaz.
  - À défaut de contacter votre fournisseur de gaz appelez le service d'incendies.
- C.** N'utilisez pas cet appareil en cas d'immersion totale ou partielle dans l'eau. Appeler immédiatement un technicien qualifié pour inspecter l'appareil et remplacer toute pièce du système de contrôle ou tout contrôle de gaz ayant été sous l'eau.

#### AVERTISSEMENT

##### NE BRANCHEZ PAS 110 VAC À LA VALVE DE CONTRÔLE

Installation, ajustement, modification, maintenance ou service inadéquats peuvent amener des dommages matériels ou des lésions corporelles. Référez-vous au manuel du propriétaire fourni avec l'appareil.

Cet appareil nécessite de l'air frais pour une opération sécuritaire et doit être installé où il y a provision adéquate d'air pour la combustion et la ventilation.

S'il n'est pas installé, utilisé et maintenu en conformité avec les instructions du fabricant, ce produit pourrait vous exposer à des substances de combustion qui sont reconnues par l'État de Californie pour causer des cancers, déficiences congénitales ou autres lésions aux organes de reproduction.

Gardez les compartiments du brûleur et des contrôles propres. Voir les instructions d'installation et d'utilisation accompagnant l'appareil.

Pour des renseignements additionnels sur l'utilisation de votre appareil Hearth & Home Technologies, s'il vous plaît voir [www.Fireplaces.com](http://www.Fireplaces.com).

#### ATTENTION

Haute température en marche. Ne touchez pas. Tenez enfants, vêtements, meubles, essence et autres vapeurs inflammables éloignés.

N'utilisez pas l'appareil avec les panneaux enlevés, fissurés ou brisés. Le remplacement des panneaux doit être fait par un technicien agréé ou une personne qualifiée.

#### N'UTILISEZ PAS DE CARBURANT SOLIDE

Pour utilisation avec du gaz naturel ou propane. Une trousse de conversion fournie par le fabricant devra être utilisée pour convertir l'appareil à un combustible alternatif.

**Aussi approuvé pour une installation dans une chambre à coucher ou un vivoir.**

Consultez un technicien qualifié, une agence de service ou votre fournisseur de gaz pour assistance ou plus ample information.

#### INSTRUCTIONS D'ALLUMAGE

1. Coupez le courant à l'appareil.
2. Cet appareil est muni d'un dispositif électronique d'allumage de veilleuse qui allume celle-ci automatiquement. **NE TENTEZ PAS** d'allumer la veilleuse à la main.
3. Attendez cinq (5) minutes pour évacuer out gaz. Sentez alors pour détecter du gaz y compris près du plancher. Si vous détectez du gaz, **STOP!** Suivez "B" dans les renseignements de sécurité situés sur la gauche de cette étiquette. Si vous ne détectez pas de gaz, allez à la prochaine étape.
4. Mettez l'appareil sous tension.
5. Appuyez sur le bouton «Flame ON».

Note : Il y a un délai de 3 minutes avant l'allumage du brûleur.

6. Si l'appareil ne fonctionne pas, suivez les instructions «Pour couper le gaz à l'appareil» et appelez votre technicien de service ou votre fournisseur de gaz.

Note : Pour utiliser la veilleuse sans le brûleur, enfoncez le bouton de la veilleuse.

#### POUR COUPER LE GAZ À L'APPAREIL

1. Coupez l'alimentation électrique avant le service.
2. Basculez les interrupteurs de veilleuse et de flamme en position «OFF».

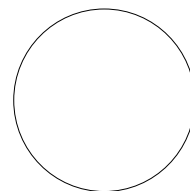

Inspection finale par \_\_\_\_\_

2095-913B



## C. Après que l'appareil soit allumé

### Procédure de rodage

En allumant l'appareil, vous pourriez remarquer qu'il produit de la chaleur avec odeur associée. Si vous trouvez cette odeur excessive il faudra peut-être une utilisation initiale continue de 3 ou 4 heures à température maximum suivie d'une seconde utilisation de jusqu'à 12 heures pour éliminer complètement toute odeur provenant des peintures et lubrifiants utilisés durant le procédé de fabrication. La condensation du verre est normale.



**NOTE:** L'appareil devrait fonctionner 3 ou 4 heures au démarrage initial. Ensuite, éteignez-le et laissez-le refroidir complètement. Enlevez et nettoyez la porte vitrée. Remplacez la porte vitrée et utilisez l'appareil pour une période additionnelle de 12 heures. Ceci aidera au vieillissement des produits utilisés dans les peintures et les bûches.

Durant ce rodage il est recommandé d'ouvrir des fenêtres pour faire circuler l'air dans la maison. Ceci empêchera le déclenchement des détecteurs de fumée et éliminera l'odeur associée avec la première utilisation de l'appareil.

 <b>AVERTISSEMENT</b>	
	Risque d'incendie. Températures élevées. Tenez les articles ménagers combustibles éloignés de l'appareil. <b>NE BOUCHEZ PAS</b> les conduits d'air de combustion et de ventilation.
	<ul style="list-style-type: none"> <li>• <b>NE PLACEZ PAS</b> d'articles combustibles sur ou devant l'appareil.</li> <li>• Tenez les meubles et les draperies éloignés de l'appareil.</li> </ul>

<b>ATTENTION</b>
<ul style="list-style-type: none"> <li>• Empêchez l'utilisation accidentelle de l'appareil quand il est sans surveillance.</li> <li>• Débranchez ou enlevez les piles de la télécommande en cas d'absence ou si l'appareil ne sera pas utilisé pendant longtemps.</li> <li>• Des dommages matériels sont possibles à cause des températures élevées.</li> </ul>

<b>ATTENTION</b>
<p>L'utilisation initiale dégage de la fumée et des odeurs.</p> <ul style="list-style-type: none"> <li>• Ouvrez des fenêtres pour faire circuler l'air.</li> <li>• Quittez la pièce durant l'utilisation initiale.</li> <li>• La fumée peut déclencher les détecteurs de fumée.</li> </ul> <p>La fumée et les odeurs peuvent irriter les personnes sensibles.</p>

 <b>AVERTISSEMENT</b>	
	Risque d'incendie. Tenez matériaux combustibles, essence et autres vapeurs et liquides éloignés de l'appareil.
	<ul style="list-style-type: none"> <li>• <b>NE STOREZ PAS</b> de matériaux inflammables près de l'appareil.</li> <li>• <b>N'UTILISEZ PAS</b> d'essence, huile à lanterne, kérosène, liquide d'allumage de charbon de bois ou autres liquides similaires dans cet appareil.</li> <li>• Les matériaux combustibles peuvent s'enflammer.</li> </ul>

## D. Foire aux questions

ISSUE	SOLUTIONS
Condensation sur la porte vitrée	Ceci est le résultat de la combustion du gaz et des variations de température. À mesure que l'appareil se réchauffe la condensation devrait disparaître.
Flammes bleues	Ceci est le résultat d'une utilisation normale et les flammes devraient commencer à jaunir après une période de 20 à 40 minutes.
Odeurs émanant de l'appareil	Lors de la première utilisation l'appareil peut émettre une odeur pendant plusieurs heures. Cette odeur est causée par le séchage de la peinture et la combustion de tout résidu d'huile provenant de la fabrication de l'appareil. Les matériaux de finition et les adhésifs utilisés autour de l'appareil peuvent aussi émettre des odeurs.
Film sur la porte vitrée	Ceci est le résultat normal du vieillissement de la peinture et des bûches. La vitre devrait être nettoyée dans les 3 à 4 heures suivant l'utilisation initiale pour enlever les dépôts laissés par les résidus d'huile provenant de la fabrication. Un nettoyant non abrasif tel qu'un nettoyant de porte vitrée de foyer peut être nécessaire. Il convient de voir son concessionnaire.
Bruit métallique	L'expansion et la contraction du métal durant son réchauffement et son refroidissement peuvent causer un bruit semblable à celui d'une fournaise ou d'un conduit d'air chaud. Ce bruit n'affecte pas l'utilisation ou la longévité de l'appareil.
Est-il normal de voir la flamme de la veilleuse brûler constamment?	Avec le système d'allumage Intellifire il est normal de voir la flamme de la veilleuse, mais elle devrait s'éteindre quand le commutateur «ON/OFF» est fermé. La veilleuse sera toujours allumée dans un système de veilleuse permanente.

# 14

## Dépannage

Avec une installation, une utilisation et une maintenance appropriées votre appareil au gaz vous fournira des années de service sans problème. Si un problème survient, ce guide de dépannage pourra assister une personne compétente dans le diagnostic du problème et la mesure corrective à apporter. Ce guide de dépannage peut être utilisé seulement par un technicien de service qualifié.

### A. Système d'allumage Intellifire

Symptôme	Causes possibles	Mesures correctives
1. L'allumeur/module fait du bruit, mais pas d'étincelle.	a. Câblage incorrect.	Vérifiez que les fils «S» (blanc) pour le capteur et «I» (orange) pour l'allumeur sont branchés aux bons terminaux sur le module et le bloc veilleuse. Des fils inversés au module peuvent amener le système à faire des bruits d'étincelles sans qu'il n'y ait d'étincelle au capot de la veilleuse.
	b. Connexions desserrées ou courts-circuits dans le câblage.	Vérifiez qu'il n'y a aucune connexion desserrée ou court-circuit dans le câblage depuis le module jusqu'au bloc veilleuse. L'électrode la plus rapprochée du capot de la veilleuse devrait être l'allumeur. Vérifiez que les connexions sous le bloc veilleuse sont bien serrées; vérifiez aussi que les connexions ne touchent pas au châssis métallique, au brûleur de la veilleuse, au boîtier de la veilleuse, au grillage s'il y a lieu ou à tout autre objet métallique.
	c. L'écartement de l'allumeur est trop grand.	Vérifiez l'écartement entre l'allumeur et le capot de la veilleuse. L'écartement devrait être de 3 mm (1/8 po.) environ.
	d. Module défectueux.	Réglez l'interrupteur à bascule ou l'interrupteur mural en position «OFF». Enlevez le fil d'allumeur «I» du module. Réglez l'interrupteur à bascule ou l'interrupteur mural en position «ON». Tenez le fil de masse à environ 5 mm (3/16 po.) de la borne «I» du module. S'il n'y a pas d'étincelle à la borne «I» le module borne doit être remplacé. S'il y a une étincelle à la borne «I», le module est bon. Inspectez le bloc veilleuse pour un câble d'allumage court-circuité ou un isolateur fissuré autour de l'électrode.
2. La veilleuse ne s'allume pas, il n'y a pas de bruit ni d'étincelle.	a. Une connexion court-circuitée ou desserrée dans la configuration du câblage ou dans le faisceau de câblage.	Enlevez et réinstallez le faisceau de câblage qui se branche dans le module. Vérifiez que l'ajustage est bien serré. Vérifiez le câblage du bloc veilleuse au module. Enlevez et vérifiez la continuité de chaque fil dans le faisceau de câblage.
	b. Câblage inapproprié à l'interrupteur mural.	Vérifiez que le courant 110/VAC à la boîte de jonction est branché.
	c. Le module n'est pas mis à la terre.	Vérifiez que le fil de masse noir du faisceau de câblage du module est mis à la terre au châssis métallique de l'appareil.
	d. Module défectueux.	Réglez l'interrupteur à bascule ou l'interrupteur mural en position «OFF». Enlevez le fil d'allumeur «I» du module. Réglez l'interrupteur à bascule ou l'interrupteur mural en position «ON». Tenez le fil de masse à environ 5 mm (3/16 po.) de la borne «I» du module. S'il n'y a pas d'étincelle à la borne «I» le module borne doit être remplacé. S'il y a une étincelle à la borne «I», le module est bon. Inspectez le bloc veilleuse pour un câble d'allumage court-circuité ou un isolateur fissuré autour de l'électrode.

## Dépannage (suite et fin)

### Système d'allumage Intellifire

3. La veilleuse s'allume mais elle continue à faire des étincelles et le brûleur principal ne s'allume pas. (Si la veilleuse continue à faire des étincelles après être allumée, le redressement de la flamme ne s'est pas produit.)	a. Une connexion court-circuitée ou desserrée dans l'électrode du capteur.	Vérifiez toutes les connexions avec le schéma de câblage du manuel. Vérifiez que les connexions sous le bloc veilleuse sont bien serrées. Vérifiez que les connexions ne touchent pas au châssis métallique, au brûleur de la veilleuse, au boîtier de la veilleuse, au grillage s'il y a lieu ou à tout autre objet métallique.
	b. Mauvais redressement de la flamme ou électrode du capteur contaminée.	Vérifiez que la flamme englobe l'électrode du capteur. Si le bloc veilleuse n'est pas muni d'une tresse de masse, considérez en installer une pour augmenter le redressement de la flamme. Vérifiez que l'orifice approprié de la veilleuse est installé et aussi les spécifications du gaz d'admission. La flamme porte le courant de redressement et non le gaz. Si la flamme se sépare du capot de la veilleuse, le circuit est coupé. Un orifice inapproprié ou une pression d'admission trop élevée peut amener la flamme de la veilleuse à se séparer. L'électrode du capteur peut être contaminée. Nettoyez l'électrode du capteur avec de la toile d'émeri.
	c. Le module n'est pas mis à la terre.	Vérifiez que le module est bien mis à la terre au châssis métallique de l'appareil. Vérifiez que le faisceau de câblage est solidement connecté au module.
	d. Bloc veilleuse endommagé ou électrode du capteur souillée.	Vérifiez que l'isolateur de céramique qui entoure l'électrode du capteur n'est pas fissurée, endommagée ou desserrée. Vérifiez la connexion depuis l'électrode du capteur jusqu'au fil blanc du capteur. Nettoyez l'électrode du capteur avec de la toile d'émeri pour enlever tout contaminant qui aurait pu s'accumuler sur l'électrode du capteur. Vérifiez la continuité avec un multimètre dont les ohms sont réglés au plus bas calibre.
	e. Module défectueux.	Réglez l'interrupteur à bascule ou l'interrupteur mural en position «OFF». Enlevez le fil d'allumeur «I» du module. Réglez l'interrupteur à bascule ou l'interrupteur mural en position «ON». Tenez le fil de masse à environ 5 mm (3/16 po.) de la borne «I» du module. S'il n'y a pas d'étincelle à la borne «I» le module borne doit être remplacé. S'il y a une étincelle à la borne «I», le module est bon. Inspectez le bloc veilleuse pour un câble d'allumage court-circuité ou un isolateur fissuré autour de l'électrode.
4. La veilleuse fait des étincelles mais ne s'allume pas.	a. Admission de gaz appropriée.	Vérifiez que la valve à bille d'admission est «ouverte». Vérifiez que la lecture de la pression d'admission est à l'intérieur des limites acceptables; la pression d'admission ne doit pas dépasser 356 mm (14 po.) W.C. (colonne d'eau).
	b. L'écartement de l'allumeur est trop grand.	Vérifiez que l'écartement d'étincelle depuis l'allumeur jusqu'au capot de la veilleuse est de 3 ou 4 mm (1/8 po. or .17 po.).
	c. Le module n'est pas mis à la terre.	Vérifiez que le module est bien mis à la terre au châssis métallique de l'appareil.
	d. Lectures de voltage de sortie du module / valve / solénoïde en ohms.	Vérifiez que le voltage des piles est d'au moins 2,7 volts. Remplacez les piles si le voltage est plus bas que 2,7 volts.

# 15

## Maintenance et service de l'appareil

Bien que la fréquence des travaux de service et de maintenance de l'appareil dépendront de l'usage et du type d'installation, un technicien de service qualifié devrait effectuer une vérification de l'appareil au début de chaque saison de chauffage.

### AVERTISSEMENT

Risque de lésions corporelles ou de dommages matériels.

#### Avant le service :

- Coupez le gaz.
- Coupez le courant électrique à l'appareil.
- Désactivez la télécommande s'il y a lieu.
- Assurez-vous que l'appareil est complètement refroidi.

#### Après le service :

- Remplacez tout grillage ou barrière qui a été enlevé(e).
- Rescellez et réinstallez tout évent enlevé pour le service.

### AVERTISSEMENT

Inspection annuelle par un technicien qualifié recommandée.

#### Vérifiez :

- État des portes, parements enveloppants et façades.
- État du verre, du bloc porte vitrée et du scellant du verre.
- Obstructions d'air de combustion et de ventilation.
- État des bûches.
- État de la boîte à feu.
- Allumage et fonctionnement du brûleur.
- Ajustement du volet d'air du brûleur.
- Connexions et raccords de gaz.
- Obstructions du chapeau de débouché.



#### Nettoyez :

- Vitre
- Conduits d'air, grilles, compartiment des contrôles
- Brûleur, orifices du brûleur



#### Risque de :

- Incendie
- Allumage retardé ou explosion
- Exposition à des vapeurs de combustion
- Odeurs

### ATTENTION

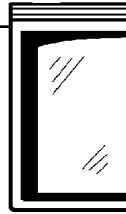

Manipulez le bloc porte vitrée avec soin.

**NOTE :** Nettoyez la vitre après les 3 à 4 heures de fonctionnement initial. **Une plus longue utilisation sans nettoyer la vitre peut engendrer un film blanc permanent sur la vitre.**

#### Durant le nettoyage de la porte vitrée :

- Évitez de frapper, d'égratigner ou de rabattre violemment la vitre.
- N'UTILISEZ PAS de nettoyeurs abrasifs.
- Utilisez un nettoyeur à vitres pour tartre sur le film blanc.
- NE NETTOYEZ PAS la vitre si elle est chaude.
- Fermez l'appareil après 3 ou 4 heures de fonctionnement et LAISSEZ REFROIDIR.
- Enlevez et nettoyez le bloc porte vitrée.
- Remplacez le bloc porte vitrée et faites fonctionner l'appareil pendant 12 heures additionnelles.

Consultez les instructions de maintenance.

### AVERTISSEMENT



Inspectez le chapeau de débouché extérieur régulièrement.

- Assurez-vous qu'aucun débris n'obstrue le chapeau de débouché.
- Les matériaux combustibles qui obstruent le chapeau de débouché peuvent s'enflammer.
- Un flux d'air restreint compromet le fonctionnement du brûleur.



Inspectez	Tâches de maintenance
Portes, parements enveloppants et façades	<ol style="list-style-type: none"> <li>1. Évaluez l'état du grillage et remplacez si nécessaire. <b>Nous recommandons l'addition d'un grillage s'il n'y en a pas.</b></li> <li>2. Inspectez pour les égratignures, bosses ou autres dommages et réparez si nécessaire.</li> <li>3. Vérifiez qu'il n'y a aucune obstruction au flux d'air dans les bouches d'air.</li> <li>4. Vérifiez le maintien des dégagements appropriés aux matériaux combustibles de la maison.</li> </ol>
Joint d'étanchéité, bloc porte vitrée et vitre	<ol style="list-style-type: none"> <li>1. Inspectez le sceau du joint et son état.</li> <li>2. Inspectez les panneaux vitrés pour des égratignures et encoches qui pourraient amener au bris lors d'une exposition à la chaleur.</li> <li>3. Confirmez qu'il n'y a aucun dommage aux vitres ni au cadre. Remplacez si nécessaire.</li> <li>4. Vérifiez que les verrous s'engagent de façon appropriée, que les filets des boulons des colliers de serrage ne sont pas arrachés et que les pièces de fixation des vitres sont intactes et fonctionnent bien. Remplacez si nécessaire.</li> <li>5. Nettoyez les vitres. Remplacez la porte vitrée si elle est recouverte de dépôts de silicate épais qui ne peuvent pas être enlevés.</li> </ol>
Compartiment de la valve et dessus de la boîte à feu	<ol style="list-style-type: none"> <li>1. Nettoyez à l'aspirateur et essuyez poussière, toiles d'araignée, débris et poils d'animaux. Nettoyez ces zones avec prudence. Les pointes de vis à métal sont aiguës et devraient être évitées.</li> <li>2. Enlevez tout corps étranger.</li> <li>3. Vérifiez que la circulation d'air n'est pas obstruée.</li> </ol>
Bûches	<ol style="list-style-type: none"> <li>1. Inspectez pour bûches brisées, endommagées ou manquantes. Remplacez si nécessaire.</li> <li>2. Vérifiez que les bûches sont placées correctement et qu'il n'y a pas d'incidence de flammes produisant de la suie. Corrigez si nécessaire.</li> </ol>
Boîte à feu	<ol style="list-style-type: none"> <li>1. Inspectez l'état de la peinture, déformation du métal, corrosion et perforation. Sablez et repeignez si nécessaire.</li> <li>2. Remplacez l'appareil si la boîte à feu est perforée.</li> </ol>
Allumage et fonctionnement du brûleur	<ol style="list-style-type: none"> <li>1. Vérifiez que le brûleur est bien fixé et aligné avec la veilleuse ou l'allumeur.</li> <li>2. Nettoyez le dessus du brûleur, inspectez pour orifices obstrués, corrosion ou détérioration. Remplacez le brûleur si nécessaire</li> <li>3. Remplacez les braises avec des nouvelles pièces de taille et de forme d'un dix cents. N'obstruez pas les orifices ni les chemins d'allumage</li> <li>4. Vérifiez pour une progression d'allumage régulière à tous les orifices. Vérifiez qu'il n'y a aucun délai d'allumage.</li> <li>5. Inspectez pour séparation ou autres problèmes de flamme.</li> <li>6. Vérifiez que le volet d'air est libre de poussière et de débris.</li> <li>7. Inspectez l'orifice pour suie, souillure ou corrosion.</li> <li>8. Vérifiez les pressions de tubulure et d'admission. Ajustez le régulateur au besoin.</li> <li>9. Vérifiez la force de la flamme de la veilleuse. Nettoyez ou remplacez l'orifice si nécessaire.</li> <li>10. Inspectez thermocouple/thermopile ou l'électrode du capteur IPI pour suie, corrosion et détérioration. Nettoyez avec de la toile d'émeri ou remplacez au besoin.</li> <li>11. Vérifiez la sortie millivolt. Remplacez si nécessaire.</li> </ol>
Évent	<ol style="list-style-type: none"> <li>1. Inspectez l'évent pour blocage ou obstruction par des nids d'oiseaux, feuilles, etc</li> <li>2. Confirmez que le chapeau de débouché demeure libre et non obstrué par des plantes, etc.</li> <li>3. Vérifiez que le dégagement du chapeau de débouché à des constructions subséquentes (additions, terrasses, clôtures ou cabanons) est bien maintenu</li> <li>4. Inspectez pour corrosion ou séparation.</li> <li>5. Vérifiez que le coupe-froid, le scellant et le noquet sont intacts.</li> <li>6. Inspectez le pare-vent pour vérifier qu'il n'est pas froissé, endommagé ou absent.</li> </ol>

# 16

## Documents de référence

### A. Schéma des dimensions de l'appareil

Ces dimensions sont les dimensions réelles de l'appareil. Utilisez comme référence seulement. Pour les dimensions de la charpente et les dégagements consultez la **Section 3**.



Tableau des dimensions de l'appareil

Location	Pouces	Millimètres	Location	Pouces	Millimètres
A	37-3/4	959	I	53-1/2	1359
B	41-1/2	1043	J	9-3/8	238
C	42-13/16	1087	K	17-1/2	445
D	35-25/32	909	L	36-3/16	919
E	30-5/32	766	M	18-3/32	460
F	1-1/16	26	N	8	204
G	2	52	O	3	77
H	4-1/2	115	P	5-1/4	133

Figure 16.1 Dimensions de l'appareil

## B. Schémas des composants d'évent

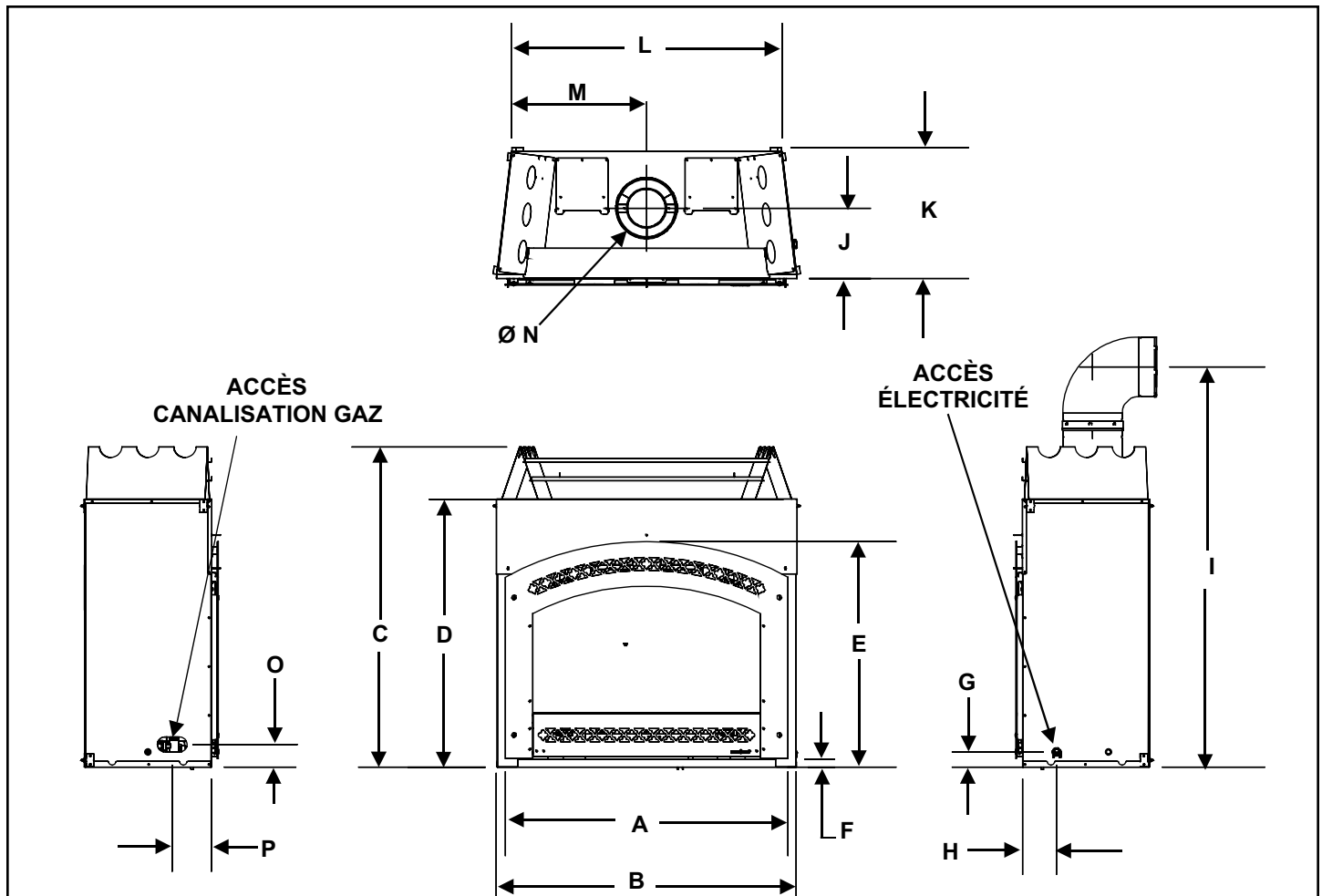
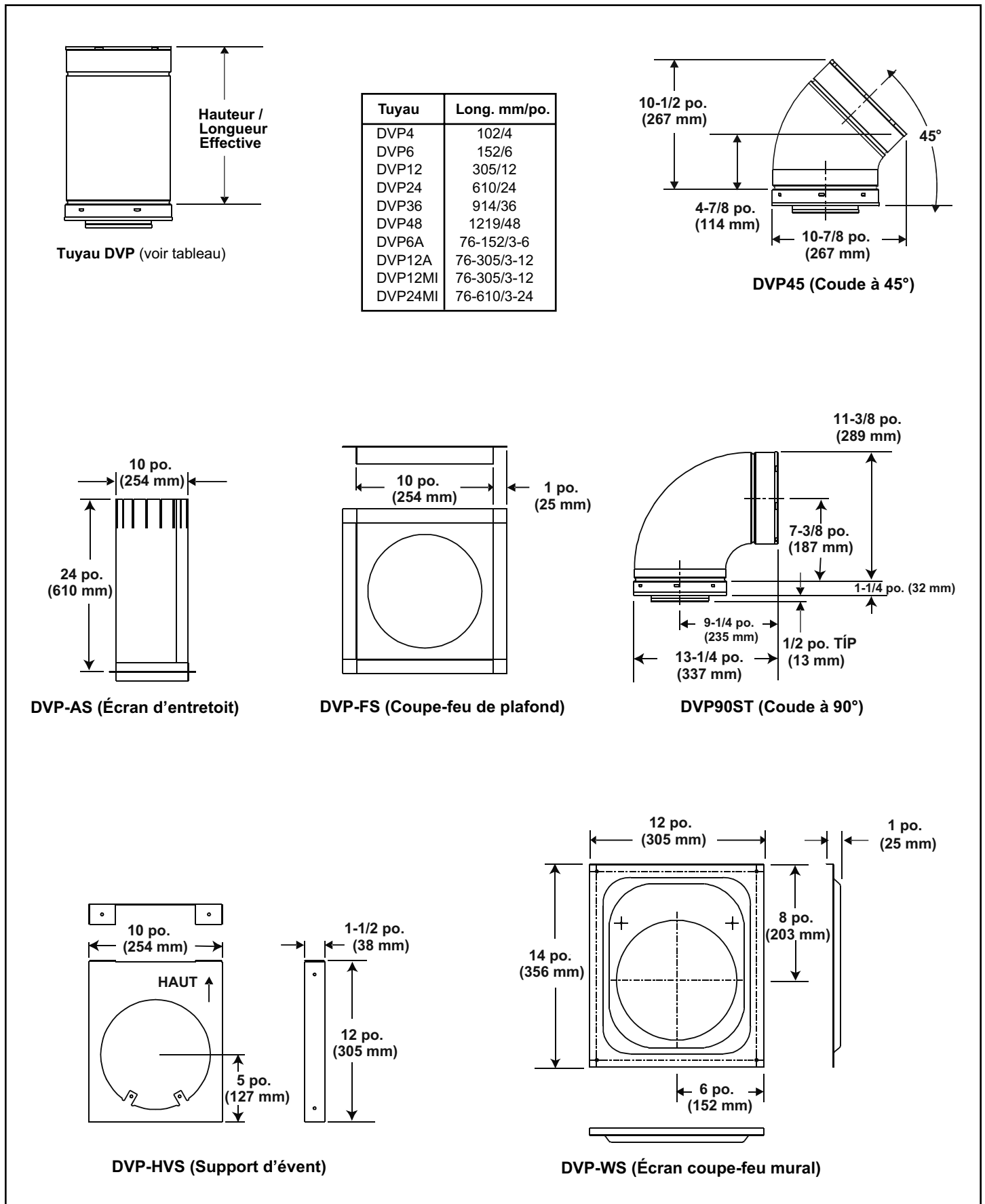

Figure 16.2 Composants d'évents DVP\*

\* DVP= Tuyau d'évent direct (Direct Vent Pipe)



## B. Schémas des composants d'évent (suite)

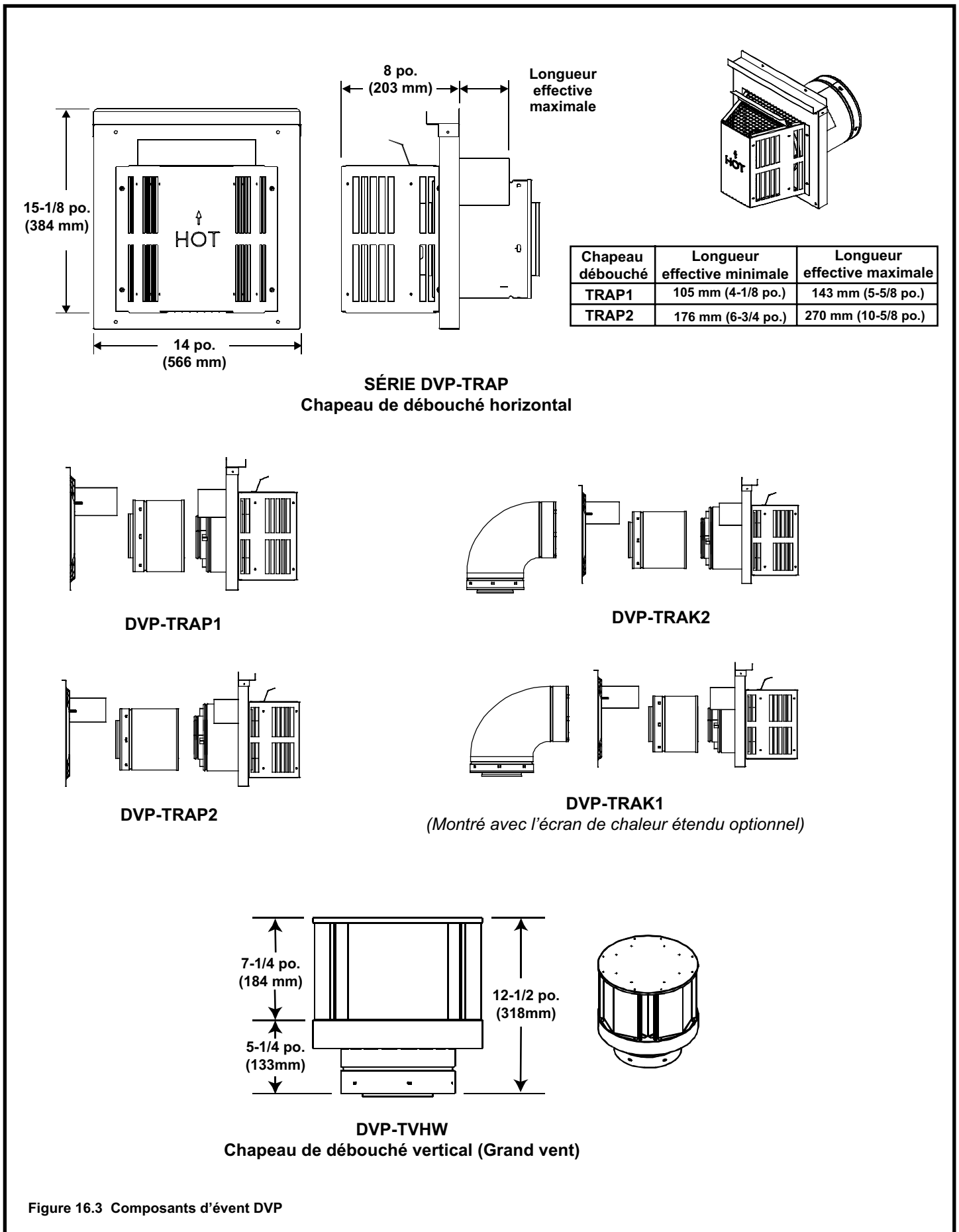

Figure 16.3 Composants d'évent DVP

## B. Schémas des composants d'évent (suite et fin)

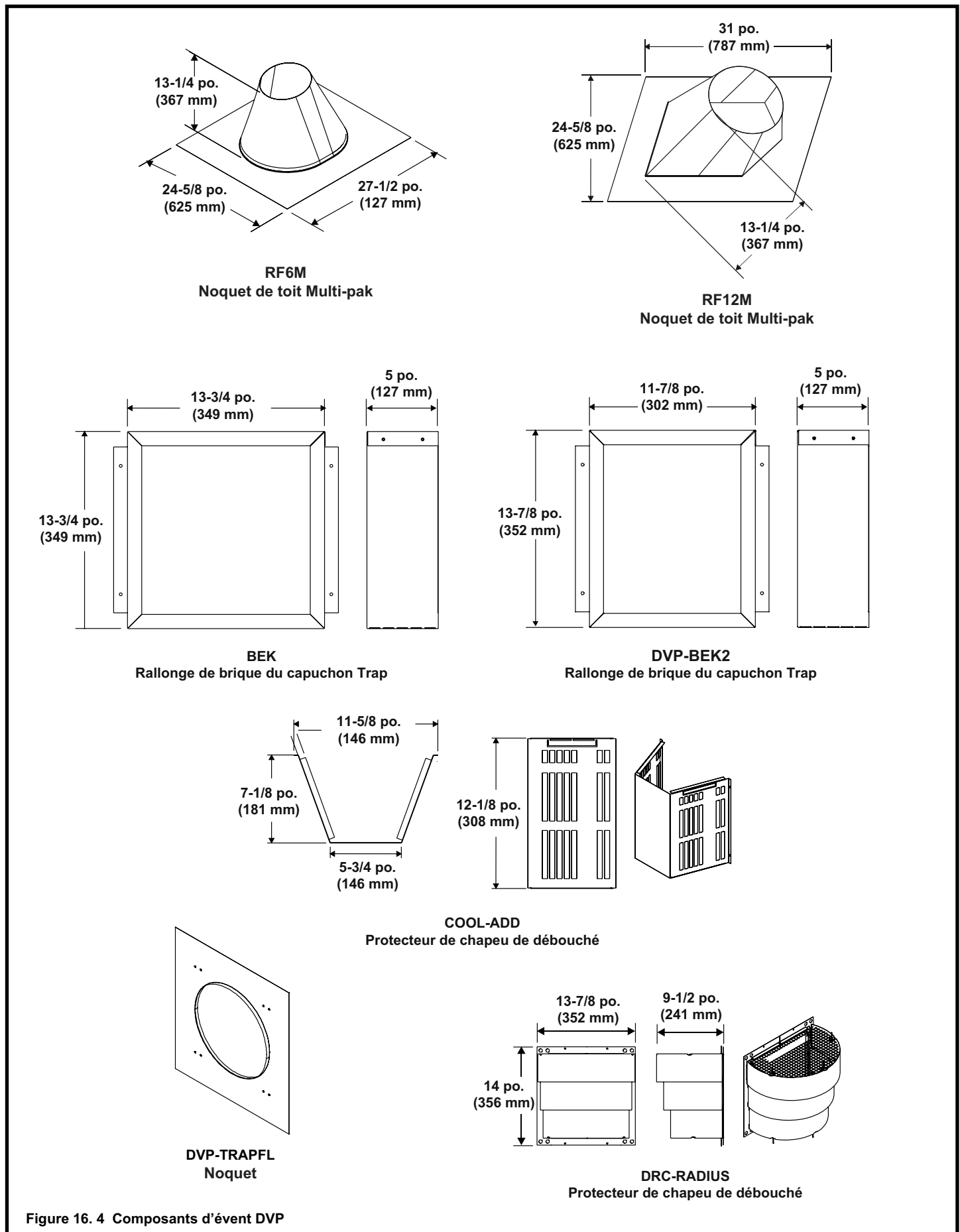
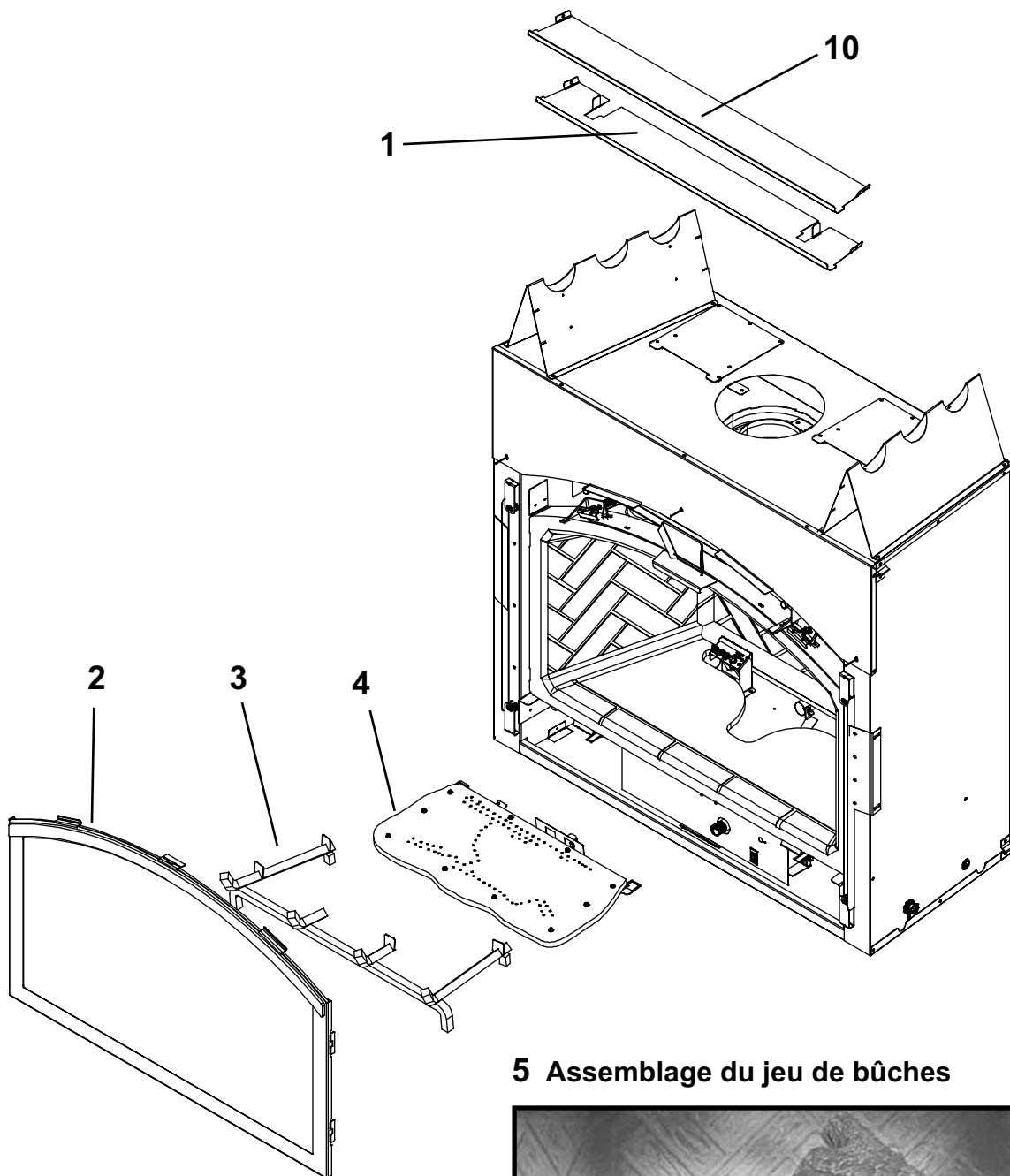
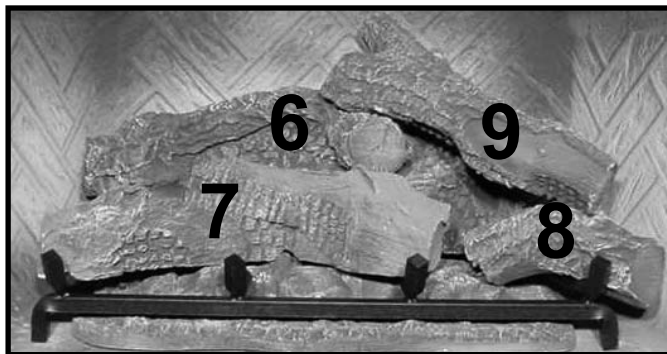

Figure 16. 4 Composants d'évent DVP



### 5 Assemblage du jeu de bûches



Liste des numéros de pièces à la page suivante.

## C. Liste des pièces de rechange

**GEM-36B**

**IMPORTANT : CES RENSEIGNEMENTS SONT PONCTUELS.** Les renseignements à jour sont sur le site VIP de votre concessionnaire. Fournir les numéros de modèle et de série à la commande pour assurer la livraison des pièces correctes.

ARTICLE	DESCRIPTION	N° DE SÉRIE	N° DE PIÈCE
1	Écran de chaleur		370-130
2	Bloc porte vitrée		GLA-GEM36B
3	Grille de bûches		370-361A
4	Brûleur		SRV2095-005
5	Jeu de bûches		LOGS-GEM36
6	Bûche n° 1		SRV370-700
7	Bûche n° 2		SRV370-701
8	Bûche n° 3		SRV370-702
9	Bûche n° 4		SRV582-705
10	Écran de chaleur supérieur		370-140
	Réducteur de conduit de cheminée		370-190A
	Boîte de jonction		4021-013
	Bloc batteries		593-594A
	Trousse de ventilateur		GFK-160A
	Laine minérale		050-721
	Corde de fibre de verre		060-455
	Braises de vermiculite		MYSTIC-EMBERS
	Gabarit		GEM36-TEMPLATE
	Interrupteur mural	PRE 002852183 POST 002852183	WSK210-HNG WSK-MLT
	Peinture pour retouches		TUP-GBK-12
	Fil d'interrupteur mural		2095-550
	Bloc verrous de porte vitrée		386-122A
	Interrupteur mural /Clavier		HTI-12-007
	Solénoïde - 110 Volt Hi/Lo		HTI-17-006
	Contacteurs		HTI-17-116
	Couvercle		HTI-21-007
	Boîte de commande		HTI-13-007
	Trousse de commutateur avec fils		HTI-25-007
	Panneau non combustible (2 côtés)		2095-030
	Panneau non combustible (linteau)		2095-120
<b>ACCESSOIRES</b>			
	Trousse du Heat-Out		HEAT-OUT
	Trousse du Heat-Zone		HEAT-ZONE-GAS
	Grillage de porte décorative		MESH-GEM36
	Trousse de conversion LP		LPK-GEM-36B
	Trousse de rustines de fibre		SRV-PACK

Des numéros de pièces additionnels peuvent apparaître à la page suivante.

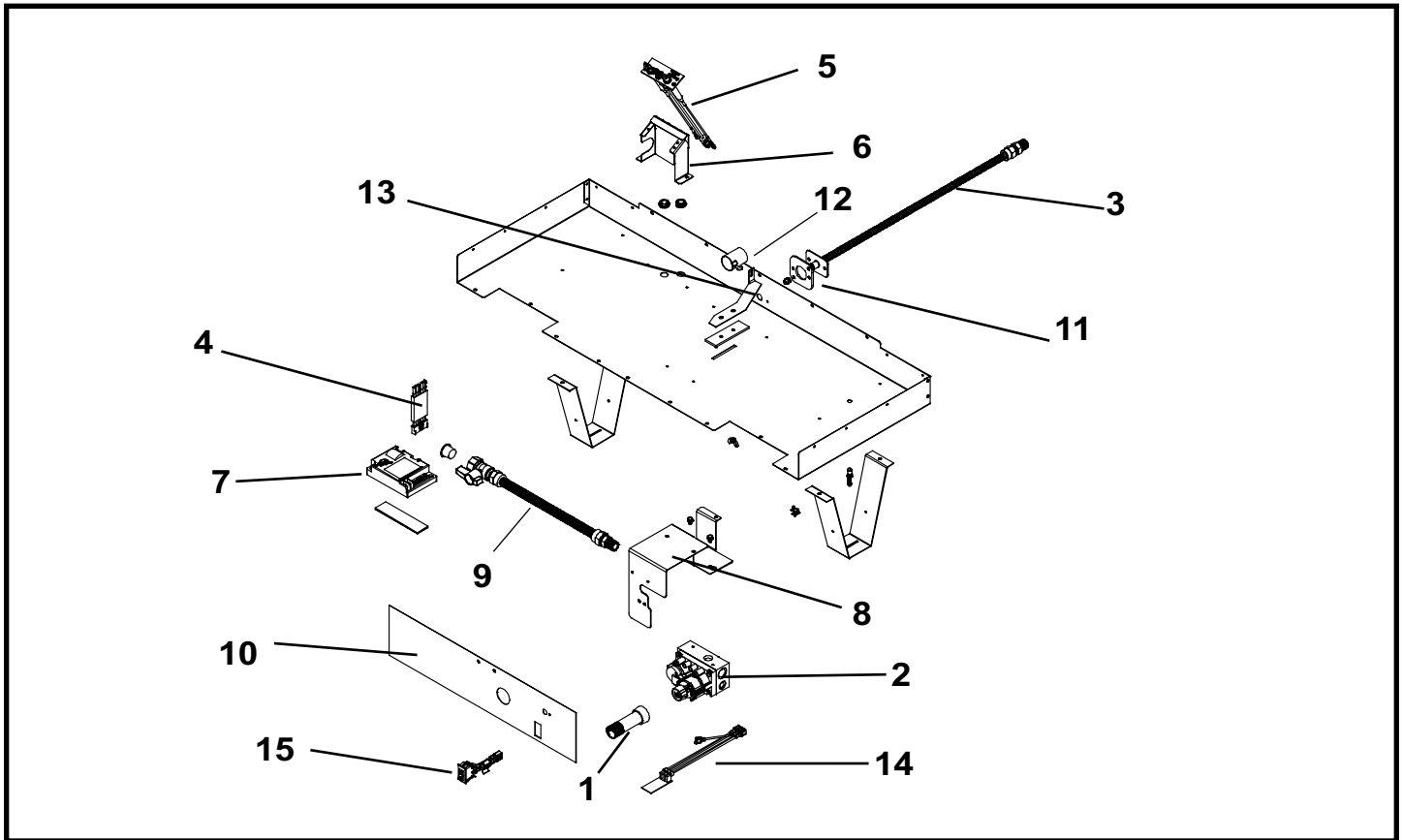

ARTICLE	DESCRIPTION	N° DE SÉRIE	N° DE PIÈCE
1	Bouton de contrôle des flammes		571-531
2	Valve NG		750-500
2	Valve LP		750-501
3	Conduit flexible de gaz		2005-009
4	Câblage		593-590A
5	Bloc veilleuse NG		2095-009
5	Bloc veilleuse LP		2095-010
6	Support veilleuse		370-165
7	Module		593-592
8	Support de valve		370-155
9	Bloc valve à bille		302-320A
10	Panneau de contrôle		370-153
11	Orifice de brûleur NG (#32C)		582-832
11	Orifice de brûleur LP (#50C)		582-850
12	Manchon de volet de réglage		2026-130
13	Bloc support de volet		2026-017
14	Circuit de retard 3 minutes		370-216
15	Interrupteur à bascule «ON/OFF»	PRE 002852183 POST 002852183	N/A 060-521A

## D. Garantie à vie limitée

### GARANTIE À VIE LIMITÉE PRODUITS D'APPAREILS À GAZ HEAT & GLO

**HEAT & GLO**

Where everything comes together

**GARANTIE DE BASE D'UN AN.** HEAT & GLO, une marque de HEARTH & HOME TECHNOLOGIES INC., située au 20802 Kensington Boulevard, Lakeville, MN 55044, É.-U., ("HEAT & GLO") garantit au propriétaire d'origine que ce nouvel appareil au gaz HEAT & GLO (le "produit") sera libre de tout défaut de matériaux et de fabrication pour une période d'un an depuis la date d'installation. Durant la première année, HEAT & GLO remplacera ou réparera, à sa discrétion, tout composant défectueux à ses seuls frais, y inclus le remboursement de tous les frais raisonnables de main-d'oeuvre encourus pour le remplacement ou la réparation de tels composants. Cette garantie de base est sujette aux conditions, exclusions et limitations qui suivent et décrites ci-dessous.

**GARANTIE ÉTENDUE À VIE.** HEAT & GLO garantit que la boîte à feu, l'échangeur de chaleur, les bûches et le brûleur ne seront pas défectueux en matériaux ou en fabrication durant toute la période où le produit appartiendra au propriétaire d'origine, sujet aux conditions, exclusions et limitations qui suivent et décrites ci-dessous.

#### **CONDITIONS, EXCLUSIONS ET LIMITATIONS:**

1. Cette garantie s'applique au propriétaire d'origine et n'est pas transférable.
2. Cette garantie s'applique seulement aux produits installés aux États-Unis d'Amérique et au Canada.
3. Cette garantie se limite au remplacement ou à la réparation de composants de matériaux ou de fabrication défectueux et HEAT & GLO peut satisfaire complètement à ses obligations en vertu la présente garantie en remplaçant ou en réparant, à sa discrétion, les composants défectueux. La somme maximale recouvrable en vertu de la présente garantie se limite au prix d'achat du produit et, si HEAT & GLO n'est pas en mesure de fournir un remplacement ou une réparation rapidement et économiquement, HEAT & GLO pourra satisfaire à toutes ses obligations en vertu de la présente garantie en remboursant le prix d'achat du produit. EN AUCUN CAS HEAT & GLO NE SERA RESPONSABLE DE TOUT DOMMAGE DÉCOULANT DE OU CONSÉCUTIF À DES DÉFAUTS DE CE PRODUIT.
4. Aucun déboursé de main-d'oeuvre ni de réparation connexes au coûts et dépenses de remplacement ou de réparation des composants en vertu de la garantie à vie limitée n'est couvert par la présente garantie, sauf ce qui est prévu en vertu de la garantie de base d'un an.
5. Les composants et les pièces fabriqués par d'autres fabricants, qu'ils soient vendus avec le produit ou ajoutés plus tard, NE SONT PAS couverts en vertu de la présente garantie à moins d'être expressément autorisés et approuvés par écrit par HEAT & GLO.
6. Aucun dommage causé par les conditions environnementales, une ventilation inadéquate ou des courants d'air causés par une construction scellée hermétiquement de la structure, des appareils de circulation d'air tels que ventilateurs d'évacuation ou fournaise à air pulsé, ou par d'autres causes semblables, n'est couvert en vertu de la présente garantie.
7. La présente garantie sera annulée si :
  - a) Le produit n'est pas installé, utilisé et maintenu en conformité avec les codes locaux de construction et avec les instructions contenues dans le guide d'installation, le guide du propriétaire et l'étiquette d'identification de l'agent d'homologation fournis avec le produit.
  - b) Tout composant ou pièce fabriqué par d'autres fabricants est ajouté ou utilisé dans le produit, à moins d'une approbation expresse par écrit de HEAT & GLO.
  - c) Tout travail de service est effectué sur le produit par toute personne non autorisée par un représentant HEAT & GLO.
  - d) Le produit est endommagé par l'expédition, une manutention inappropriée, un accident, l'abus ou un mauvais usage.
  - e) Des carburants autres que ceux spécifiés dans le guide de l'installateur et le guide du propriétaire sont utilisés.
  - f) Une modification a été apportée au produit sans être expressément autorisée par écrit par HEAT & GLO.

**SAUF EN CE QUI EST PRÉVU DANS LES LIMITES DE LA LOI, HEAT & GLO N'OFFRE AUCUNE GARANTIE EXPRESSE AUTRE QUE LA GARANTIE SPÉCIFIÉE AUX PRÉSENTES. LA DURÉE DE TOUTE GARANTIE IMPLICITE EST LIMITÉE À LA DURÉE DE LA GARANTIE SPÉCIFIÉE CI-DESSUS.**

Certains états ou provinces ne permettant pas de limitations sur la durée d'une garantie implicite ou ne permettant pas d'exclusions ni de limitations des dommages consécutifs, ces limitations peuvent ne pas s'appliquer à vous. La présente garantie vous donne des droits juridiques spécifiques et vous pourriez aussi jouir d'autres droits qui varient d'un état ou d'une province à l'autre.

Pour un service sous garantie veuillez contacter votre concessionnaire installateur et ci celui-ci n'est pas en mesure de vous fournir les pièces ou composants nécessaires, veuillez contacter le plus proche concessionnaire ou fournisseur autorisé HEAT & GLO.

#### NOTES AU CLIENT :

1. Pour assurer installation, utilisation et maintenance appropriées, HEAT & GLO recommande fortement un service annuel par un concessionnaire autorisé HEAT & GLO.
2. Noter ces renseignements et garder cette garantie dans un endroit sûr pour référence future: Date d'installation: \_\_\_\_\_  
N° de modèle : \_\_\_\_\_ N° de Série : \_\_\_\_\_ Installateur : \_\_\_\_\_
3. HEAT & GLO se réserve le droit d'apporter des modifications en tout temps et sans préavis aux design, matériaux, spécifications et prix du produit. HEAT & GLO se réserve aussi le droit d'abandonner des styles et des produits.

## E. Pour nous contacter



Where everything comes together

Heat & Glo, une marque de Hearth & Home Technologies Inc.  
20802 Kensington Boulevard, Lakeville, MN 55044  
www.fireplaces.com

Veillez contacter votre concessionnaire Heat & Glo pour toute question ou préoccupation.

Pour le numéro de votre plus proche concessionnaire Heat & Glo dealer, veuillez appeler au 1-888-427-3973.

### - NOTES -

---

---

---

---

---

---

---

---

---

---

---

### ATTENTION



- Instructions importantes d'utilisation et de maintenance comprises.

#### NE JETEZ PAS CE MANUEL

- Lire, comprendre et suivre ces instructions pour sécuriser l'installation et l'opération.

- Laisser ce manuel avec la personne responsable de l'utilisation et de l'opération.



Ce produit peut être couvert par un ou plusieurs des brevets suivants: (États-Unis) 4593510, 4686807, 4766876, 4793322, 4811534, 5000162, 5016609, 5076254, 5113843, 5191877, 5218953, 5263471, 5328356, 5341794, 5347983, 5429495, 5452708, 5542407, 5601073, 5613487, 5647340, 5688568, 5762062, 5775408, 5890485, 5931661, 5941237, 5947112, 5996575, 6006743, 6019099, 6048195, 6053165, 6145502, 6170481, 6237588, 6296474, 6374822, 6413079, 6439226, 6484712, 6543698, 6550687, 6601579, 6672860, 6688302B2, 6715724B2, 6729551, 6736133, 6748940, 6748942, 6769426, 6774802, 6796302, 6840261, 6848441, 6863064, 6866205, 6869278, 6875012, 6880275, 6908039, 6919884, D320652, D445174, D462436; (Canada) 1297749, 2195264, 2225408, 2313972; (Australie) 780250, 780403, 1418504 et autres brevets U.S. et étrangers.

Imprimé aux É.-U. - Copyright 2006