

# HEAT-N-GO

No one builds a better

This appliance has been retired.  
Service parts pages within have been removed.  
For replacement parts, please refer to the individual  
service parts list located on the brand websites.

## Guide d'installation



Underwriters Laboratories Listed  
Homologuée Underwriters Laboratories

Model/Modèles:  
Tiara I and Tiara II



**WARNING:** If the information in these instructions is not followed exactly, a fire or explosion may result causing property damage, personal injury or death.

- Do not store or use gasoline or other flammable vapors and liquids in the vicinity of this or any other appliance.
- **WHAT TO DO IF YOU SMELL GAS:**
  - Do not try to light any appliance.
  - Do not touch any electrical switch.
  - Do not use any phone in your building.
  - Immediately call your gas supplier from a neighbor's phone. Follow the gas supplier's instructions.
  - If you cannot reach your gas supplier, call the fire department.
- Installation and service must be performed by a qualified installer, service agency, or the gas supplier.

1. This appliance may be installed in an after-market, permanently located, manufactured (mobile) home, where not prohibited by local codes.
2. This appliance is only for use with the type of gas indicated on the rating plate. This appliance is not convertible for use with other gases, unless a certified kit is used.

**AVERTISSEMENT:** Assurez-vous de bien suivre les instructions données dans cette notice pour réduire au minimum le risque d'incendie ou d'explosion ou pour éviter tout dommage matériel, toute blessure ou la mort.

- Ne pas entreposer ni utiliser d'essence ni d'autres vapeurs ou liquides inflammables dans le voisinage de cet appareil ou de tout autre appareil.
- **QUE FAIRE SI VOUS SENTEZ UNE ODEUR DE GAZ**
  - Ne tentez pas d'allumer d'appareil.
  - Ne touchez à aucun interrupteur. Ne pas vous servir des téléphones se trouvant dans le bâtiment où vous vous trouvez.
  - Évacuez la pièce, le bâtiment ou la zone.
  - Appelez immédiatement votre fournisseur de gaz depuis un voisin. Suivez les instructions du fournisseur.
  - Si vous ne pouvez rejoindre le fournisseur de gaz, appelez le service des incendies.
- L'installation et l'entretien doivent être assurés par un installateur ou un service d'entretien qualifié ou par le fournisseur de gaz.

1. Cet appareil peut être utilisé dans un mobile home, installé à demeure si les règlements locaux le permettent.
2. Cet appareil ne peut être utilisé qu'avec le type de gaz spécifié sur la plaque de caractéristiques. Il n'est pas convertible et ne peut pas fonctionner avec d'autres gaz que celui indiqué, à moins qu'un ensemble homologué ne soit utilisé.

## Table of Contents 2

<b>Safety and Warning Information</b> .....	3 & 4
<b>Service Parts List</b> .....	5
Exploded Parts Diagrams .....	5
<b>Section 1: Approvals and Codes</b> .....	6
Appliance Certification.....	6
Installation Codes .....	6
High Altitude Installations .....	6
<b>Section 2: Getting Started</b> .....	7
Introducing the Heat n Glo Direct Vent Gas Stoves.....	7
Pre-installation Preparation .....	7
Diagram of the Tiara 1 & II.....	8 & 9
<b>Section 3: Installing the Stove</b> .....	10
Step 1 Locating the Stove and Dimensions .....	10
Clearance to Combustibles .....	11
Step 2 Installing the Vent System .....	12
◆ A. Vent System Approvals.....	12 thru 19
B. Installing Vent Components.....	20 thru 25
◆ C. Vent Termination.....	25 thru 29
◆ Step 3 The Gas Control System .....	29
Step 4 The Gas Supply Line .....	30
Step 5 Gas Pressure Requirements .....	31
Step 6 Wiring the Stove .....	32 thru 34
Step 7 Finishing .....	35
Step 8 Installing Logs and Ember Material ...	36 thru 38
Placing the Ember Material .....	36
Positioning the Logs .....	37 & 38
Step 9 Before Lighting the Stove .....	39
Step 10 Lighting the Stove .....	39
<b>Section 4: Maintaining and Servicing     Your Stove</b> .....	40 thru 42

◆ = Contains updated information.

## Table des matières 2

<b>Consignes de sécurité</b> .....	3 & 4
<b>Liste des pièces de rechange</b> .....	5
Vue éclatée des pièces .....	5
<b>Section 1: Homologations et codes d'installation</b> .	6
Certifications .....	6
Codes d'installation .....	6
Installations à haute altitude .....	6
<b>Section 2: Mise en marche</b> .....	7
Présentation des appareils de chauffage Heat n Glo à ventilation directe .....	7
Avant l'installation .....	7
Schéma du modèle Tiara I & II .....	8 & 9
<b>Section 3: Installation</b> .....	10
Étape 1 Emplacement .....	10
Distance minimum et les matériaux combustibles .....	11
Étape 2 Installation du système de ventilation .....	12
◆ A. Homologations du système de ventilation .....	12 thru 19
B. Pose des éléments de ventilation	20 thru 25
◆ C. Mitres.....	25 thru 29
Étape 3 Commandes d'alimentation en gaz .....	29
Étape 4 Raccordement au gaz.....	30
Étape 5 Spécifications relatives à la pression du gaz .	31
Étape 6 Câblage .....	32 thru 34
Étape 7 Finitions .....	35
Étape 8 Pose des bûches et des braises .....	36 thru 38
Pose des braises .....	36
Positionnement des bûches.....	37 & 38
Étape 9 Avant l'allumage .....	39
Étape 10 Allumage .....	39
<b>Section 4: Entretien et révision</b> .....	40 thru 42

◆ = Contient des informations mises à jour.

**WARNING:** Improper installation, adjustment, alteration, service or maintenance can cause injury or property damage. Refer to this manual.

For assistance or additional information consult a qualified installer, service agency or the gas supplier.

Read this manual before installing or operating this appliance. This *Installers Guide* must be left with appliance for future reference.

**AVERTISSEMENT:** Une installation, un réglage, une modification, un entretien ou une maintenance incorrects peuvent entraîner des blessures ou dommages matériels. Consulter le manuel.

Pour toute assistance ou pour obtenir de plus amples informations, consulter un installateur qualifié, un service après-vente ou le fournisseur de gaz.

Lire ce manuel avant d'installer ou de faire fonctionner cet appareil. Ranger ce *Guide D'installation* à proximité de l'appareil pour pouvoir le consulter en cas de besoin.



## SAFETY AND WARNING INFORMATION

 **READ** and **UNDERSTAND** all instructions carefully before starting the installation. **FAILURE TO FOLLOW** these installation instructions may result in a possible fire hazard and will void the warranty.

 Prior to the first firing of the fireplace, **READ** the Using Your Fireplace section of the *Owners Guide*.

 **DO NOT USE** this appliance if any part has been under water. Immediately **CALL** a qualified service technician to inspect the unit and to replace any part of the control system and any gas control which has been under water.

 **THIS UNIT IS NOT FOR USE WITH SOLID FUEL.**

 Installation and repair should be **PERFORMED** by a qualified service person. The appliance and venting system should be **INSPECTED** before initial use and at least annually by a professional service person. More frequent cleaning may be required due to excessive lint from carpeting, bedding material, etc. It is **IMPERATIVE** that the unit's control compartment, burners, and circulating air passageways **BE KEPT CLEAN** to provide for adequate combustion and ventilation air.

 Always **KEEP** the appliance clear and free from combustible materials, gasoline, and other flammable vapors and liquids.



## CONSIGNES DE SÉCURITÉ

 **LIRE ATTENTIVEMENT** et bien **COMPRENDRE** toutes les instructions avant d'entreprendre l'installation. **LE NON-RESPECT DE CES** instructions d'installation peut provoquer un incendie et annule la garantie.

 Avant le premier allumage de la cheminée, **LIRE LA SECTION** Fonctionnement de la cheminée dans le manuel de l'utilisateur.

 **NE PAS SE SERVIR** de cet appareil s'il a été plongé dans l'eau, complètement ou en partie. **APPELER** un technicien qualifié pour inspecter l'appareil et remplacer toute partie du système de contrôle et toute commande qui ont été plongées dans l'eau.

 **CET APPAREIL NE PEUT PAS ÊTRE UTILISÉ AVEC DU COMBUSTIBLE SOLIDE.**

 **FAIRE EFFECTUER** l'installation et la réparation de l'appareil par un technicien après-vente qualifié. Faire **INSPECTER** l'appareil et la ventilation avant la première utilisation, et les faire nettoyer ensuite au moins une fois par an par une personne qualifiée. Effectuer le nettoyage plus fréquemment si des tapis, de la literie, etc..., produisent des peluches en quantité excessive. Il est **IMPÉRATIF** que le compartiment des réglages de l'appareil, les brûleurs et le système de ventilation **SOIENT TOUJOURS PROPRES** pour assurer un volume suffisant d'air de combustion et de ventilation.

 Veiller à **NE JAMAIS** laisser de matériaux inflammables à proximité de l'appareil.

 **NEVER OBSTRUCT** the flow of combustion and ventilation air. Keep the front of the appliance **CLEAR** of all obstacles and materials for servicing and proper operations.

 Due to the high temperature, the appliance should be **LOCATED** out of traffic areas and away from furniture and draperies. Clothing or flammable material **SHOULD NOT BE PLACED** on or near the appliance.

 Children and adults should be **ALERTED** to the hazards of high surface temperature and should **STAY AWAY** to avoid burns or clothing ignition. Young children should be **CAREFULLY SUPERVISED** when they are in the same room as the appliance.

 These units **MUST** use one of the vent systems described in the Installing the vent system section of the *Installers Guide*. **NO OTHER** vent systems or components **MAY BE USED**.

 This gas fireplace and vent assembly **MUST** be vented directly to the outside and **MUST NEVER** be attached to a chimney serving a separate solid fuel burning appliance. Each gas appliance **MUST USE** a separate vent system. Common vent systems are **PROHIBITED**.

 **INSPECT** the external vent cap on a regular basis to make sure that no debris is interfering with the air flow.

 The glass door assembly **MUST** be in place and sealed, and the trim door assembly **MUST** be in place on the fireplace before the unit can be placed into safe operation.

 **DO NOT OPERATE** this appliance with the glass door removed, cracked, or broken. Replacement of the glass door should be performed by a licensed or qualified service person. **DO NOT** strike or slam the glass door.

 The glass door assembly **SHALL ONLY** be replaced as a complete unit, as supplied by the gas fireplace manufacturer. **NO SUBSTITUTE** material may be used.

 **DO NOT USE** abrasive cleaners on the glass door assembly. **DO NOT ATTEMPT** to clean the glass door when it is hot.

 Turn off the gas before servicing this appliance. It is recommended that a qualified service technician perform an appliance check-up at the beginning of each heating season.

 Any safety screen or guard removed for servicing must be replaced before operating this appliance.

 **DO NOT** place furniture or any other combustible household objects within 36 inches of the stove front.

 **NE PAS OBSTRUER** le débit de l'air de combustion ou d'échappement. Veiller à ce que le devant de l'appareil soit toujours **DÉGAGÉ** de tout obstacle pour permettre l'entretien et assurer un fonctionnement correct.

 Etant donné sa température élevée, installer l'appareil **À L'ÉCART** des zones de passage, des meubles et des rideaux. Ne laisser en aucun cas des vêtements ou des matériaux inflammables **SUR OU À PROXIMITÉ** de l'appareil.

 **INSISTER** auprès des enfants et des adultes sur les dangers que présentent des surfaces portées à haute température et les inciter à **RESTER À L'ÉCART** pour éviter tout risque de brûlure ou de voir des vêtements prendre feu. Les enfants en bas âge doivent être **SURVEILLÉS ATTENTIVEMENT** quand ils se trouvent dans la pièce où l'appareil est installé.

 L'appareil **DOIT** être pourvu d'un des systèmes de ventilation décrits dans la section «Installation de la cheminée» de ce *Manuel d'installation*. **N'UTILISER AUCUN AUTRE** système de ventilation ou composant.

 Cette cheminée au gaz et son système de ventilation **DOIVENT** communiquer directement avec l'air extérieur et ils **NE DOIVENT JAMAIS** être raccordés à une cheminée desservant un appareil séparé brûlant des combustibles solides. Chaque appareil fonctionnant au gaz **DOIT DISPOSER** d'un système de ventilation séparé. Les systèmes de ventilation communs à plusieurs appareils sont **INTERDITS**.

 **INSPECTER** régulièrement la mitre du système de ventilation et s'assurer qu'elle ne contient pas d'obstacles à la circulation de l'air.

 La porte en verre **DOIT** être en place, ainsi que son encadrement, pour que la cheminée puisse fonctionner en toute sécurité.

 **NE PAS FAIRE FONCTIONNER** cet appareil si la porte en verre a été déposée ou si elle est fêlée ou cassée. Faire effectuer le remplacement de la porte en verre par un technicien après-vente qualifié. **NE PAS** cogner ou fermer violemment la porte en verre.

 Ne remplacer la porte en verre que comme un tout, dans l'état où elle est livrée par le fabricant. Ne pas utiliser de **SUBSTITUT**.

 **NE PAS EMPLOYER** de produits d'entretien abrasifs sur la porte en verre. **NE PAS ESSAYER** de nettoyer la porte en verre quand elle est chaude.

 Couper l'alimentation en gaz avant toute opération d'entretien sur cet appareil. Nous recommandons un examen de l'appareil par un technicien après-vente qualifié au début de chaque saison de chauffage.

 Tout dispositif de sécurité ou garant déposé pour l'entretien doit être reposé avant l'utilisation de l'appareil.

 **NE** placez **NI** meubles, **NI** autres objets ménagers combustibles à moins de 91,44 cm (36 pouces) de la façade du foyer.

# 1

## Approvals and Codes

## Homologations et codes d'installation

### Approvals Listing and Codes

#### Appliance Certification

The Heat N Glo gas stove models discussed in this *Installers Guide* have been tested to certification standards and listed by the applicable laboratories.

CERTIFICATION STANDARD	
<b>MODEL</b>	Tiara I and II
<b>LABORATORY</b>	Underwriters Laboratories
<b>TYPE</b>	Direct Vent Gas Fireplace Heater
<b>STANDARD</b>	ANSIZ21.88•CSA2.33•UL307B

#### Installation Codes

Installation must conform to local codes. In the absence of local codes installation must conform to the National Fuel Gas Code ANSI Z223.1 (in the United States) or with the current installation code CAN/CGA-B149 (in Canada).

The appliance must be electrically grounded in accordance with local codes or, in the absence of local codes with the National Electric Code ANSI/NFPA No. 70 (in the United States), or with the current CSA C22.1 Canadian Electric Code (in Canada).

#### High Altitude Installations

These units are tested and approved for elevations from 0 to 2,000 feet (in the United States) and from 2,000 to 4,500 feet (in Canada).

When installing this unit at an elevation above 2,000 feet (in the United States), it may be necessary to decrease the input rating by changing the existing burner orifice to a smaller size. Input should be reduced four percent (4%) for each 1,000 feet above sea level. Check with your local gas company for help in determining the proper orifice size.

When installing this unit at an elevation above 4,500 feet (in Canada), check with local authorities.

Consult your local gas utility for assistance in determining the proper orifice for your location.

### Homologations et codes

#### Certifications

Les modèles d'appareils de chauffage Heat N Glo présentés dans ce *Guide d'installation* ont été soumis à des tests d'homologation standard et ont été approuvés par les laboratoires concernés.

CERTIFICATION STANDARD	
<b>MODÈLE</b>	Tiara I et II
<b>LABORATOIRE</b>	Underwriters Laboratories
<b>TYPE</b>	Cassette de cheminée à gaz à système d'évacuation directe
<b>STANDARD</b>	ANSIZ21.88•CSA2.33•UL307B

#### Codes d'installation

L'installation doit être conforme aux codes locaux. En l'absence de codes locaux, se conformer au National Fuel Gas Code ANSI Z223.1 (aux États-Unis) ou au code courant d'installation CAN/CGA - B149 (au Canada).

L'appareil doit être mis à la masse conformément aux codes locaux ou, en l'absence de ces derniers, conformément au National Electric Code ANSI/NFPA No. 70 (aux États-Unis) ou au Code Électrique Canadien CSA C22.1 (au Canada).

#### Installations à haute altitude

Ces modèles ont été testés et approuvés pour des altitudes comprises entre 0 et 600 m (0 et 2000 ft) (aux États-Unis) et 0 et 1 350 m (0 et 4500 ft) (au Canada).

Pour installer cet appareil à une altitude supérieure à 600 m (2000 ft) (aux États-Unis), il peut s'avérer nécessaire de réduire l'admission en réduisant l'ouverture du diaphragme du brûleur. Réduire l'admission de 4% tous les 300 m (1000 ft) supplémentaires au-dessus du niveau de la mer. Pour déterminer l'ouverture correcte du diaphragme, consulter le fournisseur de gaz local.

Pour installer cet appareil au-dessus de 1 350 m (4500 ft) (au Canada), consulter les autorités locales. Consulter le fournisseur de gaz local pour déterminer l'ouverture correcte du diaphragme pour la région.

# 2

## Getting Started

## Mise en marche

### Introducing the Heat N Glo Direct Vent Gas Stoves

Heat-N-GLO direct vent gas stoves are designed to operate with all combustion air siphoned from outside of the building and all exhaust gases expelled to the outside. The information contained in this *Installers Guide*, unless noted otherwise, applies to all models and gas control systems. Gas stove diagrams, including the dimensions, are shown in this section.

### Pre-installation Preparation

This gas stove and its components are tested and safe when installed in accordance with this *Installers Guide*. Report to your dealer any parts damaged in shipment, particularly the condition of the glass. **Do not install any unit with damaged, incomplete, or substitute parts.**

The vent system components and trim doors are shipped in separate packages. The gas logs are packaged separately and must be field installed. **Read all of the instructions before starting the installation. Follow these instructions carefully during the installation to ensure maximum safety and benefit. Failure to follow these instructions will void the owner's warranty and may present a fire hazard.**

The Heat-N-Glo Warranty will be voided by, and Heat-N-Glo disclaims any responsibility for, the following actions:

- Installation of any damaged stove or vent system component.
- Modification of the stove or vent system.
- Installation other than as instructed by Heat-N-Glo.
- Improper positioning of the gas logs or the glass door.
- Installation and/or use of any component part not manufactured and approved by Heat-N-Glo, not withstanding any independent testing laboratory or other party approval of such component part or accessory.

**ANY SUCH ACTION MAY POSSIBLY CAUSE A FIRE HAZARD.**

### Présentation des appareils de chauffage Heat N Glo à ventilation directe

Les appareils de chauffage Heat-N-Glo à ventilation directe sont prévus pour aspirer l'air de l'extérieur et refouler les gaz d'échappement à l'extérieur.

Sauf avis contraire, les informations figurant dans ce *Guide d'installation* s'appliquent à tous les modèles et à tous les systèmes de commande.

Les schémas d'installation, y compris les dimensions, figurent dans cette section.

### Avant l'installation

L'appareil à gaz et ses éléments ont été testés et présentent toutes les garanties de sécurité si l'installation est effectuée conformément aux instructions de ce *Guide d'installation*. Signaler au concessionnaire les pièces endommagées pendant le transport et en particulier la vitre. **Ne pas installer l'appareil de chauffage avec des pièces endommagées, incomplètes ou avec des pièces de substitution.**

Les éléments du système de ventilation et les encadrements de porte sont livrés dans des emballages séparés. Les bûches au gaz sont emballées séparément et doivent être installées sur place. **Lire toutes les instructions avant d'entreprendre l'installation. Suivre soigneusement ces instructions tout au long de l'installation pour assurer le maximum de sécurité et le meilleur rendement. Le non-respect de ces instructions annule la garantie et crée un risque d'incendie.**

La garantie de Heat-N-Glo est annulée, et Heat-N-Glo se dégage de toute responsabilité dans les cas suivants:

- Installation d'un appareil de chauffage ou d'un système de ventilation endommagé.
- Modification de l'appareil de chauffage ou du système de ventilation.
- Installation différente de celle recommandée par Heat-N-Glo.
- Positionnement incorrect des bûches ou de la porte en verre.
- Montage et/ou utilisation de pièces non fabriquées et par Heat-N-Glo même si elles ont été homologuées par un laboratoire indépendant ou une autre agence compétente.

**CES SITUATIONS PEUVENT CRÉER DES RISQUES D'INCENDIE.**

## Getting Started *(continued)*

When planning a stove installation, it's necessary to determine:

- Where the unit is to be installed.
- The vent system configuration to be used.
- Gas supply piping.
- Electrical wiring.
- Framing and finishing details.
- Whether optional accessories—devices such as a fan, wall switch, or remote control—are desired.

If the stove is to be installed on carpeting or tile, or on any combustible material other than wood flooring, the stove should be installed on a metal or wood panel that extends the full width and depth of the stove.

**Figure 1. Diagram of the Tiara I**

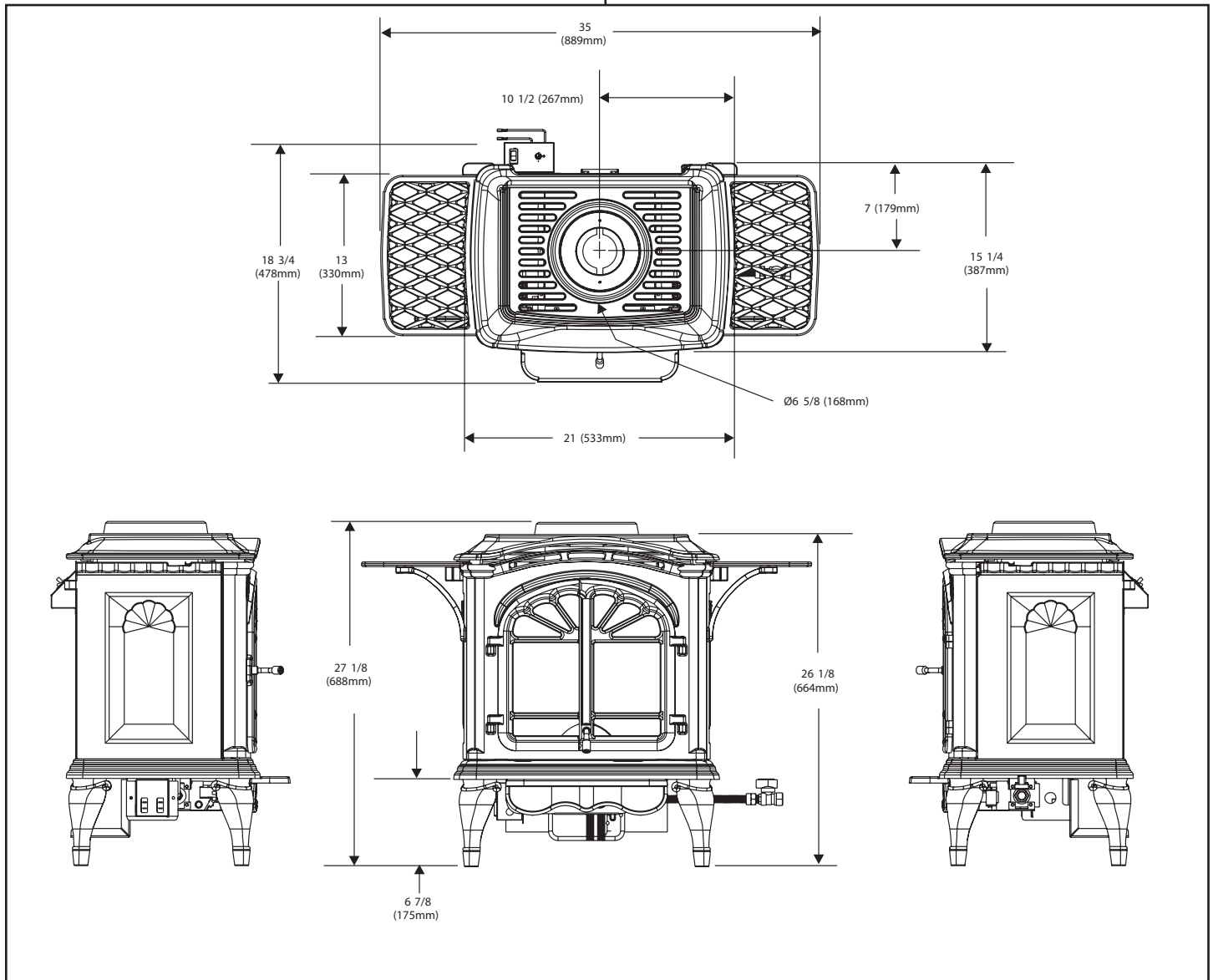

## Mise en marche *(suite)*

Avant d'entreprendre l'installation d'un appareil de chauffage, déterminer:

- L'emplacement de l'appareil.
- La configuration du système de ventilation.
- La tuyauterie pour l'alimentation en gaz.
- Le câblage électrique.
- L'encadrement et les finitions.
- L'utilisation ou non d'accessoires (en option) tels que ventilateur, interrupteur mural ou commande à distance.

En cas d'installation sur de la moquette, du linoléum ou sur tout revêtement combustible autre que du parquet de bois, poser l'appareil sur une plaque métallique ou un panneau de bois aux dimensions de l'appareil.

**Figure 1. Schéma du modèle Tiara I**

Figure 2. Diagram of the Tiara II

Figure 2. Schéma du modèle Tiara II

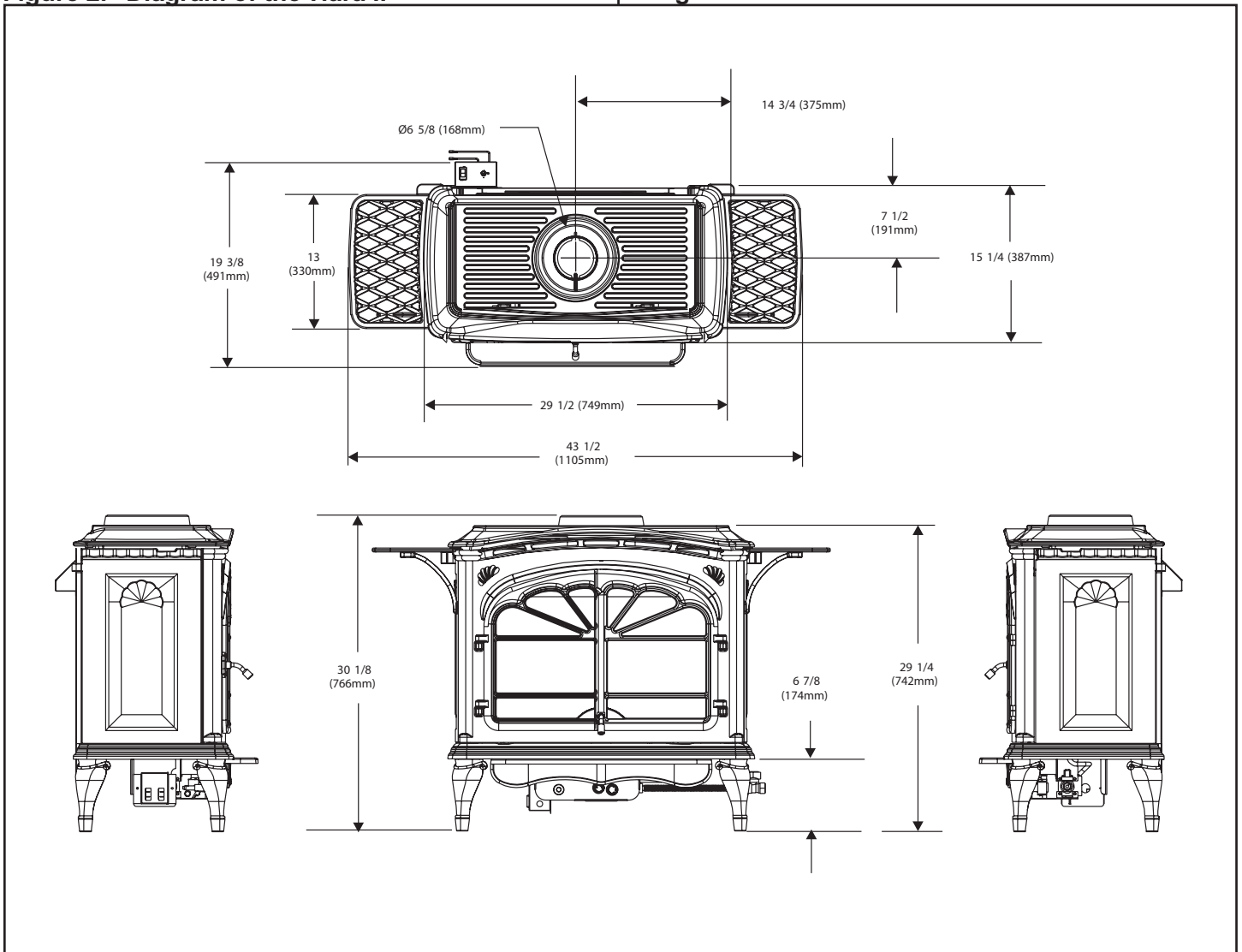



# 3

## Installing the Stove

## Installation

### Step 1 Locating the Stove

The diagram below shows space and clearance requirements for locating the stove within a room.

### Étape 1 Emplacement

Le schéma ci-dessous indique les dégagements et les espaces d'isolation à prévoir pour l'installation de l'appareil de chauffage dans une pièce.

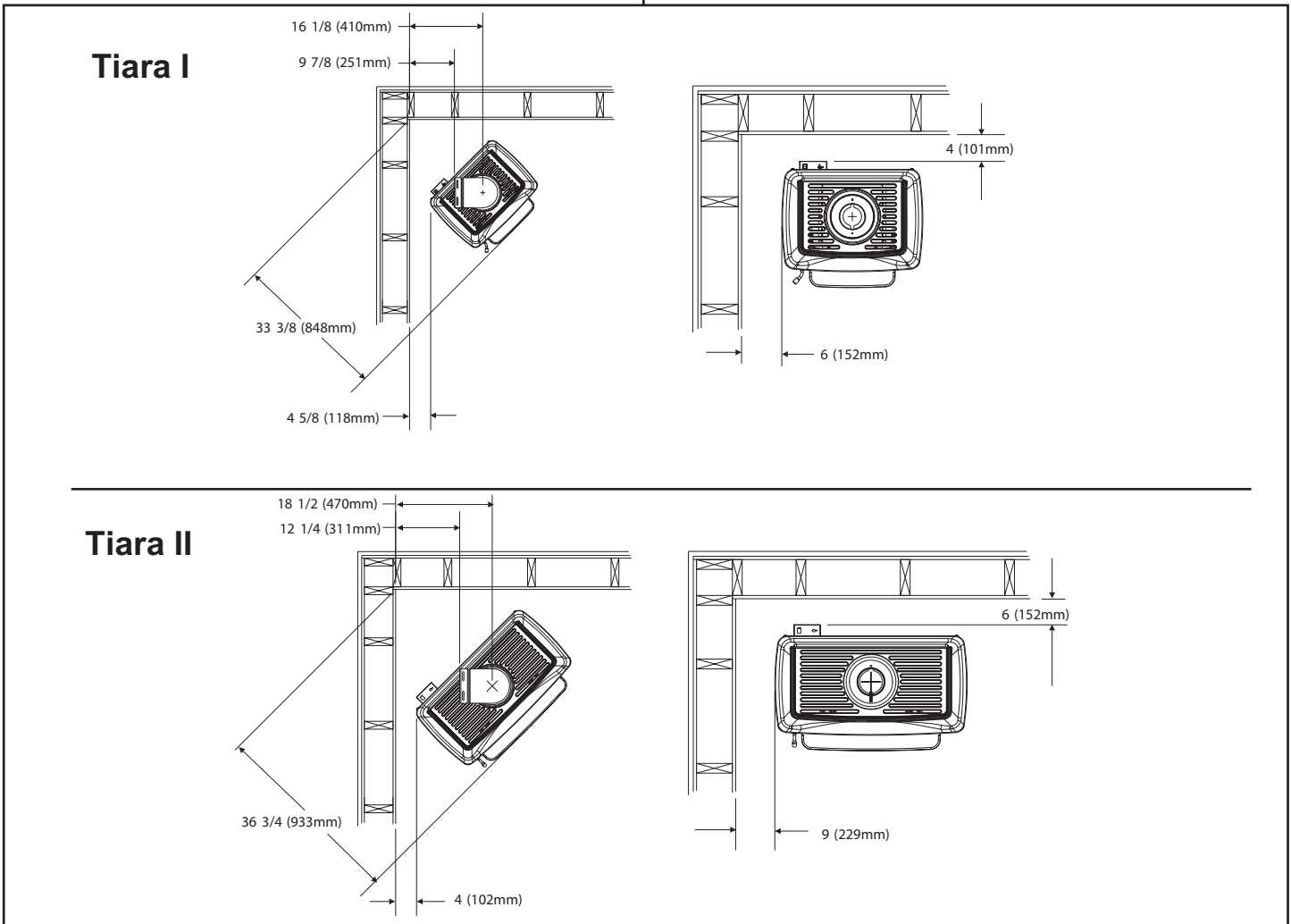

Figure 3. Stove Dimensions, Locations, and Space Requirements

#### Clearance Requirements

The minimum clearance to a perpendicular wall extending past the face of the stove is six inches (150mm).

The back of the stove may **NOT** be recessed into combustible construction.

Figure 3. Dimensions, emplacement et dégagements à prévoir

#### Distances d'isolation à prévoir

La distance minimum entre l'appareil de chauffage et un mur perpendiculaire dépassant l'avant de l'appareil est de 150 mm (6 in.).

L'arrière de l'appareil de chauffage **NE PEUT PAS** être encastré dans une construction combustible.

## Installing the Stove *(continued)*

## Installation *(suite)*

Minimum Clearances from the Stove to Combustible Materials		Distance minimum entre de ventilation de chauffage et les matériaux combustibles	
	Inches	mm	
<b>Glass Front</b>	36	914	<b>Vitre Avant</b>
<b>Floor</b>	0	0	<b>Plancher</b>
<b>Rear</b> (Tiara I)	4	102	<b>Arrière</b> (Tiara I)
(Tiara II)	6	152	(Tiara II)
<b>Sides</b> (Tiara I)	6	152	<b>Côtés de l'appareil</b> (Tiara I)
(Tiara II)	9	229	(Tiara II)
<b>Floor to Ceiling</b>	72	1830	<b>Plancher au plafond</b>

Minimum Clearances from the Vent Pipe to Combustible Materials			Distances minimum entre le conduit de ventilation et les matériaux combustibles		
For Horizontal Sections:	Top	3 inches	Sections horizontales:	Haut	75mm
	Bottom	1 inch		Bas	25mm
	Sides	1 inch		Côtés	25mm
For Vertical Sections:		1 inch	Sections verticales:		25mm
At Wall Firestops:	Top	2 1/2 inches	Coupe-feu mural:	Haut	63,7mm
	Bottom	1/2 inch		Bas	13mm
	Sides	1 inch		Côtés	25mm

For minimum clearances, see the direct vent termination clearance diagrams on page 27 thru 29 in this manual.

Pour les distances d'isolation minimum, voir les schémas de mitres de ventilation directe, page 27 et 29 de ce guide.

## Step 2 Installing the Vent System

### A. Vent System Approvals

This model is approved for 4”/6 and 5/8” SL D-Series vent pipe components and terminations. This pipe is tested and listed as an approved component of the stove. The pipe is tested to run inside an enclosed wall. There is no requirement for inspection openings at each joint within the wall. There is no required pitch for horizontal vent runs. Approved vent systems components are labeled for identification. **NO OTHER VENT SYSTEMS OR COMPONENTS MAY BE USED.** Detailed installation instructions are included with each vent termination kit and should be used in conjunction with this manual.

**! WARNING: A minimum 2 foot length of straight vent pipe MUST be attached to the unit's starting collars for all vent systems unless using the Optional Kit #970D on model Tiara I.**

### Identifying Vent Components

The vent systems installed on this gas stove may include one, two, or three 90° elbow assemblies. The relationships of vertical rise to horizontal run in vent configurations using 90° elbows **MUST BE** strictly adhered to. The rise to run relationships are shown in the vent drawings and tables. Refer to the diagrams on the next several pages.

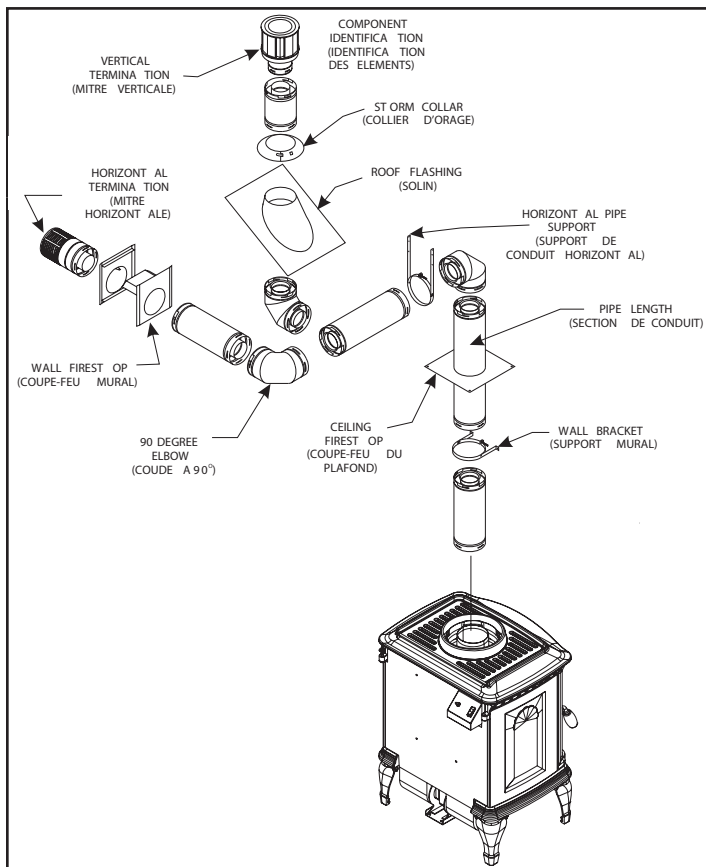

## Étape 2 Installation du système de ventilation

### A. Homologations du système de ventilation

Ce modèle est homologué pour les éléments et mitres d'un système de ventilation de 4 in. et 6 5/8 in. de la série SL D. Ce conduit a été testé et homologué en tant qu'élément agréé de la cheminée. Le conduit a été testé en vue d'être posé à l'intérieur d'un mur fermé. Aucune spécification n'exige la présence d'ouvertures d'inspection au niveau de chaque joint à l'intérieur du mur. Il n'existe aucune spécification de pente pour les conduits horizontaux. Des autocollants sont apposés sur les éléments homologués. **N'UTILISER AUCUN AUTRE SYSTÈME OU ÉLÉMENT DE VENTILATION.** Les instructions de montage détaillées qui accompagnent chaque kit de mitre doivent être lues et assimilées avec ce Guide d'installation.

**! AVERTISSEMENT : Avec tous les systèmes d'évacuation, un conduit droit d'au moins 61 cm de long DOIT être rattaché aux collets de raccord de l'appareil, sauf si le module facultatif n°970D est utilisé sur le modèle Tiara I.**

### Éléments du système de ventilation

Les systèmes de ventilation utilisés avec cet appareil de chauffage au gaz peuvent inclure un, deux ou trois coudes à 90°. Les rapports entre les sections verticales et les sections horizontales dans les configurations utilisant des coudes à 90° **DOIVENT** être respectés. Les schémas et tableaux relatifs au système de ventilation indiquent les rapports entre les sections verticales et les sections horizontales. Voir les schémas des pages suivantes.

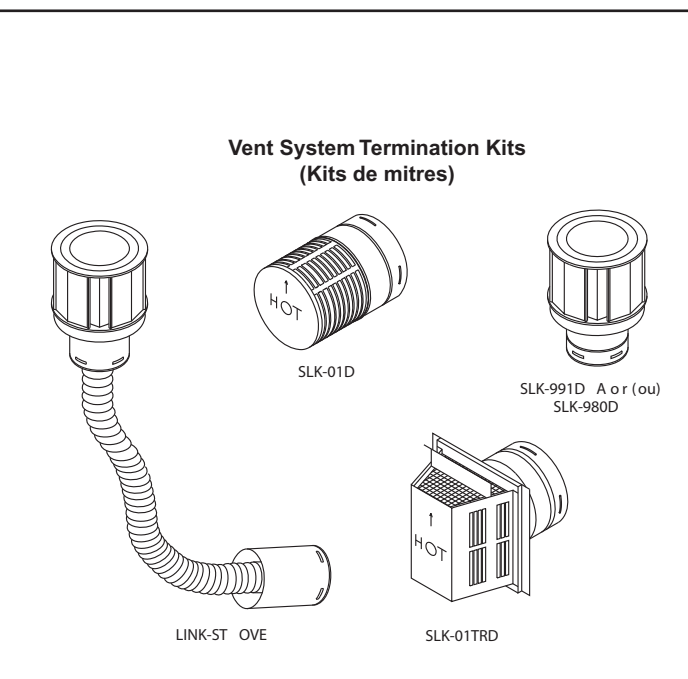

◆ Figure 4. Vent Components and Terminations

◆ Figure 4. Éléments du système de ventilation et mitres ◆

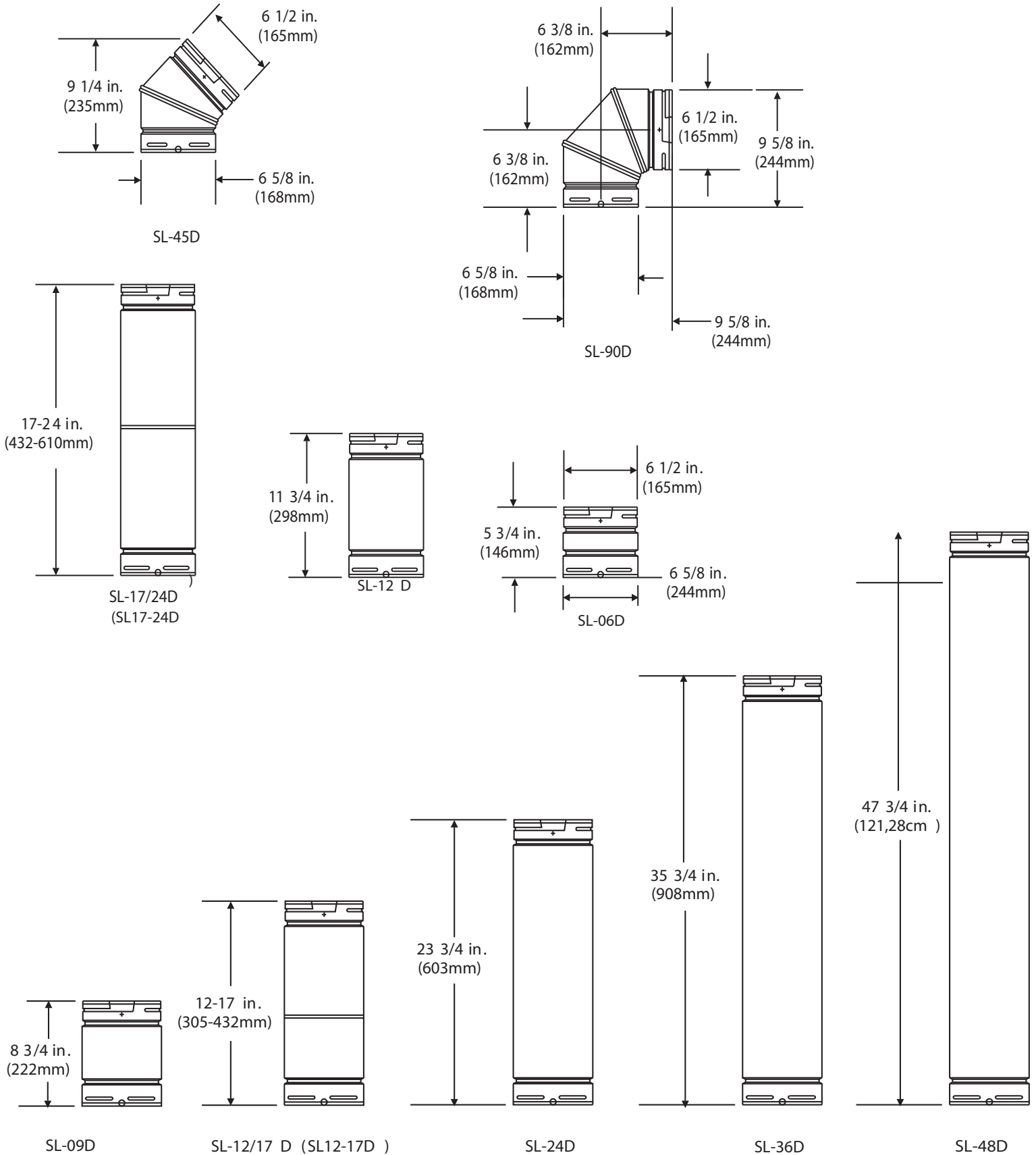

Figure 5. SL D-Series Direct Vent Component Specifications (4-inch inner pipe 6-5/8-inch outer pipe)

Figure 5. Caractéristiques des éléments de ventilation directe de la série SL-D (conduit intérieur de 4 in. et conduit extérieur de 6-5/8 in.)

## **Straight Vertical Vent System**

### **Tiara I**

When a vertical run of 12 feet and higher is attached directly to the top of the stoves, further baffling is necessary to maintain high efficiency. A round baffle with a tab on each side is included in the manual bag assembly. To install the round baffle follow these steps:

1. Open the doors.
2. Remove logs and set aside.
3. Disassemble the square baffle by unfastening four screws located inside top of the firebox. See Figure 6 on Page 15.
4. Unfasten the two screws on the existing round baffle, and replace it with the new round baffle. Note: The new round baffle is bigger than the existing round baffle already on the unit.
5. Re-install the square baffle removed in Step 3.

### **Tiara II**

The Tiara II has an adjustable flue restrictor for maximum performance for vertical installations. The unit is shipped with the restrictor in the open position and should be left open with any horizontal installations. The adjustment screw can be accessed by opening the front face. The slot of the screw head indicates the position of the restrictor. Turn the screw with a straight blade screwdriver to close the restrictor as necessary. A qualified technician must make the adjustment.

The amount to close the restrictor will depend on the vent height. The setting will vary depending on the installation.

Any offsets in a vertical installation will restrict the system and the flue restrictor will not need to be closed as much.

## **Système de ventilation vertical droit**

### **Tiara I**

Lorsqu'une section verticale égale ou supérieure à 3,65 m (12 ft) est attachée directement en haut de l'appareil de chauffage, un déflecteur supplémentaire est nécessaire pour obtenir un rendement maximum. Un déflecteur rond muni de une languette d'attache de chaque côté est compris dans le sac de montage du guide. Pour installer le déflecteur rond, suivre les instructions suivantes:

1. Ouvrez les portes.
2. Retirer les bûches et les mettre de côté.
3. Démontez le déflecteur carré en desserrant les quatre vis placées à l'intérieur, sur le dessus de foyer. Voir la figure 6 Page 15.
4. Desserrer les deux vis sur le déflecteur rond déjà en place et installer le déflecteur rond neuf. Remarque: Le déflecteur rond neuf est plus grand que le déflecteur déjà installé sur l'appareil de chauffage.
5. Remettre en place le déflecteur carré déposé à l'étape 3.

### **Tiara II**

Le foyer Tiara II est équipé d'un réducteur de débit d'évacuation réglable pour obtenir des performances optimales sur les installations verticales. L'appareil est livré avec le limiteur de débit en position ouverte. Celui-ci doit rester ouvert sur les installations horizontales. La vis de réglage est accessible en ouvrant la façade. La fente de la tête de vis indique la position du limiteur de débit. Tournez la vis à l'aide d'un tournevis à lame plate pour fermer le limiteur de débit, si nécessaire. Un technicien qualifié doit faire l'ajustement.

Le degré de fermeture du limiteur de débit dépend de la hauteur du conduit d'évacuation. La position varie selon l'installation.

Tout dévoiement de conduit dans une installation verticale limite le débit du système d'évacuation et il n'est alors pas nécessaire de fermer autant le limiteur de débit de fumée.

### Air Shutter Adjustment (Tiara II only)

The air shutter adjusts the amount of air that mixes with the gas as it enters the burner pan. It is used to fine tune the flame as necessary for differences in altitude and vent configuration. The shutter is shipped in the open position.

It can be adjusted by opening the front face and turning the adjustment screw.

Turning the screw in will close the shutter; turning the screw out will open the shutter.

The shutter can be adjusted while the unit is in operation.

Allow the unit to operate about 15-20 minutes. This will give the flame time to reach its height and color before making adjustments to the air shutter. As the shutter is closed, the flame should get taller and darker.

### Réglage de l'obturateur d'air (Tiara II seulement)

L'obturateur d'air règle la quantité d'air qui se mélange au gaz qui entre dans la cuvette du brûleur. Il sert à ajuster la flamme avec précision afin d'adapter le système aux différentes altitudes et configurations du conduit d'évacuation. L'obturateur est livré en position ouverte.

Il peut être réglé en ouvrant la façade et en tournant la vis de réglage.

Si vous tournez la vis de réglage de façon à ce qu'elle s'enfonce, l'obturateur se ferme ; si vous la tournez de façon à ce qu'elle sorte, l'obturateur s'ouvre.

L'obturateur peut être réglé pendant que l'appareil est en marche.

Laissez l'appareil fonctionner pendant 15-20 minutes. La flamme aura ainsi le temps d'atteindre sa taille et sa couleur habituelles avant que vous régliez l'obturateur d'air. Au fur et à mesure que l'obturateur se ferme, la flamme devient plus haute et plus foncée.

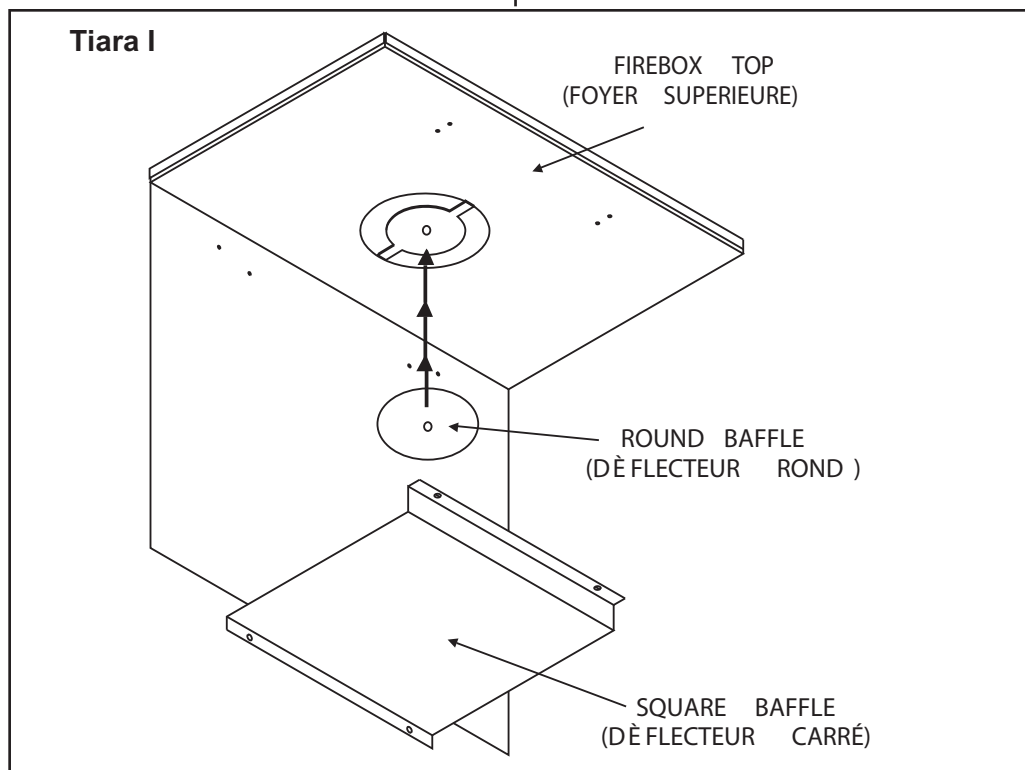

Figure 6

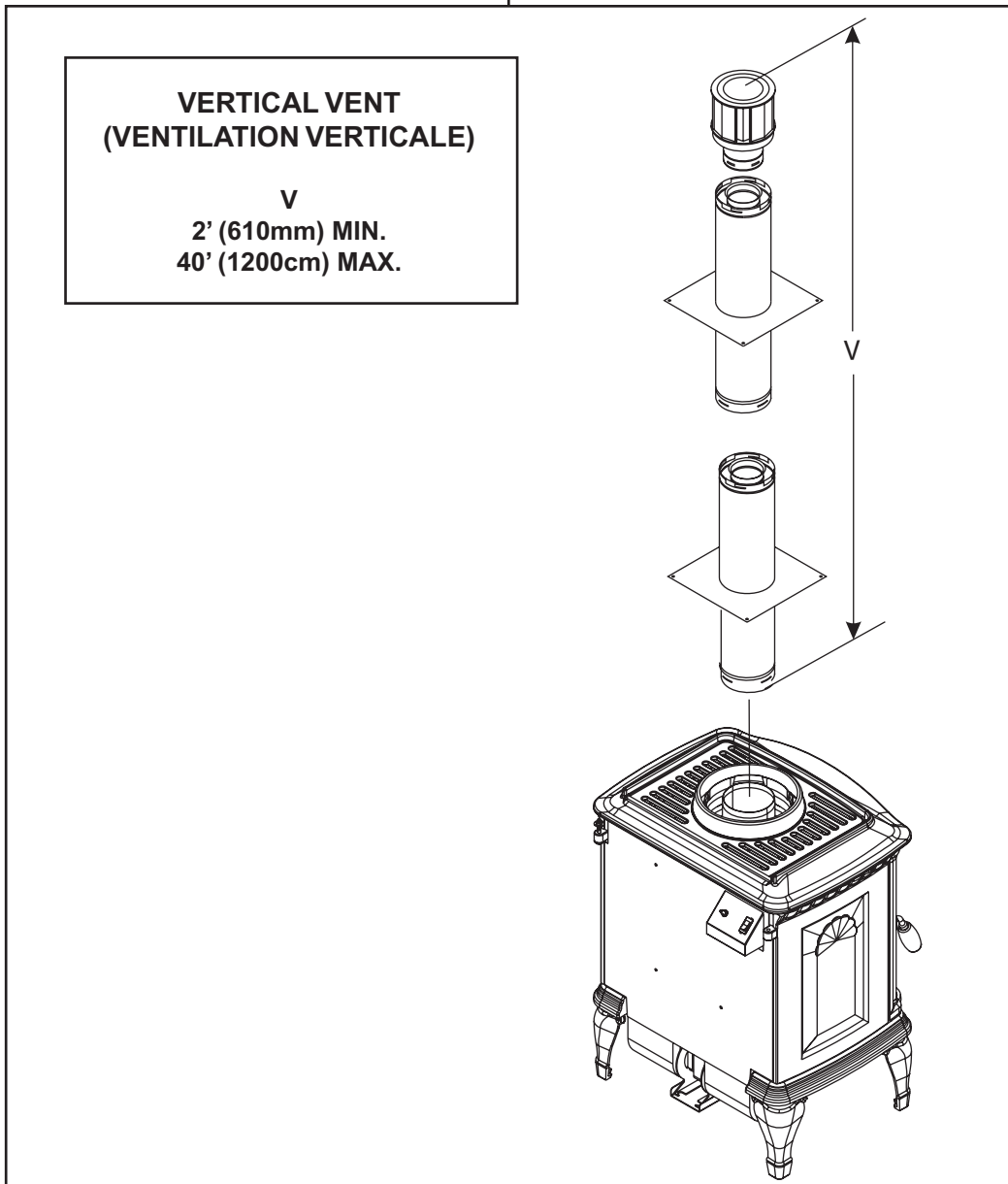

Figure 7. Straight Vertical Vent System

Figure 7. Système de ventilation vertical droit

<b>Tiara I</b>		<b>Tiara II</b>	
VENTING WITH ONE (1) 90° ELBOW (VENTILATION AVEC UN (1) COUDE À 90°)		VENTING WITH ONE (1) 90° ELBOW (VENTILATION AVEC UN (1) COUDE À 90°)	
<b>V</b>	<b>H</b>	<b>V</b>	<b>H</b>
2' MIN.(610mm)	2' MAX.(610mm)	2' MIN.(610mm)	2' MAX.(610mm)
3' MIN.(914mm)	3' MAX.(914mm)	3' MIN.(914mm)	3' MAX.(914mm)
4' MIN.(120cm)	4' MAX.(120cm)	4' MIN.(120cm)	4' MAX.(120cm)
18' MIN.(540cm)	18' MAX.(540cm)	18' MIN.(540cm)	15' MAX.(450cm)
<b>V + H = 40' MAX.(1200cm)</b>		<b>V + H = 40' MAX.(1200cm)</b>	
<b>H = 18' MAX.(540cm)</b>		<b>H = 15' MAX.(450cm)</b>	

**NOTE:** Optional Kit #970D can be used for this type of installation on model Tiara I.

**REMARQUE:** Le kit n°970D en option peut être utilisé pour ce type d'installation du modèle Tiara I.

Figure 8. Vent System with One 90° Elbow

Figure 8. Système de ventilation avec un coude à 90°



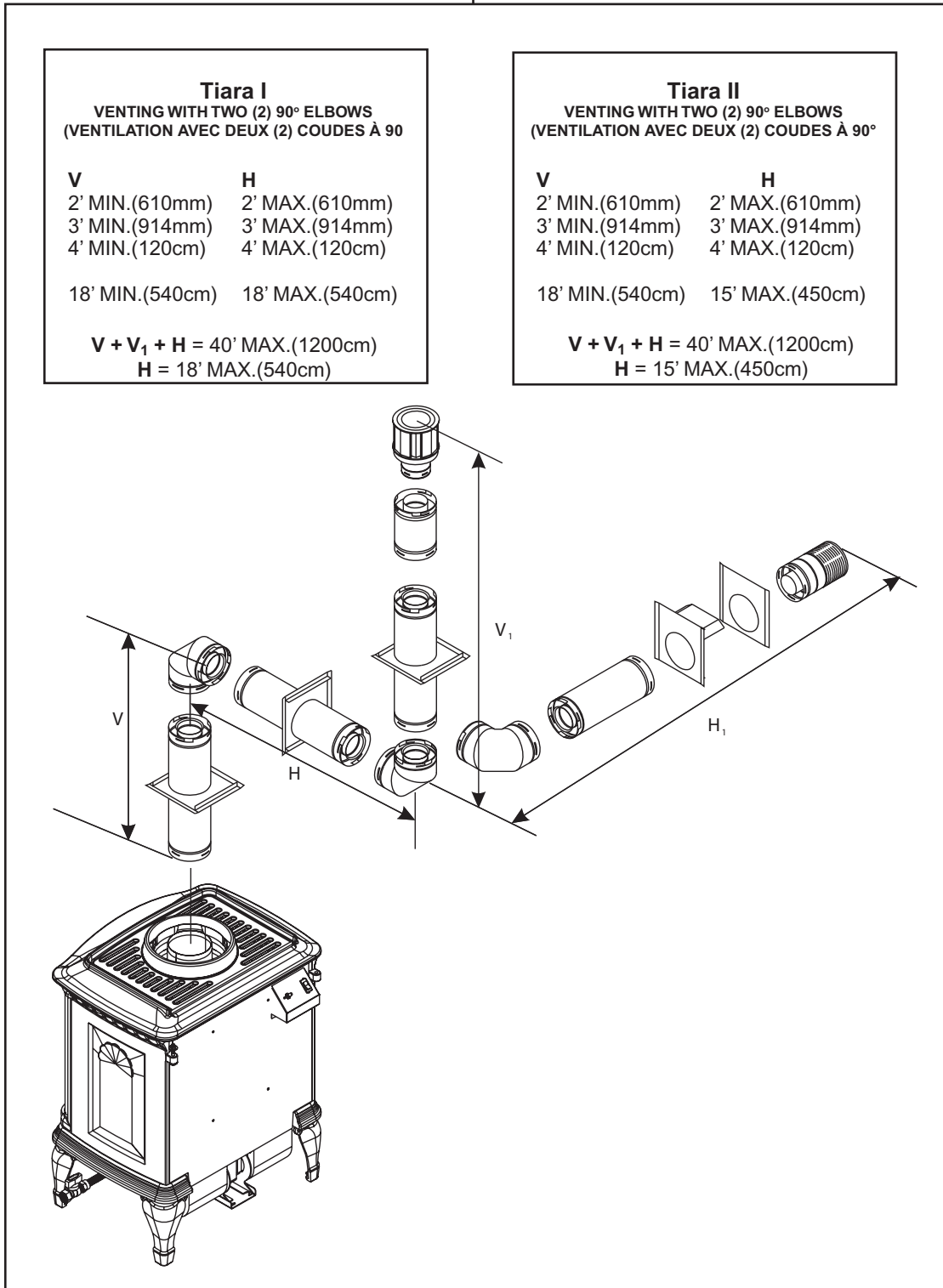

Figure 9. Vent System with Two 90° Elbows

Figure 9. Ventilation avec deux coudes à 90°

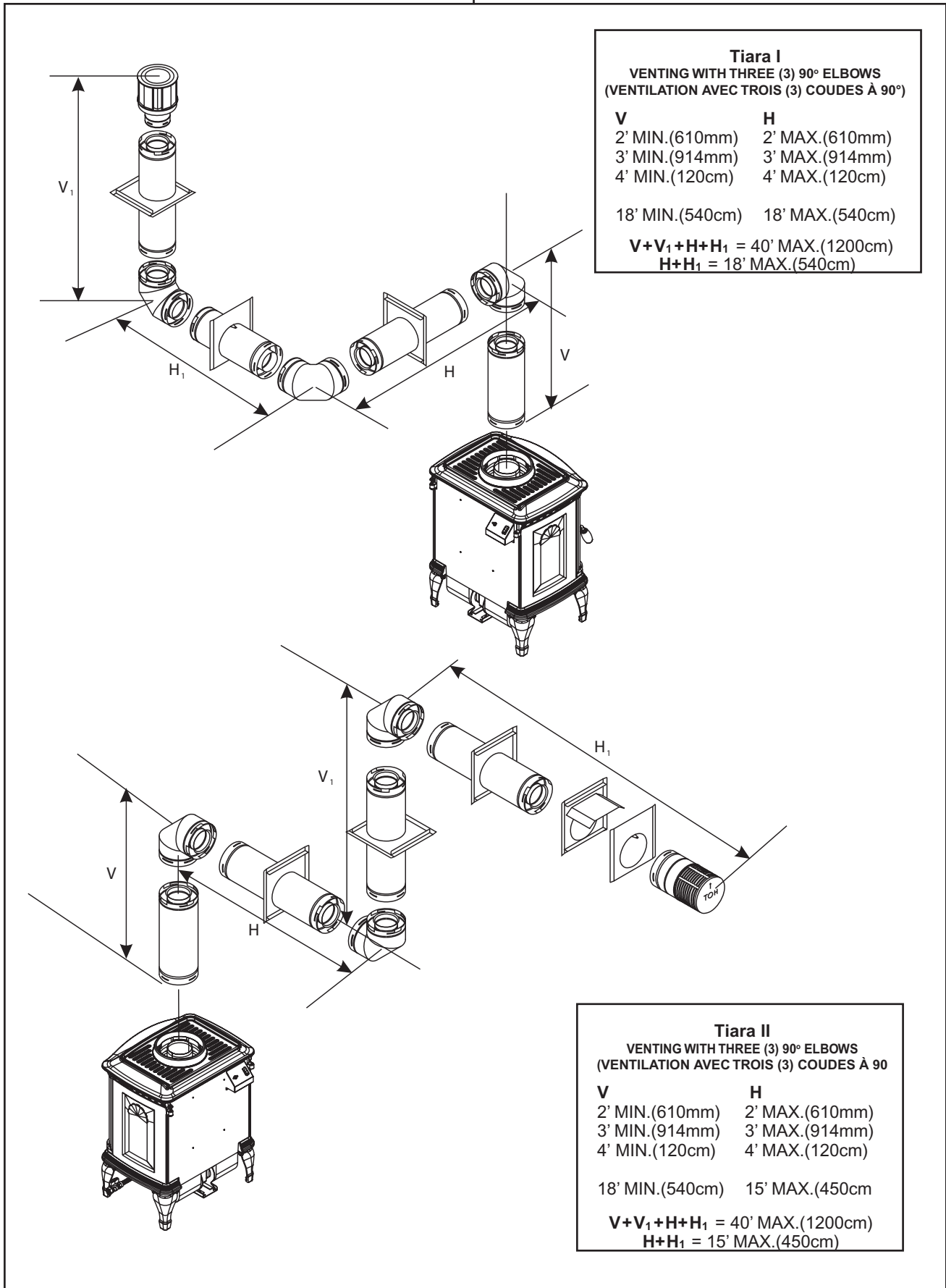

Figure 10. Vent System with three 90° elbow

Figure 10. Ventilation avec trois coudes à 90°

### B. Installing Vent Components

Before starting installation of vent kits, the installer should read *Installing the Vent System* on pages 12 thru 22, to ensure that the proper system has been selected for the installation.

Determine the exact position of the stove so the vent pipe is centered (if possible) between two building framing members. This will avoid any extra framing. Using a level, make sure the stove is properly positioned and squared. Minimum clearances to walls and ceilings must be maintained.

Vent terminals should not be recessed into a wall. Consult your local Building Code Regulations before beginning the installation.

 **WARNING: THIS GAS STOVE AND VENT ASSEMBLY MUST BE VENTED DIRECTLY TO THE OUTSIDE AND MUST NEVER BE ATTACHED TO A CHIMNEY SERVING A SEPARATE SOLID FUEL BURNING APPLIANCE. EACH GAS APPLIANCE MUST USE A SEPARATE VENT SYSTEM. COMMON VENT SYSTEMS ARE PROHIBITED.**

#### 1. Attach the First Vent Component to the Starting Collars

To attach the first vent component to the starting collars of the stove:

- Apply a 3/8 inch (9.5mm) bead of stove cement around the 4 inch (100mm) fireplace starting collar.
- Lock the vent components into place by sliding the concentric pipe sections with four (4) equally spaced interior beads into the fireplace collar or previously installed component end with four (4) equally spaced indented sections.
- When the internal beads of each outer pipe line up, rotate the pipe section clockwise about one-quarter (1/4) turn. The vent pipe is now locked together.

### B. Pose des éléments de ventilation

Avant de commencer l'installation, lire les instructions du Guide d'installation de l'appareil de chauffage et les instructions des kits de ventilation pages 12 thru 22, pour s'assurer que le système de ventilation sélectionné est correct.

Essayer de déterminer l'emplacement exact de l'appareil de chauffage de façon à ce que le conduit de ventilation soit centré entre deux montants de charpente, pour éviter d'avoir à construire un encadrement supplémentaire. À l'aide d'un niveau, s'assurer que l'appareil de chauffage est placé correctement et en équerre. Respecter les distances d'isolation minimum entre l'appareil et les murs ou les plafonds.

Les mitres ne doivent pas être encastrées dans un mur. Consulter les codes de construction locaux avant de commencer l'installation.

 **AVERTISSEMENT: CET APPAREIL DE CHAUFFAGE AU GAZ ET SON SYSTÈME DE VENTILATION DOIVENT COMMUNIQUER DIRECTEMENT AVEC L'AIR EXTÉRIEUR ET NE DOIVENT JAMAIS ÊTRE RACCORDÉS À UNE CHEMINÉE DESSERVANT UN APPAREIL SÉPARÉ BRÛLANT DES COMBUSTIBLES SOLIDES. CHAQUE APPAREIL AU GAZ DOIT DISPOSER D'UN SYSTÈME DE VENTILATION SÉPARÉ. LES SYSTÈMES DE VENTILATION EN COMMUN SONT**

#### 1. Pose de la première section du conduit de ventilation sur les colliers de départ

Pour poser la première section sur les colliers de départ de l'appareil de chauffage:

- Mettre un filet de ciment réfractaire de 9,5 mm (3/8 in.) autour du collier de départ de 100 mm (4 in.).
- Verrouiller les sections du conduit de ventilation en glissant dans le collier de l'appareil de chauffage soit les sections concentriques avec quatre (4) filets intérieurs uniformément espacés, soit les éléments préalablement posés avec quatre (4) sections à encoches uniformément espacées.
- Une fois que les filets intérieurs des conduits extérieurs sont alignés, tourner les sections de conduit d'un quart (1/4) de tour dans le sens horaire. Les sections du conduit sont ainsi verrouillées.

1. Apply the stove cement.
2. Line up the internal beads and rotate the pipe sections clockwise until locked.
3. Lock the vent components into place.

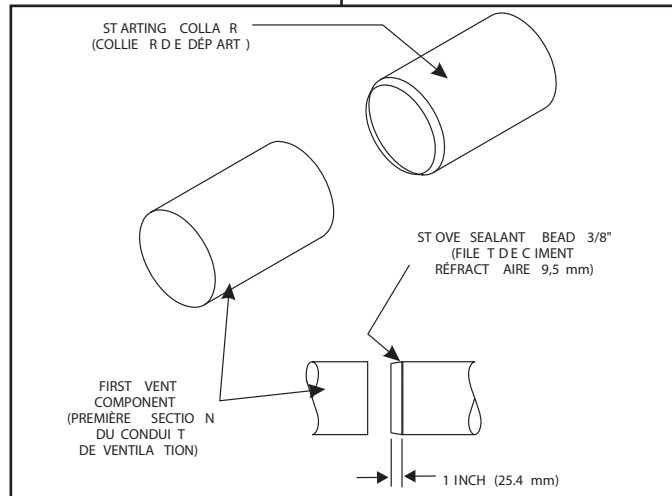

**Figure 11.**  
Attaching the First Vent Component to the Starting Collars

**! WARNING: A 3/8 INCH (9.5 mm) BEAD OF STOVE CEMENT MUST BE PLACED AROUND THE STOVE STARTING COLLAR BEFORE ATTACHING THE FIRST VENT COMPONENT. FAILURE TO SEAL THIS JOINT MAY CAUSE THE STOVE TO OPERATE IMPROPERLY. SEE THE DIAGRAM.**

**2. Continue Adding Vent Components**

To continue adding vent components in accordance with the pre-planned vent system configuration:

- Ensure that each succeeding vent component is securely fitted and locked into the preceding component in the vent system.

90° elbows may be installed and rotated to any point around the preceding component's vertical axis. If an elbow does not end up in a locked position with the preceding component, attach with a minimum of three (3) sheet metal screws.

1. Mettre du ciment réfractaire.
2. Aligner les filets intérieurs et tourner les sections de conduit dans le sens horaire jusqu'à ce qu'elles se bloquent.
3. Verrouiller les sections en place.

**Figure 11.**  
Pose de la première section sur les colliers de départ

**! AVERTISSEMENT: METTRE UN FILET DE 9,5 MM (3/8 IN.) DE CIMENT RÉFRACTAIRE AUTOUR DU COLLIER DE DÉPART AVANT DE POSER LA PREMIÈRE SECTION POUR GARANTIR L'ÉTANCHÉITÉ DE CE JOINT ET ASSURER LE BON FONCTIONNEMENT DE L'APPAREIL DE CHAUFFAGE (VOIR LE SCHÉMA).**

**2. Ajout de sections**

Pour ajouter des sections selon la configuration prévue:

- Veiller à ce que chaque section soit étroitement ajustée et verrouillée sur la précédente.

Les coudes à 90° peuvent être posés et pivotés dans n'importe quelle position dans l'axe vertical de la section précédente. Si un coude ne se verrouille pas sur la section précédente, le bloquer avec au moins trois (3) vis à tôle.

Continue adding vent components, locking each succeeding component into place.

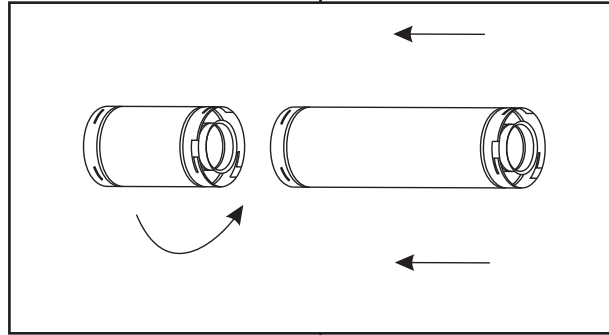

Continuer à ajouter des sections et à les verrouiller successivement

Figure 12. Adding Venting Components

Figure 12. Ajout de sections

**3. Install Support Brackets**

**For Horizontal Runs** - The vent system must be supported every 5 feet (150cm) of horizontal run by a horizontal pipe support.

To install support brackets for horizontal runs:

- Place the pipe supports around the vent pipe.
- Nail the pipe supports to the framing members.

**For Vertical Runs** - The vent system must be supported every 8 feet (240cm) above the stove vent outlet by wall brackets.

To install support brackets for vertical runs:

- Attach wall brackets to the vent pipe and secure the wall bracket to the framing members with nails or screws.

**3. Pose des supports de montage**

**Sections horizontales** - Le système de ventilation doit être soutenu par un support horizontal tous les 150cm (5 ft) de conduit horizontal.

Pour poser des supports de conduit horizontal:

- Placer les supports autour du conduit.
- Clouer les supports dans les montants de la charpente.

**Sections verticales** - Le système de ventilation doit être soutenu par des supports accrochés aux murs tous les 240cm (8 ft) au-dessus de l'orifice d'échappement de l'appareil de chauffage.

Pour poser les supports de conduit vertical:

- Attacher les supports muraux sur le conduit et les clouer ou visser sur les montants de la charpente.

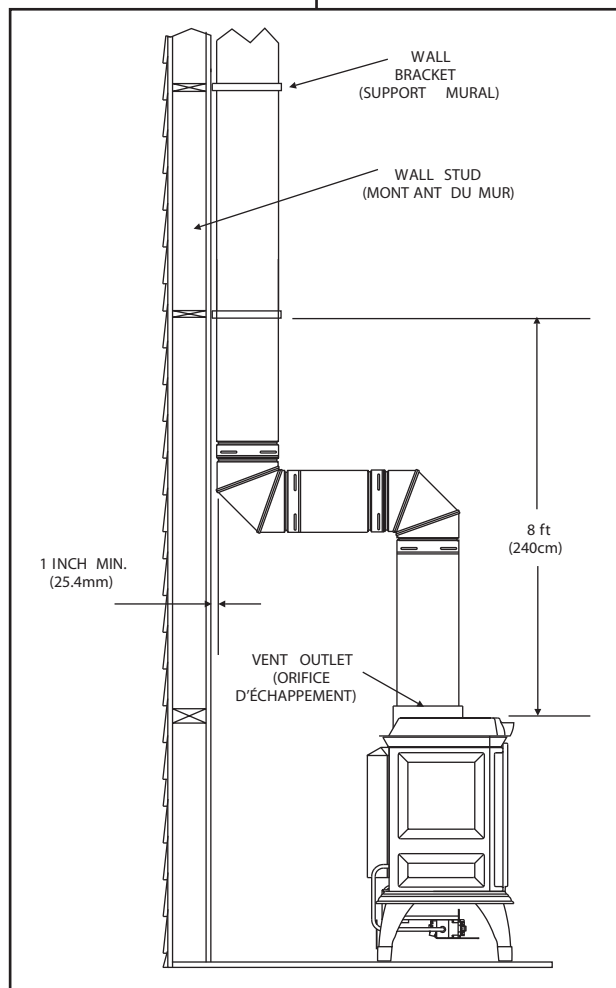

Figure 13. Installing Support Brackets

Figure 13. Pose des supports de montage

**4. Install Firestops**

**For Horizontal Runs** - Firestops are **REQUIRED** on both sides of a combustible wall through which the vent passes.

**NOTE**

Model SLK-01TRD does not need an exterior firestop on an exterior combustible wall.

To install firestops for horizontal runs that pass through either interior or exterior walls:

- Cut a 10 in. x 10 in. (254mm X 254mm) hole through the wall. The center of the hole is 1-inch (25.4mm) above the center of the horizontal vent pipe.

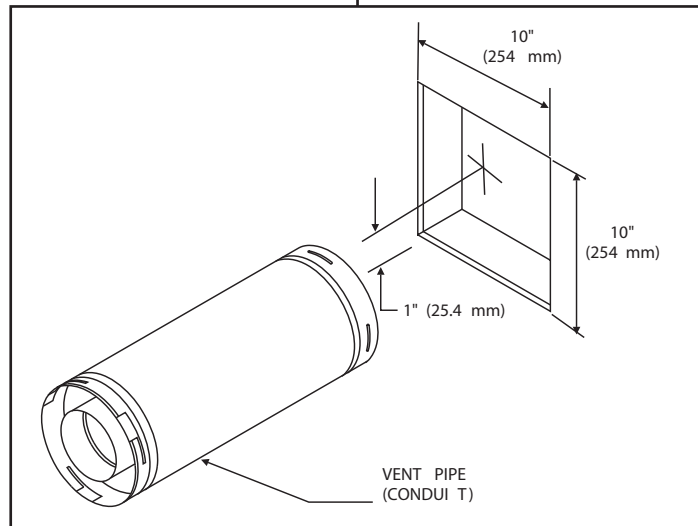

**4. Pose des coupe-feu**

**Sections horizontales** - Les coupe-feu sont **OBLIGATOIRES** de chaque côté d'un mur combustible traversé par un système de ventilation.

**REMARQUE**

Le modèle SLK-01TRD ne requiert pas de coupe-feu extérieur sur un mur combustible extérieur.

Pour poser des coupe-feu pour des conduits horizontaux traversant des murs intérieurs ou extérieurs:

- Couper un trou de 254 mm x 254 mm (10 in. x 10 in.) dans le mur. Le centre du trou doit se trouver à 25.4 mm (1 in.) au-dessus du centre du conduit horizontal.

- Position the firestops on both sides of the hole previously cut and secure the firestops with nails or screws.
- The heat shields of the firestops **MUST BE** placed towards the top of the hole.
- Continue the vent run through the firestops.

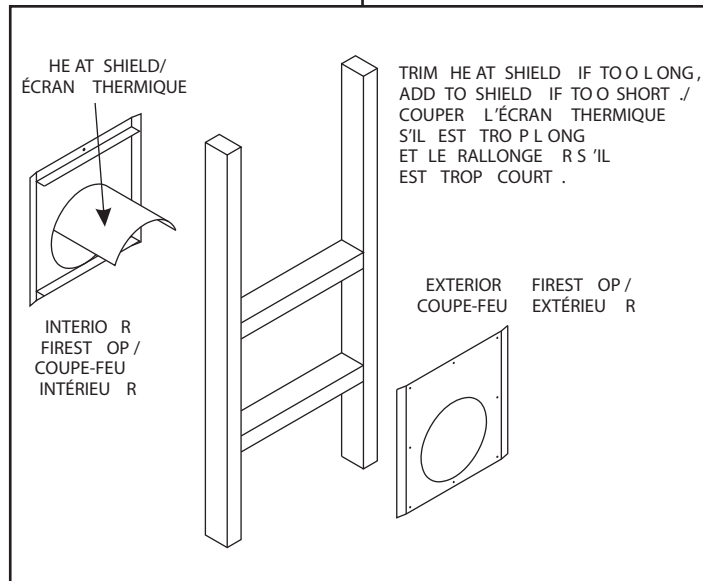

- Placer les coupe-feu de chaque côté du trou et les clouer ou les visser.
- Les écrans thermiques des coupe-feu **DOIVENT** se trouver au sommet du trou.
- Faire passer le conduit de ventilation dans les coupe-feu.

**NOTE: There must be NO INSULATION or other combustibles inside the framed firestop opening.**

**NOTEZ : Il ne doit y avoir AUCUNE ISOLATION ou d'autre combustibles à l'intérieur de l'ouverture de fire-stop dressée.**

**Figure 15.** Heat Shield, Interior and Exterior Firestops

**Figure 15.** Écran thermique, coupe-feu intérieur et extérieur

## Installing the Stove (continued)

**For Vertical Runs** - One ceiling firestop is **REQUIRED** at the hole in each ceiling through which the vent passes.

To install firestops for vertical runs that pass through ceilings:

- Position a plumb bob directly over the center of the vertical vent component.
- Mark the ceiling to establish the centerpoint of the vent.
- Drill a hole or drive a nail through this centerpoint.
- Check the floor above for any obstructions, such as wiring or plumbing runs.
- Reposition the stove and vent system, if necessary, to accommodate the ceiling joists and/or obstructions.
- Cut an 10" x 10" (254mm X 254mm) hole through the ceiling, using the centerpoint previously marked.
- Frame the hole with framing lumber the same size as the ceiling joists.

**NOTE: There must be NO INSULATION or other combustibles inside the framed firestop opening**

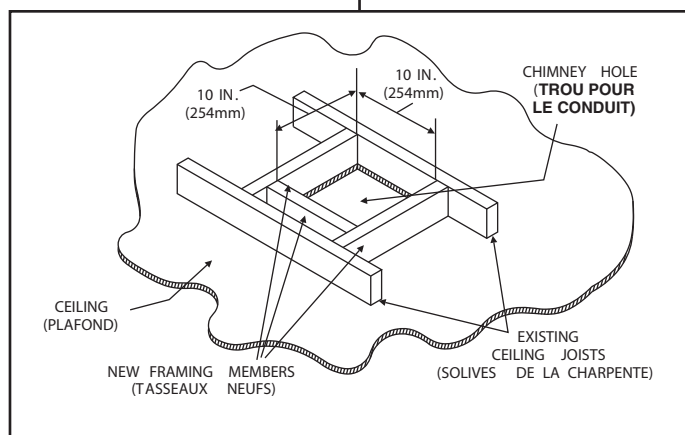

**Figure 16.**  
**10" x 10" Hole and New Framing Members**

## Installation (suite)

**Sections verticales** - Un coupe-feu de plafond est **OBLIGATOIRE** au trou de chaque plafond traversé par le conduit.

Pour poser des coupe-feu de plafond:

- Suspendre un fil à plomb au-dessus du centre du conduit.
- Tracer sur le plafond un repère correspondant au centre du conduit.
- Percer un trou ou planter un clou sur le repère.
- S'assurer qu'il n'y a pas d'obstruction de l'autre côté du plafond (fils électriques, tuyaux de plomberie, etc.).
- S'il le faut, repositionner l'appareil de chauffage et le système de ventilation pour tenir compte des solives du plafond ou de tout autre obstacle.
- À partir du repère tracé au plafond utilisé comme centre, découper un trou carré de 254 mm x 254 mm (10 in. x 10 in.).
- Encadrer le trou avec des tasseaux de mêmes dimensions que les solives du plafond.

**NOTEZ : Il ne doit y avoir AUCUNE ISOLATION ou d'autre combustibles à l'intérieur de l'ouverture de fire-stop dressée.**

**Figure 16.**  
**Trou de 254 x 254 mm et tasseaux d'encadrement**

If the area above the ceiling is **NOT** an attic, position and secure the ceiling firestop on the ceiling side of the previously cut and framed hole.

Si l'espace au-dessus du plafond **N'EST PAS** un grenier, poser et fixer le coupe-feu du côté plafond dans le trou préalablement découpé et encadré.

This shows a ceiling installation.

If the area above the ceiling **IS** an attic, position and secure the firestop on top of the previously framed hole.

Installation au plafond

Si l'espace au-dessus du plafond **EST** un grenier, poser et fixer le coupe-feu au-dessus du trou préalablement découpé et encadré.

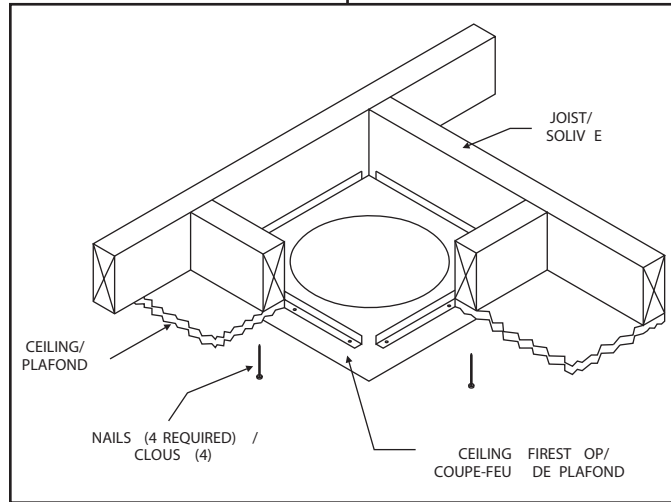

**Figure 17.**  
**Ceiling Firestop**  
**(Ceiling Side)**

**Figure 17.**  
**Coupe-feu de plafond**  
**(côté plafond)**

This shows an attic installation.

1. Keep insulation away from the vent pipe at least 1 inch (25.4 mm)

Installation de grenier

1. Laisser un espace d'au moins 25.4mm (1 in.) entre l'isolant et le conduit.

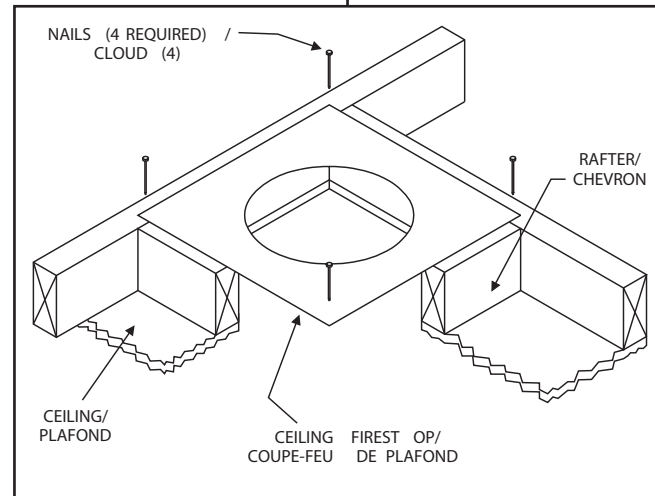

**Figure 18.**  
**Attic Firestop**

**Figure 18.**  
**Coupe-feu de grenier**

**C. Vent Termination**

**For Horizontal Terminations** - To attach and secure the termination to the last section of horizontal vent:

- Rotate and interlock the ends as described at the beginning of the Installing Vent Components section.
- The termination kit should pass through the wall firestops from the exterior of the building.
- Adjust the termination cap to its final exterior position on the building.

**C. Mitres**

**Mitres horizontales** - Pose de la mitre sur la dernière section d'un conduit horizontal:

- Faire pivoter et verrouiller les extrémités selon les instructions données au début de la section Pose du système de ventilation.
- Faire passer le kit de mitre par les coupe-feu muraux à partir de l'extérieur du bâtiment.
- Placer la mitre à l'emplacement prévu à l'extérieur du bâtiment.



## Installing the Stove (continued)

## Installation (suite)

**WARNING: THE TERMINATION CAP MUST BE POSITIONED SO THAT THE ARROW IS POINTING UP.**

For roundcap termination kits:

- Use the exterior pipelock hole provided on the round flange of the wall firestop to secure the vent pipe in place.

For trapezoidal cap termination kits:

- Using screws, secure the cap to the exterior wall through the flanges built into the cap.

**AVERTISSEMENT: POSER LA MITRE DE FAÇON À CE QUE LA FLÈCHE SOIT DIRIGÉE VERS LE HAUT.**

Kit de mitre ronde:

- Utiliser le trou de verrouillage extérieur situé sur la bride ronde du coupe-feu mural pour fixer la conduite.

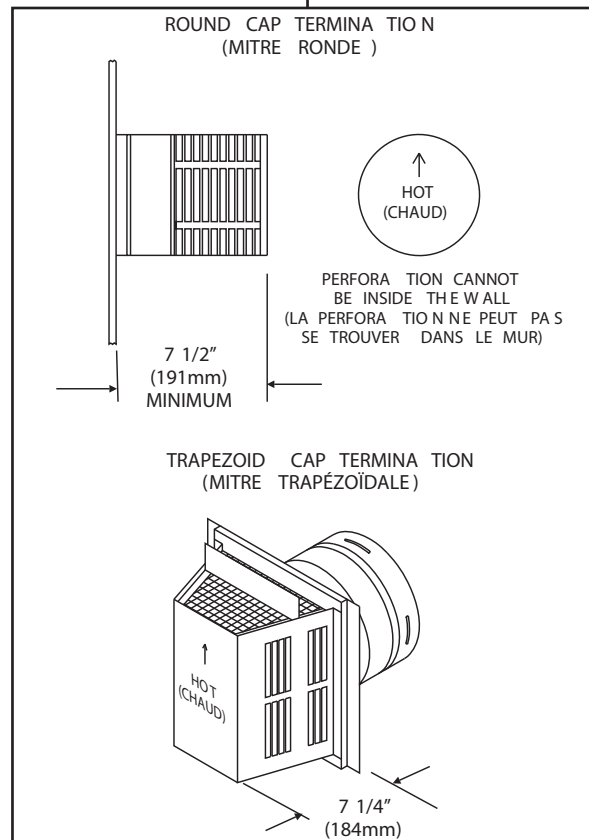

Kit de mitre trapézoïdale:

- Visser la mitre sur le mur extérieur par les brides de la mitre.

**WARNING: THE BOTTOM OF THE VENT TERMINATION CAP MUST BE A MINIMUM OF 12 INCHES (305MM) ABOVE GROUND LEVEL (GRADE). THE TOP OF THE CAP MUST BE A MINIMUM OF 18 INCHES (457MM) BELOW COMBUSTIBLE MATERIAL, SUCH AS A DECK, AND THE SIDE OF THE CAP MUST BE A MINIMUM OF 6 INCHES (152MM) AWAY FROM A PARALLEL OUTSIDE WALL. VENTING TERMINALS SHALL NOT BE RECESSED INTO A WALL OR SIDING. SEE THE FOLLOWING DIAGRAM FOR VENT TERMINATION CLEARANCES.**

**AVERTISSEMENT: LE BAS DE LA MITRE DOIT SE TROUVER À AU MOINS 305 MM (12 IN.) DU SOL. LE HAUT DE LA MITRE DOIT SE TROUVER À AU MOINS 457 MM (18 IN.) EN DESSOUS DE TOUT MATÉRIAU COMBUSTIBLE (BALCON DE BOIS, PAR EXEMPLE), ET LE CÔTÉ DE LA MITRE DOIT SE TROUVER À AU MOINS 152 MM (6 IN.) DE TOUT MUR EXTÉRIEUR PARALLÈLE. LES MITRES NE DOIVENT PAS ÊTRE ENCASTRÉES DANS LE MUR OU UN REVÊTEMENT DE MUR. VOIR LE SCHÉMA SUIVANT POUR LES DÉGAGEMENTS DE MITRE RECOMMANDÉS.**

-  = AREA WHERE TERMINAL IS NOT PERMITTED
-  = VENT TERMINAL
-  = AIR SUPPLY INLET
-  = MITRE
-  = PRISE D'AIR
-  = ZONE OÙ LA MITRE EST INTERDITE

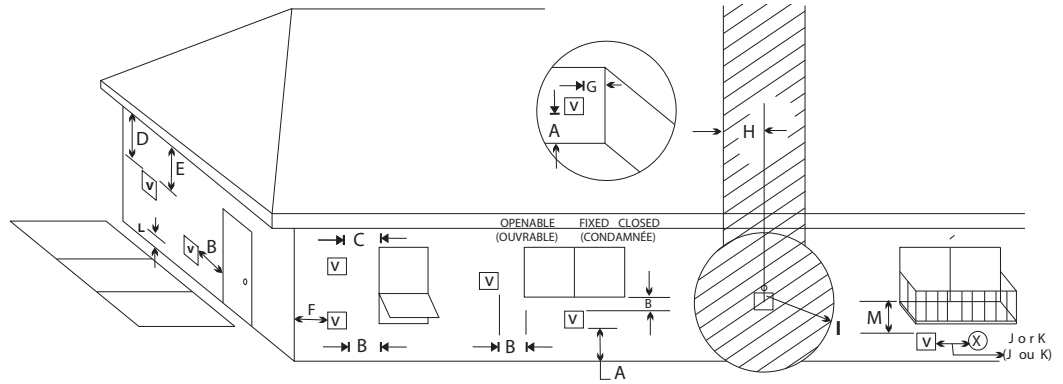

<p><b>A</b> = 12" clearances above grade, veranda, porch, deck or balcony</p> <p><b>B</b> = 12" clearances to window or door that may be opened</p> <p><b>C</b> = 9" (USA) clearance to permanently closed window 12" (Canada)</p> <p><b>*D</b> = 18" vertical clearance to ventilated soffit located above the terminal within a horizontal distance of 2 feet from the center-line of the terminal</p> <p><b>*E</b> = 18" clearance to unventilated soffit</p> <p><b>F</b> = 9" clearance to outside corner</p> <p><b>G</b> = 6" clearance to inside corner</p> <p><b>H</b> = 3 ft (Canada) not to be installed above a gas meter/regulator assembly within 3 feet horizontally from the center-line of the regulator</p> <p><b>I</b> = 3 ft (USA) clearance to service regulator vent outlet 6 ft (Canada)</p> <p><b>J</b> = 9" (USA) clearance to non-mechanical air supply inlet to building or the combustion air inlet to any other appliance 12" (Canada)</p> <p><b>K</b> = 3 ft (USA) clearance to a mechanical air supply inlet 6 ft (Canada)</p> <p><b>**L</b> = 7 ft clearance above paved sidewalk or a paved driveway located on public property</p> <p><b>***M</b> = 18" clearance under veranda, porch, deck or balcony</p> <p><b>* 30" minimum for vinyl clad soffits.</b></p> <p><b>**</b> a vent shall not terminate directly above a sidewalk or paved driveway which is located between two single family dwellings and serves both dwellings.</p> <p><b>***</b> only permitted if veranda, porch, deck or balcony is fully open on a minimum of 2 sides beneath the floor.</p> <p>NOTE: Local Codes or Regulations may require different clearances.</p> <p><b>WARNING: In the U.S:</b> Vent system termination is <b>NOT</b> permitted in screened porches. You must follow side wall, overhang and ground clearances as stated in the instructions. <b>In Canada:</b> Vent system termination is <b>NOT</b> permitted in screened porches. Vent system termination is permitted in porch areas with two or more sides open. You must follow all side walls, overhang and ground clearances as stated in the instructions</p> <p>Heat-N-Glo assumes no responsibility for the improper performance of the stove when the venting system does not meet these requirements.</p>	<p><b>A</b> = 305mm Distances au-dessus du sol, d'une véranda, d'un porche, d'une terrasse ou d'un balcon</p> <p><b>B</b> = 305mm Distances au-dessus des fenêtres ou po</p> <p><b>C</b> = 229mm (USA) Distance des fenêtres ne s'ouvrant pas 305mm (Canada)</p> <p><b>*D</b> = 457mm Distance verticale d'un surplomb ventilé situé au-dessus de la mitre à une distance horizontale de 60 cm de l'axe de la mitre</p> <p><b>*E</b> = 457mm Distance verticale d'un surplomb non ventilé</p> <p><b>F</b> = 229mm Distance depuis un coin extérieur</p> <p><b>G</b> = 152mm Distance depuis un coin intérieur</p> <p><b>H</b> = 90cm (Canada) Ne pas installer au-dessus d'un compteur/régulateur à gaz à moins de 90 cm horizontalement de l'axe du régulateur</p> <p><b>I</b> = 90cm (USA) Distance à la sortie d'entretien d'un régulateur 1,8m (Canada)</p> <p><b>J</b> = 229mm (USA) Distance à une prise d'air non mécanisée d'un bâtiment ou une prise d'air de combustion d'un appareil ménager 305mm (Canada)</p> <p><b>K</b> = 90cm (USA) Distance à une prise d'air mécanisée 1,8m (Canada)</p> <p><b>**L</b> = 2,10m Distance au-dessus d'un trottoir ou d'une entrée de garage goudronnée qui sont situés sur un terrain public</p> <p><b>***M</b> = 457mm Distance sous une véranda, un porche, une terrasse ou un balcon</p> <p><b>* Minimum de 760 mm pour surplombs recouverts de vinyle</b></p> <p><b>**</b> Un conduit ne peut pas se terminer au-dessus d'un trottoir ou d'une entrée de garage goudronnée qui sont situés entre deux maisons individuelles et desservent les deux maisons.</p> <p><b>***</b> Autorisé uniquement si l'espace sous la véranda, le porche, la terrasse ou le balcon est complètement ouvert sur deux côtés au moins.</p> <p>REMARQUE: Les codes ou règlements locaux peuvent imposer des distances différentes.</p> <p><b>AVERTISSEMENT : Aux États-Unis,</b> il n'est <b>PAS</b> permis d'installer une terminaison de système d'évacuation sous un porche fermé par des moustiquaires. Vous devez respecter les distances de dégagement des murs latéraux, des surplombs et du sol, indiquées dans les instructions. <b>Au Canada,</b> il n'est <b>PAS</b> permis d'installer une terminaison de système d'évacuation sous un porche fermé par des moustiquaires. Il est permis d'installer une terminaison de système d'évacuation sous un porche dont plusieurs côtés sont ouverts. Vous devez respecter toutes les distances de dégagement des murs latéraux, des surplombs et du sol, indiquées dans les instructions.</p> <p>Heat-N-Glo n'assume aucune responsabilité en cas de mauvais fonctionnement du foyer lorsque le système d'évacuation ne respecte pas ces spécifications.</p>
--	--

**Figure 20. Vent Termination Minimum Clearances**  
**CAUTION: IF EXTERIOR WALLS ARE FINISHED WITH VINYL SIDING, IT IS NECESSARY TO INSTALL THE VINYL PROTECTOR KIT (VPK-DV) TO THE TOP OF THE EXTERIOR FIRESTOP (FOR ALL ROUND TERMINATION CAPS).**

**Figure 20. Dégagements minimum de la mitre**  
**AVERTISSEMENT: SI LES MURS EXTERIEURS SONT REVETUS DE VINYLE, POSER LE KIT DE PROTECTION DU VINYLE (VPK-DV) POUR TOUTES LES MITRES RONDES EN HAUT DU COUPE-FEU EXTERIEUR.**

**For Vertical Terminations** - To locate the vent and install the vent sections:

- Locate and mark the vent centerpoint on the underside of the roof, and drive a nail through the centerpoint.
- Make the outline of the roof hole around the centerpoint nail.
- The size of the roof hole framing dimensions depend on the pitch of the roof. There **MUST BE** a 1-inch (25.4 mm) clearance from the vertical vent pipe to combustible materials.
- Mark the roof hole accordingly.
- Cover the opening of the installed vent pipes.
- Cut and frame the roof hole.
- Use framing lumber the same size as the roof rafters and install the frame securely. Flashing anchored to the frame must withstand heavy winds.
- Continue to install concentric vent sections up through the roof hole (for inside vent installations) or up past the roof line until you reach the appropriate distance above the roof (for outside terminations).

 **WARNING: MAJOR U.S. BUILDING CODES SPECIFY MINIMUM CHIMNEY AND/OR VENT HEIGHT ABOVE THE ROOF TOP. THESE MINIMUM HEIGHTS ARE NECESSARY IN THE INTEREST OF SAFETY. SEE THE FOLLOWING DIAGRAM FOR MINIMUM HEIGHTS, PROVIDED THE TERMINATION CAP IS AT LEAST TWO 60CM (2) FEET FROM A VERTICAL WALL AND 60CM (2) FEET BELOW A HORIZONTAL OVERHANG.**

**NOTE:** *This also pertains to vertical vent systems installed on the outside of the building.*

**Mitres verticales** - Pour situer le conduit et poser les sections de conduit:

- Déterminer le centre du conduit, tracer un repère sur la surface inférieure du toit et y planter un clou.
- Tracer le périmètre du trou dans le toit autour du point central.
- Les dimensions et la forme du trou d'encadrement dépendent de la pente du toit. Le dégagement entre le conduit vertical et les matériaux combustibles **DOIT ÊTRE** de 25,4 mm (1 in.).
- Tracer le trou du toit en tenant compte de ces facteurs.
- Fermer l'ouverture des conduits déjà en place.
- Découper le trou dans le toit et l'encadrer.
- Encadrer le trou avec des solives de mêmes dimensions que celles du plafond. Le solin ancré sur la charpente doit pouvoir résister à des vents violents.
- Continuer à poser des sections de conduits concentriques jusqu'au trou du toit (pour les conduits posés à l'intérieur) ou au-delà du bord du toit (pour les conduits extérieurs) jusqu'à ce que le dégagement recommandé au-dessus du toit soit atteint.

 **AVERTISSEMENT: LA PLUPART DES CODES DE CONSTRUCTION AMÉRICAINS PRÉCISENT LA HAUTEUR MINIMUM DE CHEMINÉE ET/OU DE CONDUIT DEVANT DÉPASSER D'UN TOIT. CES HAUTEURS MINIMUM SONT REQUISES POUR DES RAISONS DE SÉCURITÉ. VOIR LE SCHÉMA SUIVANT POUR LES HAUTEURS MINIMUM, À CONDITION QUE LA MITRE SE TROUVE À AU MOINS 60CM (2FT) D'UN MUR VERTICAL ET À AU MOINS 60CM (2FT) EN DESSOUS D'UN SURPLOMB HORIZONTAL.**

**REMARQUE:** *Les remarques ci-dessus s'appliquent aussi à un conduit vertical posé à l'extérieur d'un bâtiment.*

## Installing the Stove (continued)

To seal the roof hole, and to divert rain and snow from the vent system:

- Attach a flashing to the roof using nails, and use a non-hardening mastic around the edges of the flashing base where it meets the roof.
- Attach a storm collar over the flashing joint to form a water-tight seal. Place non-hardening mastic around the joint, between the storm collar and the vertical pipe.
- Slide the termination cap over the end of the vent pipe and rotate the pipe clockwise 1/4 turn.

## Installation (suite)

Pour assurer l'étanchéité du toit et protéger le conduit de la pluie et de la neige:

- Fixer un solin sur le toit avec des clous et un mastic ne durcissant pas le long de la base du solin en contact avec le toit.
- Fixer un collier d'orage sur le solin pour le rendre étanche. Mettre du mastic ne durcissant pas autour du joint entre le collier et le conduit vertical.
- Glisser la mitre sur l'extrémité du conduit et tourner le conduit d'un quart de tour dans le sens horaire.

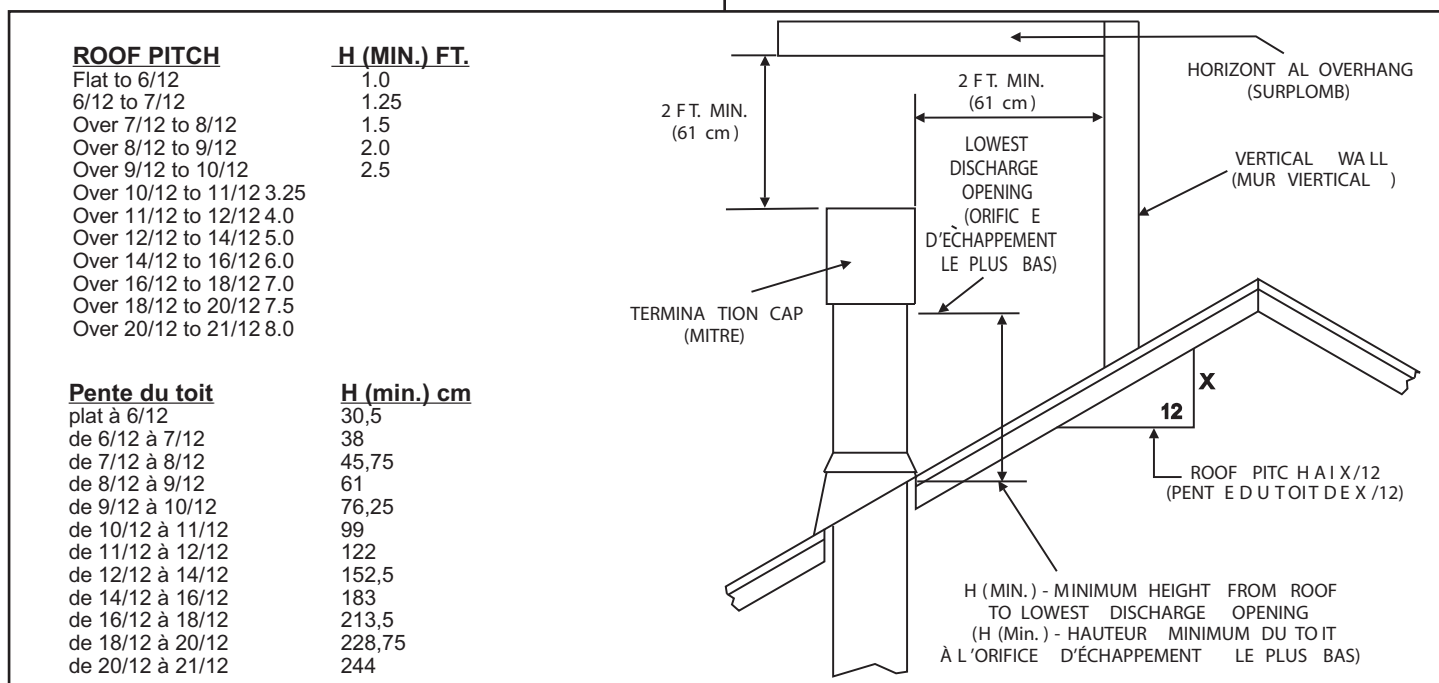

Figure 21. Minimum Height from Roof to Lowest Discharge Opening

Figure 21. Hauteur minimum entre le toit et l'orifice d'échappement le plus bas

### Step 3 The Gas Control System



**WARNING: THIS UNIT IS NOT FOR USE WITH SOLID FUEL.**

#### Standing Pilot Ignition System

This system includes millivolt control valve, standing pilot, thermopile/thermocouple flame sensor, and piezo ignitor.



**WARNING: 110-120 VAC MUST NEVER BE CONNECTED TO A CONTROL VALVE IN A MILLIVOLT SYSTEM.**

### Étape 3 Commandes d'alimentation en gaz



**AVERTISSEMENT: NE PAS BRÛLER DE COMBUSTIBLES SOLIDES AVEC CET APPAREIL.**

#### Allumage par veilleuse

Ce système comprend une vanne de commande millivolts, une veilleuse, un détecteur de flammes thermopile/thermocouple et un allumeur piézo.



**AVERTISSEMENT: NE PAS RACCORDER UNE VANNE DE COMMANDE SUR 110-120 V CA DANS UN SYSTÈME MILLIVOLTS.**

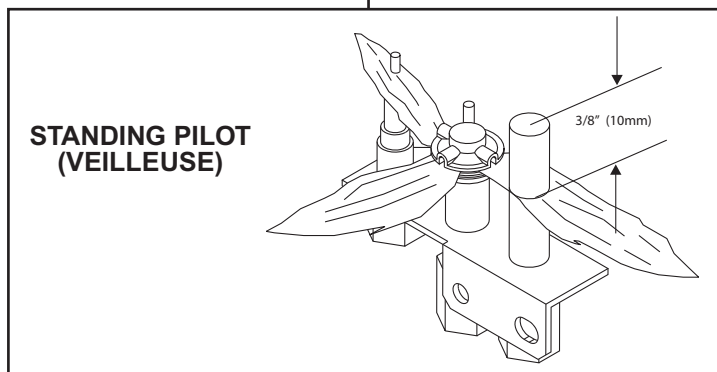

Figure 22.  
Gas Controls Systems

Figure 22.  
Commandes  
d'alimentation en gaz

## Step 4 The Gas Supply Line

**NOTE:** Have the gas supply line installed in accordance with local building codes by a qualified installer approved and/or licensed as required by the locality. (In the state of Massachusetts installation must be performed by a licensed plumber or gas fitter).

**NOTE:** Before the first firing of the stove, the gas supply line should be purged of any trapped air.

**NOTE:** Consult local building codes to properly size the gas supply line leading to the 1/2 inch (13 mm) hook-up at the unit.

This gas fireplace is designed to accept a 1/2 inch (13 mm) gas supply line.

To install the gas supply line:

- A listed (and State of Massachusetts approved) 1/2 inch (13mm) tee-handle manual shut-off valve and a listed flexible gas connector are connected to the 1/2 inch (13mm) inlet of the control valve. **NOTE:** If substituting for these components, please consult local codes for compliance.
- The gap between the supply piping and gas access hole can be plugged with non-combustible insulation to prevent cold air infiltration.
- Locate the manual shut-off valve at the rear of the stove.
- Connect the gas supply line to the shut-off valve.
- When attaching the pipe, support the control so that the lines are not bent or torn.
- After the gas line installation is complete, use a soap solution to carefully check all gas connections for leaks.



**WARNING: DO NOT USE AN OPEN FLAME TO CHECK FOR GAS LEAKS.**

## Étape 4 Raccordement au gaz

**REMARQUE :** Le conduit gaz doit être installé conformément aux codes de construction locaux. L'installation doit être effectuée par un technicien qualifié et/ou muni d'une licence de manière à respecter les règlements municipaux. (Dans l'État du Massachusetts, l'installation doit être effectuée par un plombier ou un installateur d'appareils à gaz agréé.)

**REMARQUE:** Avant le premier allumage de l'appareil de chauffage, purger la conduite de raccordement au gaz.

**REMARQUE:** Consulter les codes de construction locaux au sujet du calibre de la conduite de raccordement au gaz au raccord de 13 mm (1/2 in.) de l'appareil de chauffage.

Cette cheminée à gaz est prévue pour accepter une conduite de raccordement de 13 mm (1/2 in.).

Pour raccorder la conduite de gaz:

- Un robinet manuel à poignée en T de 13 mm (1/2 po) homologué (et approuvé par l'État du Massachusetts) et un tuyau à gaz flexible homologué sont branchés à l'orifice d'admission de la valve de commande de 13 mm (1/2 po). **REMARQUE :** Veuillez consulter les codes locaux pour vous assurer que les éléments de remplacement sont réglementaires.
- L'écart entre la tuyauterie d'approvisionnement et l'orifice d'accès du conduit à gaz peut être bouché à l'aide d'isolant non combustible pour empêcher l'infiltration d'air froid
- Trouver le robinet manuel à l'arrière de l'appareil de chauffage.
- Brancher la conduite de raccordement au gaz sur le robinet.
- Lors du raccordement, soutenir la vanne de commande pour éviter de courber ou arracher la conduite.
- Une fois le raccordement terminé, vérifier l'étanchéité des raccordements avec de l'eau savonneuse.



**AVERTISSEMENT: NE PAS RECHERCHER LES FUITES DE GAZ AVEC UNE FLAMME NUE.**

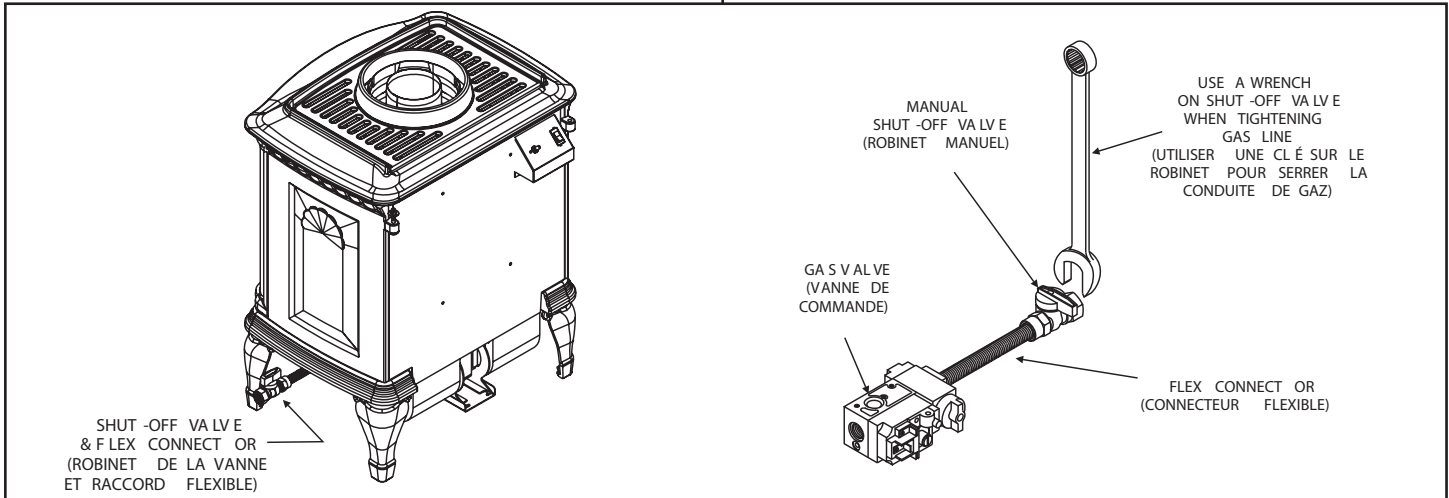

Figure 23. Gas Supply Connection

Figure 23. Raccord de l'alimentation en gaz

**Step 5**  
**Gas Pressure Requirements**

Pressure	Natural Gas	Propane
Minimum Inlet Pressure	5.0 inches w.c.	11.0 inches w.c.
Maximum Inlet Gas Pressure	14.0 inches w.c.	14.0 inches w.c.
Manifold Pressure	3.5 inches w.c.	10.0 inches w.c.

**Étape 5** **Specifications relatives à la pression du gaz**

Pression	Gaz naturel	Propane
Pression d'entrée minimum	Col. d'eau 5.0 pouces	Col. d'eau 11.0 pouces
Pression d'entrée maximum du gaz	Col. d'eau 14.0 pouces	Col. d'eau 14.0 pouces
Pression au collecteur	Col. d'eau 3.5 pouces	Col. d'eau 10.0 pouces

A one-eighth (1/8) inch (3 mm) N.P.T. plugged tapping is provided on the inlet and outlet side of the gas control for a test gauge connection to measure the manifold pressure.

The fireplace and its individual shut-off valve **MUST** be disconnected from the gas supply piping system during any pressure testing of the system at test pressures in excess of one-half (1/2) psig (3.5 kPa).

The fireplace **MUST** be isolated from the gas supply piping system by closing its individual shut-off valve during any pressure testing of the gas supply piping system at test pressures equal to or less than one-half (1/2) psig (3.5 kPa).

Une dérivation de visite NPT de 3 mm est prévue sur le côté d'admission et sur le côté de sortie de la commande de gaz, afin d'y brancher un manomètre pour mesurer la pression du collecteur. en caoutchouc sur la dérivation pour mesurer la pression.

Pour des pressions supérieures à 3,5 kPa (1/2 psi), débrancher le robinet et la conduite d'alimentation en gaz de l'appareil de chauffage avant de procéder à des contrôles de pression de l'alimentation en gaz.

Pour des pressions inférieures ou égales à 3,5 kPa (1/2 psi), couper l'alimentation en gaz de l'appareil de chauffage et fermer le robinet avant de procéder à des contrôles de pression de l'alimentation en gaz.

### Step 6

#### Wiring the Stove

**NOTE:** Electrical wiring must be installed by a competent electrician.

#### For Standing Pilot Ignition Wiring

##### Appliance Requirements

- This appliance **DOES NOT** require 110-120 VAC to operate.



**WARNING: DO NOT CONNECT 110-120 VAC TO THE GAS CONTROL VALVE OR THE APPLIANCE WILL MALFUNCTION AND THE VALVE WILL BE DESTROYED.**

##### Optional Accessories

#### Installing the Fan

**NOTE:** See Figure 25 for fan kit installation.

1. Unfasten the four center screws and remove the rear shield from the stove. Carefully set the shield next to the stove.

**CAUTION: DO NOT PULL ON THE SHIELD TO CAUSE THE ON/OFF SWITCH WIRING TO BECOME DISCONNECTED.**

2. Set the blower on the blower bracket with the two ducts towards the back.
3. Install the GFK-160A fan speed control (rheostat) to the mounting hole in the switch box.
4. Install the sensor switch on the bottom of firebox near the junction box.
5. Wire the sensor and speed control in series to the junction box by attaching male to female wire connectors.

### Étape 6

#### Câblage

**REMARQUE:** Faire effectuer le câblage par un électricien qualifié.

#### Câblage de l'allumage par veilleuse

##### Spécifications

- Cet appareil **N'A PAS BESOIN** d'être raccordé à une source de courant 110-120 V ca pour fonctionner.



**AVERTISSEMENT: NE PAS RACCORDER LA VANNE DE COMMANDE SUR 110-120 V CA POUR ÉVITER UN DYSFONCTIONNEMENT DE L'APPAREIL DE CHAUFFAGE ET LA DESTRUCTION DE LA VANNE DE COMMANDE.**

##### Accessoires en option

#### Installation du ventilateur

**REMARQUE :** Voir Figure 25 pour savoir comment installer le module du ventilateur.

1. Desserrez les quatre vis centrales et retirez l'écran arrière du poêle. Posez doucement l'écran près du poêle.

**ATTENTION : NE TIREZ PAS SUR L'ÉCRAN AFIN D'ÉVITER DE DÉBRANCHER L'INTERRUPTEUR MARCHE/ARRÊT.**

2. Mettez le ventilateur en place sur son support, avec les deux conduits tournés vers l'arrière.
3. Installez la commande de vitesse de ventilateur GFK-160A (rhéostat) sur l'orifice de fixation de la boîte d'interrupteur.
4. Installez l'interrupteur de détection sur le fond du foyer, près de la boîte de dérivation.
5. Connectez la sonde et la commande de vitesse en série à la boîte de dérivation en branchant les connecteurs mâles et femelles.

## Installing the Stove (continued)

6. Replace rear shield.
7. Plug the fan electrical cord into the junction box receptacle marked "FAN".
8. Connect electrical cord into the junction box - plug the junction box cord into a 110 VAC grounded outlet.

**⚠ WARNING: DO NOT CONNECT 110-120 VAC TO THE GAS CONTROL VALVE OR CONTROL WIRING SYSTEM OF THIS UNIT.**

### Wall Switch

Position the wall switch in the desired position on a wall. Run a maximum of 25 feet (750cm) or less length of 18 A.W.G. minimum wire and connect it to the stove ON/OFF switch pigtails.

## Installation (suite)

6. Remettez l'écran arrière en place.
7. Branchez le cordon électrique du ventilateur à la prise de la boîte de dérivation étiquetée « FAN ».
8. Branchez le cordon électrique à la boîte de dérivation. Branchez le cordon de la boîte de dérivation dans une prise de 110 VCA reliée à la terre.

**⚠ AVERTISSEMENT : NE BRANCHEZ PAS DE COURANT ÉLECTRIQUE DE 110-120 VCA À LA VALVE DE COMMANDE DE GAZ OU AU FILAGE DES COMMANDES DE CET APPAREIL.**

### Interrupteur mural de commande

Placer l'interrupteur mural à l'emplacement voulu. Poser un fil de 18 AWG minimum qui ne dépasse pas 750cm (25 ft) de longueur et le raccorder aux queues de cochon de l'interrupteur de marche/arrêt de l'appareil de chauffage.

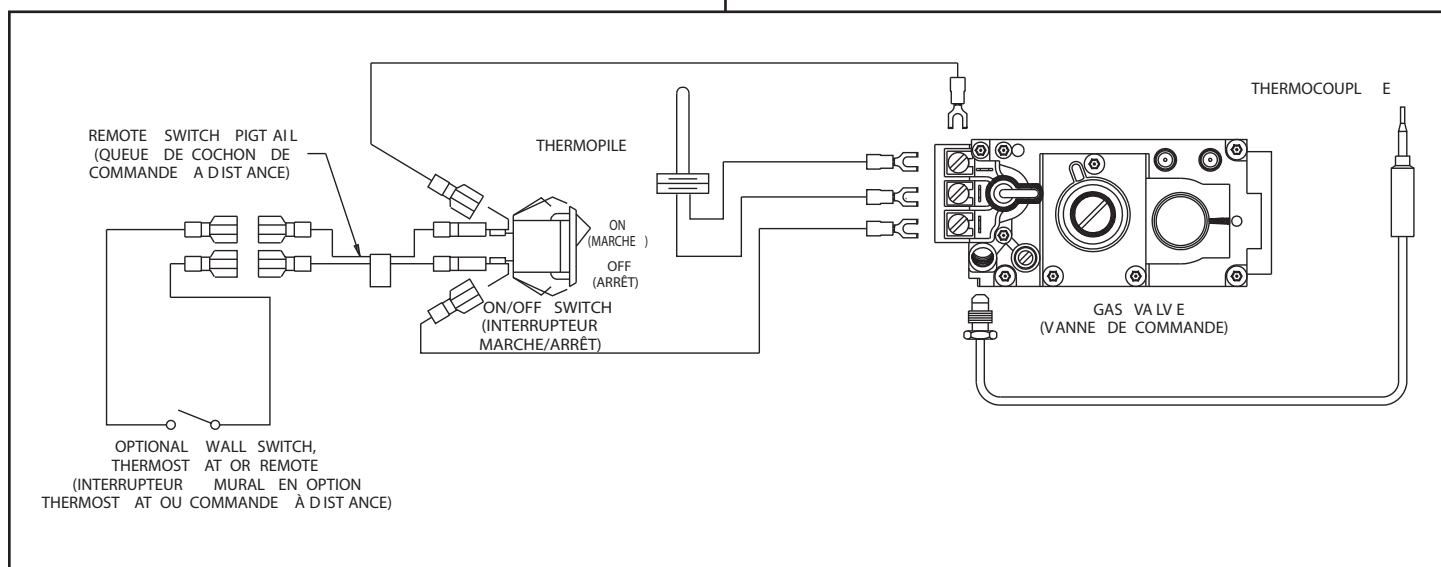

**Figure 24.**  
**Standing Pilot Ignition Wiring Diagram**

**Figure 24.** Schéma de câblage de l'allumage par veilleuse



## Installing the Stove (continued)

## Installation (suite)

**WARNING: DO NOT CONNECT 110-120 VAC TO THE WALL SWITCH OR THE CONTROL VALVE WILL BE DESTROYED.**

**CAUTION: LABEL ALL WIRES PRIOR TO DISCONNECTION WHEN SERVICING CONTROLS. WIRING ERRORS CAN CAUSE IMPROPER AND DANGEROUS OPERATION. VERIFY PROPER OPERATION AFTER SERVICING.**

**AVERTISSEMENT: NE PAS RACCORDER L'INTERRUPTEUR MURAL DE COMMANDE SUR 110-120 V CA POUR ÉVITER LA DESTRUCTION DE LA VANNE DE COMMANDE.**

**ATTENTION: ÉTIQUETER TOUS LES FILS AVANT DE LES DÉBRANCHER POUR UNE OPÉRATION D'ENTRETIEN SUR DES COMMANDES. DES ERREURS DE CÂBLAGE PEUVENT ENTRAÎNER UN FONCTIONNEMENT INCORRECT ET DANGEREUX. UNE FOIS L'ENTRETIEN TERMINÉ, S'ASSURER QUE TOUT FONCTIONNE NORMALEMENT.**

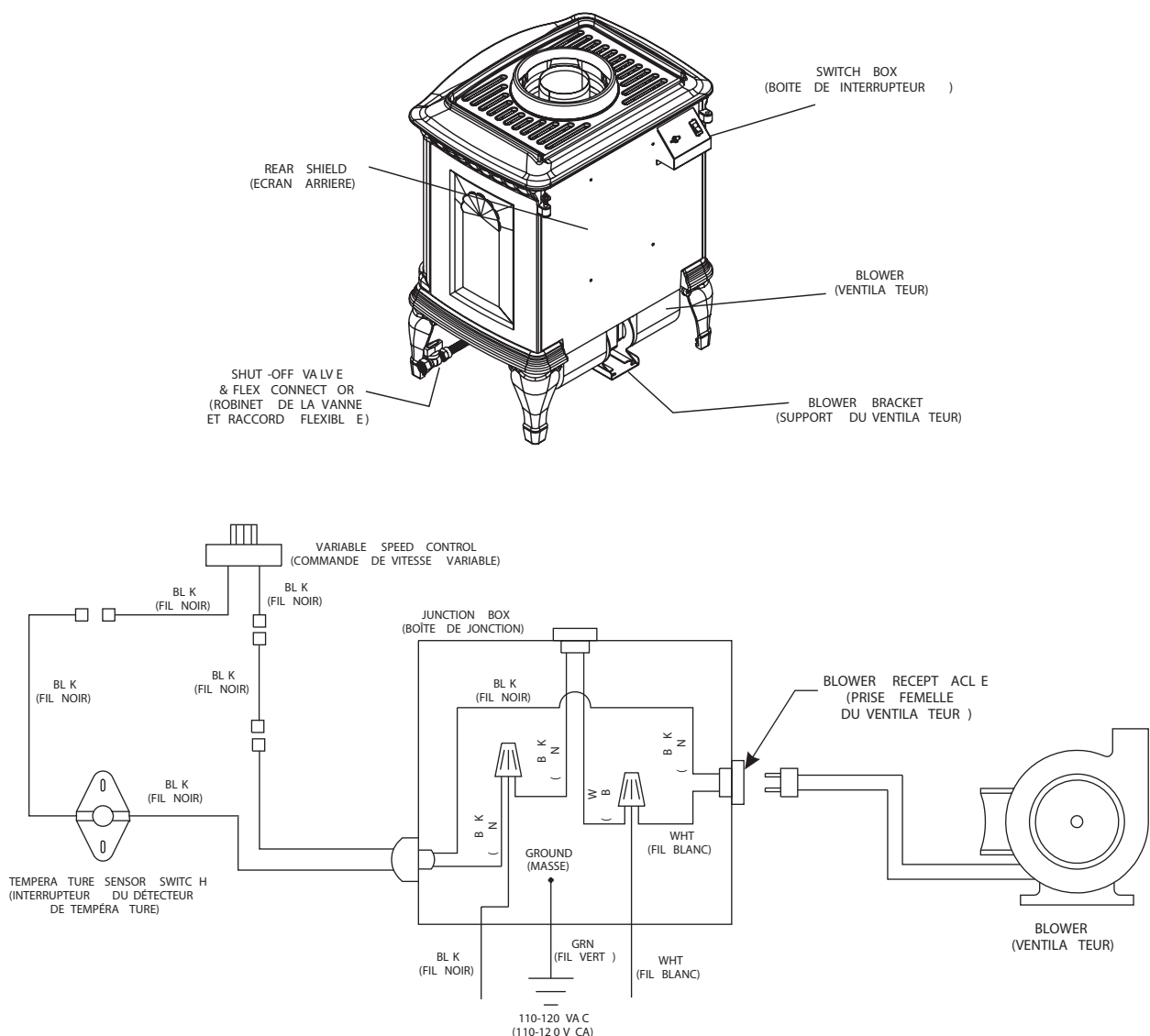

**NOTE: IF ANY OF THE ORIGINAL WIRE AS SUPPLIED WITH THE APPLIANCE MUST BE REPLACED, IT MUST BE REPLACED WITH TYPE 105° C RATED WIRE.**

**REMARQUE: S'IL EST NÉCESSAIRE DE REMPLACER DES FILS D'ORIGINE FOURNIS AVEC L'APPAREIL, EMPLOYER DES FILS DE TYPE 105° C.**

Figure 25. Fan Wiring Diagram (when fitted)

Figure 25. Schémas de câblage du ventilateur (si équipé)

**Step 7  
Finishing**

**! WARNING: WHEN FINISHING THE STOVE, NEVER OBSTRUCT OR MODIFY THE AIR INLET/OUTLET GRILLES IN ANY MANNER.**

Do not install combustible mantel or other combustible projection closer than 72 inches (1829mm) minimum above the base of the stove.

**HEARTH EXTENSION**

While a hearth extension may be desirable for aesthetic reasons, it is not required for gas fireplace heaters per ANSI or CSA testing standards.

**Étape 7  
Finitions**

**! AVERTISSEMENT: LORS DES FINITIONS DE L'APPAREIL DE CHAUFFAGE, NE JAMAIS OBSTRUER OU MODIFIER LES GRILLES D'ADMISSION ET D'ÉCHAPPEMENT DE L'AIR DE QUELQUE FAÇON QUE CE SOIT.**

Ne pas installer de tablette combustible ou d'autre projection combustible à moins de 1829mm (72in.) de base de fourneau à plafond.

**EXTENSION DU FOYER**

Une extension du foyer peut être souhaitable pour des raisons esthétiques. Cependant les normes ANSI et CSA ne requièrent pas d'extension pour les appareils de chauffage au gaz.

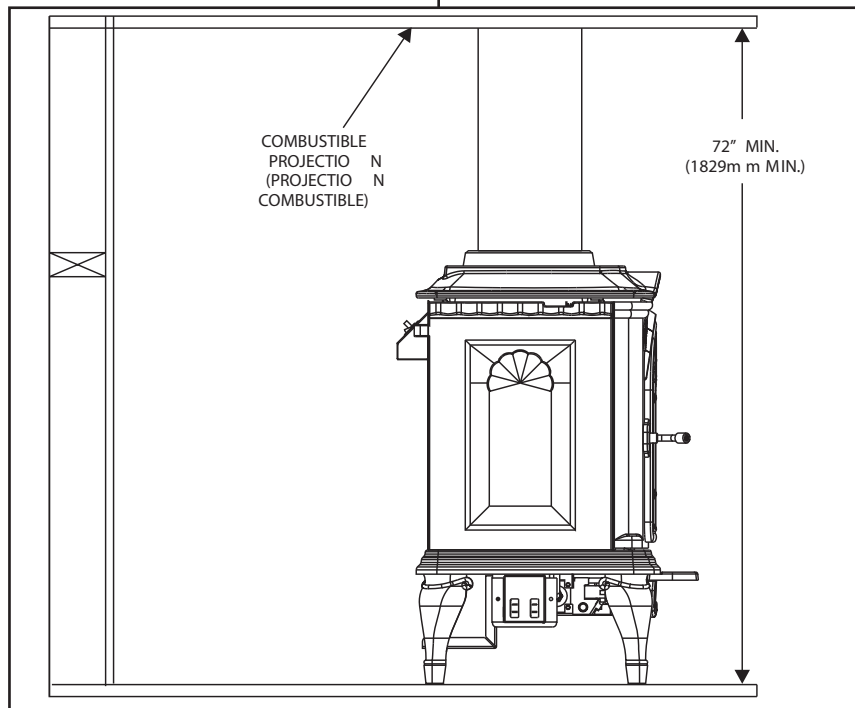

**Figure 26.  
Combustible Mantel  
Minimum**

**Figure 26.  
Distance minimum de la  
tablette combustible**

## Step 8 Installing Logs and Ember Material

### Positioning the Logs

If the gas logs have been factory installed they should not need to be positioned.

If the logs have been packaged separately, refer to the logs installation instructions.

If sooting occurs, the logs might need to be repositioned slightly to avoid excessive flame impingement.

### Placing the Ember Material

A separate bag of ember material is shipped with this gas fireplace:

- The bag labeled Glowing Ember (050-721) is standard glowing ember material.

To place the ember material:

- Remove the glass door from the unit.
- Cover the top of the burner with a single layer of ember material.
- Save the remaining ember materials for use during stove servicing.
- Replace the glass door and a front trim door on the unit (see Service Parts Section of the manual.)

1. Place the ember material directly onto the top of the burner.

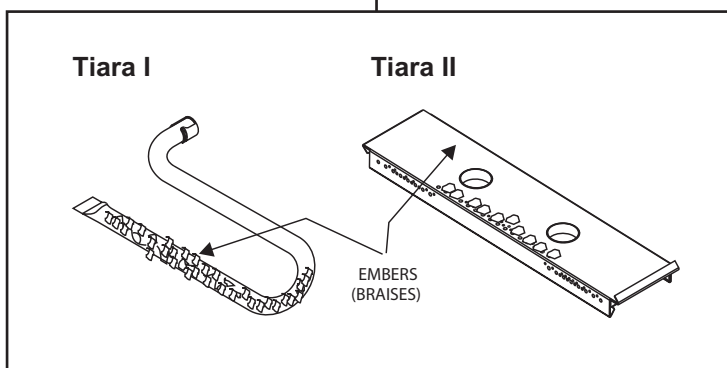

**Figure 27.**  
**Placement of the  
Ember Material**

## Étape 8 Pose des bûches et des braises

### Positionnement des bûches

Si les bûches ont été posées en usine, il est inutile de les repositionner.

Si les bûches ont livrées dans un emballage séparé, voir les instructions.

En cas de formation de suie, repositionner légèrement les bûches pour réduire le contact avec les flammes.

### Pose des braises

Un sac de braises sont livrés avec l'appareil de chauffage au gaz:

- Le sac de Glowing Ember (050-721) contient du matériau standard d'imitation des braises.

Pour poser les braises:

- Déposer la porte en verre.
- Recouvrir le dessus du brûleur d'une simple couche de matériau de braises.
- Mettre de côté le reste des braises pour les utiliser plus tard.
- Reposer la porte en verre et son encadrement décoratif (voir la section Pièces de rechange dans ce guide pour une liste des autres encadrements disponibles).

1. Placer les braises directement sur le brûleur.

**Figure 27.**  
**Pose des braises**

### Glass Specifications:

Tiara I 13 3/8" x 14" Ceramic

Tiara II 14 3/4" x 21 1/2" Ceramic

### Caractéristiques de la vitre:

Tiara I 13 3/8 in. x 14 in. en céramique

Tiara II 14 3/4 in. x 21 1/2 in. en céramique

CAUTION:

Logs are fragile! Carefully remove the logs from the packaging.

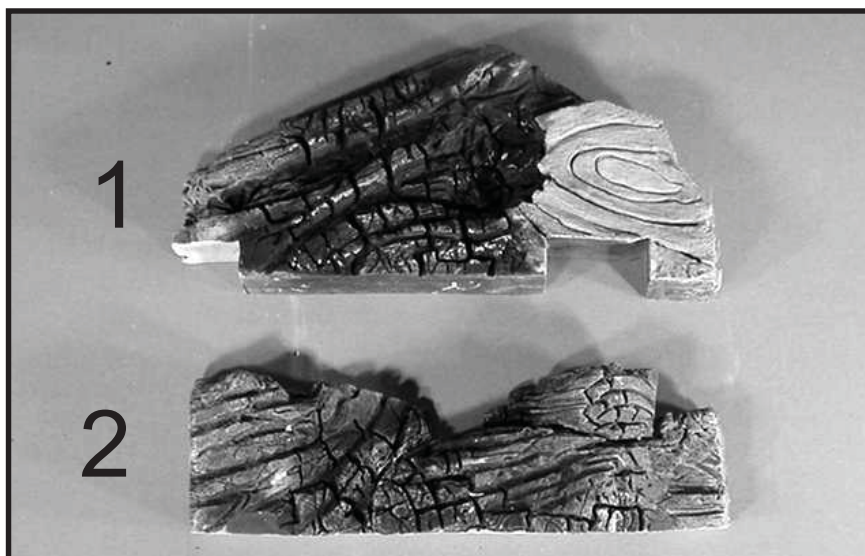

LOG #1:

Place Log #1 behind the back of the burner with notch over the pilot. Slide log to the left and make sure that the log is touching the back of the burner.



LOG #2:

Set Log #2 so that the left end is against the wall of the firebox and right end fits inside the radius of the burner. Make sure the ports on the burner are clear.



**Model: Tiara II**  
(Log Set Assembly 844-9330)

**LOG PLACEMENT  
INSTRUCTIONS**

**CAUTION:** Logs are fragile! Carefully remove the logs from the packaging.

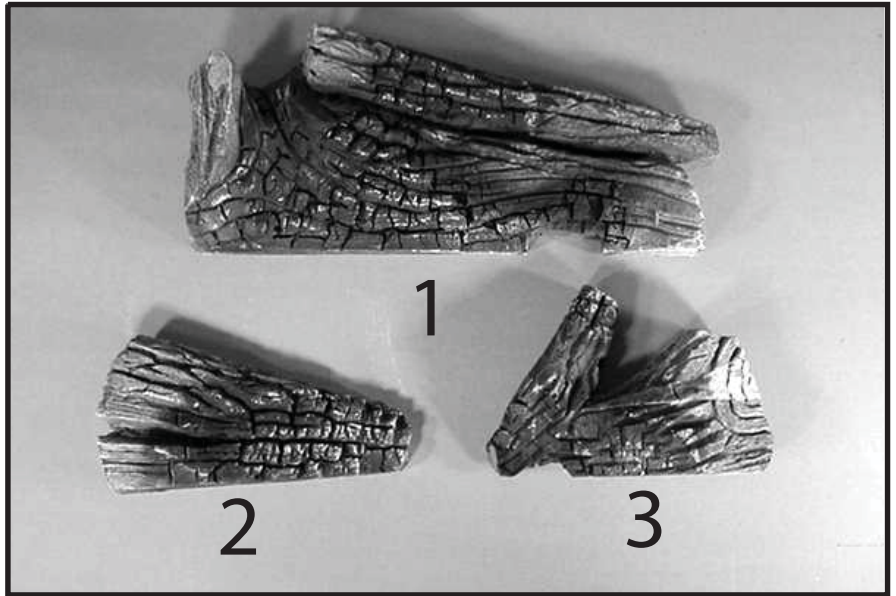

**LOG #1 :**

Place log #1 in back of the stove so the notch fits over the pilot and the back of the log hits the back of the stove.

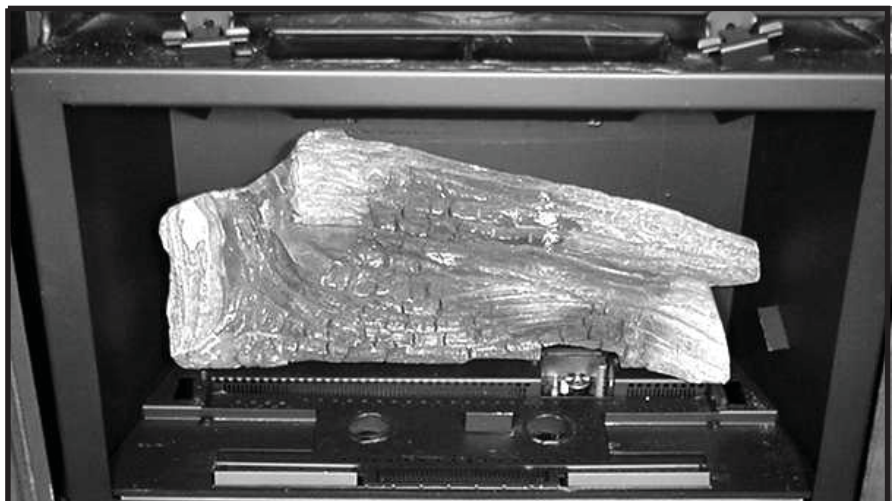

**LOG #2:**

Place log #2 so the semi-circle notch is in line with the left hole in the burner pan and push back to the tab. Make sure no burner ports are covered in the front.



**MODEL:** TIARA II (CONT'D) LOG PLACEMENT INSTRUCTIONS

(LOG SET ASSEMBLY 844-9330)

**LOG # 3:**

Place #3 against the tab on the right wall and the tab on the burner pan. Make sure no burner ports are covered in the front.



### Step 9 Before Lighting the Stove

Before lighting the stove, do the following:

Remove all paperwork and documents from underneath the fireplace.

#### Review safety warnings and cautions

- Read the **Safety and Warning Information** section at the beginning of this *Installers Guide*.

#### Double-check for gas leaks

- Before lighting the stove, double-check the unit for possible gas leaks.

#### Double-check vent terminations for obstructions.

- Before lighting the stove, double-check the unit for possible obstructions that could be blocking the vent terminations.

#### Double-check for faulty components

- Any component that is found to be faulty **MUST BE** replaced with an approved component. Tampering with the stove components is **DANGEROUS** and voids all warranties.

A small amount of air will be in the gas supply lines. When first lighting the stove, it will take a few minutes for the lines to purge themselves of this air. Once the purging is complete, the stove will light and will operate normally.

Subsequent lightings of the stove will not require this purging of air from the gas supply lines, **unless the gas valve has been turned to the OFF position**, in which case the air would have to be purged.

**NOTE:** The stove should be run 3 to 4 hours on the initial start-up. Turn it off and let it cool completely. Remove and clean the glass. Replace the glass and run the fireplace for an additional 8 hours. This will help to cure the chemicals used in the paint and logs.

### Step 10

**Lighting the Stove** You've reviewed all safety warnings, you've checked the stove for gas leaks, you know the vent system is unobstructed, and you've checked for faulty components. Now you're ready to light the stove



**WARNING: PLEASE REFER TO THE USER'S MANUAL FOR ALL CAUTIONS, SAFETY AND WARNING INFORMATION PERTAINING TO THE LIGHTING AND OPERATION OF THE STOVE.**

#### After the Installation

**LEAVE THIS INSTALLATION MANUAL WITH THE APPLIANCE FOR FUTURE REFERENCE.**

### Étape 9 Avant l'allumage

Avant d'allumer l'appareil de chauffage, ne pas oublier de:

Retirez tous les papiers et tous les documents qui pourraient se trouver sous le foyer.

#### Lire et assimiler les consignes de sécurité

- Lire la section Consignes de sécurité au début de ce *Guide d'installation*.

#### Vérifier qu'il n'y a pas de fuites de gaz

- Avant d'allumer l'appareil de chauffage, s'assurer qu'il n'y a pas de fuites de gaz.

#### Vérifier qu'il n'y a pas d'obstructions au niveau des mitres

- Avant d'allumer l'appareil de chauffage, s'assurer qu'il n'y a pas d'obstructions au niveau des mitres.

#### Vérifier qu'il n'y a pas d'éléments défectueux

- Toute pièce défectueuse **DOIT ÊTRE** remplacée par une pièce neuve conforme. Toute modification des éléments de l'appareil de chauffage est **DANGEREUSE** et annule toutes les garanties.

Les conduites d'alimentation en gaz contiennent une petite quantité d'air. Lors du premier allumage de l'appareil de chauffage, attendre quelques minutes que les conduites se purgent de cet air. Une fois la purge terminée, l'appareil s'allume et fonctionne normalement.

Par la suite, il est inutile de purger les conduites, **à moins que la vanne de commande n'ait été FERMÉE**. Dans ce cas-là, purger à nouveau les conduites.

**REMARQUE :** Faire fonctionner le foyer pendant 3 ou 4 heures lors de la première utilisation. L'éteindre et le laisser refroidir complètement. Retirer la vitre et la nettoyer. Replacer la vitre et faire fonctionner le foyer pour une période additionnelle de 8 heures. Cette opération aide à fixer les produits chimiques présents dans la peinture et les bûches.

### Étape 10 Allumage

Une fois les consignes de sécurité revues, l'absence de fuites de gaz vérifiée, l'absence d'obstruction du système de ventilation constatée, les éléments inspectés, l'appareil de chauffage peut être allumé.



**AVERTISSEMENT: VOIR LE GUIDE D'INSTALLATION POUR LES CONSIGNES DE SÉCURITÉ ET LES MISES EN GARDE RELATIVES À L'ALLUMAGE ET À L'UTILISATION DE L'APPAREIL DE CHAUFFAGE.**

#### Après l'installation

**LAISSER CE GUIDE À PROXIMITÉ DE L'APPAREIL POUR POUVOIR LE CONSULTER EN CAS DE BESOIN.**

# 4

## Maintaining and Servicing Your Stove

## Entretien et révision

### Stove Maintenance

Although the frequency of your stove servicing and maintenance will depend on use and the type of installation, you should have a qualified service technician perform an appliance check-up at the beginning of each heating season. Specific guidelines regarding each stove maintenance task are listed below.

**IMPORTANT: TURN OFF THE GAS BEFORE SERVICING YOUR STOVE.**

#### Replacing old ember material

**Frequency:** Once annually, during the checkup.

**By:** Qualified service technician.

**Task:** Brush away loose ember material near the burner. Replace old ember material with new dime-size and shape pieces of Glowing Ember (050-721). Save the remaining ember material and repeat this procedure at your next servicing. For more information, see **Placing Ember Material** in the **Installers Guide**.

#### Cleaning Burner and Controls

**Frequency:** Once annually.

**By:** Qualified service technician.

**Task:** Brush or vacuum the control compartment, stove logs and burner areas surrounding the logs.

#### Checking Flame Patterns, Flame Height

**Frequency:** Periodically.

**By:** Qualified service technician/Home owner.

**Task:** Make a visual check of your stove's flame patterns. Make sure the flames are steady - not lifting or floating. See Figure 28. The thermopile/thermocouple tips should be covered with flame. See Figure 29 Page 42.

### Entretien

Bien que la fréquence d'entretien et de révision de l'appareil de chauffage dépende du volume d'utilisation et du type d'installation, nous recommandons un examen de l'appareil par un technicien qualifié au début de chaque saison de chauffage. Voir le tableau ci-dessous pour les instructions d'entretien correspondant à chaque appareil de chauffage

**IMPORTANT: COUPER L'ALIMENTATION EN GAZ AVANT D'EFFECTUER L'ENTRETIEN DE CET APPAREIL.**

#### Remplacement des braises usagées

**Fréquence:** Une fois par an, lors de la révision saisonnière

**Par:** Technicien après-vente qualifié

**Opération:** Enlever les braises à l'aide d'une brosse à proximité du brûleur. Remplacer les braises usagées de la taille de pièces de 10 cents et du Glowing Ember (050-721). Conserver les braises restantes et répéter cette procédure lors de l'entretien suivant. Pour de plus amples informations, consulter la section **Pose des braises** dans le **Guide d'installation**.

#### Nettoyage des brûleurs et des commandes

**Fréquence:** Une fois par an

**Par:** Technicien après-vente qualifié

**Opération:** Nettoyer au moyen d'une brosse ou d'un aspirateur le compartiment commandes, les bûches de l'appareil et les zones des brûleurs autour des bûches.

#### Vérification de la configuration des flammes et de la hauteur des flammes

**Fréquence:** Périodiquement

**Par:** Technicien après-vente qualifié/Propriétaire

**Opération:** Examiner visuellement la configuration flammes de l'appareil. S'assurer que les flammes sont stables, qu'elles ne montent ni ne flottent. Voir Figure 28. La pointe du thermopile/thermocouple (veilleuse) doivent être couvertes par la flamme. Voir Figure 29.



# Maintaining and Servicing

## Your Stove *(continued)*

### Checking Vent System

**Frequency:** Before initial use and at least annually thereafter, more frequently if possible.

**By:** Qualified service technician/Home owner.

**Task:** Inspect the external cap on a regular basis to ensure that no debris is interfering with the flow of air. Inspect entire vent system for proper function.

### Cleaning Glass Door

**Frequency:** After the first 3 to 4 hours of use. As necessary after initial cleaning.

**By:** Home owner.

**Task:** Remove and clean glass after the first 3 to 4 hours of use. After the initial cleaning, clean as necessary, particularly after adding new ember (flame colorant) material. Film deposits on the inside of the glass door should be cleaned off using a household glass cleaner. **NOTE: DO NOT handle or attempt to clean the door when it is hot and DO NOT use abrasive cleaners.**

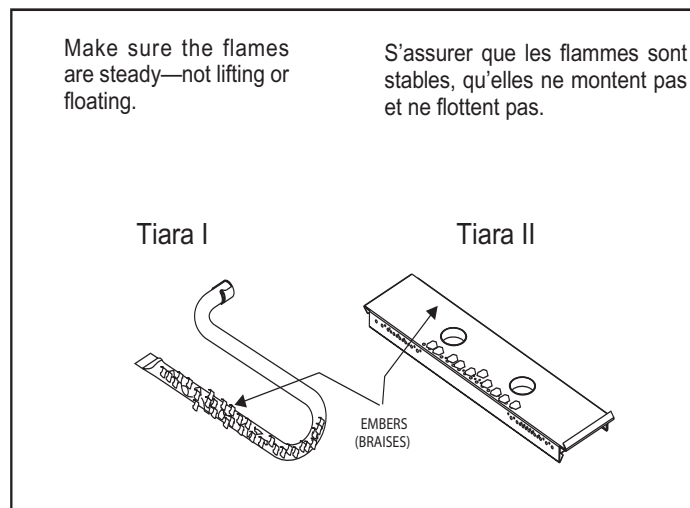

**Figure 28.**  
Burner Flame Patterns

**Figure 28.**  
Configuration des flammes du brûleur

## Entretien et révision *(suite)*

### Vérification de l'état du système de ventilation

**Fréquence:** Avant la première utilisation et au moins une fois par an ensuite, plus fréquemment si possible.

**Par:** Technicien après-vente qualifié/Propriétaire

**Opération:** Inspecter la mitre extérieure du système de ventilation de façon régulière pour s'assurer qu'aucun débris n'interfère avec l'alimentation en air. Inspecter complètement le système de ventilation pour s'assurer de son bon fonctionnement.

### Nettoyage de la porte en verre

**Fréquence :** après 3 ou 4 heures d'utilisation. Au besoin, après le nettoyage initial.

**Par :** le propriétaire

**Tâche :** Retirer la vitre et la nettoyer après 3 ou 4 heures d'utilisation. Après le nettoyage initial, nettoyer au besoin, particulièrement après l'ajout de braises (matière colorante pour flammes). La pellicule de dépôts à l'intérieur de la porte en verre devrait être enlevée à l'aide d'un nettoyant ménager pour vitre. **REMARQUE :** **NE PAS manipuler la porte ni essayer de la nettoyer si elle est chaude. NE PAS utiliser de nettoyeurs abrasifs.**

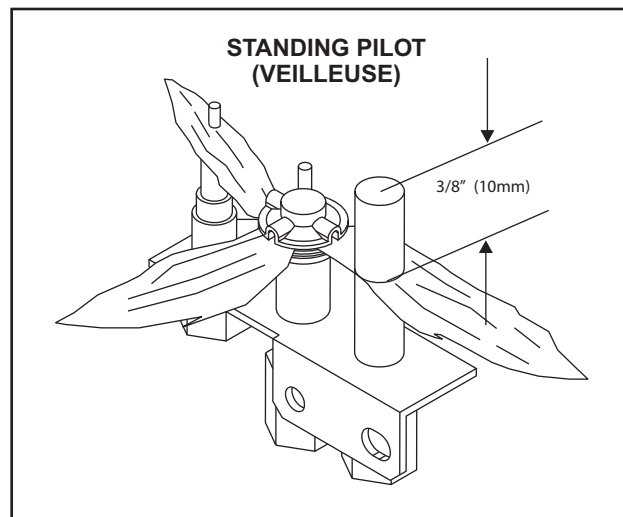

**Figure 29.**  
Pilot Flame Patterns

**Figure 29.**  
Configuration des flammes de la veilleuse

## Wing Bolt

## Boulon d'aile

After logs have been installed pull skirt plate forward (see Figure 30). Insert wing bolt (see Figure 31) from underneath and behind the ashlip (see Figure 32). Close door and thread the wing bolt completely up into the hole on the door.

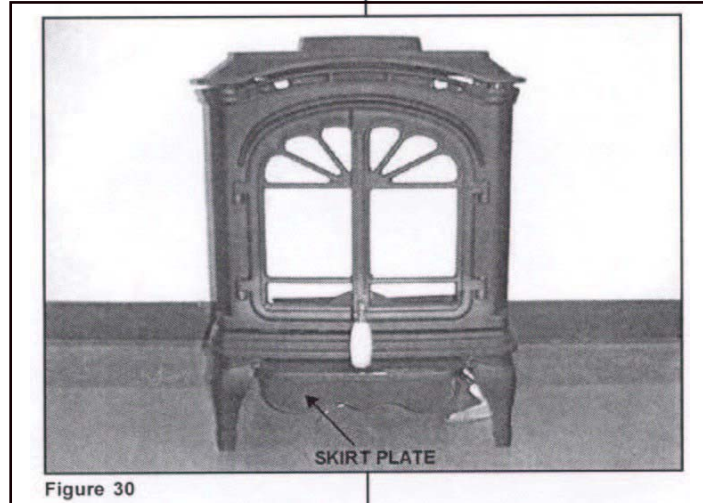

Figure 30

Après que les bûches naturelles aient été plat installé de jupe de traction en avant (voir le schéma 30). Insérez le boulon d'aile (voir le schéma 31) de sous et derrière l'ashlip (voir le schéma 32). Fermez la porte et filetez le boulon d'aile complètement vers le haut dans le trou sur la porte.

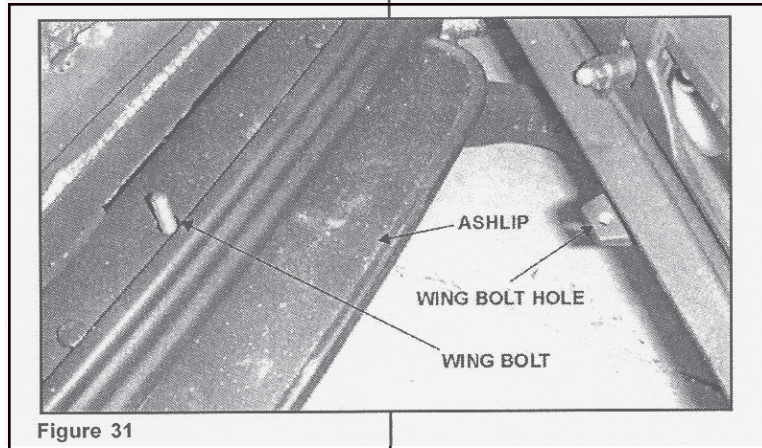

Figure 31

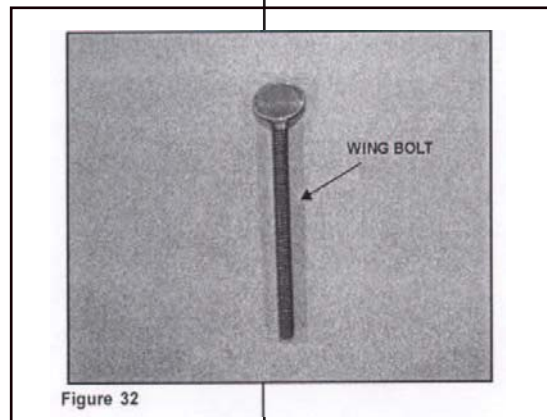
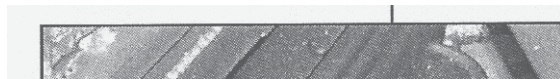

Figure 32

Please contact your Heat-N-Glo dealer for any questions or concerns. For the number of your nearest Heat-N-Glo dealer, please call 1-800-393-9484.

Contactez le concessionnaire Heat-N-Glo pour toute question ou tout problème. Pour obtenir le numéro de téléphone du concessionnaire Heat-N-Glo le plus proche, téléphoner au 1-800-393-9484.



This product is covered by one or more of the following patents: (United States) 4,112,913; 4,408,594; 4,422,426; 4,424,792; 4,520,791; 4,793,322; 4,852,548; 4,875,464; 5,000,162; 5,016,609; 5,076,254; 5,191,877; 5,218,953; 5,328,356; 5,429,495; 5,452,708; 5,542,407; 5,613,487; (Australia) 543790; 586383; (Canada) 1,123,296; 1,297,746; 2,195,264; (Mexico) 97-0457; (New Zealand) 200265; or other U.S. and foreign patents pending.

Heat N Glo, division de Hearth Technologies Inc.  
20802 Kensington Boulevard, Lakeville, MN 55044  
Imprimé aux États-Unis • Copyright 2001

Ce produit est protégé par un ou plusieurs des brevets suivants: (États-Unis) 4,112,913; 4,408,594; 4,422,426; 4,424,792; 4,520,791; 4,793,322; 4,852,548; 4,875,464; 5,000,162; 5,016,609; 5,076,254; 5,191,877; 5,218,953; 5,328,356; 5,429,495; 5,452,708; 5,542,407; 5,613,487; (Australie) 543790; 586383; (Canada) 1,123,296; 1,297,746; 2,195,264; (Mexique) 97-0457; (Nouvelle-Zélande) 200265; et autres brevets américains et étrangers en instance.

# **HEAT-N-GLO**

**No one builds a better fire**

**Tiara I & II**

**ATTENTION INSTALLER:**

***PLEASE RETURN THESE  
INSTRUCTIONS TO THE STOVE  
OWNER WHEN INSTALLATION IS  
COMPLETED.***