

# Manuel du propriétaire

## Entretien et utilisation

**INSTALLATEUR :** Ce manuel doit être confié aux personnes responsables de l'utilisation et du fonctionnement.  
**PROPRIÉTAIRE :** Veuillez conserver ce manuel à titre de référence.

Communiquez avec votre détaillant pour les questions concernant l'installation, l'utilisation, ou l'entretien.

AVIS : NE PAS JETER CE MANUEL

# QUADRA-FIRE

FOYER ENCASTRÉ À BOIS GRAND  
VOYAGEUR

CONTRÔLE AUTOMATIQUE DE LA  
COMBUSTION (ACC)

MODÈLE(S) :  
VOYA-GRAND-MBK  
VOYA-GRAND-PMH

Cet appareil a été mis à la retraite.  
Service de pièces de pages ont été supprimées.  
Pour les pièces de remplacement, veuillez vous référer à la personne service à  
la liste des pièces situé sur les sites web de la marque.

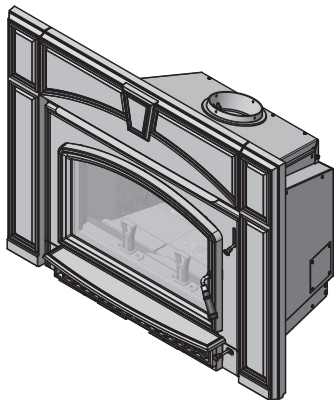
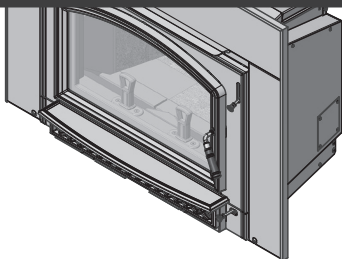

Installation and service of this appliance should be performed by qualified personnel. Hearth & Home Technologies recommends HHT Factory Trained or NFI certified professionals.

hearthED  
FACTORY TRAINING  
Fuel Your Fire

NFI NATIONAL  
FIREPLACE  
INSTITUTE  
A CERTIFICATION AGENCY

### AVERTISSEMENT



Le non-respect de ces instructions peut entraîner des dommages matériels, des blessures, voire la mort.

- Ne pas entreposer ni utiliser de l'essence ou d'autres vapeurs ou liquides inflammables à proximité de cet appareil ou de tout autre appareil électrique.
- Ne surchauffez PAS – si l'appareil ou le carneau devient rouge, le feu est trop intense. La surchauffe annulera votre garantie.
- Respectez les dégagements spécifiés pour les matériaux combustibles. Le non-respect de ces consignes peut déclencher un incendie.

### AVERTISSEMENT



#### SURFACES CHAUDES !

La vitre et les autres surfaces sont chaudes pendant l'utilisation ET le refroidissement.

La vitre chaude causera des brûlures.

- Ne pas toucher la vitre avant qu'elle ne soit refroidie.
- Ne laissez JAMAIS les enfants toucher la vitre.
- Éloignez les enfants
- SURVEILLEZ ATTENTIVEMENT les enfants présents dans la pièce où l'appareil est installé.
- Avertissez les enfants et les adultes des dangers associés aux températures élevées.
- **La température élevée peut enflammer les vêtements ou d'autres matériaux inflammables.**
- Éloignez les vêtements, meubles, rideaux ou autres matières inflammables.

### AVERTISSEMENT



#### Risque d'incendie.

À n'utiliser qu'avec des combustibles solides à base de bois. Les autres combustibles risquent de provoquer la surchauffe et de générer des gaz toxiques (par exemple, du monoxyde de carbone).

### REMARQUE

To obtain a French translation of this manual, please contact your dealer or visit [www.quadrafire.com](http://www.quadrafire.com)

Pour obtenir une traduction française de ce manuel, veuillez contacter votre détaillant ou visitez le [www.quadrafire.com](http://www.quadrafire.com)

# Félicitations

et bienvenue dans la famille Quadra-Fire!

**REMARQUE :** Les dégagements ne peuvent être diminués que si cela est autorisé par les autorités compétentes.

## A. Exemple d'étiquette de numéro de série / de sécurité

EMPLACEMENT : Arrière de l'appareil

ÉCHANTILLON

OWNER'S MANUAL



**LISTED ROOM HEATER, SOLID FUEL TYPE**  
**"For Use with Solid Wood Fuel Only."**  
 Also for use in Mobile Home.  
**PREVENT HOUSE FIRES**

INSTALLATION MANUAL



Install and use only in accordance with manufacturer's installation, venting and operating instructions.  
 CONTACT YOUR LOCAL BUILDING OR FIRE OFFICIALS ABOUT RESTRICTIONS AND INSTALLATION INSPECTION IN YOUR AREA  
 Refer to manufacturer's instructions and local codes for precautions required for passing chimney through a combustible wall or ceiling.

**WARNING - For Mobile Homes:** Do not install in a sleeping room. An outside combustion air inlet must be provided and unrestricted while unit is in use. The structural integrity of the mobile home floor, ceiling and walls must be maintained. The insert must be properly grounded to the frame of the mobile home. A complete relining of the chimney system with a 6 inch (152mm) diameter listed stainless liner is required. Must be equipped with a spark arrestor cap. Outside Air comes standard on the insert and must be installed before operating insert.

When used as a masonry insert stove, install only in a masonry fireplace built to national and/or local codes. Do not remove brick or mortar to accommodate insert. Installation requires a 5 foot minimum length of a starter pipe into existing chimney with airtight face seal. A full reline with listed liner strongly recommended.

Install only on a non-combustible hearth.

Approved for installation and use in factory built zero-clearance fireplaces conforming to minimum fire chamber specifications. A complete relining of the chimney system with a 6 inch (152mm) diameter listed stainless liner is required. In Canada a full length 6 inch (152mm) S635 flue liner is required according to S628-93.

**WARNING -** Inspect and clean chimney frequently. Under certain conditions of use, creosote buildup may occur rapidly.  
 Do not connect this unit to a chimney serving another appliance.  
**DANGER: Risk of electrical shock.** Disconnect power supply before servicing. Route power cord away from unit. Do not repair cord under cover of appliance.  
 Electrical Rating: 115 VAC 14 AMPS  
 Do not use grate or elevator. Do not place fire directly on hearth (firebrick). Do not overfire. If heater or chimney door is closed, do not overfire. Operate only with doors closed. Open only to add fuel to fire. Replace glass only with 5mm ceramic available from your dealer.

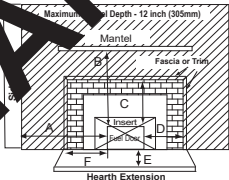

Minimum Clearances To Combustible Material Masonry, Heat Circulating & Factory-Built		Factory-Built Floor Protection under Hearth Extension	
<i>Refer to Clearances on other label for Canada</i>			
	<b>USA ONLY</b>	<b>Thermal &amp; Ember Protection</b>	
A	Side wall to Fuel Loading Door	Floor height 0 to 5 inches below Insert	
B	Mantel to Top of unit	Base: Materials with R value of 2.38 required.	
C	Top Trim to Top of unit	<b>Ember Protection Only</b>	
D	Side Trim to Fuel Loading Door	Greater than 5 inches below Insert	
E	Hearth Extension from Glass	Base:	
F	Hearth Extension from Fuel Loading Door		

 **CAUTION: HOT WHILE IN OPERATION DO NOT TOUCH, KEEP CHILDREN, CLOTHING AND FURNITURE AWAY. CONTACT MAY CAUSE SKIN BURNS. SEE NAMEPLATE AND INSTRUCTIONS.**



ETL4001508  
 CONFORMS TO UL STD 148  
 CERTIFIED TO ULC STD S635

**QUADRA-FIRE**  
 Model:  
**VOYAGEUR  
 GRAND  
 WOOD INSERT**

Serial No. / N° de série  
**HF**

**RAS/NE L'ARR**

Mfg by: **HEARTH & HOME**  
 352 Mountain House Road  
 Halifax, PA 99114  
 www.quadrafire.com

U.S. ENVIRONMENTAL PROTECTION AGENCY  
 Certified to comply with 2015 particulate emission standards at 3.2 g/hr EPA method 29 and 66. Not approved for sale after May 15, 2021.  
 This wood heater needs periodic inspection and repair for proper operation. Consult the owner's manual for further information. It is against federal regulations to operate this wood heater in a manner inconsistent with the operating instructions in the

JAN	FEB	MAR	APR	MAY	JUN	JUL	AUG	SEP	OCT	NOV	DEC
<input type="checkbox"/>	<input type="checkbox"/>	<input type="checkbox"/>	<input type="checkbox"/>	<input type="checkbox"/>	<input type="checkbox"/>	<input type="checkbox"/>	<input type="checkbox"/>	<input type="checkbox"/>	<input type="checkbox"/>	<input type="checkbox"/>	<input type="checkbox"/>
2019	2020	2021	DO NOT REMOVE THIS LABEL								
<input type="checkbox"/>	<input type="checkbox"/>	<input type="checkbox"/>	Made in U.S.A. of US and imported parts.								

Numéro du test du laboratoire et du rapport

Numéro de série

Nom du modèle

Date de fabrication

## Définition des avertissements de sécurité :



- **DANGER!** Indique une situation dangereuse qui entraînera la mort ou des blessures graves si elle n'est pas évitée.
- **AVERTISSEMENT!** Indique une situation dangereuse pouvant entraîner la mort ou des blessures graves si elle n'est pas évitée.
- **ATTENTION!** Indique une situation dangereuse pouvant provoquer des blessures mineures ou modérées si elle n'est pas évitée.
- **AVIS :** Désigne des pratiques pouvant endommager l'appareil ou d'autres biens matériels.

## TABLE DES MATIÈRES

A. Exemple d'étiquette de numéro de série / de sécurité . . . . .	2	<b>3 Maintenance et entretien</b> .....	<b>20</b>
B. Garantie . . . . .	4	A. Guide de référence rapide pour maintenance . . . . .	20
C. Guide de démarrage rapide . . . . .	7	B. Maintenance générale . . . . .	21
<b>1 Homologations et codes approuvés</b> . . . . .	<b>8</b>	<b>4 Guide de dépannage</b> .....	<b>23</b>
A. Certification du foyer encastré . . . . .	8	<b>5 Pièces de rechange</b> . . . . .	<b>24</b>
B. Puissance calorifique et rendement . . . . .	8	A. Remplacement de la vitre . . . . .	24
C. Spécifications de la porte vitrée . . . . .	9	B. Remplacement de briques réfractaires . . . . .	24
D. Approuvé pour les maisons mobiles . . . . .	9	C. Remplacement du ventilateur refoulant . . . . .	25
E. Chambre à coucher . . . . .	9	D. Remplacement du disque d'arrêt . . . . .	25
F. Californie - Prop65 . . . . .	9	E. Démontage du déflecteur . . . . .	26
<b>2 Instructions d'utilisation</b> . . . . .	<b>10</b>	F. Schéma du câblage électrique . . . . .	26
A. Votre appareil à bois . . . . .	10	G. Ensemble de poignée de porte . . . . .	26
B. Sécurité incendie . . . . .	11	H. Remplacement de l'ensemble de tubes . . . . .	27
C. Surchauffe de votre appareil . . . . .	11	<b>6 Documents de référence</b> .....	<b>28</b>
D. Matériaux inflammables et incombustibles . . . . .	11	A. Journal de maintenance et de maintenance . . . . .	28
E. Sélection et stockage de bois . . . . .	11	B. Vue éclatée . . . . .	29
F. Processus de combustion . . . . .	12	C. Pièces de rechange . . . . .	30
G. Contrôle automatique de la combustion (ACC) . . . . .	12	D. Accessoires . . . . .	34
H. Réglages de l'air . . . . .	12		
I. Taux de combustion et rendement . . . . .	13		
J. Préparation d'un feu . . . . .	14		
K. Emplacement adéquat du déflecteur et de la laine céramique isolante . . . . .	15		
L. Combustible à base de bois . . . . .	16		
M. Instructions de rechargement de carburant . . . . .	16		
N. Utilisation de la boîte de commande du ventilateur refoulant avec disque d'arrêt . . . . .	17		
O. Instructions d'utilisation du ventilateur refoulant . . . . .	17		
P. Opacité (fumée) . . . . .	17		
Q. Espace libre . . . . .	18		
R. Pression négative . . . . .	18		
S. Questions souvent posées . . . . .	19		

**B. Garantie**

**Hearth & Home Technologies  
LIMITED LIFETIME WARRANTY**

Hearth & Home Technologies, on behalf of its hearth brands (“HHT”), extends the following warranty for HHT gas, wood, pellet and electric hearth appliances that are purchased from an HHT authorized dealer.

**WARRANTY COVERAGE:**

HHT warrants to the original owner of the HHT appliance at the site of installation, and to any transferee taking ownership of the appliance at the site of installation within two years following the date of original purchase, that the HHT appliance will be free from defects in materials and workmanship at the time of manufacture. After installation, if covered components manufactured by HHT are found to be defective in materials or workmanship during the applicable warranty period, HHT will, at its option, repair or replace the covered components. HHT, at its own discretion, may fully discharge all of its obligations under such warranties by replacing the product itself or refunding the verified purchase price of the product itself. The maximum amount recoverable under this warranty is limited to the purchase price of the product. This warranty is subject to conditions, exclusions and limitations as described below.

**WARRANTY PERIOD:**

Warranty coverage for consumers begins at the date of installation. In the case of new home construction, warranty coverage begins on the date of first occupancy of the dwelling or six months after the sale of the product by an independent, authorized HHT dealer/distributor, whichever occurs earlier. However, the warranty shall commence no later than 24 months following the date of product shipment from HHT, regardless of the installation or occupancy date. The warranty period for parts and labor for covered components is produced in the following table.

The term “Limited Lifetime” in the table below is defined as: 20 years from the beginning date of warranty coverage for gas appliances, and 10 years from the beginning date of warranty coverage for wood and pellet appliances. These time periods reflect the minimum expected useful lives of the designated components under normal operating conditions.

Warranty Period		HHT Manufactured Appliances and Venting					
Parts	Labor	Gas	Pellet	Wood	Electric	Venting	Components Covered
1 Year		X	X	X	X	x	All parts including handles, external enameled components and other material except as covered by Conditions, Exclusions, and Limitations listed
2 years			X	X			Igniters, Auger Motors, Electronic Components, and Glass
		X					Electrical components limited to modules, remotes/wall switch, valves, pilots, blowers, transformers and lights (excluding light bulbs)
		X		X			Molded Refractory Panels, Glass Liners
3 years			X				Firepots, burnpots, mechanical feeders/auger assemblies
5 years	1 year	X					Vent Free Burners, Vent Free Logs
			X	X			Castings, Medallions and Baffles
6 years	3 years			X			Catalyst - Limitations Listed
7 years	3 years		X	X			Manifold tubes, HHT Chimney and Terminations
10 years	1 year	X					Burners, logs and refractory
Limited Lifetime	3 years	X	X	X			Firebox and heat exchanger, FlexBurn® System (engine, inner cover, access cover and fireback)
1 Year	None	X	X	X	X	X	All replacement parts beyond warranty period

1

VCG: Lifetime not defined, warranted for life to the original owner and subject to proof of purchase.



**WARRANTY CONDITIONS:**

- This warranty only covers HHT appliances that are purchased through an HHT authorized dealer or distributor. A list of HHT authorized dealers is available on the HHT branded websites.
- This warranty is only valid while the HHT appliance remains at the site of original installation.
- This warranty is only valid in the country in which the HHT authorized dealer or distributor that sold the appliance resides.
- Contact your installing dealer for warranty service. If the installing dealer or distributor is unable to provide necessary parts, contact the nearest HHT authorized dealer or supplier. Additional service fees may apply if you are seeking warranty service from a dealer other than the dealer from whom you originally purchased the product.
- Check with your dealer in advance for any costs to you when arranging a warranty call. Travel and shipping charges for parts are not covered by this warranty.
- Limited Catalyst Warranty
  - o For wood burning products containing a catalyst, the catalyst will be warranted for a six-year period to the original purchaser at the site of original installation. The purchaser must provide the name, address, and telephone number of the location where the product is installed, proof of original purchase date, date of failure, and any relevant information regarding the failure of the catalyst.

**WARRANTY EXCLUSIONS:**

This warranty does not cover the following:

- Changes in surface finishes as a result of normal use. As a heating appliance, some changes in color of interior and exterior surface finishes may occur. This is not a flaw and is not covered under warranty.
- Damage to printed, plated, or enameled surfaces caused by fingerprints, accidents, misuse, scratches, melted items, or other external sources and residues left on the plated surfaces from the use of abrasive cleaners or polishes.
- Repair or replacement of parts that are subject to normal wear and tear during the warranty period are not covered. These parts include: paint, wood and pellet gaskets, firebricks, grates, flame guides, batteries and the discoloration of glass.
- Minor expansion, contraction, or movement of certain parts causing noise. These conditions are normal and complaints related to this noise are not covered by this warranty.
- Damages resulting from: (1) failure to install, operate, or maintain the appliance in accordance with the installation instructions, operating instructions, and listing agent identification label furnished with the appliance; (2) failure to install the appliance in accordance with local building codes; (3) shipping or improper handling; (4) improper operation, abuse, misuse, continued operation with damaged, corroded or failed components, accident, or improperly/incorrectly performed repairs (5) environmental conditions, inadequate ventilation, negative pressure, or drafting caused by tightly sealed constructions, insufficient make-up air supply, or handling devices such as exhaust fans or forced air furnaces or other such causes; (6) use of fuels other than those specified in the operation instructions; (7) installation or use of components not supplied with the appliance or any other components not expressly authorized and approved by HHT; (8) modification of the appliance not expressly authorized and approved by HHT in writing; and/or (9) interruptions or fluctuations of electrical power supply to the appliance.
- Non-HHT venting components, hearth connections or other accessories used in conjunction with the appliance.
- Any part of a pre-existing fireplace system in which an insert or a decorative gas appliance is installed.
- HHT's obligation under this warranty does not extend to the appliance's capability to heat the desired space. Information is provided to assist the consumer and the dealer in selecting the proper appliance for the application. Consideration must be given to the appliance location and configuration, environmental conditions, insulation and air tightness of the structure.

**This warranty is void if:**

- The appliance has been over-fired, operated in atmospheres contaminated by chlorine, fluorine, or other damaging chemicals. Over-firing can be identified by, but not limited to, warped plates or tubes, deformation/warping of interior cast iron structure or components, rust colored cast iron, bubbling, cracking and discoloration of steel or enamel finishes.
- The appliance is subjected to prolonged periods of dampness or condensation.
- **There is any damage to the appliance or other components due to water or weather damage which is the result of, but not limited to, improper chimney or venting installation.**

**LIMITATIONS OF LIABILITY**

- **The owner's exclusive remedy and HHT's sole obligation under this warranty, under any other warranty, express or implied, or in contract, tort or otherwise, shall be limited to replacement, repair, or refund, as specified above. In no event will HHT be liable for any incidental or consequential damages caused by defects in the appliance. Some states do not allow exclusions or limitation of incidental or consequential damages, so these limitations may not apply to you. This warranty gives you specific rights; you may also have other rights, which vary from state to state. EXCEPT TO THE EXTENT PROVIDED BY LAW, HHT MAKES NO EXPRESS WARRANTIES OTHER THAN THE WARRANTY SPECIFIED HEREIN. THE DURATION OF ANY IMPLIED WARRANTY IS LIMITED TO DURATION OF THE EXPRESSED WARRANTY SPECIFIED ABOVE.**

**WARRANTY CONDITIONS:**

- This warranty only covers HHT appliances that are purchased through an HHT authorized dealer or distributor. A list of HHT authorized dealers is available on the HHT branded websites.
- This warranty is only valid while the HHT appliance remains at the site of original installation.
- This warranty is only valid in the country in which the HHT authorized dealer or distributor that sold the appliance resides.
- Contact your installing dealer for warranty service. If the installing dealer or distributor is unable to provide necessary parts, contact the nearest HHT authorized dealer or supplier. Additional service fees may apply if you are seeking warranty service from a dealer other than the dealer from whom you originally purchased the product.
- Check with your dealer in advance for any costs to you when arranging a warranty call. Travel and shipping charges for parts are not covered by this warranty.
- Limited Catalyst Warranty
  - o For wood burning products containing a catalyst, the catalyst will be warranted for a six-year period to the original purchaser at the site of original installation. The purchaser must provide the name, address, and telephone number of the location where the product is installed, proof of original purchase date, date of failure, and any relevant information regarding the failure of the catalyst.

**WARRANTY EXCLUSIONS:**

This warranty does not cover the following:

- Changes in surface finishes as a result of normal use. As a heating appliance, some changes in color of interior and exterior surface finishes may occur. This is not a flaw and is not covered under warranty.
- Damage to printed, plated, or enameled surfaces caused by fingerprints, accidents, misuse, scratches, melted items, or other external sources and residues left on the plated surfaces from the use of abrasive cleaners or polishes.
- Repair or replacement of parts that are subject to normal wear and tear during the warranty period are not covered. These parts include: paint, wood and pellet gaskets, firebricks, grates, flame guides, batteries and the discoloration of glass.
- Minor expansion, contraction, or movement of certain parts causing noise. These conditions are normal and complaints related to this noise are not covered by this warranty.
- Damages resulting from: (1) failure to install, operate, or maintain the appliance in accordance with the installation instructions, operating instructions, and listing agent identification label furnished with the appliance; (2) failure to install the appliance in accordance with local building codes; (3) shipping or improper handling; (4) improper operation, abuse, misuse, continued operation with damaged, corroded or failed components, accident, or improperly/incorrectly performed repairs (5) environmental conditions, inadequate ventilation, negative pressure, or drafting caused by tightly sealed constructions, insufficient make-up air supply, or handling devices such as exhaust fans or forced air furnaces or other such causes; (6) use of fuels other than those specified in the operation instructions; (7) installation or use of components not supplied with the appliance or any other components not expressly authorized and approved by HHT; (8) modification of the appliance not expressly authorized and approved by HHT in writing; and/or (9) interruptions or fluctuations of electrical power supply to the appliance.
- Non-HHT venting components, hearth connections or other accessories used in conjunction with the appliance.
- Any part of a pre-existing fireplace system in which an insert or a decorative gas appliance is installed.
- HHT's obligation under this warranty does not extend to the appliance's capability to heat the desired space. Information is provided to assist the consumer and the dealer in selecting the proper appliance for the application. Consideration must be given to the appliance location and configuration, environmental conditions, insulation and air tightness of the structure.

**This warranty is void if:**

- The appliance has been over-fired, operated in atmospheres contaminated by chlorine, fluorine, or other damaging chemicals. Over-firing can be identified by, but not limited to, warped plates or tubes, deformation/warping of interior cast iron structure or components, rust colored cast iron, bubbling, cracking and discoloration of steel or enamel finishes.
- The appliance is subjected to prolonged periods of dampness or condensation.
- **There is any damage to the appliance or other components due to water or weather damage which is the result of, but not limited to, improper chimney or venting installation.**

**LIMITATIONS OF LIABILITY**

- **The owner's exclusive remedy and HHT's sole obligation under this warranty, under any other warranty, express or implied, or in contract, tort or otherwise, shall be limited to replacement, repair, or refund, as specified above. In no event will HHT be liable for any incidental or consequential damages caused by defects in the appliance. Some states do not allow exclusions or limitation of incidental or consequential damages, so these limitations may not apply to you. This warranty gives you specific rights; you may also have other rights, which vary from state to state. EXCEPT TO THE EXTENT PROVIDED BY LAW, HHT MAKES NO EXPRESS WARRANTIES OTHER THAN THE WARRANTY SPECIFIED HEREIN. THE DURATION OF ANY IMPLIED WARRANTY IS LIMITED TO DURATION OF THE EXPRESSED WARRANTY SPECIFIED ABOVE.**

## C. Guide de démarrage rapide

**Note:** These are generic drawings and may not represent your specific model.

**ITEMS NEEDED FOR FIRST FIRE:** 10 Pieces of Newspaper, 10-20 Pieces of Dry Kindling and a Few Pieces of Dry Split Wood.

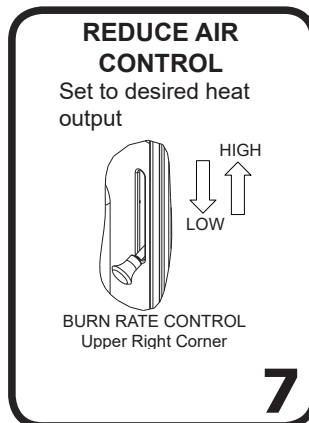
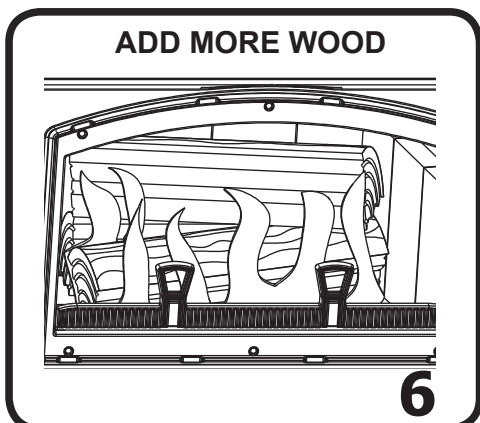
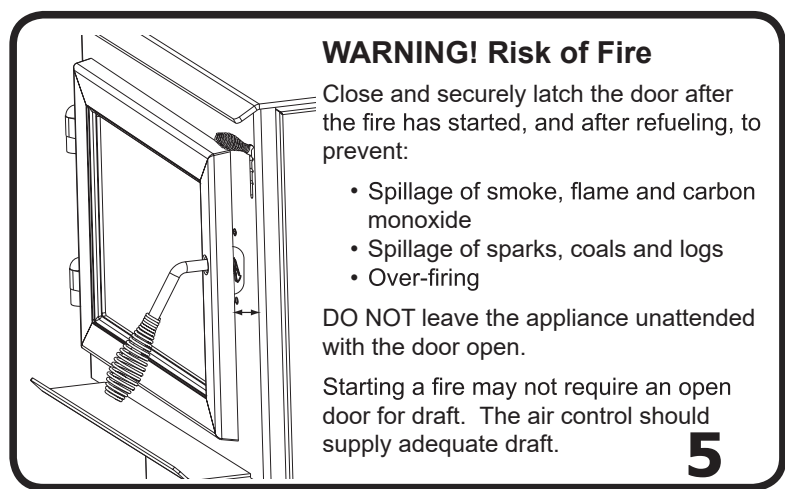
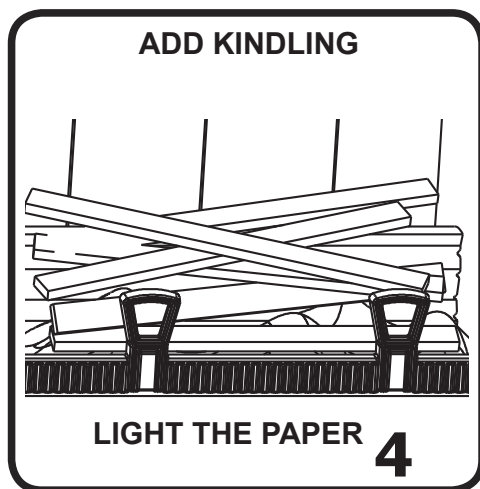
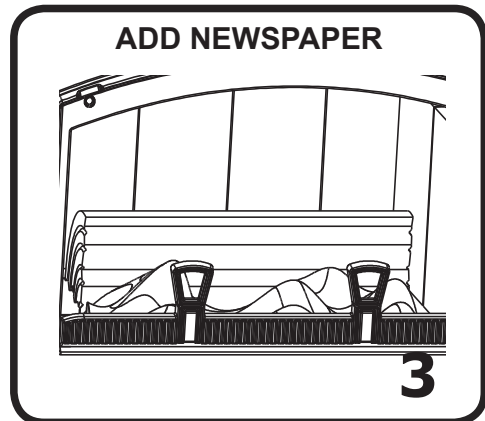
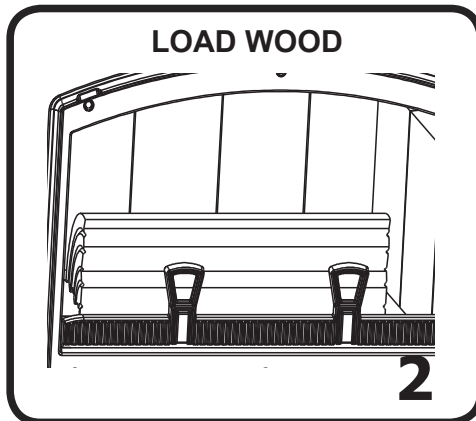
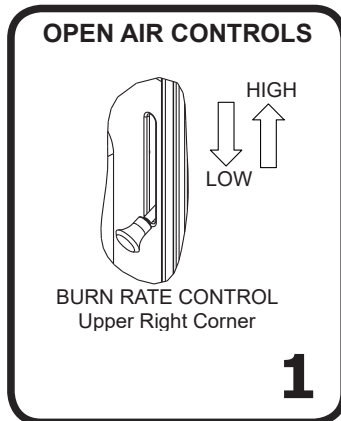

**The appliance is ready for normal operation.**

# 1 Homologations et codes approuvés

## A. Certification du foyer encastré

<b>Modèle :</b>	Foyer encastré à bois, GRAND VOYAGEUR
<b>Laboratoire :</b>	Intertek
<b>Rapport no :</b>	100868597PRT-001
<b>Type :</b>	Chauffage d'ambiance homologué à combustible solide.
<b>Norme :</b>	UL1482, ULC S628-93 et (UM) 84-HUD, approuvé pour les maisons mobiles.

## B. Puissance calorifique et rendement

<b>N° de certification EPA :</b>	912
<b>EPA, Émissions certifiées :</b>	3,2 grammes par heure
<b>*PCI, Efficacité testée :</b>	S.O. %
<b>**PCS, Efficacité testée :</b>	72,5 %
<b>***EPA, Sortie en BTU :</b>	de 10 700 à 28 600 BTU/h
<b>****Pointe d'émission de BTU/heure :</b>	58 600
<b>Taille du conduit :</b>	152 mm (6 po)
<b>Taille de la boîte à feu :</b>	2,35 pi <sup>3</sup>
<b>Longueur maximum des bûches :</b>	508 mm (20 po)
<b>Longueur idéale des bûches :</b>	457 mm (18 po)
<b>Combustible</b>	Corde de bois séché
*Efficacité moyenne pondérée PCI utilisant du sapin Douglas aux dimensions spécifiées et les données collectées pendant les tests d'émission de l'EPA.	
**Efficacité moyenne pondérée PCS utilisant du sapin Douglas aux dimensions spécifiées et les données collectées pendant les tests d'émission de l'EPA.	
***Plage d'émission de BTU basée sur l'efficacité par défaut de l'EPA et les taux de combustion des résultats bas et élevés des tests EPA, en utilisant du sapin Douglas aux dimensions spécifiées.	
****Maximum de BTU émis par l'unité calculé en utilisant le taux de combustion maximal de la première heure à partir du résultat élevé du test EPA et le niveau en BTU du bois (8 600) multiplié par l'efficacité.	

**REMARQUE :** Cette installation doit être conforme aux codes locaux. En l'absence de codes locaux, vous devez être en conformité avec les codes d'installation UL1482, (UM) 84-HUD et NPFA211 aux États-Unis et les codes ULC S628-93 et CAN/CSA-B365 au Canada.

Ce foyer encastré à bois Quadra-Fire Grand Voyageur (ACC) est conforme aux normes d'émission de particules du 15 mai 2015 de l'EPA (agence de protection de l'environnement des États-Unis).

Cet appareil en bois nécessite une inspection et une réparation périodiques pour un bon fonctionnement. Il est contraire à la réglementation fédérale d'utiliser cet appareil en bois de manière incompatible avec les instructions d'utilisation de ce manuel.

### C. Spécifications de la porte vitrée

Cet appareil comporte une porte vitrée en vitrocéramique de 5 mm d'épaisseur. N'utilisez que des vitres en vitrocéramique de 5 mm pour remplacer une vitre endommagée. Veuillez contacter votre détaillant si vous devez remplacer la vitre.

### D. Approuvé pour les maisons mobiles (ÉTATS UNIS UNIQUEMENT)

- Cet appareil peut être installé dans les maisons mobiles, à l'exclusion de la chambre à coucher, à condition qu'une prise d'air extérieure de combustion ait été installée.
- L'intégrité de la structure du sol, des murs et du plafond de la maison mobile doit être maintenue.
- L'appareil doit être correctement fixé à la charpente de la maison mobile avec un fil de mise à terre en cuivre n° 8, et la cheminée doit être homologuée UL103 HT ou un conduit homologué UL-1777 de 15 cm (6 po) de diamètre doit être utilisé sur toute la longueur.
- L'ensemble de prise d'air extérieur, n° de pièce OAK-ACC, doit être installé en cas d'utilisation dans une maison mobile.

### E. Chambre à coucher

Lorsqu'il est installé dans une chambre à coucher, il est recommandé d'installer un avertisseur de fumée et / ou de monoxyde de carbone dans la chambre à coucher. La taille de la pièce doit être d'au moins 50 pi<sup>3</sup> par 1 000 Btu / heure d'entrée du poêle, si le poêle dépasse la taille de la pièce, l'air doit être installé.

### F. Californie - Prop65



#### ATTENTION

Ce produit et les carburants utilisés pour faire fonctionner ce produit (bois), ainsi que les produits de combustion de ces carburants, peuvent vous exposer à des produits chimiques tels que le noir de carbone, connu par l'État de Californie pour causer le cancer, et le monoxyde de carbone connu de l'État de Californie pour provoquer des malformations congénitales ou d'autres problèmes de reproduction. Pour plus d'informations, visitez:  
[WWW.P65Warnings.ca.gov](http://WWW.P65Warnings.ca.gov)



#### AVERTISSEMENT



##### Risque d'incendie.

Hearth & Home Technologies décline toute responsabilité et annulera la garantie dans les cas suivants :

- Installation et utilisation d'un appareil endommagé.
- Modification de l'appareil.
- Non-respect des instructions d'installation de Hearth & Home Technologies.
- Installation ou utilisation de composants non autorisés par Hearth & Home Technologies.
- Utilisation de l'appareil sans tous les composants installés.
- Utilisation de l'appareil sans les pieds (si fournis avec l'appareil).
- Ne surchauffez PAS – si l'appareil ou le carneau devient rouge, le feu est trop intense.

N'importe quelle de ces actions peut créer un danger d'incendie.

Les installations, réglages, modifications, entretiens ou maintenances inadéquats peuvent provoquer des blessures et des dommages matériels.

Pour obtenir une assistance ou des renseignements supplémentaires, consultez un installateur, un réparateur qualifié ou votre fournisseur.

**REMARQUE :** Le fabricant de cet appareil, Hearth & Home Technologies, se réserve le droit de modifier sans préavis ses produits, leurs spécifications ou leurs prix.

# Guide de l'utilisateur

## 2 Instructions d'utilisation

### AVERTISSEMENT

#### **SURFACES CHAUDES!**

La vitre et les autres surfaces sont chaudes pendant l'utilisation ET le refroidissement



#### **La vitre chaude causera des brûlures.**

- Ne pas toucher la vitre avant qu'elle ne soit refroidie.
- Ne laissez JAMAIS les enfants toucher la vitre
- Éloignez les enfants
- SURVEILLER ATTENTIVEMENT les enfants présents dans la pièce où l'appareil est installé.
- Avertir les enfants et les adultes des dangers associés aux températures élevées.
- La température élevée peut enflammer les vêtements ou d'autres matériaux inflammables.
- Éloignez les vêtements, meubles, rideaux ou autres matières inflammables.

Si vous croyez que des enfants pourraient entrer en contact avec cet appareil, nous recommandons d'utiliser une barrière comme un écran décoratif. Voyez votre détaillant pour des suggestions.

### A. Votre appareil à bois

### AVERTISSEMENT



N'UTILISEZ PAS l'appareil sans avoir lu et compris le mode d'emploi. Ne pas utiliser l'appareil selon les instructions d'utilisation risque de provoquer un incendie ou des blessures.

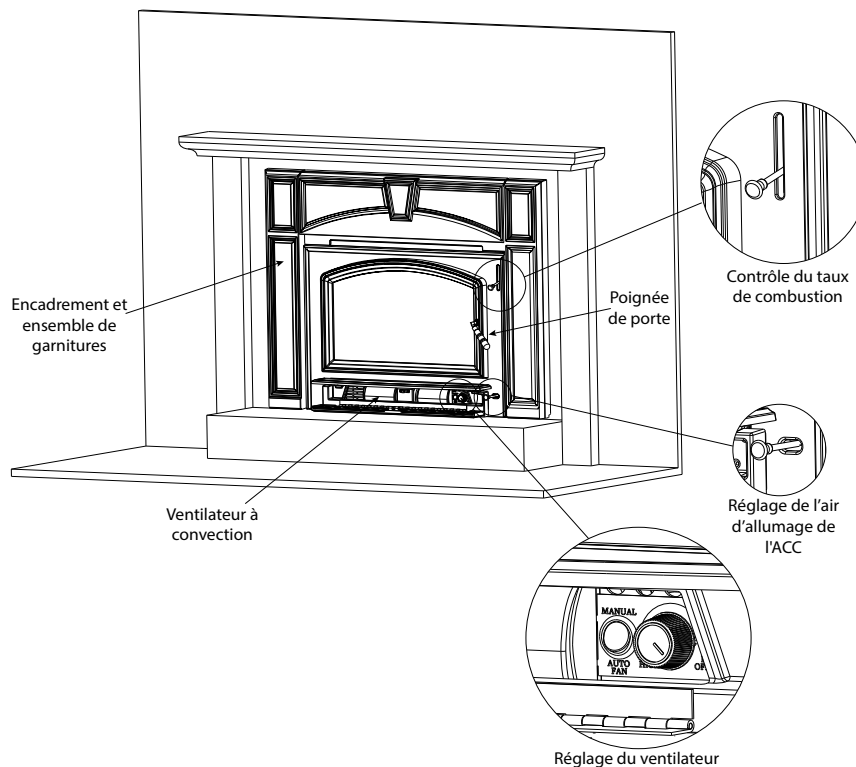

Figure 10.1 - Pièces générales d'utilisation



## B. Sécurité incendie

Pour obtenir une sécurité incendie adéquate, prenez sérieusement en considération ce qui suit :

1. Installez au minimum un détecteur de fumée à chaque étage de la maison pour garantir votre sécurité. Ils doivent être placés loin de l'appareil et près des chambres à coucher. Suivez les instructions de l'emplacement et d'installation du fabricant des détecteurs de fumée et effectuez régulièrement leur entretien.
2. Placez un extincteur classe A à un endroit facilement accessible pour pouvoir éteindre les petits incendies dus à des braises incandescentes.
3. Un détecteur de CO doit être installé dans la même pièce que l'appareil.
4. Préparez et testez un plan d'évacuation avec au minimum deux chemins d'évacuation.
5. Préparez un plan à suivre en cas d'incendie de cheminée :  
En cas d'un feu de cheminée :
  - a. Évacuez immédiatement de la maison
  - b. Avisez les pompiers.

## C. Surchauffe de votre appareil



### AVERTISSEMENT



#### Risque d'incendie

Ne surchauffez pas. La surchauffe peut enflammer la créosote ou peut endommager l'APPAREIL et la cheminée.

Pour éviter de surchauffer votre appareil, NE PAS :

- Utiliser de liquides inflammables
- Trop remplir de bois
- Brûler des déchets ou de grandes quantités de bois de rebut
- Laisser trop d'air pénétrer dans le feu

Visitez [www.quadrafire.com/shopping-tools/videos](http://www.quadrafire.com/shopping-tools/videos) pour voir les vidéos sur les produits et l'utilisation et les soins.

### 1. Symptoms of Over-Firing

Symptoms of over-firing may include one or more of the following:

- Chimney connector or appliance glowing
- Roaring, rumbling noises
- Loud cracking or banging sounds
- Metal warping
- Chimney fire

### 2. What To Do if Your Appliance is Over-Firing

- Immediately close the door and air controls to reduce air supply to the fire.
- If you suspect a chimney fire, call the fire department and evacuate your house.
- Contact your local chimney professional and have your appliance and appliance pipe inspected for any damage.
- Do not use your appliance until the chimney professional informs you it is safe to do so.

Hearth & Home Technologies WILL NOT warranty appliances that exhibit evidence of over-firing. Evidence of over-firing includes, but is not limited to:

- Warped air tube
- Deteriorated refractory brick retainers
- Deteriorated baffle and other interior components

## D. Matériaux inflammables et incombustibles

### • Matériaux inflammables

Les matériaux en bois ou recouverts de bois, le papier comprimé, les fibres végétales, les plastiques ou les autres matériaux pouvant s'enflammer et brûler, qu'ils soient ignifugés ou pas, recouverts de plâtre ou pas.

### • Matériaux incombustibles

Matériaux qui ne s'enflamment et ne brûlent pas. Il s'agit de matériaux tels que l'acier, le fer, les briques, le carrelage, l'ardoise, le verre, le plâtre ou toute combinaison de ces derniers.

### • Matériaux d'étanchéité incombustibles

Matériaux d'étanchéité qui ne s'enflamment pas et ne brûlent pas : Mortier pour foyers de Rutland, Inc. no.63, Ruthand 76R, Nuflex 304, GE RTV106 ou GE RTB116 (ou équivalent).

## E. Sélection et stockage de bois

Brûlez uniquement du bois sec assaisonné. Entrez le bois à l'abri, à l'abri de la pluie et de la neige. Le bois sec et bien assaisonné minimisera non seulement le risque de formation de créosote, mais aussi le feu le plus efficace. Même le bois sec contient au moins 15% d'humidité en poids, et doit être suffisamment chaud pour garder la cheminée chaude aussi longtemps que nécessaire pour sécher le bois - environ une heure. C'est un gaspillage d'énergie à brûler du bois non assaisonné de toute sorte.

Le bois mort couché sur le sol de la forêt doit être considéré comme humide et nécessite un temps d'assaisonnement complet. Le bois mort debout peut être considéré comme étant à peu près 2/3 assaisonné. Pour savoir si le bois est suffisamment sec pour brûler, vérifiez les extrémités des bûches. S'il y a des fissures dans toutes les directions depuis le centre, c'est sec. Si votre bois grésille dans le feu, même si la surface est sèche, il peut ne pas être complètement guéri.

Fendre du bois avant de le stocker réduit le temps de séchage. Le bois doit être empilé de façon à ce que les deux extrémités de chaque pièce soient exposées à l'air, car les extrémités coupées séchaient davantage que les côtés. Cela est vrai même avec du bois qui a été divisé. Entrez le bois à l'abri, comme dans un hangar ou recouvert d'une bâche, de plastique, de papier goudronné, de feuilles de contreplaqué, etc., car le bois découvert peut absorber l'eau de la pluie ou de la neige, retardant le processus d'assaisonnement.

## F. Processus de combustion

Depuis quelques années, les gens s'intéressent de plus en plus à la qualité de l'air. L'une des principales causes de la mauvaise qualité de l'air est attribuée au chauffage au bois. Pour améliorer la situation, nous avons développé chez Quadra-Fire des poêles à bois plus propres, dépassant même les exigences établies par nos agences gouvernementales sur les émissions polluantes. Ces appareils au bois, tout comme les autres appareils, doivent être utilisés correctement pour procurer des performances optimales. L'utilisation inadéquate peut transformer n'importe quel appareil au bois en une menace pour l'environnement.

**AVIS :** L'utilisation inadéquate peut transformer n'importe quel appareil au bois en une menace pour l'environnement.

### 1. Embrassement ou première étape

Il est bon de connaître un peu le processus de combustion pour comprendre ce qui se passe à l'intérieur d'un appareil. La première étape de la combustion est l'embrassement. Pendant cette étape, le bois est chauffé à une température suffisante pour que l'humidité s'en évapore. Le bois atteint la température d'ébullition de l'eau de 100 °C (212 °F) et reste à cette température jusqu'à ce que toute l'eau se soit évaporée. Ce processus capte la chaleur des briquettes et a tendance à refroidir l'appareil.

Le feu a besoin de trois ingrédients – du combustible, de l'air et de la chaleur. Par conséquent, si l'appareil est privé de chaleur pendant le séchage, il a moins de chances de produire une combustion propre et efficace. Pour cette raison, il est toujours préférable de brûler du bois sec. Si le bois n'est pas sec, vous devez ouvrir l'arrivée d'air et régler le poêle sur une position de combustion plus rapide pendant plus longtemps pour démarrer la combustion. La chaleur produite par le feu doit chauffer votre maison et créer un bon triage, au lieu d'être gaspillée pour le séchage du bois vert.

### 2. Deuxième étape

Pendant l'étape suivante de la combustion, le bois émet des gaz inflammables qui brûlent au-dessus du combustible en produisant des flammes intenses. À ce stade de combustion : il est très important que les flammes ne s'éteignent pas pendant cette étape. Ceci garantira un feu aussi propre que possible. Si les flammes s'éteignent, le taux de combustion est réglé à un niveau trop bas pour entretenir la combustion. Le contrôleur d'air situé dans l'angle supérieur droit sert à régler les taux de combustion. Il est appelé réglage de l'air de combustion (**Figure 13.1 à la page 13**)

### 3. Étape finale

L'étape finale est la combustion du charbon. Cela se produit quand pratiquement tous les gaz inflammables ont été brûlés et qu'il ne reste que du charbon. Il s'agit de la phase de combustion la plus propre. Le charbon brûle en produisant des flammes d'un bleu chaud.

Il est très important de recharger l'appareil alors qu'il contient encore assez de charbon chaud pour fournir la chaleur nécessaire au séchage et au rallumage de la nouvelle charge de bois. Il est préférable d'ouvrir les réglages de l'air de combustion et à l'allumage avant de rajouter du bois. Le lit de charbon en est ainsi ravivé, diminuant les excès d'émissions (opacité/fumée). Ouvrez lentement la porte de l'appareil pour que les cendres et la fumée ne s'échappent pas. Brisez les gros morceaux et répartissez le charbon afin que le nouveau bois repose sur du charbon chaud.

Nous sommes tous soucieux de la qualité de l'air et, si nous voulons chauffer nos maisons au bois, nous devons le faire de façon responsable. Ainsi, vous devez apprendre comment utiliser votre appareil de la manière la plus propre et efficace possible. Vous pourrez ainsi profiter de nos appareils au bois pendant de nombreuses années.

## G. Contrôle automatique de la combustion (ACC)

Généralement, quand vous allumez un feu, vous ouvrez entièrement les admissions d'air et surveillez le feu pour éviter qu'il devienne incontrôlable ou que le bois brûle trop rapidement. Puis vous fermez les entrées d'air pour obtenir le taux de combustion souhaité. Grâce au contrôle automatique de la combustion (ACC), vous n'avez plus besoin de surveiller et de régler le niveau de combustion. Une fois le système ACC ajusté, elle se chargera du réglage du feu à votre place. Suivez les instructions ci-dessous pour savoir comment utiliser facilement votre poêle.

## H. Réglages de l'air

### 1. Réglage de l'air à l'allumage

- Glissez la commande de réglage de l'air à l'allumage entièrement vers l'arrière jusqu'à la butée, puis tirez-la vers l'avant de l'appareil jusqu'à la butée (**Figure 13.1 à la page 13**).
- Le canal d'air avant s'ouvre et permet à l'air d'entrer par l'avant de l'appareil pendant environ 20-25 minutes.
- Le canal d'air avant se ferme graduellement et totalement après 20-25 minutes.
- Le feu est alors contrôlé par le réglage de l'air de combustion (**Figure 13.1 à la page 13**).
- Utilisez cette fonction chaque fois que vous ajoutez du bois dans le poêle.

### 2. Réglage de l'air de combustion

- Cette admission d'air est située en haut sur l'avant de la boîte à feu, près du bord supérieur de la porte vitrée.
- Cet air préchauffé fournit l'oxygène nécessaire au mélange des gaz non brûlés afin de créer un deuxième, troisième et quatrième processus de combustion.
- Cet air est réglé par le réglage de l'air de combustion.
- Il existe quatre réglages : moyen, moyen-haut, moyen-bas et bas.
- Si la commande est tout en haut, elle est sur le réglage maximum; si elle est tout en bas, elle est sur le réglage minimum (**Figure 13.1 à la page 13**).

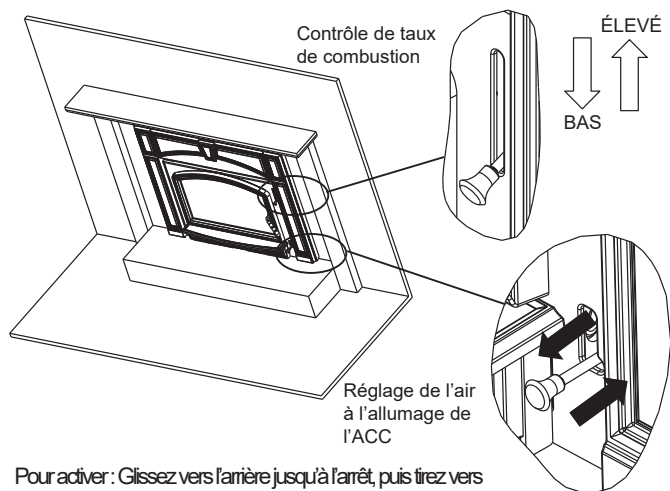

Pour activer : Glissez vers l'arrière jusqu'à l'arrêt, puis tirez vers l'avant à l'arrêt

Figure 13.1 - Réglages de l'air de l'allumage et de combustion

## I. Taux de combustion et rendement



### AVERTISSEMENT



#### Risque d'incendie.

Quand vous utilisez un taux de combustion élevé, vous annulez l'action du contrôle automatique de la combustion. Le feu peut devenir incontrôlable et se transmettre à la cheminée.

La surchauffe annulera votre garantie.

Ce chauffage au bois possède un taux de combustion réduit minimum prédéfini par le fabricant qui ne doit pas être altéré. Altérer ce paramètre ou autrement utiliser ce chauffage au bois sans suivre les directives du présent manuel, contrevient aux réglementations fédérales.

#### Pour obtenir un rendement maximum

1. Ne brûlez que du bois sec.
2. Suivez ci-dessous les instructions du taux de combustion.

**\*REMARQUE :** Elles constituent des lignes directrices. Les réglages peuvent varier en fonction du type de bois, du tirage de la cheminée, de l'altitude et d'autres variables.

### Taux de combustion

#### 1. Allumage et rechargement

- Ouvrez entièrement les deux contrôles en soulevant le réglage de l'air de combustion jusqu'à ce qu'il s'arrête, et poussez sur le contrôle d'air à l'allumage en repoussant entièrement la commande vers l'arrière.
- Le ventilateur refoulant a tendance à refroidir l'appareil. Laissez le ventilateur refoulant à l'arrêt jusqu'à ce que la combustion soit bien établie, c'est-à-dire, 30 minutes.
- Après avoir mis du bois dans le poêle et allumé le feu, placez les deux commandes à la position souhaitée en suivant les instructions de réglage des deux contrôles indiqués aux instructions du taux de combustion ci-dessous.

#### 2. Taux de combustion élevé - chaleur maximum\*

- Placez le réglage de l'air de combustion sur maximum (marque supérieure).
- Glissez la commande de réglage de l'air à l'allumage entièrement vers l'arrière jusqu'à la butée et laissez-la sur cette position.
- Ce réglage a priorité sur la minuterie (contrôle automatique de la combustion). Vous devez donc surveiller attentivement le feu dans ce cas.

#### 3. Taux de combustion moyen-haut - de 15 000 à 30 000 BTU/h\*

- Placez le réglage de l'air de combustion sur maximum (marque supérieure).
- Glissez la commande de réglage de l'air à l'allumage entièrement vers l'arrière jusqu'à la butée, puis tirez-la vers l'avant jusqu'à la butée.
- Cela active la minuterie (contrôle automatique de la combustion).

#### 4. Taux de combustion moyen-bas - de 10 000 à 15 000 BTU/h\*

- Augmentez le réglage de l'air de combustion jusqu'au bas de la marque intermédiaire.
- Glissez la commande de réglage de l'air à l'allumage entièrement vers l'arrière jusqu'à la butée, puis tirez-la vers l'avant jusqu'à la butée.
- Cela active la minuterie (contrôle automatique de la combustion).

#### 5. Faible taux de combustion - inférieur à 10 000 BTU/h\*

- Laissez le réglage de l'air de combustion sur la marque inférieure.
- Glissez la commande de réglage de l'air à l'allumage entièrement vers l'arrière jusqu'à la butée, puis tirez-la vers l'avant jusqu'à la butée.
- Cela active la minuterie (contrôle automatique de la combustion).

**\*REMARQUE :** Il s'agit de réglages approximatifs qui dépendent du type de bois utilisé et du tirage de la cheminée. En raison de l'altitude et d'autres circonstances, ces informations ne sont données qu'à titre d'indication.



### AVERTISSEMENT



#### Risque d'Incendie ou de Feu de Cheminée.

Éviter la Sur le feu.

NE PAS trop monter le système Automatique de Contrôle de la Combustion lorsque le taux de combustion est ÉLEVÉ

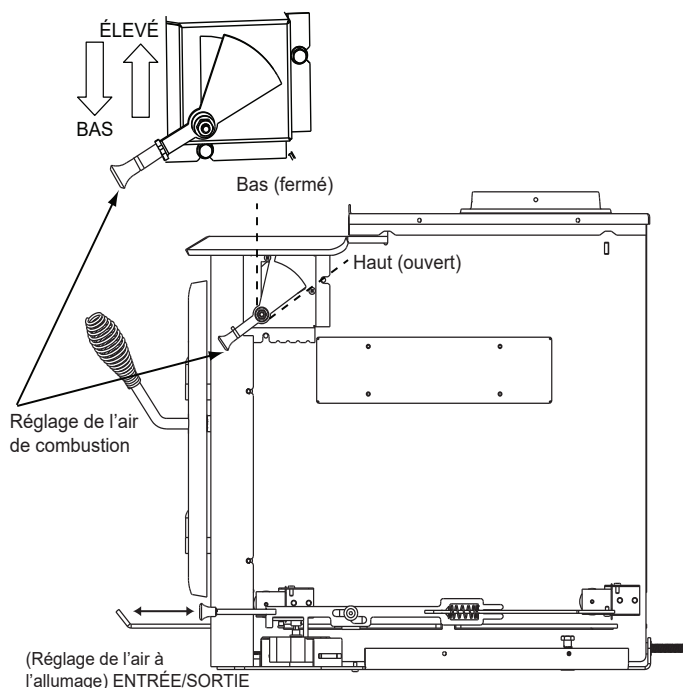

Figure 13.2 - Activer la minuterie

## J. Préparation d'un feu

Avant d'allumer votre premier feu dans l'appareil :

**REMARQUE :** La peinture spéciale à haute température constituant la finition de votre appareil doit durcir pendant que l'appareil chauffe. Vous remarquerez une odeur et peut-être quelques vapeurs s'échapper de la surface de l'appareil, ce qui est normal. Nous recommandons d'ouvrir une fenêtre jusqu'à ce que l'odeur se dissipe et que la peinture soit durcie.

1. Confirmez que la position du déflecteur est correcte. Il doit affleurer le tube avant et reposer sur tous les tubes (**Figure 14.1 et 14.2**).
2. Enlevez toutes les étiquettes de la porte vitrée de l'appareil.

Un feu peut être allumé de plusieurs façons. Le principe de base consiste à allumer d'abord du petit bois ou du papier qui brûle rapidement. Après avoir obtenu des braises, chargez quelques grosses bûches qui brûleront plus lentement. Voici quelques méthodes qui fonctionnent bien :

1. Ouvrez entièrement l'air de combustion et les contrôles de l'ACC (consulter la page 6 du guide de démarrage).
2. Placez quelques feuilles de papier chiffonné dans la boîte à feu. Chauffez le conduit de fumée avec quelques feuilles de papier journal chiffonné pour réduire au minimum le dégagement de fumée.
3. Placez ensuite du petit bois sur le papier.
4. Assurez-vous qu'aucune allumette et aucun autre matériau inflammable ne se trouvent à proximité de l'appareil. Assurez-vous que la pièce est adéquatement ventilée et que le conduit de fumée n'est pas obstrué.
5. Allumez le papier dans l'appareil. N'allumez ou ne rallumez JAMAIS un feu avec du kérosène, de l'essence ou un liquide d'allumage pour charbon de bois ; cela est très dangereux.
6. Quand le petit bois brûle rapidement, ajoutez des bûches entières d'un diamètre de 76 mm à 102 mm (3 à 4 po). Faites attention de ne pas étouffer le feu. Empilez soigneusement les bûches en les plaçant assez près les unes des autres pour qu'elles se chauffent mutuellement, mais gardez de l'espace entre elles pour permettre à l'air de circuler.
7. Ajustez le réglage de l'air de combustion et activez le système de minuterie de l'ACC.
8. Au moment de rajouter du bois, il est conseillé d'ouvrir à la fois les contrôles de l'air de combustion et de l'allumage **avant d'ajouter du bois**. Cela ravive le lit de charbon et diminue les émissions excessives (opacité/fumée). Ouvrez lentement la porte de l'appareil pour que les cendres et la fumée ne s'échappent pas. Les bûches de grande taille brûlent lentement et pendant plus longtemps. Les bûches de petite taille brûlent rapidement en produisant beaucoup de chaleur.
9. Tant qu'il reste des braises, répétez les étapes 6 à 8 pour maintenir le feu.

### REMARQUE :

- Préparez le feu sur le fond en briques de la boîte à feu.
- N'utilisez AUCUN chenet, grille ou autre méthode pour soutenir le combustible.

**Cela aurait un effet néfaste sur les émissions.**



## AVERTISSEMENT

### Risque d'incendie

N'entreposez PAS de bois :

- À des distances inférieures aux dégagements requis aux combustibles à l'appareil.
- Dans l'espace de chargement des granulés ou de vidage des cendres.



Ne PAS utiliser l'appareil :

- Si la porte de l'appareil est ouverte.
- Quand la porte du système d'élimination des cendres est ouverte.

Le panneau du déflecteur doit être à niveau avec le tube avant et reposer sur tous les tubes.

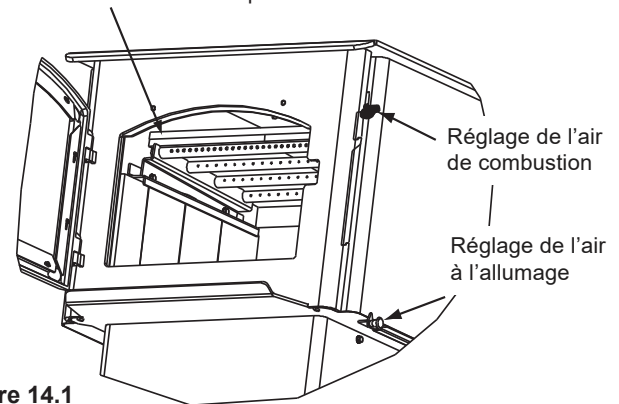

Figure 14.1

Laine céramique au-dessus

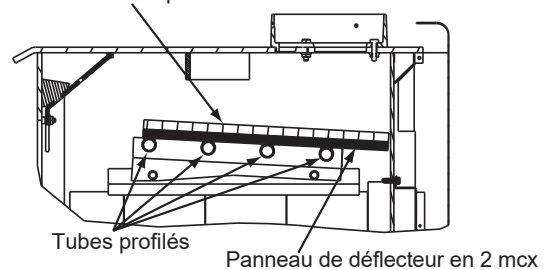

Figure 14.2



## AVERTISSEMENT

### Risque d'incendie.

- Ne PAS utiliser de bois mouillé ou de bois vert.
- Entreposez le bois dans un endroit sec.
- Empilez le bois de façon à ce que les deux extrémités des bûches soient exposées à l'air.

Le bois mouillé ou vert peut augmenter les dépôts de créosote.



## K. Emplacement adéquat du déflecteur et de la laine céramique isolante



### AVERTISSEMENT

#### Risque d'incendie

Un dégât à la boîte à feu provoqué par une disposition incorrecte du déflecteur n'est pas couvert par la garantie. Utilisez l'appareil au bois uniquement avec un déflecteur correctement en place.



Une utilisation inadéquate du déflecteur entraînera :

- un rendement réduit
- une surchauffe de la cheminée
- une surchauffe de l'arrière de la boîte à feu
- un mauvais rendement

Assurez-vous de la disposition adéquate du déflecteur et remplacez les composants du déflecteur, s'ils sont endommagés ou manquants.

### ATTENTION

Les plaques du déflecteur sont FRAGILES. Faites preuve de prudence au moment de remettre du bois dans le poêle pour éviter :

- De fissurer, casser ou endommager les plaques du déflecteur

Ne PAS utiliser l'appareil sans les plaques du déflecteur

## POSITIONS CORRECTES

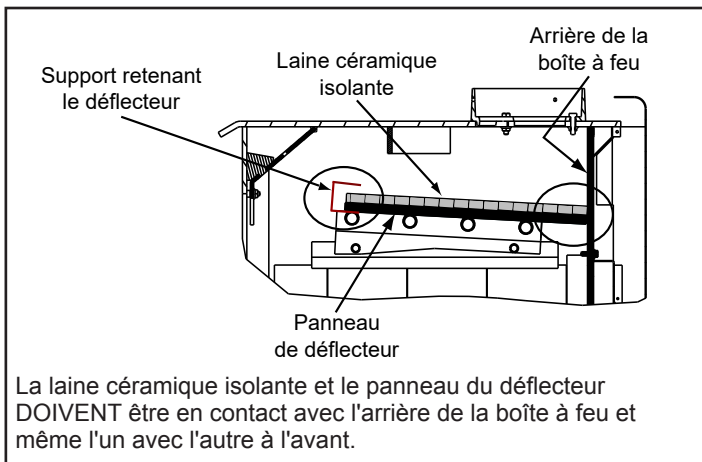
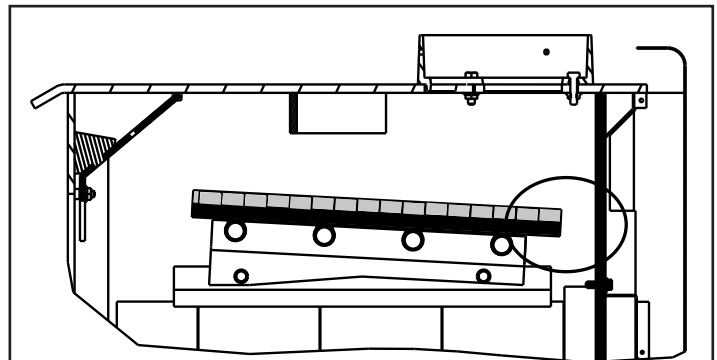
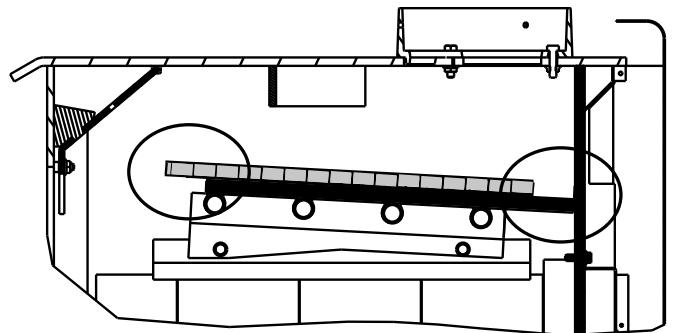

Figure 15.1

## POSITIONS INCORRECTES



La laine céramique isolante et le panneau du déflecteur ne sont PAS en contact avec l'arrière de la boîte à feu.



La laine céramique isolante n'est PAS en contact avec l'arrière de la boîte à feu, NI avec le déflecteur à l'avant.

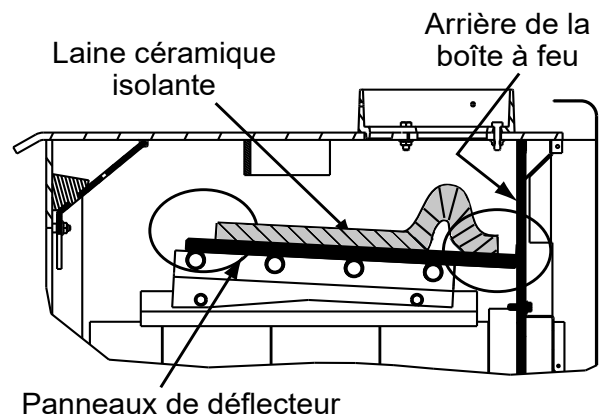



La laine céramique isolante est retroussée à l'arrière de la boîte à feu et ne touche PAS le déflecteur à l'avant.

Figure 15.2



## L. Combustible à base de bois

**AVERTISSEMENT**



**Risque d'incendie.**

- N'UTILISEZ AUCUN PRODUIT CHIMIQUE OU LIQUIDE POUR ALLUMER LE FEU.
- Ne brûlez PAS de bois traité ou de bois contenant du sel (bois flotté).
- Brûler d'autres matériaux que du bois peut dégager du monoxyde de carbone.

Cela peut provoquer des malaises, voire la mort.

### Hardwood vs Softwood

Your appliance performance depends on the quality of the firewood you use.

- Seasoned wood contains about 8,000 BTUs per pound.
- Hard woods are more dense than soft woods.
- Hard woods contain 60% more BTUs than soft woods.
- Hard woods require more time to season, burn slower and are harder to ignite.
- Soft woods require less time to dry, burn faster and are easier to ignite.
- Start the fire with softwood to bring the appliance up to operating temperature and to establish draft.
- Add hardwood for slow, even heat and longer burn time.

BOIS DURS	BOIS MOUS
Aulne	Tremble
Pommier	Cèdre
Bouleau	Sapin Douglas
Érable	Pin
Chêne	Épicéa
Peuplier	

### Bûches de combustible solide traité

- Ne sont PAS autorisées à être brûlées dans cet appareil.

### Humidité

**AVERTISSEMENT**



**Risque d'incendie.**

- Ne PAS utiliser de bois mouillé ou de bois vert.
- Entreposez le bois dans un endroit sec.
- Empilez le bois de façon à ce que les deux extrémités des bûches soient exposées à l'air.

Le bois mouillé ou vert peut augmenter les dépôts de créosote.

La majorité des problèmes éprouvés par les propriétaires d'un appareil sont causés par l'utilisation de bois vert ou humide.

- Le bois mouillé ou vert nécessite de l'énergie pour provoquer l'évaporation de l'eau au lieu de chauffer votre maison et engendre l'évaporation de l'humidité qui refroidit votre cheminée, accélérant ainsi la formation de créosote.

### Bois sec

- Coupez les bûches en longueur
- Fendez à 152 mm (6 po) ou moins de diamètre
- Faites sécher à l'air pour une teneur en humidité d'environ 20%
  - Bois mou - environ neuf mois pour sécher
  - Bois dur - environ dix-huit mois pour sécher

**Avis :** Le temps de séchage peut varier selon les conditions.

### Rangement du bois

Étapes pour obtenir un séchage adéquat du bois :

- Empilez le bois pour permettre la circulation d'air à travers la pile de bois.
- N'empilez pas le bois sur le sol pour permettre la circulation d'air en dessous de celui-ci.
- Les plus petits morceaux de bois sèchent plus rapidement. Tout morceau plus gros que 152 mm (6 po) de diamètre devrait être fendu.
- Le bois doit être empilé de façon à ce que les deux extrémités de chaque bûche soient exposées à l'air. Le séchage est alors plus rapide.
- Couvrez le bois pour éviter qu'il absorbe l'eau provenant de la pluie ou de la neige. Évitez de couvrir complètement les côtés et les extrémités.

**AVERTISSEMENT**



**Risque d'incendie**

N'entreposez PAS de bois :

- Devant l'appareil.
- Dans l'espace de chargement du combustible ou de vidange des cendres.

## M. Instructions de rechargement de carburant

- Cet appareil dispose d'une grande porte avec une vue exceptionnelle sur le feu.
  - S'ouvre à environ 90 degrés et a un arrêt intégré.
  - La porte s'ouvre à 26 pouces (660 mm), ce qui va au-delà de la plaque de foyer de taille standard couvrant le sol devant l'appareil.
  - Peut vouloir utiliser un tapis de foyer devant le coussin de foyer pour protéger le revêtement de sol des fuites de cendres et du nettoyage continu de la moquette, etc.
- Ouvrez lentement la porte de sorte que les cendres ou la fumée ne sortent pas de l'appareil par l'ouverture.
  - Vérifiez le niveau de l'accumulation de cendres. Enlevez les cendres si elles atteignent le haut des couvertures de brique. Les cendres ne doivent pas déborder sur les couvercles de brique sur la lèvre de cendres.
  - Toutes les cendres sur la lèvre de cendres peuvent être pressées dans le joint de la porte et raccourcir la durée de vie du joint.
  - Si les cendres s'accumulent sur la lèvre de la cendre, elles peuvent interférer avec la fermeture de la porte et / ou tomber sur le foyer ou au-delà.

Vérifiez le niveau de cendres chaque fois que vous rechargez.



## N. Utilisation de la boîte de commande du ventilateur refoulant avec disque d'arrêt

1. Le ventilateur refoulant s'enclenche et s'arrête automatiquement lorsqu'il est réglé sur la position automatique (**Figure 17.1**).
2. Lorsqu'il est sur la position MANUEL, le ventilateur s'enclenche et s'arrête selon vos réglages. Ce réglage a priorité sur le disque d'arrêt.
3. Réglez la vitesse du ventilateur en tournant le bouton HIGH/LOW (élevé/bas) sur la position désirée.

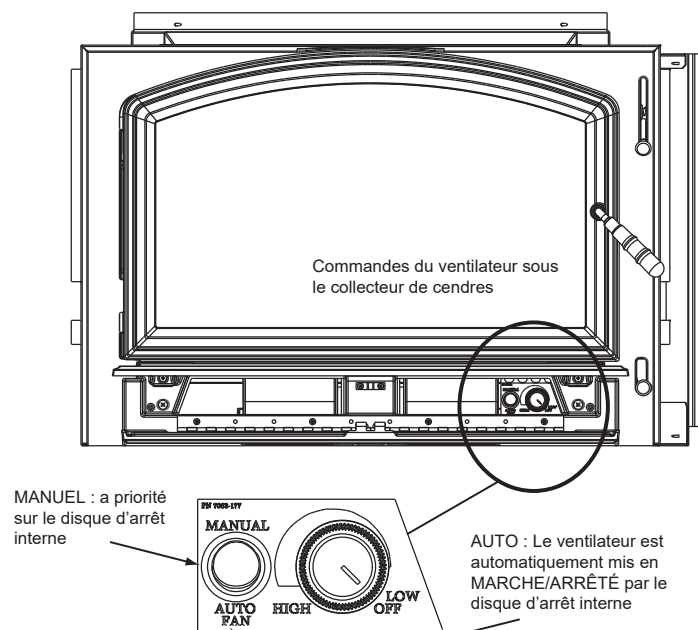

Figure 17.1

## O. Instructions d'utilisation du ventilateur refoulant

1. Démarrage initial (froid) : Ouvrez entièrement le réglage de l'air de combustion en glissant le contrôle d'air de combustion entièrement vers le haut et ouvrez entièrement l'air à l'allumage en repoussant entièrement la commande vers l'arrière. Le ventilateur refoulant a tendance à refroidir l'appareil. Laissez le ventilateur refoulant à l'arrêt jusqu'à ce que la combustion soit bien établie, c'est-à-dire, 30 minutes.
2. Réglage de combustion élevé : Les deux réglages sont ouverts. Le réglage de l'air de combustion est soulevé et réglage de l'air à l'allumage complètement enfoncé. Le ventilateur refoulant peut demeurer en marche.
3. Réglage de combustion moyennement élevé\* : Le réglage de l'air de combustion est fermé et ensuite ouvert complètement à 25 mm (1 po). Le ventilateur refoulant peut demeurer en marche.
4. Réglage de combustion moyen-bas\* : Le réglage de l'air de combustion est fermé et ensuite ouvert complètement de 6 à 13 mm (1/4 à 1/2 po) Laissez le ventilateur refoulant à l'arrêt jusqu'à ce que la combustion soit bien établie, c'est-à-dire, 30 minutes.
5. Réglage de combustion faible\* : Le réglage de l'air de combustion est fermé. Laissez le ventilateur refoulant à l'arrêt jusqu'à ce que la combustion soit bien établie, c'est-à-dire, 30 minutes.

**\*REMARQUE** : Pour les réglages de combustion de 3 à 5, le réglage de l'air à l'allumage doit être enfoncé (Ouvvert) et ensuite tiré vers vous pour activer le contrôle automatique de la combustion (ACC).

**REMARQUE** : Pour une efficacité maximum et des émissions réduites, en opérant le ventilateur refoulant avec le réglage automatique ou manuel pour les réglages de combustion faibles et moyens, laissez le ventilateur à l'arrêt jusqu'à ce que la combustion soit bien établie, c'est-à-dire, 30 minutes.

6. Le ventilateur refoulant est équipé d'un rhéostat (réglage de la vitesse). La vitesse la plus élevée du ventilateur refoulant est obtenue en allumant le rhéostat, et en le réglant vers l'arrêt aussi loin que possible sans éteindre le ventilateur refoulant. Pour une vitesse réduite du ventilateur refoulant, tournez le bouton de réglage au maximum.

## P. Opacité (fumée)

Cela est une indication de l'efficacité et de la propreté de votre appareil. L'opacité est exprimée en valeur relative : un taux de 100 % correspond à une situation dans laquelle un objet est entièrement caché par la colonne de fumée sortant de la cheminée et un taux de 0 % correspond à l'absence de fumée visible. Au fur et à mesure que vous devenez familier avec votre appareil, vous devriez vérifier périodiquement le niveau d'opacité. Cela vous apprendra à maîtriser la combustion de votre poêle (0 % d'opacité étant le but).



## ATTENTION

Lors de votre premier feu, il y aura de la fumée et une odeur provenant de l'appareil, entraînant une cuisson de la peinture et de la combustion des huiles utilisées pendant la fabrication.

### OUVREZ LES FENÊTRES PENDANT LA COMBUSTION INITIALE POUR DISSIPER LA FUMÉE ET LES ODEURS !

- Les odeurs peuvent gêner les personnes sensibles.
- Les détecteurs de fumée pourraient s'activer.

### Q. Espace libre

- Ne placez AUCUN objet inflammable à moins de 1,2 m (4 pi) devant l'appareil. Voir la **Figure 18.1**.
- Manteau de foyer - Ne placez aucune bougie ou aucun autre objet sensible à la chaleur sur le manteau du foyer ou l'âtre. La chaleur peut endommager ces objets.



### AVERTISSEMENT

Ne placez AUCUN objet inflammable devant l'appareil. Les températures élevées peuvent enflammer les vêtements, les meubles ou les rideaux.

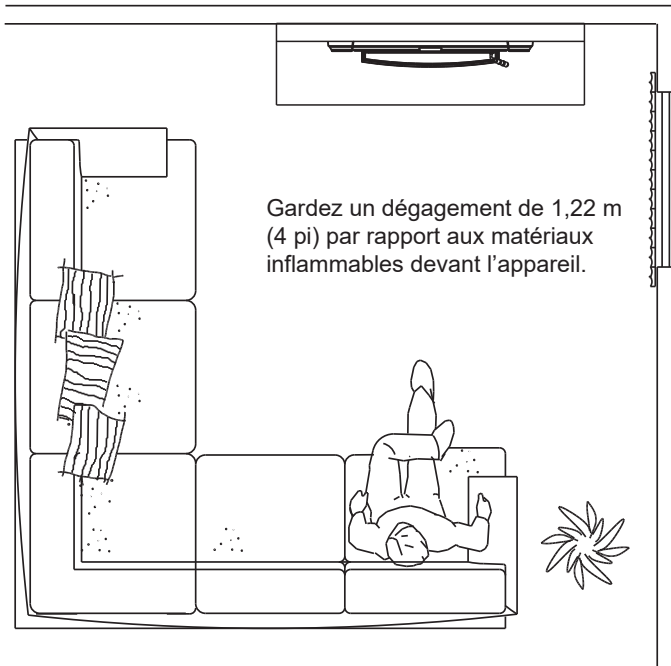

Figure 18.1

### R. Pression négative



### AVERTISSEMENT

#### Danger d'asphyxie.



- En cas de pression négative, il pourrait y avoir propagation de fumée, de suie et de monoxyde de carbone.
- Pour qu'il brûle correctement, l'appareil a besoin d'un bon tirage.

Si le volume d'arrivée d'air est insuffisant pour permettre le bon fonctionnement de l'appareil, la pression devient négative. La fumée peut être plus épaisse aux étages inférieurs de la maison.

#### Les causes incluent :

- Ventilateurs d'évacuation (cuisine, salle de bain, etc.)
- Hottes d'aspiration pour cuisinières
- Exigences en air de combustion pour les fournaies, chauffe-eau et autres appareils de chauffage
- Sèche-linge
- Emplacement des conduits de retour d'air à la chaudière ou au système de climatisation
- Mauvais fonctionnement du système de traitement d'air CVC
- Fuites d'air à l'étage supérieur causées par exemple par :
  - Éclairage encastré
  - Trappe d'accès au grenier
  - Fuites du conduit

#### Pour minimiser les effets d'une pression d'air négative :

- Installez la prise d'air extérieur en l'orientant face au vent dominant soufflant pendant la saison de chauffage.
- Assurez un débit d'air extérieur suffisant pour satisfaire les besoins de tous les appareils de combustion et de l'équipement d'évacuation des gaz.
- Assurez-vous que la chaudière et les conduits de retour d'air ne sont pas situés à proximité immédiate de l'appareil.
- Évitez d'installer l'appareil près des portes, couloirs ou petits espaces isolés.
- L'éclairage encastré doit être de conception étanche.
- Les trappes d'accès au grenier doivent être protégées contre les intempéries ou scellées.
- Les systèmes de conduits et les joints du traitement de l'air installés dans le grenier doivent être scellés au ruban.

## S. Questions souvent posées

PROBLÈMES	SOLUTIONS
Odeur provenant de l'appareil	Quand l'appareil est utilisé pour la première fois, il peut dégager une odeur pendant quelques heures. Cela provient de la cuisson de la peinture et de la combustion des huiles utilisées et laissées à la fabrication.
Bruit métallique	Le bruit est dû à l'expansion et à la contraction du métal pendant le chauffage et le refroidissement. Il ressemble au bruit provoqué par une chaudière ou un conduit de chauffage. Ce bruit n'a aucun effet sur le fonctionnement et la longévité de l'appareil.
Bruit du ventilateur de convection	Si le ventilateur refoulant est installé, son bruit augmente en intensité à mesure que sa vitesse augmente.

**CONTACTEZ VOTRE DÉTAILLANT pour plus d'informations concernant l'utilisation et le dépannage.**  
**Visitez [www.quadrafire.com](http://www.quadrafire.com) pour trouver un détaillant.**



### AVERTISSEMENT

#### Risque d'incendie.

- NE BRÛLEZ AUCUN DÉCHET OU LIQUIDE INFLAMMABLE TEL QUE DE L'ESSENCE, DU NAPHTÉ OU DE L'HUILE DE MOTEUR.
- Ne brûlez PAS de bois traité ou de bois contenant du sel (bois flotté).
- Brûler un autre matériau que du bois peut dégager du monoxyde de carbone.

Cela peut provoquer des malaises, voire la mort.



### AVERTISSEMENT

#### Risque d'incendie.

Éloignez les matériaux inflammables, l'essence et les autres vapeurs et liquides inflammables de l'appareil.

- Ne PAS entreposer de matériaux inflammables à proximité de l'appareil.
- N'UTILISEZ PAS D'ESSENCE, D'HUILE DE LAMPE, DE KÉROSÈNE, DE LIQUIDE D'ALLUMAGE DE CHARBON DE BOIS OU DE LIQUIDES SIMILAIRES POUR DÉMARRER CET APPAREIL OU LE RALLUMER.
- Éloignez tous ces liquides de l'appareil quand il est en marche.
- Les matériaux inflammables peuvent s'enflammer.



# 3 Maintenance et entretien

## A. Guide de référence rapide pour maintenance

Avec un entretien adéquat, votre foyer vous procurera plusieurs années de service sans problèmes. Communiquez avec votre détaillant pour vos questions concernant la bonne utilisation, le dépannage et l'entretien de votre appareil. Visitez [www.quadrafire.com/owner-resources](http://www.quadrafire.com/owner-resources) pour consulter les dépannages de base, les FAQ, les vidéos d'utilisation et d'entretien.

**ATTENTION ! Attendez que l'appareil soit froid avant de procéder au nettoyage ou d'effectuer l'entretien.**

Commencez la première inspection après 2 mois d'utilisation. Si le rendement change, ajustez votre horaire en conséquence. Un entretien est requis pour une opération sécuritaire et doit être effectué pour assurer votre garantie.

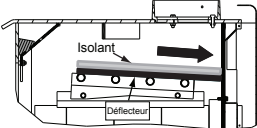
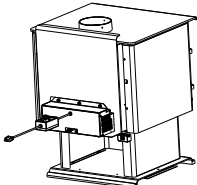
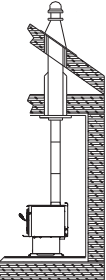
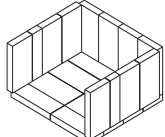
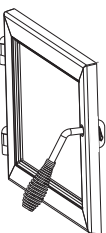
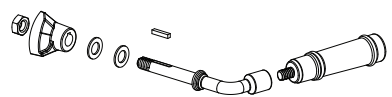
	Fréquence	Tâche
<p>Défecteur et laine céramique isolante</p> 	<p>MENSUELLE ou Après chaque corde de bois</p>	<p>L'emplacement du déflecteur et de la laine céramique isolante est essentiel à la sortie de chaleur, l'efficacité et la durée de vie générale de l'appareil. Assurez-vous que le déflecteur est entièrement poussé à l'arrière de la boîte à feu et que la laine céramique est à plat. Vérifiez le déflecteur pour déceler les fissures.</p>
<p>Ventilateur de convection en option</p> 	<p>UNE FOIS PAR AN ou Après toutes les quatre cordes de bois</p>	<p>Passez l'aspirateur sur la roue à ailettes du ventilateur.</p>
<p>Système de cheminée</p> 	<p>TOUS LES 2 MOIS ou Après toutes les quatre cordes de bois</p>	<p>La cheminée et le chapeau de l'extrémité doivent être inspectés pour déceler la suie et le crésote tous les deux mois pendant l'hiver ou plus souvent si la cheminée excède ou est inférieure à 4,3 à 4,8 m (14 à 16 pi), mesurée depuis la base de l'appareil. Ceci empêchera l'obstruction des tuyaux, un faible tirage et les feux de cheminée. Toujours brûler du bois sec pour aider à prévenir l'obstruction du capuchon et l'accumulation de crésote.</p>
<p>Piédestal et élimination des cendres</p> 	<p>HEBDOMADAIRE ou Après chaque 25 chargements de bois</p>	<p>Les cendres doivent être refroidies avant de les mettre au rebut dans un contenant incombustible. La brique réfractaire est conçue pour protéger votre boîte à feu. Une fois les cendres retirées, inspectez la brique et remplacez les briques détériorées, craquées ou brisées.</p>
<p>Porte et panneau de verre fixe</p> 	<p>HEBDOMADAIRE ou Après chaque 25 chargements de bois</p>	<p>Gardez la porte et le cordon d'étanchéité en bon état pour conserver de bonnes durées de combustion sur un réglage à combustion faible. Pour effectuer un test : placez un billet de un dollar entre le poêle et la porte, puis fermez la porte. Si vous pouvez enlever le billet, retirez une rondelle de la poignée de la porte derrière la came du loquet et réessayez. Si vous pouvez toujours le retirer, remplacez le joint d'étanchéité. Vérifiez le cadre du panneau de verre pour déceler les vis lâches afin de prévenir les fuites d'air. Vérifiez le panneau de verre pour déceler les fissures.</p>
<p>Poignée de porte</p> 	<p>HEBDOMADAIRE ou Après chaque 25 chargements de bois</p>	<p>Vérifiez le verrou de porte pour un ajustement approprié. Il est très important, particulièrement lorsqu'un cordon de porte s'est formé sur la face du poêle. Vérifiez la poignée de la porte pour un bon fonctionnement de la came.</p>

*Il s'agit de dessins génériques qui peuvent ne pas représenter votre modèle.*

## B. Maintenance générale

### 1. Élimination de la créosote présente dans la cheminée

- **Fréquence** : Tous les 2 mois pendant la saison de chauffage ou selon la recommandation d'une entreprise de ramonage certifiée. De manière plus fréquente si une cheminée excède ou est inférieure à 4,3 à 4,9 m (14 à 16 pi) (mesurée à partir du bas de l'appareil)
  - **Par** : Entreprise de ramonage de cheminées certifiée
- Videz les cendres de la boîte à feu, en éteignant toutes les braises chaudes avant leur mise au rebut. Attendez que l'appareil soit complètement refroidi. Déconnectez le conduit de fumée ou enlevez le déflecteur et la laine céramique isolante de l'appareil avant de nettoyer la cheminée. Sinon, des résidus peuvent se déposer sur le déflecteur et la laine céramique isolante, causant un mauvais fonctionnement de l'appareil. (Voir l'enlèvement du déflecteur à la **page 23**). Fermez bien la porte. La créosote ou la suie doit être enlevée avec une brosse spéciale adaptée au type de cheminée utilisée. Enlevez les cendres tombées dans la boîte à feu.

Il est également recommandé de faire inspecter tout le système par un spécialiste avant la saison de chauffage et de le nettoyer et le réparer si nécessaire.

**Inspection** : Inspectez le raccordement de l'appareil et le chapeau de l'extrémité de la cheminée. La créosote a tendance à s'accumuler plus rapidement sur les surfaces froides. Il est donc important de contrôler la cheminée depuis le haut et le bas.

**Formation de dépôt et nettoyage** : Quand le bois brûle lentement, il crée du goudron et des vapeurs organiques qui se combinent avec l'humidité expulsée et forment de la créosote.

Les vapeurs de créosote se condensent dans le conduit de fumée lorsqu'il est relativement froid, par exemple lorsque le feu vient d'être allumé ou qu'il brûle lentement. Par conséquent, les résidus de créosote s'accumulent sur le revêtement du conduit de fumée. Si la créosote prend feu, elle crée un feu extrêmement chaud qui peut endommager la cheminée, voir détruire la maison.

Le carneau et la cheminée doivent être inspectés tous les 2 mois pendant la saison de chauffage pour déterminer si des dépôts de créosote ou de suie se sont formés. Si un dépôt de créosote ou de suie s'est formé, il doit être enlevé pour diminuer le risque de feu de cheminée.

### 2. Jeter les cendres

- **Fréquence** : Lorsque les cendres sont à moins de 44 mm (1 3/4 po) de la boîte à feu
- **Par** : Le propriétaire de l'habitation



## AVERTISSEMENT



### Risque d'incendie.

Les cendres pourraient contenir des braises chaudes.

Les cendres doivent être placées dans un récipient en métal recouvert d'un couvercle bien ajusté. Le récipient de cendres fermé doit être placé sur un plancher incombustible ou sur le sol, loin des matériaux inflammables, en attendant sa mise au rebut finale. Si les cendres sont enterrées ou dispersées sur place, elles doivent rester dans le récipient fermé, jusqu'à ce qu'elles soient complètement refroidies.



## AVERTISSEMENT

### Risque d'incendie.

#### Jeter les cendres



- Les cendres doivent être placées dans un récipient en métal avec un couvercle bien ajusté.
- Ne placez pas le récipient en métal sur une surface inflammable.
- Elles doivent être conservées dans un récipient fermé jusqu'à ce qu'elles aient pu complètement refroidir.

### 3. Inspection régulière de l'appareil

- **Fréquence** : Tous les 2 mois, au même moment de l'inspection de la cheminée et du carneau.
- **Par** : Le propriétaire de l'habitation

#### Contrôlez :

- Les fissures dans la vitre
- La poignée de la porte - pour son bon fonctionnement
- L'emplacement adéquat du déflecteur et la laine céramique
- Le gauchissement du déflecteur
- Les briques réfractaires : fissures, cassées ou friables
- Le joint de la porte. (testez avec de l'argent en papier). Placez un billet entre le poêle et la porte, puis fermez la porte. Si vous pouvez toujours le retirer, remplacez le joint d'étanchéité.
- Vérifiez le cadre du panneau de verre pour déceler les vis desserrées.



## AVERTISSEMENT



### Risque d'incendie.

Empêchez l'accumulation de créosote.

- Inspectez le carneau et la cheminée une fois tous les deux mois pendant la saison de chauffage.
- Enlevez la créosote pour diminuer les risques de feu de cheminée.
- La créosote brûle à très HAUTE température.



## AVERTISSEMENT



### Risque d'incendie.

- N'utilisez aucun nettoyant de cheminée ou colorant de flamme dans votre poêle. Ceci causerait la corrosion du conduit de cheminée.

**4. Nettoyage de la vitre**

- **Fréquence** : Au besoin
- **Par** : Le propriétaire de l'habitation



**ATTENTION**

**Manipulez le verre avec soin. Le verre est cassable.**

- Évitez de heurter, de rayer ou de claquer le verre.
- Évitez les nettoyeurs abrasifs.
- Ne nettoyez pas le verre lorsqu'il est chaud.

Nettoyez la vitre au moyen d'un nettoyeur non abrasif. Les nettoyeurs abrasifs peuvent égratigner la vitre et la fragiliser. Si les dépôts sur la vitre ne sont pas épais, vous pouvez utiliser un nettoyeur pour vitres normal. Si les dépôts sont plus épais, vous pouvez les enlever au moyen d'un chiffon humide trempé dans des cendres ou imbibé d'un produit à nettoyer les fours disponible sur le marché.

Après avoir utilisé un produit à nettoyer les fours, il est recommandé d'essuyer les résidus avec un nettoyeur pour verre ou de l'eau savonneuse. Si du produit à nettoyer les fours reste sur la vitre pendant le feu suivant, il risque de tacher en permanence la vitre et d'endommager les surfaces métalliques plaquées.

Une partie de l'air de combustion entrant dans la boîte à feu est déviée vers le bas et balaie la surface intérieure de la porte vitrée. Ce courant d'air « nettoie » le verre et empêche la fumée d'y créer des dépôts.

Lorsque le taux de combustion est bas, moins d'air passe sur la vitre et la fumée et les températures relativement basses créent des dépôts sur la vitre.

Pour éliminer ces dépôts, faites fonctionner l'appareil pendant 30 à 45 minutes en ouvrant entièrement le réglage de l'air de combustion et de l'allumage.

**5. Nettoyage des surfaces plaquées**

- **Fréquence** : Avant le premier emploi et puis ensuite selon les besoins
- **Par** : Le propriétaire de l'habitation



**ATTENTION**

N'utilisez aucun produit à polir contenant des substances abrasives. Il égratignerait les surfaces plaquées.

Nettoyez les empreintes de doigts et les taches d'huile présentes sur les surfaces plaquées AVANT d'allumer l'appareil pour la première fois. Si les taches d'huile ne sont pas entièrement éliminées avant votre premier feu, elles risquent de laisser des empreintes permanentes sur le placage.

Une fois le placage cuit, les taches d'huile n'affecteront plus l'état de la surface et une maintenance minimale suffira. Essuyez si nécessaire.

**6. Inspection de la brique réfractaire**

- **Fréquence** : Après chaque nettoyage des cendres
- **Par** : Le propriétaire de l'habitation

Remplacez les briques réfractaires si elles deviennent friables ou si la fente entre les briques dépasse 6 mm (1/4 po).

La boîte à feu est doublée de briques réfractaires de haute qualité aux propriétés isolantes exceptionnelles. Il n'est pas nécessaire d'utiliser une grille, il suffit de préparer un feu sur le fond de la boîte à feu. N'utilisez pas l'appareil sans briques réfractaires.

1. Quand les cendres sont froides, enlevez les anciennes briques et les cendres du poêle et nettoyez la boîte à feu avec un aspirateur.
2. Sortez les nouvelles briques du carton et placez-les comme illustré dans les instructions qui viennent avec le jeu de brique ou référez-vous au schéma sur la liste des pièces de rechange à la fin de ce manuel.
3. Placez les briques du fond dans le poêle.
4. Installez les briques arrière sur les briques du fond. Faites glisser le haut des briques sous l'attache à l'arrière de la boîte à feu et repoussez le bas des briques vers l'arrière.
5. Installez les briques latérales. Glissez le haut de la brique sous les clips latéraux de la boîte à feu et poussez le bas de la brique jusqu'à ce qu'elle soit à égalité de la face latérale du foyer.



# 4 Guide de dépannage

Avec une installation, une utilisation et une maintenance appropriées, votre appareil au bois fonctionnera sans problème pendant de nombreuses années. Si vous rencontrez des problèmes de fonctionnement, ces directives de dépannage permettront au technicien de localiser et d'éliminer la panne.

Problèmes pour démarrer un feu	Cause possible	Solution	
Impossible de démarrer un feu Fumée excessive ou propagation Brûle trop lentement Sortie de chaleur insuffisante	Pas suffisamment de petit bois/papier ou aucun petit bois/papier	Utilisez du petit bois sec, plus de papier. Disposez le petit bois et les bûches de façon à faciliter la circulation de l'air.	
	Air insuffisant pour que le feu s'alimente	Vérifiez toute restriction au chapeau de l'extrémité	
		Vérifiez l'obstruction de l'ensemble de prise d'air extérieur (si installé).	
		Vérifiez l'obstruction du conduit de fumée.	
		Préchauffez le conduit de fumée avant de faire le feu (reportez-vous à la section Préparation d'un feu).	
		Vérifiez pour une hauteur adéquate du conduit d'évacuation (reportez-vous à la section de la hauteur de la cheminée).	
		Ouvrez une fenêtre sous l'appareil en direction du vent.	
	Le bois est trop mouillé, trop gros	Utilisez du bois sec (reportez-vous à la section Bois sec).	
	Un lit de charbon est non établi avant d'ajouter du bois	Commencez avec du papier et du petit bois pour faire un lit de charbon (reportez-vous à la section Préparation d'un feu).	
Obstruction du conduit de fumée, comme des nids-d'oiseau ou des feuilles dans le chapeau de l'extrémité.	Inspectez la cheminée pour déceler toutes traces de créosote et faites-la nettoyer par une entreprise de ramonage de cheminées certifiée.		
Contre-tirage ou pression négative Les ventilateurs de tirage créent une dépression	N'utilisez pas les ventilateurs d'évacuation pendant l'allumage (reportez-vous à la section Pression négative).		
	Ouvrez une fenêtre sous l'appareil en direction du vent.		
Le bois brûle trop rapidement	Bois extrêmement sec ou tendre	Mélange de bois dur.	
		Mélangez avec du bois moins sec après avoir démarré le feu. (reportez-vous à la section Combustible à base de bois.)	
	Surtirage	Vérifiez que la hauteur du conduit d'évacuation est appropriée; une hauteur verticale excessive crée un surtirage.	
		Vérifiez l'emplacement de l'extrémité du conduit (consultez la section des Exigences relatives à l'extrémité de la cheminée).	

# 5 Pièces de rechange

## A. Remplacement de la vitre

*(Remplacer avec une vitre en vitrocéramique de 5 mm seulement)*

1. Assurez-vous que le feu est éteint et que l'appareil est froid au toucher.
2. Protégez une table ou surface de travail avec un tissu matelassé ou des serviettes. Enfilez des gants pour protéger vos mains.
3. Enlevez la porte avec la vitre cassée en la soulevant et en la décrochant des charnières.
4. Posez la porte, face vers le bas, sur une table ou surface de travail de façon à ce que la poignée dépasse du bord et que la porte repose à plat sur la protection.
5. Enlevez les vis des arrêteurs de la vitre et enlevez la vitre. (Si les vis sont difficiles à enlever, recouvrez-les d'abord d'une huile pénétrante.)
6. Placez la vitre au centre de l'ouverture de la porte (les bords de la vitre étant à la même distance en haut, en bas et sur les côtés).
7. Remettez les arrêteurs de vitre. Faites attention de ne pas endommager le filetage des vis.
8. Serrez de quelques tours les vis jusqu'à ce qu'elles soient bien serrées. Assurez-vous encore une fois que la vitre soit centrée dans le cadre de porte. Continuez à serrer les vis à tour de rôle, de quelques tours, jusqu'à ce que la vitre soit bien fixée. **NE SERREZ PAS TROP.** Cela pourrait briser la vitre.
9. Remplacez la porte sur l'appareil.

Les appareils Quadra-Fire sont équipés d'une porte en vitrocéramique capable de résister à des températures très élevées. Elle ne doit pas subir de chocs violents ou d'usages abusifs, sous peine de se fêler.

## B. Remplacement de briques réfractaires

Remplacez la brique réfractaire si elle devient friable et / ou s'il y a un espace de 6,35 mm (1/4 po) entre les briques.

Inspectez la brique réfractaire après chaque enlèvement des cendres.

La chambre de combustion est doublée d'une brique réfractaire de haute qualité, qui possède des propriétés isolantes exceptionnelles. Il n'y a pas besoin d'utiliser une grille; Il suffit de faire un feu sur le plancher de la chambre de combustion. Ne pas utiliser l'appareil sans brique réfractaire.

1. Une fois les charbons complètement refroidis, enlevez toutes les vieilles briques et cendres de l'appareil et faites le vide dans la chambre de combustion.
2. Retirer le nouveau jeu de briques de la boîte et l'exposer au diagramme illustré.
3. Poser les briques inférieures dans l'appareil.
4. Installez les briques arrière sur le dessus des briques inférieures. Glissez le dessus des briques sous le clip à l'arrière du mur de la chambre de combustion et poussez le fond de la brique vers l'arrière.
5. Installez les briques latérales. Faites glisser le haut de la brique sous les pinces sur le côté de la chambre de combustion et poussez le bas de la brique jusqu'à ce qu'il affleure le côté de l'appareil.



### AVERTISSEMENT



#### Risque de blessures.

- N'utilisez que le verre spécifié dans le manuel.
- N'UTILISEZ AUCUN AUTRE type de matériau.



### ATTENTION !

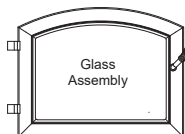

Manipuler le panneau de verre fixe avec prudence.

#### Pendant le nettoyage de la vitre :

- Évitez de cogner, de rayer ou de claquer la porte vitrée.
- Ne PAS nettoyer la vitre quand elle est chaude.
- Ne PAS utiliser de nettoyeurs abrasifs.
- Utilisez un nettoyeur à vitre pour dépôts calcaires sur le film blanc.
- Utilisez un nettoyeur à four vendu sur le marché si les dépôts sont plus épais.
- Enlevez tous les résidus de nettoyeur à four, sinon la vitre sera tachée de façon permanente lors du prochain chauffage. **Consulter instructions de maintenance.**

### C. Remplacement du ventilateur refoulant

1. La grille sur le dispositif d'accès au ventilateur refoulant est articulée. Faites pivoter la grille vers le bas pour exposer les 2 vis (**Figure 25.1**).
2. Retirez les 2 vis du dispositif d'accès au ventilateur refoulant et glissez-le de l'appareil.
3. Déconnectez les fils du ventilateur refoulant.
4. Retirez les 2 vis du support, tirez le ventilateur et le support vers l'avant.
5. Retirez le ventilateur refoulant du support.
6. Retirez les gardes de protection de chaque bout du ventilateur refoulant.
7. Réinstallez en procédant dans l'ordre inverse. Assurez-vous que les vis du support sont complètement insérées dans les œilletons. Insérez la languette de positionnement sur le support dans la fente de placement.

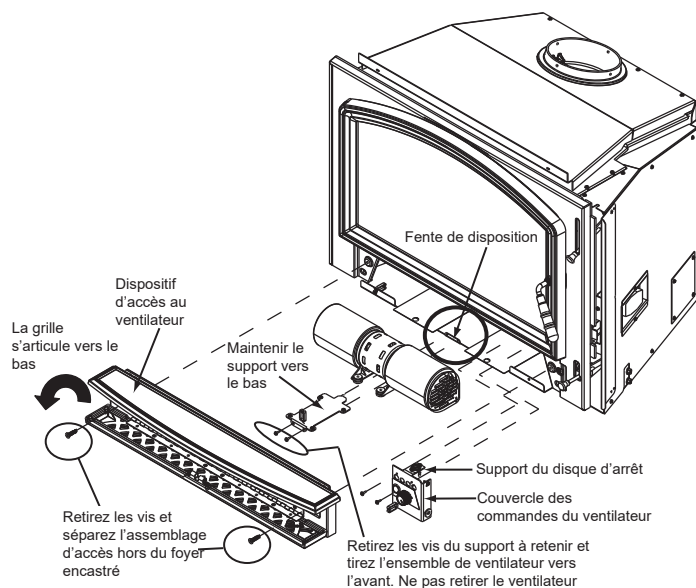

Figure 25.1

### D. Remplacement du disque d'arrêt

1. La grille sur le dispositif d'accès au ventilateur refoulant est articulée. Faites pivoter la grille vers le bas pour exposer les 2 vis (**Figure 25.1**).
2. Retirez les 2 vis du dispositif d'accès au ventilateur refoulant et glissez-le de l'appareil.
3. Localisez le support de montage du disque d'arrêt derrière les commandes du ventilateur refoulant, sur le côté droit, sous le collecteur des cendres (**Figure 25.2**).
4. Retirez les 2 vis de fixation du support de commande du ventilateur refoulant et glissez l'assemblage vers vous.
5. Enlevez les 2 vis du disque d'arrêt au moyen d'un tournevis à tête cruciforme, puis soulevez le disque d'arrêt du support de montage. Déconnectez les fils, installez un nouveau disque d'arrêt et reconnectez les fils.
6. Glissez en place le support de commande du ventilateur refoulant et fixez-le avec les 2 vis.

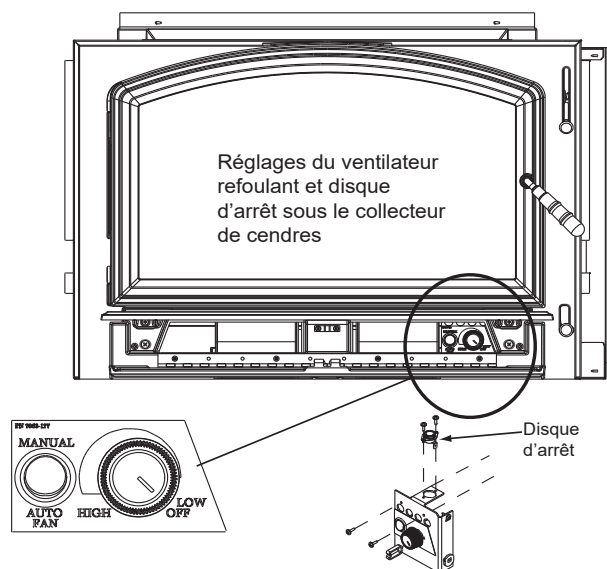

Figure 25.2 - Emplacement du disque d'arrêt

## E. Démontage du déflecteur

1. Enlevez les cendres de la boîte à feu, en éteignant toutes les braises chaudes avant leur mise au rebut dans un récipient métallique.
2. Il est plus facile d'enlever les deux panneaux du déflecteur et la laine céramique après que le canal des tubes a été partiellement démonté et que le côté droit a été abaissé. Suivez les étapes 1 à 4 à la page 22 pour enlever le canal des tubes. Il n'est pas nécessaire de complètement enlever le canal des tubes.
3. Une fois que le couvercle de protection du déflecteur a été enlevé, tirez en avant les panneaux du déflecteur et la laine céramique d'environ 25 mm (1 po), puis chevauchez les déflecteurs entre 25-51 mm (1-2 po) (**Figure 26.1**).
4. Glissez le canal des tubes tout à gauche et abaissez le côté droit. Enlevez les panneaux du déflecteur et la laine céramique (**Figure 26.2**).
5. Réinstallez en procédant dans l'ordre inverse. Contrôlez que la plaque-défecteur et la laine céramique sont en place (**Voir figure 12.1 à la page 12**).

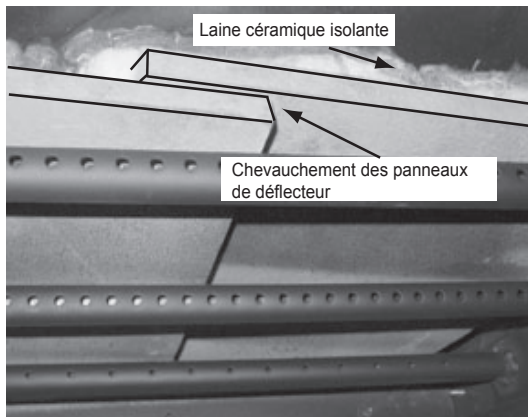

Figure 26.1

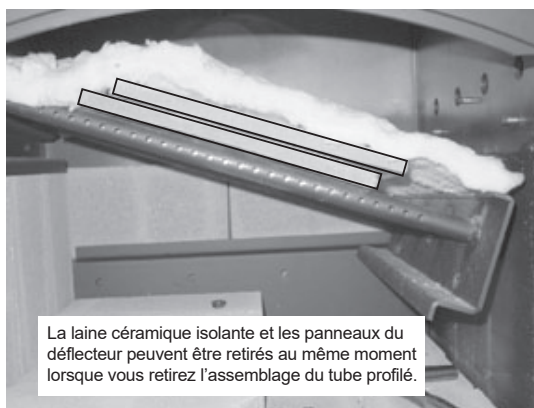

Figure 26.2

## F. Schéma du câblage électrique

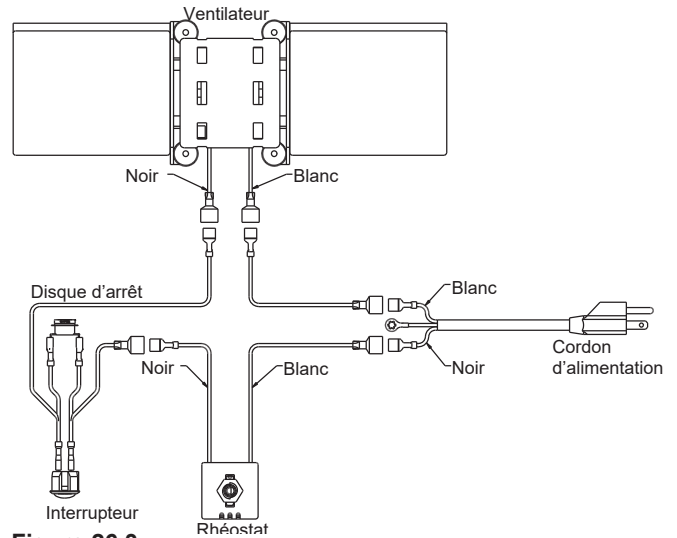

Figure 26.3

## G. Ensemble de poignée de porte

1. Placez la rondelle sur l'axe de la poignée de porte.
2. Introduisez la poignée de porte dans la porte.
3. Placez des rondelles supplémentaires comme illustré à la **Figure 26.4**.
4. Placez la clé dans la rainure.
5. Alignez la rainure dans la came de verrouillage avec la clé. Glissez la came de verrouillage sur l'axe.
6. Installez le contre-écrou sans trop le serrer, car la poignée doit pouvoir bouger librement.
7. Installez la poignée en la tournant dans le sens contraire des aiguilles d'une montre jusqu'à la position souhaitée sur la tige de la poignée de porte (**Figure 26.4**).

ATTENTION! Ne pas trop serrer le contre-écrou. La poignée de porte doit pouvoir bouger librement.

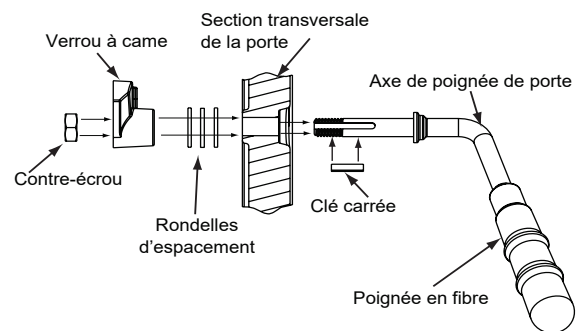

Figure 26.4 - Poignée de porte pour porte voûtée

## H. Remplacement de l'ensemble de tubes

### Démontage de l'ensemble des tubes

1. Retirez les 3 briques latérales droites.
2. Retirez l'ensemble de protection du déflecteur en pliant l'arrière des déflecteurs à l'aide de pinces à nez effilé situées à la droite et à la gauche de la couverture de protection. Soulevez légèrement le couvercle et tirez vers l'avant et l'arrière de la boîte à feu (**Figure 27.1**).
3. Enlevez les 2 écrous et boulons du canal se trouvant dans la chambre au moyen d'une clé à douilles de 7/16 (**Figure 27.2**).

**REMARQUE :** Recouvrez les boulons d'huile pénétrante pendant au moins 15 minutes avant d'essayer de les enlever.

4. Glissez l'assemblage du canal de tube vers la gauche, jusqu'à ce qu'il soit à l'extérieur des fils. Laissez tomber le côté droit, puis glissez l'assemblage vers la droite (**Figure 27.3**).
5. La laine céramique et les panneaux du déflecteur peuvent être retirés au même moment lorsque vous retirez l'assemblage du canal de tube.
6. Lorsque l'assemblage du canal des tubes est libéré du support gauche, pivotez-le dans le sens des aiguilles d'une montre et retirez l'assemblage, la laine céramique et les déflecteurs à travers l'ouverture avant.
7. Réinstallez en procédant dans l'ordre inverse.

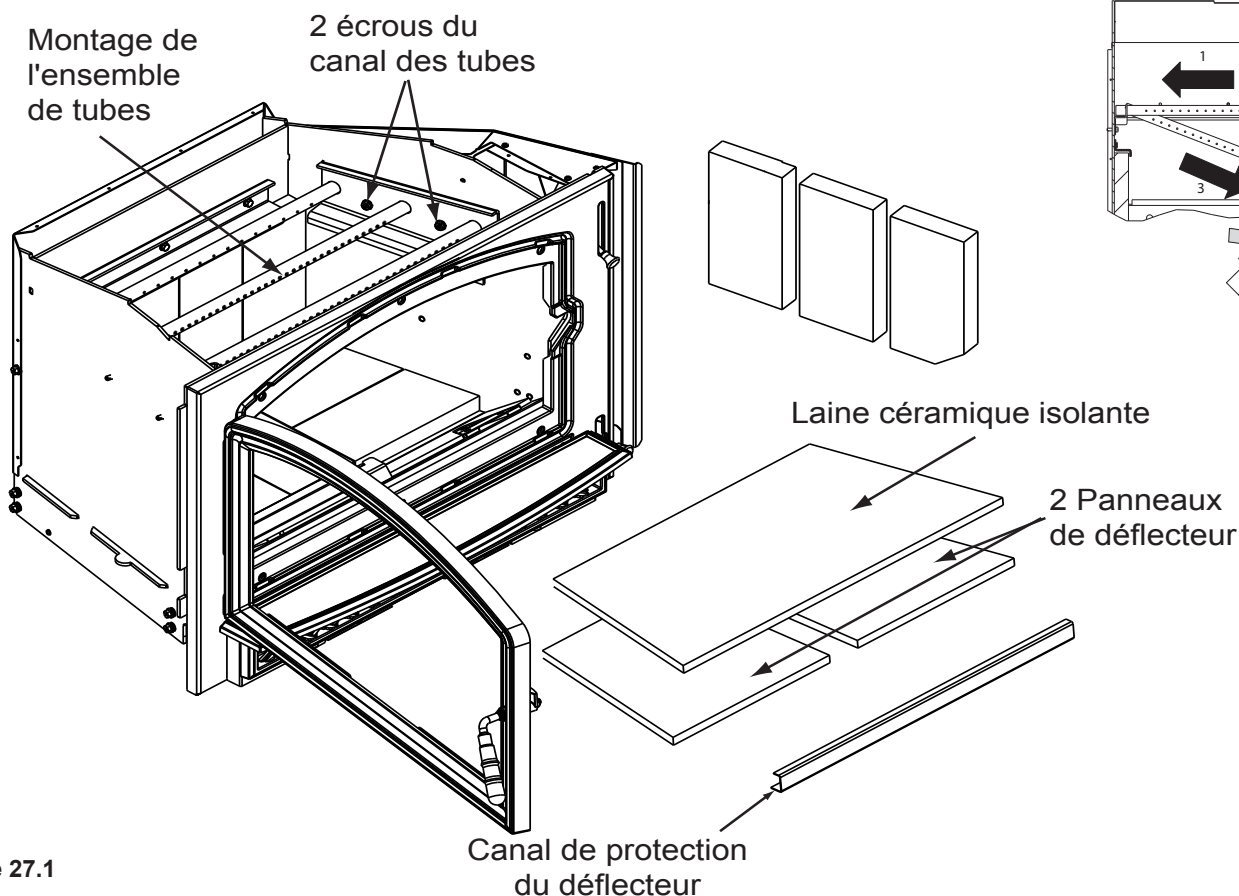

Figure 27.1

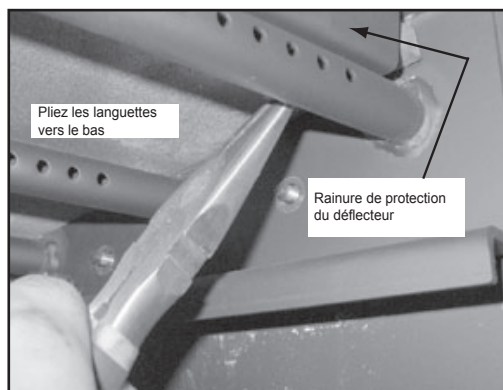

Figure 27.2

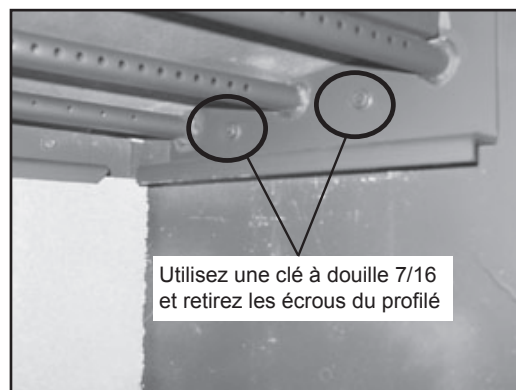

Figure 27.3





## B. Vue éclatée

## C. Pièces de rechange







## D. Accessoires





# QUADRA-FIRE®

NOTHING BURNS LIKE A QUAD

## COORDONNÉES

Hearth & Home Technologies  
352 Mountain House Road  
Halifax, PA 17032  
Division of HNI INDUSTRIES

**Veillez contacter votre fournisseur Quadra-Fire pour toute question.  
Pour obtenir le numéro de téléphone du distributeur Quadra-Fire le plus proche,  
connectez-vous à [www.quadrafire.com](http://www.quadrafire.com)**



## ATTENTION



### NE PAS JETER CE MANUEL

- Il contient d'importantes instructions d'utilisation et de maintenance.
- Assurez-vous de lire, comprendre et respecter ces instructions pour garantir une installation et un fonctionnement sûrs.
- Ce manuel doit être confié aux personnes responsables de l'utilisation et du fonctionnement.



### Nous vous recommandons de noter les informations pertinentes suivantes concernant votre appareil.

Date d'achat/installation : \_\_\_\_\_

Numéro de série : \_\_\_\_\_

Emplacement sur l'appareil : \_\_\_\_\_

Fournisseur du produit : \_\_\_\_\_

Numéro de téléphone du fournisseur : 1( ) - \_\_\_\_\_

Remarques : \_\_\_\_\_  
\_\_\_\_\_  
\_\_\_\_\_

Ce produit peut être couvert par l'un ou l'autre des brevets suivants : (États-Unis) 5341794, 5263471, 6688302, 7216645, 7047962 ou autres brevets américains et étrangers en attente.

  
**HEARTH & HOME**  
technologies™