

# Manuel du propriétaire

## Entretien et utilisation

**INSTALLATEUR :** Ce manuel doit être confié aux personnes responsables de l'utilisation et du fonctionnement.  
**PROPRIÉTAIRE :** Veuillez conserver ce manuel à titre de référence.

*Communiquez avec votre détaillant pour les questions concernant l'installation, l'utilisation, ou l'entretien.*

AVIS : NE PAS JETER CE MANUEL

# QUADRA-FIRE®

## POÊLE À BOIS EXPLORER II MEDIUM

**MODÈLE(S) :**  
**EXPLRME-D-PBK**  
**EXPLRME-D-PDB**  
**EXPLRME-D-PFT**  
**EXPLRME-D-PMH**  
**EXPLRME-D-MBK**

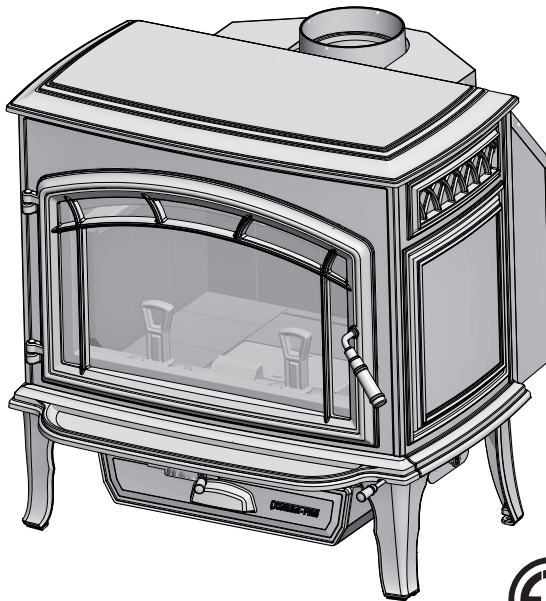

### AVERTISSEMENT



**Le non-respect de ces instructions peut entraîner des dommages matériels, des blessures, voire la mort.**

- Ne pas entreposer ni utiliser de l'essence ou d'autres vapeurs ou liquides inflammables à proximité de cet appareil ou de tout autre appareil électrique.
- Ne surchauffez PAS – si l'appareil ou le carneau devient rouge, le feu est trop intense. La surchauffe annulera votre garantie.
- Respectez les dégagements spécifiés pour les matériaux combustibles. Le non-respect de ces consignes peut déclencher un incendie.



### AVERTISSEMENT



#### **SURFACES CHAUDES !**

La vitre et les autres surfaces sont chaudes pendant l'utilisation ET le refroidissement.

**La vitre chaude causera des brûlures.**

- Ne pas toucher la vitre avant qu'elle ne soit refroidie.
- Ne laissez JAMAIS les enfants toucher la vitre.
- Éloignez les enfants
- **SURVEILLEZ ATTENTIVEMENT** les enfants présents dans la pièce où l'appareil est installé.
- Avertissez les enfants et les adultes des dangers associés aux températures élevées.
- **La température élevée peut enflammer les vêtements ou d'autres matériaux inflammables.**
- Éloignez les vêtements, meubles, rideaux ou autres matières inflammables.



### AVERTISSEMENT



#### **Risque d'incendie.**

À n'utiliser qu'avec des combustibles solides à base de bois. Les autres combustibles risquent de provoquer la surchauffe et de générer des gaz toxiques (par exemple, du monoxyde de carbone).

Installation and service of this appliance should be performed by qualified personnel. Hearth & Home Technologies recommends HHT Factory Trained or NFI certified professionals.

**hearthED**  
**FACTORY TRAINING**  
Fuel Your Fire

**NFI**  
**NATIONAL FIREPLACE INSTITUTE®**  
A CERTIFICATION AGENCY

**NOTE :** To obtain a English translation of this manual, please contact your dealer or visit [www.quadrafire.com](http://www.quadrafire.com).

**REMARQUE :** Pour obtenir une traduction anglaise de ce manuel, veuillez contacter votre revendeur ou visitez [www.quadrafire.com](http://www.quadrafire.com).



## Définition des avertissements de sécurité :



- **DANGER!** Indique une situation dangereuse qui entraînera la mort ou des blessures graves si elle n'est pas évitée.
- **AVERTISSEMENT!** Indique une situation dangereuse pouvant entraîner la mort ou des blessures graves si elle n'est pas évitée.
- **ATTENTION!** Indique une situation dangereuse pouvant provoquer des blessures mineures ou modérées si elle n'est pas évitée.
- **AVIS :** Désigne des pratiques pouvant endommager l'appareil ou d'autres biens matériels.

## TABLE DES MATIÈRES

A. Exemple d'étiquette de numéro de série / de sécurité . . . . .	2	<b>3 Entretien et service.....</b>	<b>17</b>
B. Politique de garantie . . . . .	4	A. Guide de référence rapide pour maintenance . . . . .	17
C. Guide de démarrage rapide . . . . .	7	B. Entretien général. . . . .	18
<b>1 Homologations et codes approuvés .8</b>		C. Emplacement adéquat du déflecteur et de la laine	
A. Certification de l'appareil. . . . .	8	céramique isolante . . . . .	20
B. Puissance calorifique et rendement . . . . .	8	<b>4 Dépannage .....</b>	<b>21</b>
C. Spécifications de la porte vitrée . . . . .	9	<b>5 Service de remplacement de pièce ...</b>	<b>22</b>
D. Approuvé pour les maisons mobiles . . . . .	9	A. Verre . . . . .	22
E. Chambre à coucher . . . . .	9	B. La brique réfractaire . . . . .	22
F. Californie - Prop65. . . . .	9	C. Snap Disque . . . . .	22
<b>2 Instructions d'utilisation .....</b>	<b>10</b>	D. Ensemble De Poignée De Porte . . . . .	23
A. Surchauffe de votre appareil. . . . .	10	E. Déflecteur Conseil. . . . .	23
B. Sélection et entreposage du bois . . . . .	10	F. Tube De Canal De L'Assemblée . . . . .	24
C. Processus de combustion. . . . .	10	<b>6 Documents de référence .....</b>	<b>25</b>
D. Contrôle automatique de la combustion (ACC) . . . . .	11	A. Fiche de service et de maintenance . . . . .	25
E. Réglages de l'air . . . . .	11	B. Vue éclatée . . . . .	27
F. Taux de combustion et rendement . . . . .	12		
G. Préparation d'un feu . . . . .	13		
H. Instructions d'utilisation du ventilateur de convection. . . . .	14		
I. Opacité (fumée) . . . . .	14		
J. Espace libre. . . . .	15		
K. Pression négative . . . . .	15		
L. Questions souvent posées . . . . .	16		

**B. Politique de garantie**

**Hearth & Home Technologies  
LIMITED LIFETIME WARRANTY**

Hearth & Home Technologies, on behalf of its hearth brands (“HHT”), extends the following warranty for HHT gas, wood, pellet and electric hearth appliances that are purchased from an HHT authorized dealer.

**WARRANTY COVERAGE:**

HHT warrants to the original owner of the HHT appliance at the site of installation, and to any transferee taking ownership of the appliance at the site of installation within two years following the date of original purchase, that the HHT appliance will be free from defects in materials and workmanship at the time of manufacture. After installation, if covered components manufactured by HHT are found to be defective in materials or workmanship during the applicable warranty period, HHT will, at its option, repair or replace the covered components. HHT, at its own discretion, may fully discharge all of its obligations under such warranties by replacing the product itself or refunding the verified purchase price of the product itself. The maximum amount recoverable under this warranty is limited to the purchase price of the product. This warranty is subject to conditions, exclusions and limitations as described below.

**WARRANTY PERIOD:**

Warranty coverage for consumers begins at the date of installation. In the case of new home construction, warranty coverage begins on the date of first occupancy of the dwelling or six months after the sale of the product by an independent, authorized HHT dealer/distributor, whichever occurs earlier. However, the warranty shall commence no later than 24 months following the date of product shipment from HHT, regardless of the installation or occupancy date. The warranty period for parts and labor for covered components is produced in the following table.

The term “Limited Lifetime” in the table below is defined as: 20 years from the beginning date of warranty coverage for gas appliances, and 10 years from the beginning date of warranty coverage for wood and pellet appliances. These time periods reflect the minimum expected useful lives of the designated components under normal operating conditions.

Warranty Period		HHT Manufactured Appliances and Venting					
Parts	Labor	Gas	Pellet	Wood	Electric	Venting	Components Covered
1 Year		X	X	X	X	x	All parts and material except as covered by Conditions, Exclusions, and Limitations listed
2 years			X	X			Igniters, auger motors, electronic components, and glass
		X	X	X			Factory-installed blowers
				X			Molded refractory panels
		X					Ignition Modules
3 years			X				Firepots, burnpots, mechanical feeders/auger assemblies
5 years	1 year	X					Vent Free burners, Vent Free ceramic fiber logs, Aluminized Burners
			X	X			Castings and Baffles
6 years	3 years			X			Catalyst - limitations listed
7 years	3 years		X	X			Manifold tubes, HHT chimney and termination
10 years	1 year	X					Burners, logs and refractory
Limited Lifetime	3 years	X	X	X			Firebox and heat exchanger, Grate and Stainless Steel Burners, FlexBurn® System (engine, inner cover, access cover and fireback)
90 Days		X	X	X	X	X	All replacement parts beyond warranty period



**WARRANTY CONDITIONS:**

- This warranty only covers HHT appliances that are purchased through an HHT authorized dealer or distributor. A list of HHT authorized dealers is available on the HHT branded websites.
- This warranty is only valid while the HHT appliance remains at the site of original installation.
- This warranty is only valid in the country in which the HHT authorized dealer or distributor that sold the appliance resides.
- Contact your installing dealer for warranty service. If the installing dealer or distributor is unable to provide necessary parts, contact the nearest HHT authorized dealer or supplier. Additional service fees may apply if you are seeking warranty service from a dealer other than the dealer from whom you originally purchased the product.
- Check with your dealer in advance for any costs to you when arranging a warranty call. Travel and shipping charges for parts are not covered by this warranty.
- Limited Catalyst Warranty
  - o For wood burning products containing a catalyst, the catalyst will be warranted for a six-year period as follows: if the original catalyst or a replacement catalyst proves defective or ceases to maintain 70% of its particulate emission reduction activity (as measured by an approved testing procedure) within 36 months from the purchase date, the catalyst will be replaced for free.
  - o From 37 to 72 months a pro-rated credit will be allowed against a replacement catalyst and labor credit necessary to install the replacement catalyst. The proration rate is as follows:

Amount of Time Since Purchase	Credit Towards Replacement Cost
0 - 36 Months	100%
37 - 48 Months	30%
49 - 60 Months	20%
61 - 72 Months	10%

- o Any replacement catalyst will be warranted under the terms of the catalyst warranty for the remaining term of the original warranty. The purchaser must provide the name, address, and telephone number of the location where the product is installed, proof of original purchase date, date of failure, and any relevant information regarding the failure of the catalyst.

**WARRANTY EXCLUSIONS:**

This warranty does not cover the following:

- Changes in surface finishes as a result of normal use. As a heating appliance, some changes in color of interior and exterior surface finishes may occur. This is not a flaw and is not covered under warranty.
- Damage to printed, plated, or enameled surfaces caused by fingerprints, accidents, misuse, scratches, melted items, or other external sources and residues left on the plated surfaces from the use of abrasive cleaners or polishes.
- Repair or replacement of parts that are subject to normal wear and tear during the warranty period are not covered. These parts include: paint, wood and pellet gaskets, firebricks, grates, flame guides, batteries and the discoloration of glass.
- Minor expansion, contraction, or movement of certain parts causing noise. These conditions are normal and complaints related to this noise are not covered by this warranty.
- Damages resulting from: (1) failure to install, operate, or maintain the appliance in accordance with the installation instructions, operating instructions, and listing agent identification label furnished with the appliance; (2) failure to install the appliance in accordance with local building codes; (3) shipping or improper handling; (4) improper operation, abuse, misuse, continued operation with damaged, corroded or failed components, accident, or improperly/incorrectly performed repairs (5) environmental conditions, inadequate ventilation, negative pressure, or drafting caused by tightly sealed constructions, insufficient make-up air supply, or handling devices such as exhaust fans or forced air furnaces or other such causes; (6) use of fuels other than those specified in the operation instructions; (7) installation or use of components not supplied with the appliance or any other components not expressly authorized and approved by HHT; (8) modification of the appliance not expressly authorized and approved by HHT in writing; and/or (9) interruptions or fluctuations of electrical power supply to the appliance.
- Non-HHT venting components, hearth connections or other accessories used in conjunction with the appliance.
- Any part of a pre-existing fireplace system in which an insert or a decorative gas appliance is installed.
- HHT’s obligation under this warranty does not extend to the appliance’s capability to heat the desired space. Information is provided to assist the consumer and the dealer in selecting the proper appliance for the application. Consideration must be given to the appliance location and configuration, environmental conditions, insulation and air tightness of the structure.

**This warranty is void if:**

- The appliance has been over-fired, operated in atmospheres contaminated by chlorine, fluorine, or other damaging chemicals. Over-firing can be identified by, but not limited to, warped plates or tubes, deformation/warping of interior cast iron structure or components, rust colored cast iron, bubbling, cracking and discoloration of steel or enamel finishes.
- The appliance is subjected to prolonged periods of dampness or condensation.
- There is any damage to the appliance or other components due to water or weather damage which is the result of, but not limited to, improper chimney or venting installation.

**LIMITATIONS OF LIABILITY**

- The owner's exclusive remedy and HHT's sole obligation under this warranty, under any other warranty, express or implied, or in contract, tort or otherwise, shall be limited to replacement, repair, or refund, as specified above. In no event will HHT be liable for any incidental or consequential damages caused by defects in the appliance. Some states do not allow exclusions or limitation of incidental or consequential damages, so these limitations may not apply to you. This warranty gives you specific rights; you may also have other rights, which vary from state to state. EXCEPT TO THE EXTENT PROVIDED BY LAW, HHT MAKES NO EXPRESS WARRANTIES OTHER THAN THE WARRANTY SPECIFIED HEREIN. THE DURATION OF ANY IMPLIED WARRANTY IS LIMITED TO DURATION OF THE EXPRESSED WARRANTY SPECIFIED ABOVE.

**C. Guide de démarrage rapide**

**REMARQUE :** Ce sont des dessins génériques et peuvent ne pas représenter votre modèle spécifique.

**ÉLÉMENTS NÉCESSAIRES  
POUR LE PREMIER FEU :**

10 morceaux de journal, 10 à 20 morceaux de petit bois sec d'allumage et quelques morceaux de bois bien séchés.

**OPEN AIR CONTROLS**

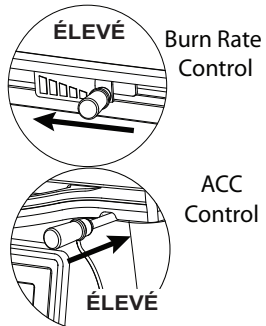

**1**

**AJOUTEZ DU BOIS**

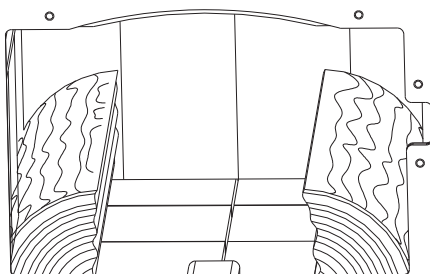

**2**

**AJOUTEZ DU JOURNAL**

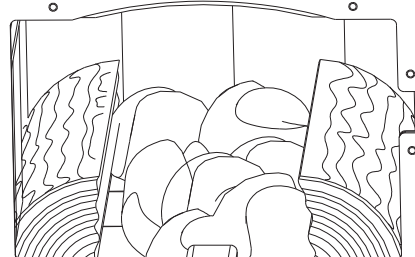

**3**

**AJOUTEZ DU PETIT BOIS**

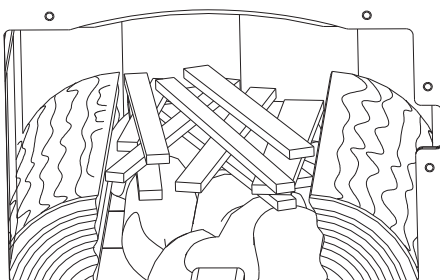

**ALLUME LE PAPIER**

**4**

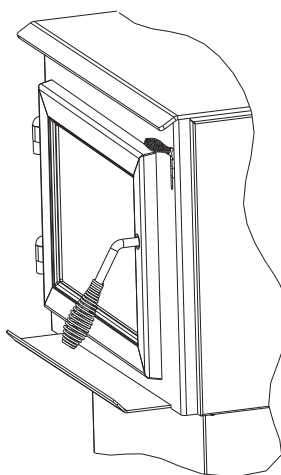

**AVERTISSEMENT!  
Risque d'incendie**

Fermez et verrouillez la porte de manière sécuritaire une fois le feu allumé, et après le remplissage, pour éviter :

- La propagation de fumée, de flammes et de monoxyde de carbone
- La propagation d'étincelles, de charbons et de bûches
- Les feux incontrôlés

NE PAS laisser le poêle sans surveillance avec la porte ouverte.

Allumer un feu peut ne pas nécessiter de laisser la porte ouverte pour assurer un tirage. L'entrée d'air doit approvisionner un tirage suffisant.

**5**

**AJOUTEZ PLUS DE BOIS**

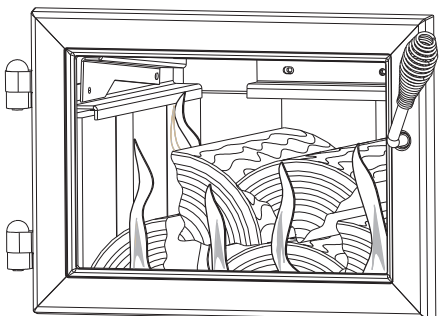

**6**

**RÉDUISEZ LE CONTRÔLE D'AIR**

Réglez à la sortie de chaleur désirée

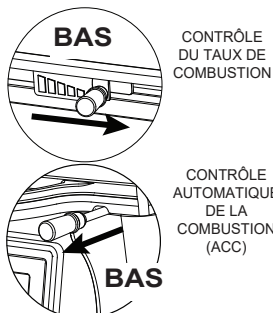

**7**

**Le poêle est prêt à fonctionner normalement.**

# 1 Homologations et codes approuvés

## A. Certification de l'appareil

<b>Modèle :</b>	Poêle à bois Explorer II
<b>Laboratoire :</b>	Intertek
<b>N° et date du rapport :</b>	10126132PRT
<b>Type :</b>	Sécurité
<b>Normes :</b>	UL 1482-07; ULC S627-00

## B. Puissance calorifique et rendement

<b>Un certificat de l'EPA # :</b>	925
<b>Certifié EPA Émissions :</b>	2,2 grammes par heure
<b>*PCI Efficacité Testée :</b>	78,3 %
<b>**HHV Efficacité Testée :</b>	72,4 %
<b>***EPA BTU de Sortie :</b>	11 200 à 35 900 / hr.
<b>****Le pic de BTU/Heure de Sortie :</b>	61 000
<b>L'Évent De La Taille :</b>	15 cm (6 po)
<b>Chambre De Combustion De Taille :</b>	0.07 m <sup>3</sup> (2,42 pi <sup>3</sup> )
<b>Recommandé Longueur De Bûches :</b>	16 cm (20 po)
<b>Carburant :</b>	Avec Bois de corde sec (20% d'humidité)
* Moyenne pondérée du PCI (Faible Valeur calorifique) l'efficacité de l'aide de Sapin de Douglas de bois de dimensions et données recueillies au cours de tests d'émissions de l'EPA. PCI assumer l'humidité est déjà dans un état de vapeur, donc il n'y a pas de perte d'énergie pour vaporiser.	
**Moyenne pondérée HHV (Haut pouvoir calorifique) l'efficacité de l'aide de Sapin de Douglas de bois de dimensions et données recueillies au cours de tests d'émissions de l'EPA. HHV comprend la quantité d'énergie nécessaire pour vaporiser l'eau dans le carburant.	
****Une gamme de BTU sorties calculée à l'aide de l'HHV l'Efficacité et le taux de brûlures de l'APE tests à l'aide de Sapin de Douglas de bois de dimensions.	
****Un pic BTU hors de l'appareil calculé en utilisant le maximum de la première heure du taux de combustion du Haut de Test EPA et de BTU contenu assaisonné bois (8600) fois l'efficacité.	

**REMARQUE :** Cette installation doit être conforme aux codes locaux. En l'absence de codes locaux, vous devez être en conformité avec les codes d'installation UL1482-11, UL 737-11, (UM) 84-HUD et NPFA211 aux États-Unis et les codes ULC S627-00 et CAN/CSA-B365 au Canada. **NON APPROUVÉ POUR LES INSTALLATIONS DANS LES MAISONS MOBILES AU CANADA!**

L'appareil de bois Quadra-Fire Explorer II (ACC) répond aux limites d'émission de bois de berceau de l'Agence de protection de l'environnement des États-Unis pour les appareils de bois vendus après le 15 mai 2015.

Cet appareil en bois nécessite une inspection et une réparation périodiques pour un bon fonctionnement. Il est contraire à la réglementation fédérale d'utiliser cet appareil en bois de manière incompatible avec les instructions d'utilisation de ce manuel.

### C. Spécifications de la porte vitrée

Cet appareil comporte une porte vitrée en vitrocéramique de 5 mm d'épaisseur. N'utilisez que des vitres en vitrocéramique de 5 mm pour remplacer une vitre endommagée. Veuillez contacter votre détaillant si vous devez remplacer la vitre.

### D. Approuvé pour les maisons mobiles (ÉTATS UNIS UNIQUEMENT)

- Cet appareil peut être installé dans les maisons mobiles, à l'exclusion de la chambre à coucher, à condition qu'une prise d'air extérieure de combustion ait été installée.
- L'intégrité de la structure du sol, des murs et du plafond de la maison mobile doit être maintenue.
- L'appareil doit être correctement fixé à la charpente de la maison mobile avec un fil de mise à terre en cuivre n° 8, et la cheminée doit être homologuée UL103 HT ou un conduit homologué UL-1777 de 15 cm (6 po) de diamètre doit être utilisé sur toute la longueur.
- L'ensemble de prise d'air extérieur, n° de pièce OAK-ACC, doit être installé en cas d'utilisation dans une maison mobile.

### E. Chambre à coucher

Lorsqu'il est installé dans une chambre à coucher, il est recommandé d'installer un avertisseur de fumée et / ou de monoxyde de carbone dans la chambre à coucher. La taille de la pièce doit être d'au moins 50 pi<sup>3</sup> par 1 000 Btu / heure d'entrée du poêle, si le poêle dépasse la taille de la pièce, l'air doit être installé.

### F. Californie - Prop65

#### ATTENTION

Ce produit et les carburants utilisés pour faire fonctionner ce produit (bois), ainsi que les produits de combustion de ces carburants, peuvent vous exposer à des produits chimiques tels que le noir de carbone, connu par l'État de Californie pour causer le cancer, et le monoxyde de carbone connu de l'État de Californie pour provoquer des malformations congénitales ou d'autres problèmes de reproduction. Pour plus d'informations, visitez: [WWW.P65Warnings.ca.gov](http://WWW.P65Warnings.ca.gov)



### AVERTISSEMENT



#### Risque d'incendie.

Hearth & Home Technologies décline toute responsabilité et annulera la garantie dans les cas suivants :

- Installation et utilisation d'un appareil endommagé.
- Modification de l'appareil.
- Non-respect des instructions d'installation de Hearth & Home Technologies.
- Installation ou utilisation de composants non autorisés par Hearth & Home Technologies.
- Utilisation de l'appareil sans tous les composants installés.
- Utilisation de l'appareil sans les pieds (si fournis avec l'appareil).
- Ne surchauffez PAS – si l'appareil ou le carneau devient rouge, le feu est trop intense.

N'importe quelle de ces actions peut créer un danger d'incendie.

Les installations, réglages, modifications, entretiens ou maintenances inadéquats peuvent provoquer des blessures et des dommages matériels.

Pour obtenir une assistance ou des renseignements supplémentaires, consultez un installateur, un réparateur qualifié ou votre fournisseur.

Hearth & Home Technologies NE GARANTIRA PAS les appareils qui présentent des preuves de surchauffe. La preuve d'une surchauffe du foyer peut en outre comprendre :

- Gauchissement du conduit d'air
- Attaches de brique réfractaire détériorée
- Déflecteur et autres composants intérieurs détériorés

**REMARQUE :** Le fabricant de cet appareil, Hearth & Home Technologies, se réserve le droit de modifier sans préavis ses produits, leurs spécifications ou leurs prix.



# Guide de l'utilisateur

## 2 Instructions d'utilisation

### A. Surchauffe de votre appareil



### AVERTISSEMENT



**Risque d'incendie**  
Ne surchauffez pas. La surchauffe peut enflammer la créosote ou peut endommager l'APPAREIL et la cheminée.

Pour éviter de surchauffer votre appareil, NE PAS :

- Utiliser de liquides inflammables
- Trop remplir de bois
- Brûler des déchets ou de grandes quantités de bois de rebut
- Laisser trop d'air pénétrer dans le feu

Visitez [www.quadrafire.com/shopping-tools/videos](http://www.quadrafire.com/shopping-tools/videos) pour voir les vidéos sur les produits et l'utilisation et les soins.

#### 1. Symptômes de la surchauffe

Un ou plusieurs des symptômes suivants peuvent indiquer une surchauffe du foyer :

- Le carneau ou l'appareil sont incandescents
- Des bruits de rugissement ou de grondement
- Des forts bruits de craquelure ou de claquement
- Le gauchissement du métal
- Un feu de cheminée

#### 2. Que faire si votre appareil surchauffe

- Fermez immédiatement la porte et les contrôleurs d'air pour réduire l'alimentation en air du feu.
- Si vous soupçonnez un feu de cheminée, appelez le service des pompiers et évacuez votre maison.
- Contactez votre professionnel local d'entretien de la cheminée et faites inspecter votre appareil et votre cheminée pour tout dommage.
- N'utilisez pas votre appareil tant qu'il n'a pas été inspecté par un professionnel de l'entretien de cheminée.

Hearth & Home Technologies NE GARANTIRA PAS les appareils qui présentent des preuves de surchauffe. La preuve d'une surchauffe du foyer peut en outre comprendre :

- Gauchissement du conduit d'air
  - Attaches de brique réfractaire détériorée
  - Déflecteur et autres composants intérieurs détériorés

### B. Sélection et entreposage du bois

Ne brûlez que du bois sec. Stockez le bois à l'abri de la pluie et de la neige. Le bois sec réduit non seulement la formation de créosote, mais il brûle aussi plus efficacement que le bois vert. Même le bois sec contient au minimum 15 % d'humidité. Il faut donc qu'il puisse brûler à une température suffisamment élevée pour que la cheminée reste chaude jusqu'à l'évaporation complète de l'humidité, à savoir environ une heure. Brûler du bois vert est un gaspillage d'énergie.

Le bois mort tombé des arbres doit être considéré comme étant mouillé et doit donc être séché. On peut considérer les arbres morts encore debout comme étant secs à 66 %. Pour savoir si le bois est assez sec pour être brûlé, vérifiez les extrémités des bûches. Si elles sont fendues de toutes parts, elles sont sèches. Si votre bois grésille quand il brûle, il pourrait ne pas être entièrement sec, même si sa surface est sèche.

Fendre le bois avant de l'entreposer accélère son séchage. Le bois doit être empilé de façon à ce que les deux extrémités de chaque bûche soient exposées à l'air. Le séchage est alors plus rapide. Cela est vrai même si le bois a été fendu. Entrez le bois de façon à ce qu'il soit couvert, par exemple dans une remise ou sous une bâche, un plastic, du papier goudronné, des panneaux de contreplaqué usés, etc., car le bois peut autrement absorber l'eau de pluie ou la neige fondue, ce qui retarde son séchage.

### C. Processus de combustion

Depuis quelques années, les gens s'intéressent de plus en plus à la qualité de l'air. L'une des principales causes de la mauvaise qualité de l'air est attribuée au chauffage au bois. Pour améliorer la situation, nous avons développé chez Quadra-Fire des poêles à bois plus propres, dépassant même les exigences établies par nos agences gouvernementales sur les émissions polluantes. Ces appareils au bois, tout comme les autres appareils, doivent être utilisés correctement pour procurer des performances optimales. L'utilisation inadéquate peut transformer n'importe quel appareil au bois en une menace pour l'environnement.

#### 1. Embrasement ou première étape

Il est bon de connaître un peu le processus de combustion pour comprendre ce qui se passe à l'intérieur d'un appareil. La première étape de la combustion est l'embrasement. Pendant cette étape, le bois est chauffé à une température suffisante pour que l'humidité s'en évapore. Le bois atteint la température d'ébullition de l'eau de 100 °C (212 °F) et reste à cette température jusqu'à ce que toute l'eau se soit évaporée. Ce processus capte la chaleur des briquettes et a tendance à refroidir l'appareil.

Le feu a besoin de trois ingrédients – du combustible, de l'air et de la chaleur. Par conséquent, si l'appareil est privé de chaleur pendant le séchage, il a moins de chances de produire une combustion propre et efficace. Pour cette raison, il est toujours préférable de brûler du bois sec. Si le bois n'est pas sec, vous devez ouvrir l'arrivée d'air et régler le poêle sur une position de combustion plus rapide pendant plus longtemps pour démarrer la combustion. La chaleur produite par le feu doit chauffer votre maison et créer un bon triage, au lieu d'être gaspillée pour le séchage du bois vert.

#### 2. Deuxième étape

Pendant l'étape suivante de la combustion, le bois émet des gaz inflammables qui brûlent au-dessus du combustible en produisant des flammes intenses. À ce stade de combustion : il est très important que les flammes ne s'éteignent pas pendant cette étape. Ceci garantira un feu aussi propre que possible. Si les flammes s'éteignent, le taux de combustion est réglé à un niveau trop bas pour entretenir la combustion. Le contrôleur d'air situé dans l'angle supérieur droit sert à régler les taux de combustion. Il est appelé réglage de l'air de combustion (Figure 11.1)

### 3. Étape finale

L'étape finale est la combustion du charbon. Cela se produit quand pratiquement tous les gaz inflammables ont été brûlés et qu'il ne reste que du charbon. Il s'agit de la phase de combustion la plus propre. Le charbon brûle en produisant des flammes d'un bleu chaud.

Il est très important de recharger l'appareil alors qu'il contient encore assez de charbon chaud pour fournir la chaleur nécessaire au séchage et au rallumage de la nouvelle charge de bois. Il est préférable d'ouvrir les réglages de l'air de combustion et à l'allumage avant de rajouter du bois. Le lit de charbon en est ainsi ravivé, diminuant les excès d'émissions (opacité/fumée). Ouvrez lentement la porte de l'appareil pour que les cendres et la fumée ne s'échappent pas. Brisez les gros morceaux et répartissez le charbon afin que le nouveau bois repose sur du charbon chaud.

Nous sommes tous soucieux de la qualité de l'air et, si nous voulons chauffer nos maisons au bois, nous devons le faire de façon responsable. Ainsi, vous devez apprendre comment utiliser votre appareil de la manière la plus propre et efficace possible. Vous pourrez ainsi profiter de nos appareils au bois pendant de nombreuses années.

### D. Contrôle automatique de la combustion (ACC)

Généralement, quand vous allumez un feu, vous ouvrez entièrement les admissions d'air et surveillez le feu pour éviter qu'il devienne incontrôlable et/ou que le bois brûle trop rapidement. Puis vous fermez les entrées d'air pour obtenir le taux de combustion souhaité. Grâce à la commande automatique de combustion, vous n'avez plus besoin de surveiller et de régler le niveau de combustion. Une fois la commande automatique de combustion ajustée, elle se chargera du réglage du feu à votre place. Suivez les instructions ci-dessous pour savoir comment utiliser facilement votre poêle.

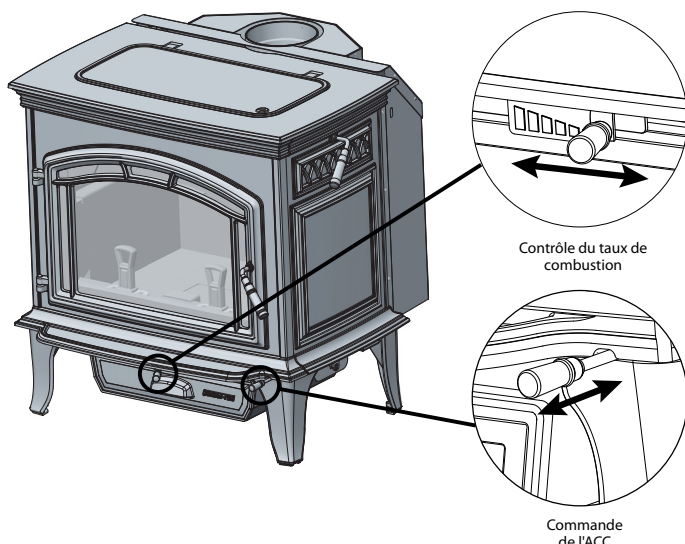

Figure 11.1

### E. Réglages de l'air

#### 1. Contrôle du taux de combustion

Cette admission d'air est située en haut sur l'avant de la boîte à feu, près du bord supérieur de la porte vitrée. Cet air préchauffé fournit l'oxygène nécessaire au mélange des gaz non brûlés pour créer une deuxième, troisième et quatrième combustion. Cet air est régulé par le réglage du taux de combustion. Il existe quatre réglages : moyen, moyen-haut, moyen-bas et bas. Si la commande se déplace tout en haut, elle est sur le réglage maximum; si elle est déplacée tout en bas, elle est sur le réglage minimum (Figure 11.1).

#### 2. Réglage de l'air d'allumage

Le réglage de l'air d'allumage a deux fonctions principales. La première fonction est l'activation de la commande automatique de combustion. Cette fonction s'effectue en glissant la commande entièrement vers l'arrière jusqu'à l'indication « HI » de l'étiquette, puis en la ramenant vers l'avant du poêle jusqu'à la butée. Cela active la commande automatique de combustion et ouvre le passage d'air avant pour permettre à l'air d'entrer par l'avant du poêle pendant environ 25 minutes. Le passage d'air avant se ferme graduellement sur une de 25 minutes. Le feu est alors contrôlé par le contrôle du taux de combustion. Utilisez cette fonction chaque fois que vous ajoutez du bois (Figure 11.1)

#### 3. Réglage prioritaire manuel du temporisateur

Si vous devez arrêter la commande automatique de combustion avant qu'elle ne s'arrête d'elle-même après 25 minutes (par exemple en cas de feu incontrôlé), saisissez le levier situé dans l'angle arrière droit, tout en bas, et tirez-le vers vous (Figure 11.2).

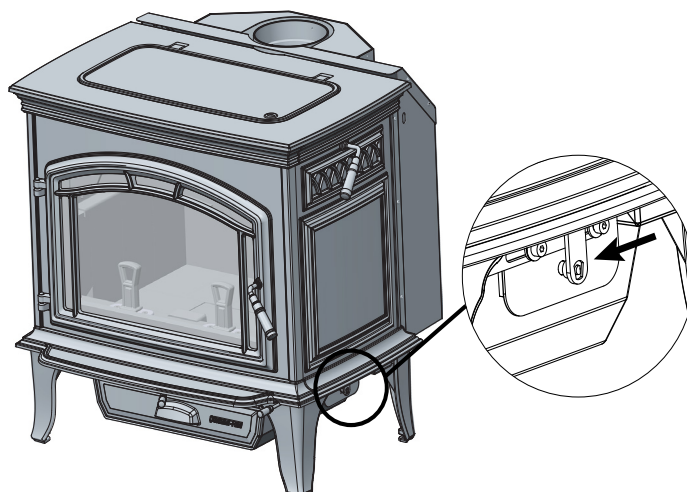
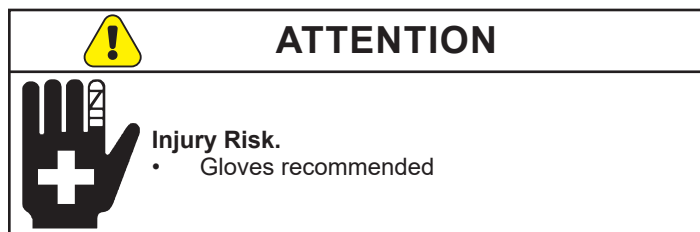

Figure 11.2

## F. Taux de combustion et rendement

Cet appareil en bois a un minimum de faible consommation de carburant qui ne doit pas être modifié. Il est contraire aux règlements fédéraux de modifier ce paramètre ou d'utiliser autrement cet appareil en bois de manière incompatible avec les instructions d'utilisation de ce manuel.

### Pour obtenir un rendement maximum

1. Cet appareil est équipé d'une minuterie (commande automatique de combustion) qui maximise le rendement du poêle sans l'intervention du propriétaire de la maison. Suivez les instructions ci-dessous pour régler l'air d'allumage et le taux de combustion (**Figure 12.1**).
2. Ne brûlez que du bois sec.

### Taux de combustion

Le réglage principal est ouvert lorsque déplacé vers la gauche.

1. **Réglage de combustion faible :**  
Réglage du taux de combustion à élevé pendant 5 minutes. Activez l'air d'admission/d'allumage, puis fermez le réglage du taux de combustion pour arrêter (déplacer vers la droite)
2. **Réglage de combustion faible à moyen :**  
Réglage du taux de combustion à élevé pendant 5 minutes. Activez l'air d'admission/d'alimentation, puis laissez ouvert à 3 à 13 mm (1/8 à 1/2 po) (déplacer de la gauche vers un réglage faible)
3. **Réglage de combustion moyen ou élevé :**  
Réglage du taux de combustion à élevé. Activez l'air d'admission/d'alimentation, puis laissez ouvert à 13 mm (1/2 po) - entièrement ouvert (déplacer de la gauche vers un réglage faible)
4. **Réglage de brûlage élevé :**  
Réglage du taux de combustion ouvert (gauche) d'admission/d'alimentation (gauche).

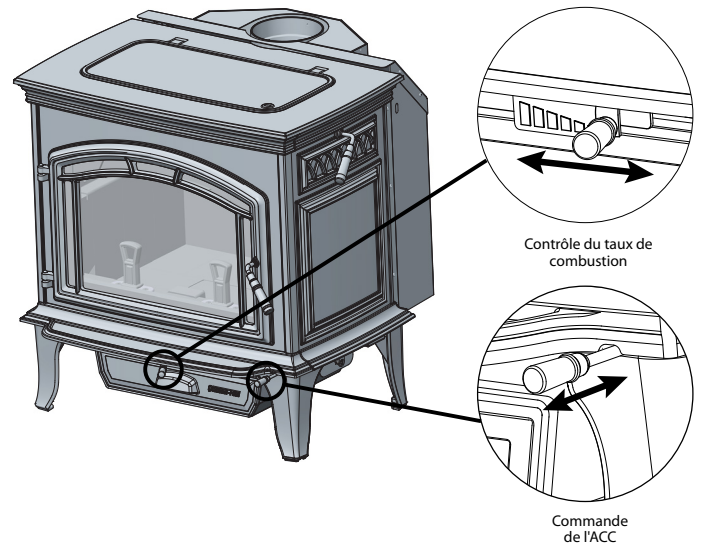

Figure 12.1

**REMARQUE :** Si vous utilisez le ventilateur refoulant optionnel aux réglages de combustion 1 à 3, il doit être arrêté pendant les 30 premières minutes, puis fonctionner à position élevée pendant 30 minutes. Pour un réglage de brûlage élevé, le ventilateur refoulant peut continuer à fonctionner pleinement après avoir remis du combustible.

**REMARQUE :** L'information précédente est fournie uniquement à titre indicatif. L'altitude et autres circonstances peuvent exiger des réglages aux commandes afin d'atteindre les taux de combustion désirés.

**REMARQUE :** Utilisez l'appareil à la position élevée de brûlage pendant 45 minutes chaque jour afin que le conduit de fumée/la cheminée demeure propre.



## AVERTISSEMENT



### Risque d'Incendie.

Lorsque réglé sur Haut Taux de combustion et au mépris de l'Automatique de la Combustion du système de Contrôle d'une situation d'incendie peut se produire et peut entraîner un feu de cheminée.  
Cours de tir entraînera l'annulation de l'appareil de garantie.

## G. Préparation d'un feu

Avant d'allumer votre premier feu dans l'appareil :

**REMARQUE :** La peinture spéciale à haute température constituant la finition de votre appareil doit durcir pendant que l'appareil chauffe. Vous remarquerez une odeur et peut-être quelques vapeurs s'échapper de la surface de l'appareil, ce qui est normal. Nous recommandons d'ouvrir une fenêtre jusqu'à ce que l'odeur se dissipe et que la peinture soit durcie.

1. Confirmez que la position du déflecteur est correcte. Il doit affleurer le tube avant et reposer sur tous les tubes. (**Figure 13.1**).
2. Enlevez toutes les étiquettes de la porte vitrée de l'appareil.

Un feu peut être allumé de plusieurs façons. Le principe de base consiste à allumer d'abord du petit bois ou du papier qui brûle rapidement. Après avoir obtenu des braises, chargez quelques grosses bûches qui brûleront plus lentement. Voici quelques méthodes qui fonctionnent bien :

1. Ouvrez entièrement l'air de combustion et les contrôles de l'ACC (se référer à la page 6 du guide de démarrage).
2. Placez quelques feuilles de papier chiffonné dans la boîte à feu. Chauffez le conduit de fumée avec quelques feuilles de papier journal chiffonné pour réduire au minimum le dégagement de fumée.
3. Placez ensuite du petit bois sur le papier.
4. Assurez-vous qu'aucune allumette et aucun autre matériau inflammables ne se trouvent à proximité de l'appareil. Assurez-vous que la pièce est adéquatement ventilée et que le conduit de fumée n'est pas obstrué.
5. Allumez le papier dans l'appareil. N'allumez ou ne rallumez JAMAIS un feu avec du kérosène, de l'essence ou un liquide d'allumage pour charbon de bois ; cela est très dangereux.
6. Quand le petit bois brûle rapidement, ajoutez des bûches entières d'un diamètre de 76 mm à 102 mm (3 à 4 po). Faites attention de ne pas étouffer le feu. Empilez soigneusement les bûches en les plaçant assez près les unes des autres pour qu'elles se chauffent mutuellement, mais gardez de l'espace entre elles pour permettre à l'air de circuler.
7. Ajustez le réglage de l'air de combustion et activez le système de minuterie de l'ACC.
8. Au moment de rajouter du bois, il est conseillé d'ouvrir à la fois les contrôles de l'air de combustion et de l'allumage avant d'ajouter du bois. Cela ravive le lit de charbon et diminue les émissions excessives (opacité/fumée). Ouvrez lentement la porte de l'appareil pour que les cendres et la fumée ne s'échappent pas. Les bûches de grande taille brûlent lentement et pendant plus longtemps. Les bûches de petite taille brûlent rapidement en produisant beaucoup de chaleur.
9. Tant qu'il reste des braises, répétez les étapes 6 à 8 pour maintenir le feu.

### REMARQUE :

- Préparez le feu sur le fond en briques de la boîte à feu.
- N'utilisez AUCUNE grille, chenet ou autre méthode pour soutenir le combustible. Cela aurait un effet néfaste sur les émissions.



## AVERTISSEMENT



### Risque d'incendie

N'entreposez PAS de bois :

- À des distances inférieures aux dégagements requis aux combustibles à l'appareil.
- Dans l'espace de chargement des granulés ou de vidage des cendres.

Ne PAS utiliser l'appareil :

- Si la porte de l'appareil est ouverte.
- Quand la porte du système d'élimination des cendres est ouverte.

Baffle Board even with front tube & resting on all tubes

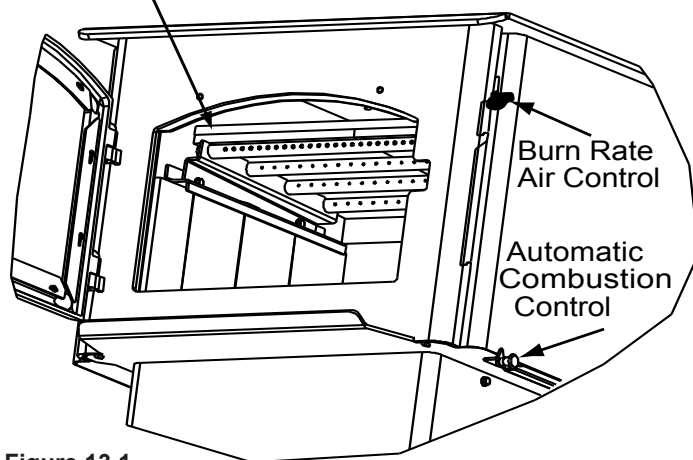

Figure 13.1

Ceramic Blanket on Top

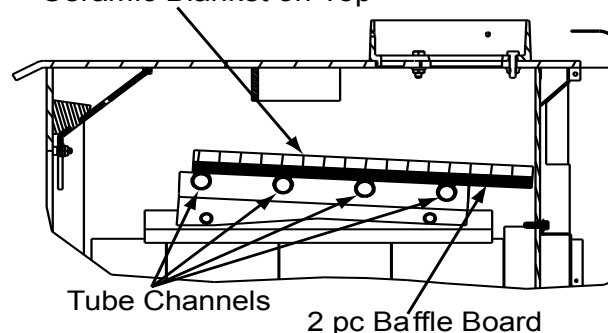

Figure 13.2



## AVERTISSEMENT



### Risque d'incendie.

- Ne PAS utiliser de bois mouillé ou de bois vert.
- Entreposez le bois dans un endroit sec.
- Empilez le bois de façon à ce que les deux extrémités des bûches soient exposées à l'air.

Le bois mouillé ou vert peut augmenter les dépôts de créosote.



## H. Instructions d'utilisation du ventilateur de convection

**REMARQUE :** Si votre poêle à bois Quadra-Fire est équipé d'un ventilateur de convection en option, suivez les directives suivantes :

### 1. Allumage initial (à froid) et tous les réglages de la combustion

Le ventilateur de convection peut être installé et mis en marche immédiatement. Le ventilateur de convection est allumé et arrêté par un disque d'arrêt. Quand votre poêle atteint une température donnée, le ventilateur de convection se met en marche. Il s'arrête quand le poêle redescend à une certaine température.

2. Le ventilateur de convection est équipé d'un réglage de la vitesse. Pour changer la vitesse du ventilateur, tournez le réglage dans le sens des aiguilles d'une montre sur « Low » (bas) ou dans le sens contraire aux aiguilles d'une montre sur « High » (haut) (**Figure 14.2**).

### 3. Emplacement du disque d'arrêt

Si le ventilateur de convection se met en marche et s'arrête à des températures indésirables, placez le disque d'arrêt à un autre endroit de la zone désignée à l'arrière de l'appareil. (**Figure 14.1**) Le disque d'arrêt peut être désactivé au moyen d'un interrupteur de réglage prioritaire, si nécessaire.

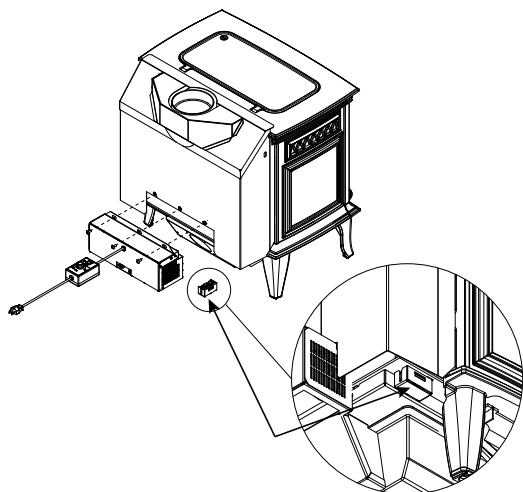
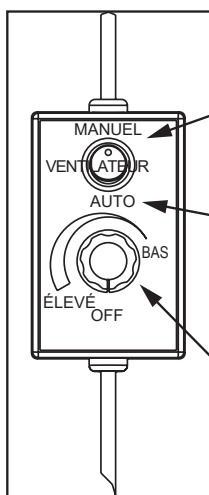

Figure 14.1

Contrôle du taux de combustion



**MANUEL :** A priorité sur le disque d'arrêt

**AUTO :** Le ventilateur est automatiquement mis en marche/arrêt par le disque d'arrêt.

Règle la vitesse du ventilateur de convection

Figure 14.2

## I. Opacité (fumée)

Cela est une indication de l'efficacité et de la propreté de votre appareil. L'opacité est exprimée en valeur relative : un taux de 100 % correspond à une situation dans laquelle un objet est entièrement caché par la colonne de fumée sortant de la cheminée et 0 % correspondant à l'absence de fumée visible. Au fur et à mesure que vous vous habituez à votre appareil, contrôlez périodiquement le niveau d'opacité. Cela vous apprendra à maîtriser la combustion de votre poêle (0 % d'opacité étant le but).



### AVERTISSEMENT



#### Risque d'incendie.

- NE BRÛLEZ AUCUN DÉCHET OU LIQUIDE INFLAMMABLE TEL QUE DE L'ESSENCE, DU NAPHTHÉ OU DE L'HUILE DE MOTEUR.
- Ne brûlez PAS de bois traité ou de bois contenant du sel (bois flotté).
- Brûler un autre matériau que du bois peut dégager du monoxyde de carbone.

Cela peut provoquer des malaises, voire la mort.



### AVERTISSEMENT



#### Risque d'incendie.

Éloignez les matériaux inflammables, l'essence et les autres vapeurs et liquides inflammables de l'appareil.

- Ne PAS entreposer de matériaux inflammables à proximité de l'appareil.
- N'UTILISEZ PAS D'ESSENCE, D'HUILE DE LAMPE, DE KÉROSÈNE, DE LIQUIDE D'ALLUMAGE DE CHARBON DE BOIS OU DE LIQUIDES SIMILAIRES POUR DÉMARRER CET appareil OU LE RALLUMER.
- Éloignez tous ces liquides de l'appareil quand il est en marche.
- Les matériaux inflammables peuvent s'enflammer.



### ATTENTION

Lors de votre premier feu, il y aura de la fumée et une odeur provenant de l'appareil, entraînant une cuisson de la peinture et de la combustion des huiles utilisées pendant la fabrication.

**OUVREZ LES FENÊTRES PENDANT LA COMBUSTION INITIALE POUR DISSIPER LA FUMÉE ET LES ODEURS !**

- Les odeurs peuvent gêner les personnes sensibles.
- Les détecteurs de fumée pourraient s'activer.



### J. Espace libre

- Ne placez AUCUN objet inflammable à moins de 1,2 m (4 pi) devant l'appareil (Figure 15.1).
- **Manteau de foyer :**  
Ne placez aucune bougie ou aucun autre objet sensible à la chaleur sur le manteau du foyer ou l'âtre. La chaleur peut endommager ces objets.

	<h2>AVERTISSEMENT</h2>
<p>Ne placez AUCUN objet inflammable devant l'appareil. Les températures élevées peuvent enflammer les vêtements, les meubles ou les rideaux.</p>	

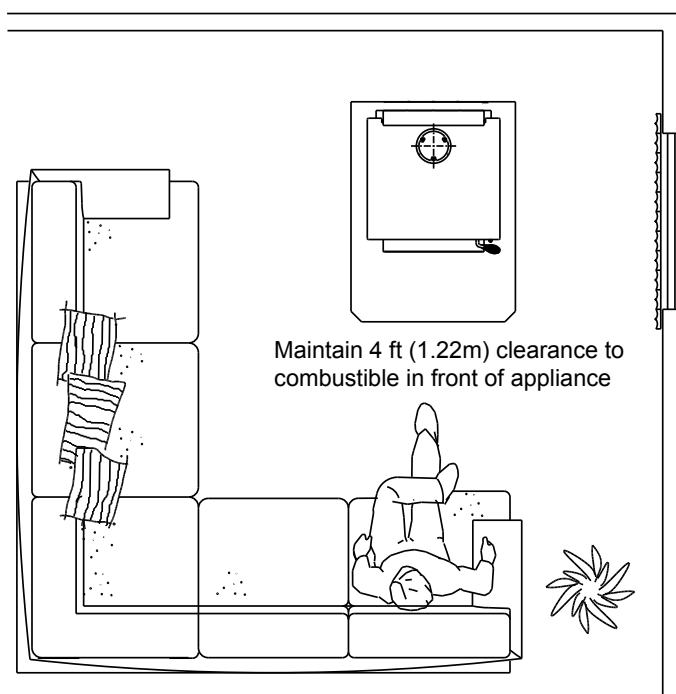



Figure 15.1

### K. Pression négative

	<h2>AVERTISSEMENT</h2>
	<p><b>Danger d'asphyxie.</b></p> <ul style="list-style-type: none"> <li>• En cas de pression négative, il pourrait y avoir propagation de fumée, de suie et de monoxyde de carbone.</li> <li>• Pour qu'il brûle correctement, l'appareil a besoin d'un bon tirage.</li> </ul>

Si le volume d'arrivée d'air est insuffisant pour permettre le bon fonctionnement de l'appareil, la pression devient négative. La fumée peut être plus épaisse aux étages inférieurs de la maison.

#### Les causes incluent :

- Ventilateurs d'évacuation (cuisine, salle de bain, etc.)
- Hottes d'aspiration pour cuisinières
- Exigences en air de combustion pour les fournaies, chauffe-eau et autres appareils de chauffage
- Sèche-linge
- Emplacement des conduits de retour d'air à la chaudière ou au système de climatisation
- Mauvais fonctionnement du système de traitement d'air CVC
- Fuites d'air à l'étage supérieur causées par exemple par :
  - Éclairage encastré
  - Trappe d'accès au grenier
  - Fuites du conduit

#### Pour minimiser les effets d'une pression d'air négative :

- Installez la prise d'air extérieur en l'orientant face au vent dominant soufflant pendant la saison de chauffage.
- Assurez un débit d'air extérieur suffisant pour satisfaire les besoins de tous les appareils de combustion et de l'équipement d'évacuation des gaz.
- Assurez-vous que la chaudière et les conduits de retour d'air ne sont pas situés à proximité immédiate de l'appareil.
- Évitez d'installer l'appareil près des portes, couloirs ou petits espaces isolés.
- L'éclairage encastré doit être de conception étanche.
- Les trappes d'accès au grenier doivent être protégées contre les intempéries ou scellées.
- Les systèmes de conduits et les joints du traitement de l'air installés dans le grenier doivent être scellés au ruban.

## L. Questions souvent posées

PROBLÈMES	SOLUTIONS
Odeur provenant de l'appareil	Quand l'appareil est utilisé pour la première fois, il peut dégager une odeur pendant quelques heures. Cela provient de la cuisson de la peinture et de la combustion des huiles utilisées et laissées à la fabrication.
Bruit métallique	Le bruit est dû à l'expansion et à la contraction du métal pendant le chauffage et le refroidissement. Il ressemble au bruit provoqué par une chaudière ou un conduit de chauffage. Ce bruit n'a aucun effet sur le fonctionnement et la longévité de l'appareil.
Bruit du ventilateur de convection	Si le ventilateur soufflant est installé, son bruit augmente en intensité à mesure que sa vitesse augmente.

**CONTACTEZ VOTRE DÉTAILLANT pour plus d'informations concernant l'utilisation et le dépannage.**  
 Visitez [www.quadrafire.com](http://www.quadrafire.com) pour trouver un détaillant.



### AVERTISSEMENT



**Risque d'incendie.**

- NE BRÛLEZ AUCUN DÉCHET OU LIQUIDE INFLAMMABLE TEL QUE DE L'ESSENCE, DU NAPHTÉ OU DE L'HUILE DE MOTEUR.
- Ne brûlez PAS de bois traité ou de bois contenant du sel (bois flotté).
- Brûler un autre matériau que du bois peut dégager du monoxyde de carbone.

Cela peut provoquer des malaises, voire la mort.



### AVERTISSEMENT



**Risque d'incendie.**

Éloignez les matériaux inflammables, l'essence et les autres vapeurs et liquides inflammables de l'appareil.

- Ne PAS entreposer de matériaux inflammables à proximité de l'appareil.
- N'UTILISEZ PAS D'ESSENCE, D'HUILE DE LAMPE, DE KÉROSÈNE, DE LIQUIDE D'ALLUMAGE DE CHARBON DE BOIS OU DE LIQUIDES SIMILAIRES POUR DÉMARRER CET APPAREIL OU LE RALLUMER.
- Éloignez tous ces liquides de l'appareil quand il est en marche.
- Les matériaux inflammables peuvent s'enflammer.

# 3 Entretien et service

## A. Guide de référence rapide pour maintenance

Avec un entretien adéquat, votre foyer vous procurera plusieurs années de service sans problèmes. Communiquez avec votre détaillant pour vos questions concernant la bonne utilisation, le dépannage et l'entretien de votre appareil. Visitez [www.quadrafire.com/owner-resources](http://www.quadrafire.com/owner-resources) pour consulter les dépannages de base, les FAQ, les vidéos d'utilisation et d'entretien.



### ATTENTION

Attendez que l'appareil soit froid avant de procéder au nettoyage ou d'effectuer l'entretien. Commencez la première inspection après 2 mois d'utilisation. Si le rendement change, ajustez votre horaire en conséquence. Un entretien est requis pour une opération sécuritaire et doit être effectué pour assurer votre garantie.

	Fréquence	Tâche
<p>Défecteur et laine céramique isolante</p>	<p>MENSUELLE ou Après chaque corde de bois</p>	<p>L'emplacement du déflecteur et de la laine céramique isolante est essentiel à la sortie de chaleur, l'efficacité et la durée de vie générale de l'appareil. Assurez-vous que le déflecteur est entièrement poussé à l'arrière de la boîte à feu et que la laine céramique est à plat. Vérifiez le déflecteur pour déceler les fissures.</p>
<p>Ventilateur de convection en option</p>	<p>UNE FOIS PAR AN ou Après toutes les quatre cordes de bois</p>	<p>Passez l'aspirateur sur la roue à ailettes du ventilateur.</p>
<p>Système de cheminée</p>	<p>TOUS LES 2 MOIS ou Après toutes les quatre cordes de bois</p>	<p>La cheminée et le chapeau de l'extrémité doivent être inspectés pour déceler la suie et le crésote tous les deux mois pendant l'hiver ou plus souvent si la cheminée excède ou est inférieure à 4,3 à 4,8 m (14 à 16 pi), mesurée depuis la base de l'appareil. Ceci empêchera l'obstruction des tuyaux, un faible tirage et les feux de cheminée. Toujours brûler du bois sec pour aider à prévenir l'obstruction du capuchon et l'accumulation de crésote.</p>
<p>Piédestal et élimination des cendres</p>	<p>HEBDOMADAIRE ou Après chaque 25 chargements de bois</p>	<p>Les cendres doivent être refroidies avant de les mettre au rebut dans un contenant incombustible. La brique réfractaire est conçue pour protéger votre boîte à feu. Une fois les cendres retirées, inspectez la brique et remplacez les briques détériorées, craquées ou brisées.</p>
<p>Porte et panneau de verre fixe</p>	<p>HEBDOMADAIRE ou Après chaque 25 chargements de bois</p>	<p>Gardez la porte et le cordon d'étanchéité en bon état pour conserver de bonnes durées de combustion sur un réglage à combustion faible. Pour effectuer un test : placez un billet de un dollar entre le poêle et la porte, puis fermez la porte. Si vous pouvez enlever le billet, retirez une rondelle de la poignée de la porte derrière la came du loquet et réessayez. Si vous pouvez toujours le retirer, remplacez le joint d'étanchéité. Vérifiez le cadre du panneau de verre pour déceler les vis lâches afin de prévenir les fuites d'air. Vérifiez le panneau de verre pour déceler les fissures.</p>
<p>Poignée de porte</p>	<p>HEBDOMADAIRE ou Après chaque 25 chargements de bois</p>	<p>Vérifiez le verrou de porte pour un ajustement approprié. Il est très important, particulièrement lorsqu'un cordon de porte s'est formé sur la face du poêle. Vérifiez la poignée de la porte pour un bon fonctionnement de la came.</p>

*Il s'agit de dessins génériques qui peuvent ne pas représenter votre modèle.*

## B. Entretien général

### 1. Élimination du crésote présent dans la cheminée

- **Fréquence** : Tous les deux mois pendant la saison de chauffage ou comme recommandé par une entreprise de ramonage certifiée; de manière plus fréquente si une cheminée excède ou est inférieure à 4,3 à 4,9 m (14 à 16 pi) (mesurée à partir du bas de l'appareil)
  - **Par** : Entreprise de ramonage de cheminées certifiée
- Videz les cendres de la boîte à feu, en éteignant toutes les braises chaudes avant leur mise au rebut. Attendez que l'appareil soit complètement refroidi. Déconnectez le conduit de fumée ou enlevez le déflecteur et la laine céramique isolante de l'appareil avant de nettoyer la cheminée. Sinon, des résidus peuvent se déposer sur le déflecteur et la laine céramique isolante, causant un mauvais fonctionnement de l'appareil. (Voir la dépose du déflecteur à la page 18). Fermez bien la porte. Le crésote ou la suie doit être enlevé avec une brosse spéciale adaptée au type de cheminée utilisée. Enlevez les cendres tombées dans la boîte à feu.

Il est également recommandé de faire inspecter tout le système par un spécialiste avant la saison de chauffage et de le nettoyer et le réparer si nécessaire.

**Inspection** : Inspectez le système au point de raccordement à l'appareil et au sommet de la cheminée. Le crésote a tendance à s'accumuler plus rapidement sur les surfaces froides. Il est donc important de contrôler la cheminée depuis le haut et le bas.

**Formation de dépôt et nettoyage** : Quand le bois brûle lentement, il crée du goudron et d'autres vapeurs organiques qui se combinent avec l'humidité expulsée et forment du crésote.

Les vapeurs de crésote se condensent dans le conduit de fumée lorsqu'il est relativement froid, par exemple lorsque le feu vient d'être allumé ou que le feu brûle lentement. Par conséquent, les résidus de crésote s'accumulent sur le revêtement du conduit de fumée. Si le crésote prend feu, il crée un feu extrêmement chaud qui peut endommager la cheminée, voir détruire la maison.

Le carneau et la cheminée doivent être inspectés tous les 2 mois pendant la saison de chauffage pour déterminer si des dépôts de crésote ou de suie se sont formés. Si un dépôt de crésote ou de suie s'est formé, il doit être enlevé pour diminuer le risque de feu de cheminée.

### 2. Fonctionnement et nettoyage du système d'élimination des cendres

- **Fréquence** : Selon les besoins
  - **Par** : Le propriétaire de l'habitation
1. Le poêle et les cendres doivent être entièrement froids avant d'utiliser le système d'élimination des cendres. Saisissez la poignée de la porte du système d'élimination des cendres située sous le côté gauche de la partie centrale du poêle. Serrez la poignée et poussez-la entièrement vers l'arrière.
  2. Retirez le capuchon en fonte depuis l'intérieur de la boîte à feu à l'aide des outils fournis. Videz les cendres à travers la grille du système d'élimination des cendres. Elles tomberont dans le tiroir placé dessous.

Inspectez le dessus de la porte du système d'élimination des cendres pour vous assurer que toutes les cendres aient été retirées. Vous pouvez rapidement déplacer la poignée du loquet du système d'élimination des cendres vers le haut et vers le bas pour aider à retirer les cendres de la porte. Utilisez une petite brosse pour nettoyer le dessus de la porte s'il reste des cendres.

**N'oubliez pas de remettre le capuchon en place avant d'utiliser le poêle.** Laissez une couche de cendres de 6 à 13 mm (1/4 à 1/2 po) au fond de la boîte à feu de façon à former une grille naturelle et permettre à l'air de circuler sous le bois.

3. Remettez la poignée de porte en position fermée; vous entendrez un déclic au moment de sa fermeture. Mettez des gants pour enlever le tiroir. Jetez les cendres comme indiqué ci-dessous à la page suivante.

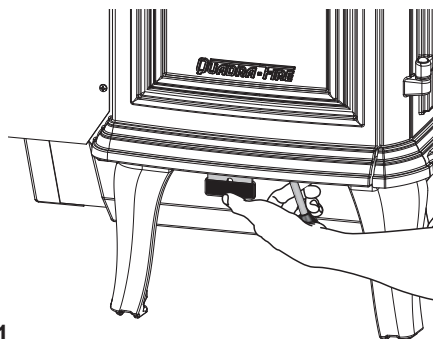

Figure 18.1

	<b>AVERTISSEMENT</b>
	<p><b>Risque d'incendie.</b> Empêchez l'accumulation de crésote.</p> <ul style="list-style-type: none"> <li>• Inspectez le carneau et la cheminée une fois tous les deux mois pendant la saison de chauffage.</li> <li>• Enlevez la crésote pour diminuer les risques de feu de cheminée.</li> <li>• La crésote brûle à très HAUTE température.</li> </ul>

	<b>ATTENTION</b>
	<p><b>Risque de blessures.</b></p> <ul style="list-style-type: none"> <li>• Il est recommandé de porter des gants.</li> <li>• Certains bords peuvent être tranchants.</li> </ul>

	<b>AVERTISSEMENT</b>
	<p><b>Risque d'incendie.</b></p> <ul style="list-style-type: none"> <li>• N'utilisez aucun nettoyant de cheminée ou colorant de flamme dans votre poêle. Ceci causerait la corrosion du conduit de cheminée.</li> </ul>

	<b>AVERTISSEMENT</b>
	<p><b>Risque d'incendie. Risque de blessures</b> Assurez-vous que le système d'élimination des cendres est bien scellé contre le joint.</p> <p><b>Les fuites d'air peuvent causer :</b></p> <ul style="list-style-type: none"> <li>• Feux incontrôlés.</li> <li>• Propagation de flamme et/ou fumée.</li> <li>• Le bois brûle trop rapidement.</li> </ul>

### 3. **Mise au rebut des cendres**

- **Fréquence** : Lorsque les cendres sont à moins de 44 mm (1-3/4 po) de la boîte à feu
- **Par** : Le propriétaire de l'habitation

Les cendres doivent être placées dans un récipient en métal recouvert d'un couvercle bien ajusté. Le récipient de cendres fermé doit être placé sur un plancher incombustible ou sur le sol, loin des matériaux inflammables, en attendant sa mise au rebut finale. Si les cendres sont enterrées ou dispersées sur place, elles doivent rester dans le récipient fermé, jusqu'à ce qu'elles aient pu complètement refroidir.



## AVERTISSEMENT



### Risque d'incendie. Jeter les cendres

- Les cendres doivent être placées dans un récipient en métal avec un couvercle bien ajusté.
- Ne placez pas le récipient en métal sur une surface inflammable.
- Elles doivent être conservées dans un récipient fermé jusqu'à ce qu'elles aient pu complètement refroidir.

### 1. **Nettoyage de la vitre**

- **Fréquence** : Au besoin
- **Par** : Le propriétaire de l'habitation

Nettoyez la vitre au moyen d'un nettoyant non abrasif. Les nettoyants abrasifs peuvent égratigner la vitre et la fragiliser. Si les dépôts sur la vitre ne sont pas épais, vous pouvez utiliser un nettoyant pour vitres normal. Si les dépôts sont plus épais, vous pouvez les enlever au moyen d'un chiffon humide trempé dans des cendres ou imbibé d'un produit à nettoyer les fours disponible dans le commerce.

Après avoir utilisé un produit à nettoyer les fours, il est recommandé d'essuyer les résidus avec un nettoyant pour verre ou de l'eau savonneuse. Si du produit à nettoyer les fours reste sur la vitre pendant le feu suivant, il risque de tacher en permanence la vitre et d'endommager les surfaces métalliques plaquées.

Une partie de l'air de combustion entrant dans la boîte à feu est déviée vers le bas et balaie la surface intérieure de la porte vitrée. Ce courant d'air « nettoie » le verre et empêche la fumée d'y créer des dépôts.

Lorsque le taux de combustion est bas, moins d'air passe sur la vitre et la fumée et les températures relativement basses créent des dépôts sur la vitre.

Pour éliminer ces dépôts, faites fonctionner l'appareil pendant 30 à 45 minutes en ouvrant entièrement le contrôle du taux de combustion et l'air d'allumage.

## ATTENTION

N'utilisez aucun produit à polir contenant des substances abrasives. Il égratignerait les surfaces plaquées.



### C. Emplacement adéquat du déflecteur et de la laine céramique isolante

**⚠ AVERTISSEMENT**

**Risque d'incendie**  
 Un dégât à la boîte à feu provoqué par une disposition incorrecte du déflecteur n'est pas couvert par la garantie. Utilisez l'appareil au bois uniquement avec un déflecteur correctement en place.

Une utilisation inadéquate du déflecteur entraînera :

- un rendement réduit
- une surchauffe de la cheminée
- une surchauffe de l'arrière de la boîte à feu
- un mauvais rendement

Assurez-vous de la disposition adéquate du déflecteur et remplacez les composants du déflecteur, s'ils sont endommagés ou manquants.

**⚠ ATTENTION**

Les plaques du déflecteur sont **FRAGILES**. Faites preuve de prudence au moment de remettre du bois dans le poêle pour éviter :

- De fissurer, casser ou endommager les plaques du déflecteur

Ne PAS utiliser l'appareil sans les plaques du déflecteur

### POSITIONS CORRECTES

La laine céramique isolante et le panneau du déflecteur **DOIVENT** être en contact avec l'arrière de la boîte à feu et même à l'avant.

Figure 20.1

### POSITIONS INCORRECTES

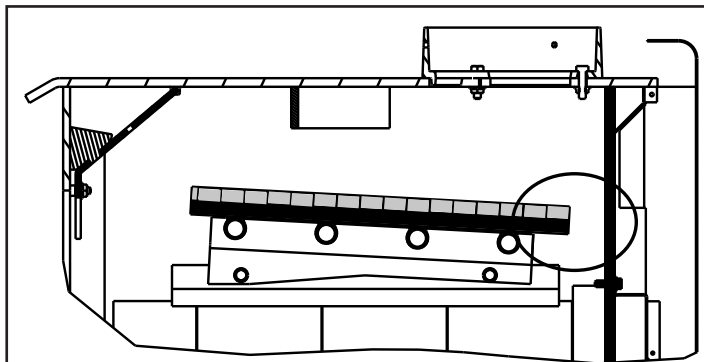

La laine céramique isolante et le panneau du déflecteur ne sont **PAS** en contact avec l'arrière de la boîte à feu.

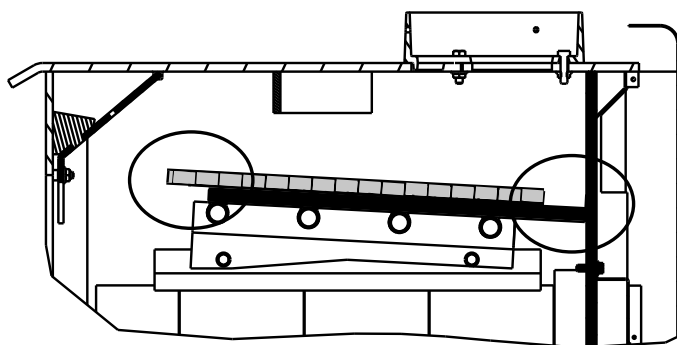

La laine céramique isolante n'est **PAS** en contact avec l'arrière de la boîte à feu, **NI** avec le déflecteur à l'avant.

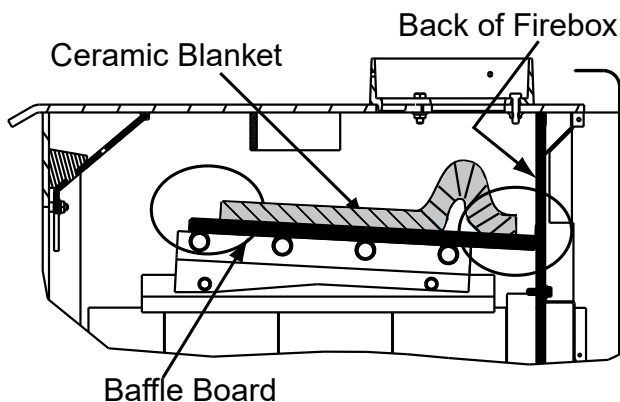

La laine céramique isolante est retroussée à l'arrière de la boîte à feu et ne touche **PAS** le déflecteur à l'avant.

Figure 20.2

# 4 Dépannage

Avec une installation, une utilisation et une maintenance appropriées, votre appareil au bois fonctionnera sans problème pendant de nombreuses années. Si vous rencontrez des problèmes de fonctionnement, ces directives de dépannage permettront au technicien de localiser et d'éliminer la panne.

Problèmes pour démarrer un feu	Cause possible	Solution	
Impossible de démarrer un feu Fumée excessive ou propagation Brûle trop lentement Sortie de chaleur insuffisante	Pas suffisamment de petit bois/papier ou aucun petit bois/papier	Utilisez du petit bois sec, plus de papier. Disposez le petit bois et les bûches de façon à faciliter la circulation de l'air.	
	Air insuffisant pour que le feu s'alimente	Vérifiez toute restriction au chapeau de l'extrémité	
		Vérifiez l'obstruction de l'ensemble de prise d'air extérieur (si installé).	
		Vérifiez l'obstruction du conduit de fumée.	
		Préchauffez le conduit de fumée avant de faire le feu (reportez-vous à la section Préparation d'un feu).	
	Le bois est trop mouillé, trop gros	Vérifiez pour une hauteur adéquate du conduit d'évacuation (reportez-vous à la section de la hauteur de la cheminée).	
		Ouvrez une fenêtre sous l'appareil en direction du vent.	
	Un lit de charbon est non établi avant d'ajouter du bois	Utilisez du bois sec (reportez-vous à la section Bois sec).	
	Obstruction du conduit de fumée, comme des nids-d'oiseau ou des feuilles dans le chapeau de l'extrémité.	Commencez avec du papier et du petit bois pour faire un lit de charbon (reportez-vous à la section Préparation d'un feu).	
Contre-tirage ou pression négative Les ventilateurs de tirage créent une dépression	Inspectez la cheminée pour déceler toutes traces de créosote et faites-la nettoyer par une entreprise de ramonage de cheminées certifiée.		
	N'utilisez pas les ventilateurs d'évacuation pendant l'allumage (reportez-vous à la section Pression négative).		
Le bois brûle trop rapidement	Bois extrêmement sec ou tendre	Ouvrez une fenêtre sous l'appareil en direction du vent.	
		Mélange de bois dur.	
	Sur tirage	Mélangez avec du bois moins sec après avoir démarré le feu. (reportez-vous à la section Combustible à base de bois.)	
		Vérifiez que la hauteur du conduit d'évacuation est appropriée; une hauteur verticale excessive crée un surtirage.	
		Vérifiez l'emplacement de l'extrémité du conduit (consultez la section des Exigences relatives à l'extrémité de la cheminée).	

# 5 Service de remplacement de pièce

## A. Verre

**REMARQUE : Remplacer avec du verre céramique de 5 mm seulement.**

**Service: SRV7061-013**

1. Contrôlez que le feu est éteint et que l'appareil est froid au toucher.
2. Protégez une table ou surface de travail avec un tissu matelassé ou des serviettes. Enfilez des gants pour protéger vos mains.
3. Enlevez la porte avec la vitre cassée en la soulevant et en la décrochant des charnières.
4. Posez la porte, face vers le bas, sur une table ou surface de travail de façon à ce que la poignée dépasse du bord et que la porte repose à plat sur la protection.
5. Enlevez les vis du dispositif de retenue de la vitre et enlevez la vitre. (Si les vis sont difficiles à enlever, recouvrez-les d'abord d'une huile pénétrante.)
6. Placez la vitre au centre de l'ouverture de la porte (les bords de la vitre étant à la même distance en haut, en bas et sur les côtés).
7. Remettez les arrêteurs de vitre. Faites attention de ne pas endommager le filetage des vis.
8. Serrez de quelques tours les vis jusqu'à ce qu'elles soient bien serrées. Contrôlez encore une fois le centrage de la vitre dans le cadre de porte. Continuez à serrer de quelques tours les vis, une à la fois, jusqu'à ce que la vitre soit bien fixée.

**REMARQUE : NE SERREZ PAS les dispositifs de retenue - peut provoquer la rupture de la vitre.**

9. Remplacez la porte sur l'appareil.

Les appareils Quadra-Fire sont équipés d'un verre céramique résistant à la chaleur, qui ne peut être brisé que par impact ou mauvaise utilisation.



### AVERTISSEMENT



#### Risque de blessures.

N'utilisez que le verre spécifié dans le manuel.  
N'UTILISEZ AUCUN AUTRE type de matériau.



### ATTENTION !

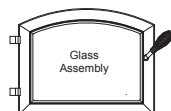

Manipuler le panneau de verre fixe avec prudence.

#### Pendant le nettoyage de la vitre :

- Évitez de cogner, de rayer ou de claquer la porte vitrée.
- Ne PAS nettoyer la vitre quand elle est chaude.
- Ne PAS utiliser de nettoyeurs abrasifs.
- Utilisez un nettoyeur à vitre pour dépôts calcaires sur le film blanc.
- Utilisez un nettoyeur à four vendu sur le marché si les dépôts sont plus épais.
- Enlevez tous les résidus de nettoyeur à four, sinon la vitre sera tachée de façon permanente lors du prochain chauffage.

**Consulter instructions de maintenance.**

## B. La brique réfractaire

**Service: SRV7061-004**

Remplacez les briques réfractaires si elles deviennent friables et/ou si la fente entre les briques dépasse 6 mm.

Inspectez la brique réfractaire après chaque enlèvement de cendres.

La boîte à feu est recouverte de briques réfractaires haute qualité aux propriétés isolantes exceptionnelles. Il n'est pas nécessaire d'utiliser une grille, il suffit de préparer un feu sur le fond de la boîte à feu. N'utilisez pas l'appareil sans briques réfractaires.

1. Quand les cendres sont froides, enlevez les anciennes briques et les cendres du poêle et nettoyez la boîte à feu avec un aspirateur.
2. Sortez les nouvelles briques du carton et placez-les comme illustré.
3. Placez les briques du fond dans le poêle.
4. Installez les briques arrière sur les briques du fond. Faites glisser le haut des briques sous le clip à l'arrière de la boîte à feu et repoussez le bas des briques vers l'arrière.
5. Installez les briques latérales. Glissez le haut de la brique sous les clips latéraux de la boîte à feu et poussez le bas de la brique jusqu'à ce qu'elle affleure la face latérale de l'appareil.

## C. Snap Disque

**REMARQUE : Ventilateur de convection en option.**

**Service: SRV230-0470**

1. Débranchez l'appareil.
2. Localisez le support du disque d'arrêt dans l'angle inférieur gauche à l'arrière du poêle.
3. Le support est fixé au poêle par un aimant. Tirez le support vers le bas en l'éloignant du poêle pour exposer le disque d'arrêt.
4. Tirez le disque d'arrêt et les connexions à cosses rectangulaires vers le haut pour les sortir du support comme illustré à la **Figure 22.1**
5. Enlevez les 2 vis du disque d'arrêt au moyen d'un tournevis à tête cruciforme, puis déconnectez le disque d'arrêt des connecteurs à cosses rectangulaires. Remplacez-le par un nouveau disque d'arrêt et connectez-le.
6. Repoussez le disque d'arrêt et les cosses rectangulaires dans le support et remontez le support sur le poêle. Réinstallez-le en procédant dans l'ordre inverse.

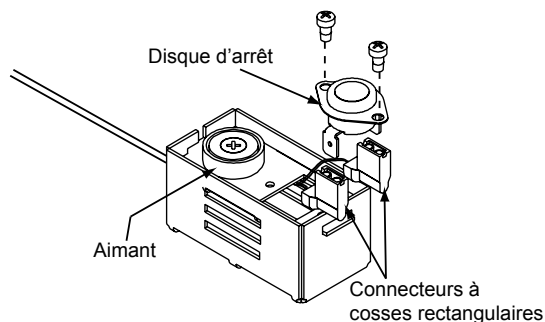

**Figure 22.1**

## D. Ensemble De Poignée De Porte

Service: SRV7063-014

1. Introduisez la poignée de porte dans la porte.
2. Placez une deuxième ou plusieurs rondelles comme illustré à la **Figure 23.1**.
3. Placez la clé dans la rainure.
4. Alignez la rainure dans la came de verrouillage avec la clé. Glissez la came de verrouillage sur l'axe.
5. Installez le contre-écrou sans trop le serrer, car la poignée doit pouvoir bouger librement.
6. Installez la poignée en fibre (**Figure 23.1**).



### ATTENTION

Ne pas trop serrer le contre-écrou. La poignée de porte doit pouvoir bouger librement

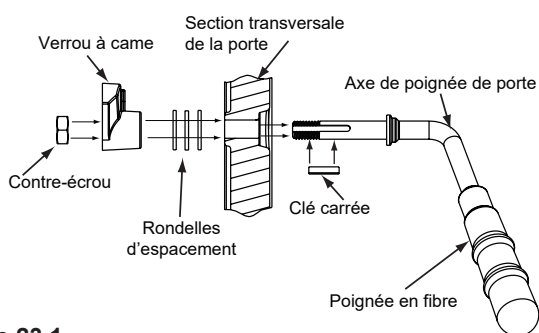

Figure 23.1

## E. Déflecteur Conseil

**REMARQUE : Le passage du tube ne doit pas être retiré pour remplacer les déflecteurs.**

1. Enlevez les cendres de la boîte à feu, en éteignant toutes les braises chaudes avant leur mise au rebut dans un récipient métallique.
2. La plaque-déflecteur est en deux parties. Quand le manteau en céramique est en place, glissez une des parties du déflecteur par-dessus l'autre et sortez-la par l'ouverture de la porte, puis enlevez l'autre partie (**Figure 23.2**).
3. Enlevez la laine céramique isolante.
4. Réinstallez les deux parties du déflecteur l'une après l'autre. Contrôlez que les deux parties du déflecteur affleurent le collecteur à tubes avant et qu'elles reposent sur tous les tubes (**Voir page 12**).
5. Pour réinstaller le manteau en céramique, il est plus facile de le plier d'abord en deux. Placez-le sur la plaque-déflecteur, dépliez-le et lissez-le. Recontrôlez l'emplacement de la plaque-déflecteur (**Figure 23.3**).

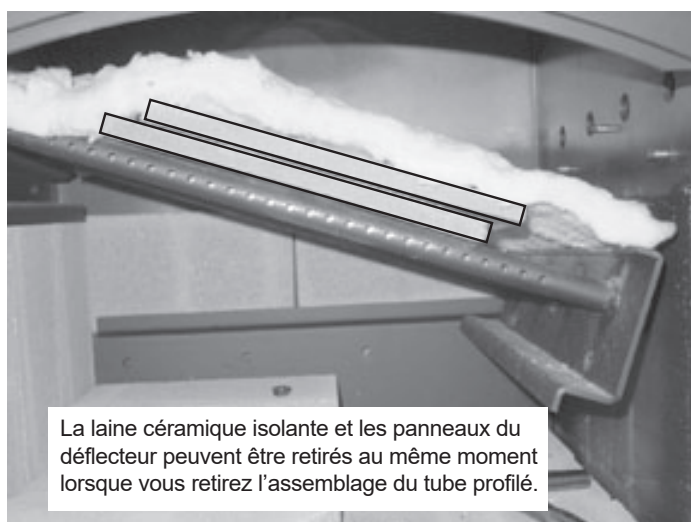

Figure 23.2

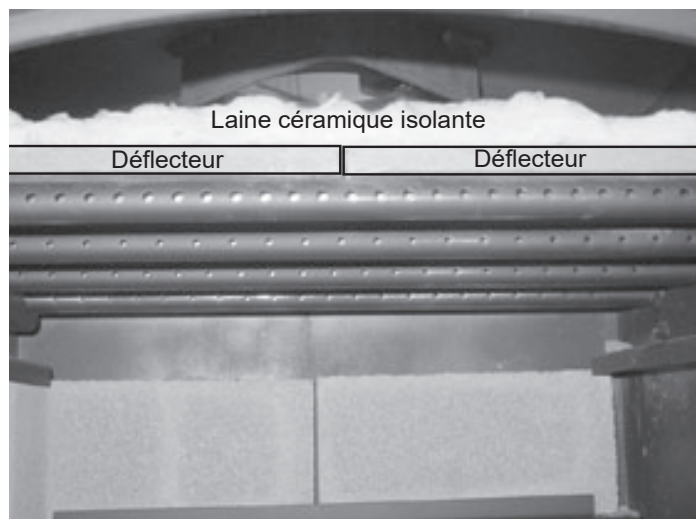

Figure 23.3

## F. Tube De Canal De L'Assemblée

### Démontage de l'ensemble des tubes

1. Retirez les trois briques latérales droites.
2. Retirez l'ensemble de protection du déflecteur en pliant l'arrière des déflecteurs à l'aide de pinces à nez effilé situées à la droite et à la gauche de la couverture de protection. Soulevez légèrement le couvercle et tirez vers l'avant et l'arrière de la boîte à feu (**Figure 24.1**).

**REMARQUE :** Recouvrez les boulons d'huile pénétrante pendant 15 minutes minimum avant d'essayer de les enlever.

3. Enlevez les 2 écrous de canal (7/16) et les 2 boulons (3/8) à l'intérieur de la chambre (**Figure 24.2**).
4. Glissez l'assemblage du canal de tube vers la gauche, jusqu'à ce qu'il soit à l'extérieur des fils. Laissez tomber le côté droit, puis reglissez l'assemblage vers la droite (**Figure 24.3**).
5. La laine céramique isolante et les panneaux du déflecteur peuvent être retirés au même moment lorsque vous retirez l'assemblage du canal de tube.
6. Lorsque l'assemblage de l'ensemble de tube est libre du support gauche, faites pivoter dans le sens horaire et tirez l'assemblage, la laine et les déflecteurs de l'ouverture avant.
7. Réinstallez-le en procédant dans l'ordre inverse.

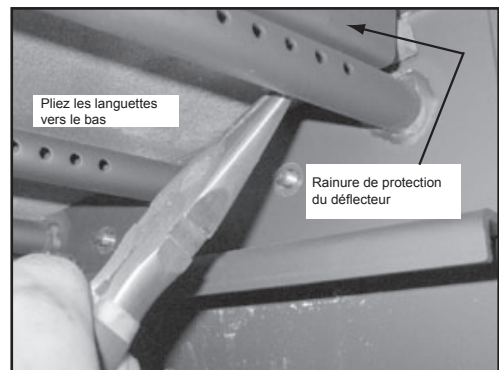

Figure 24.1

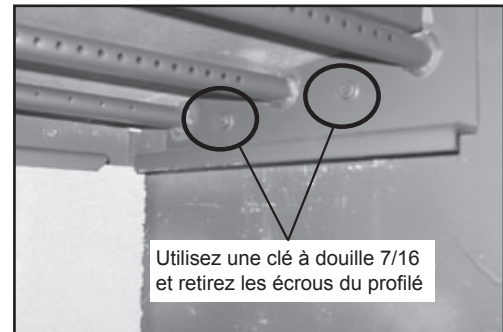

Figure 24.2

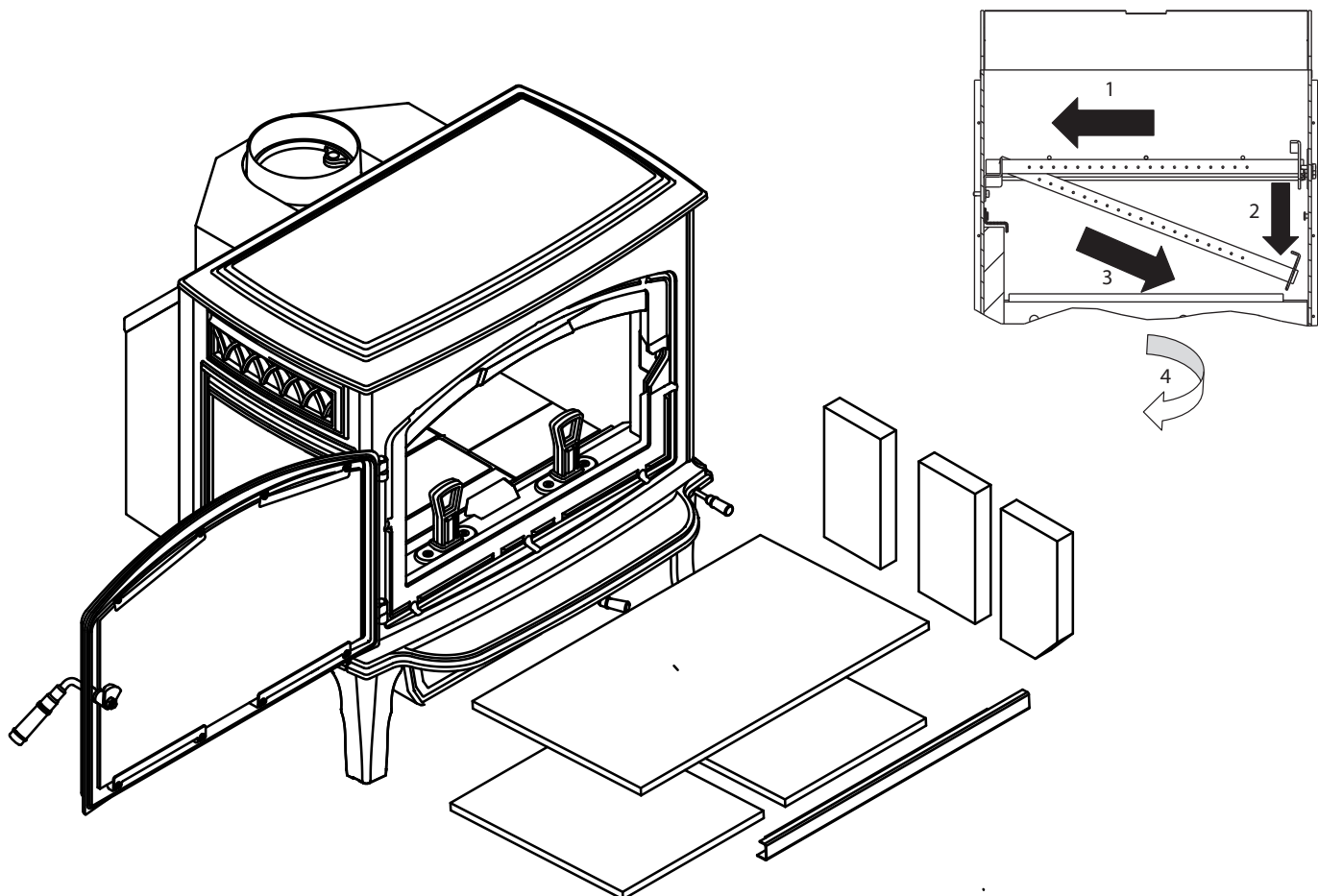

Figure 24.3







B. Vue éclatée

**QUADRA-FIRE**

Pièces de rechange

**Explorer II**

Poêle à Bois

Date de début de la fabrication : March 2014

Date de fin de la fabrication : Actif

Color	SKU No.	Mfg. Dates
Matte Black	EXPLRMED-MBK	03/14 -
Porcelain Black	EXPLRMED-PBK	10/14 - 08/19
Porcelain Dark Blue	EXPLRMED-PDB	10/14 - 08/19
Porcelain Frost	EXPLRMED-PFT	10/14 -
Porcelain Mahogany	EXPLRMED-PMH	03/14 -

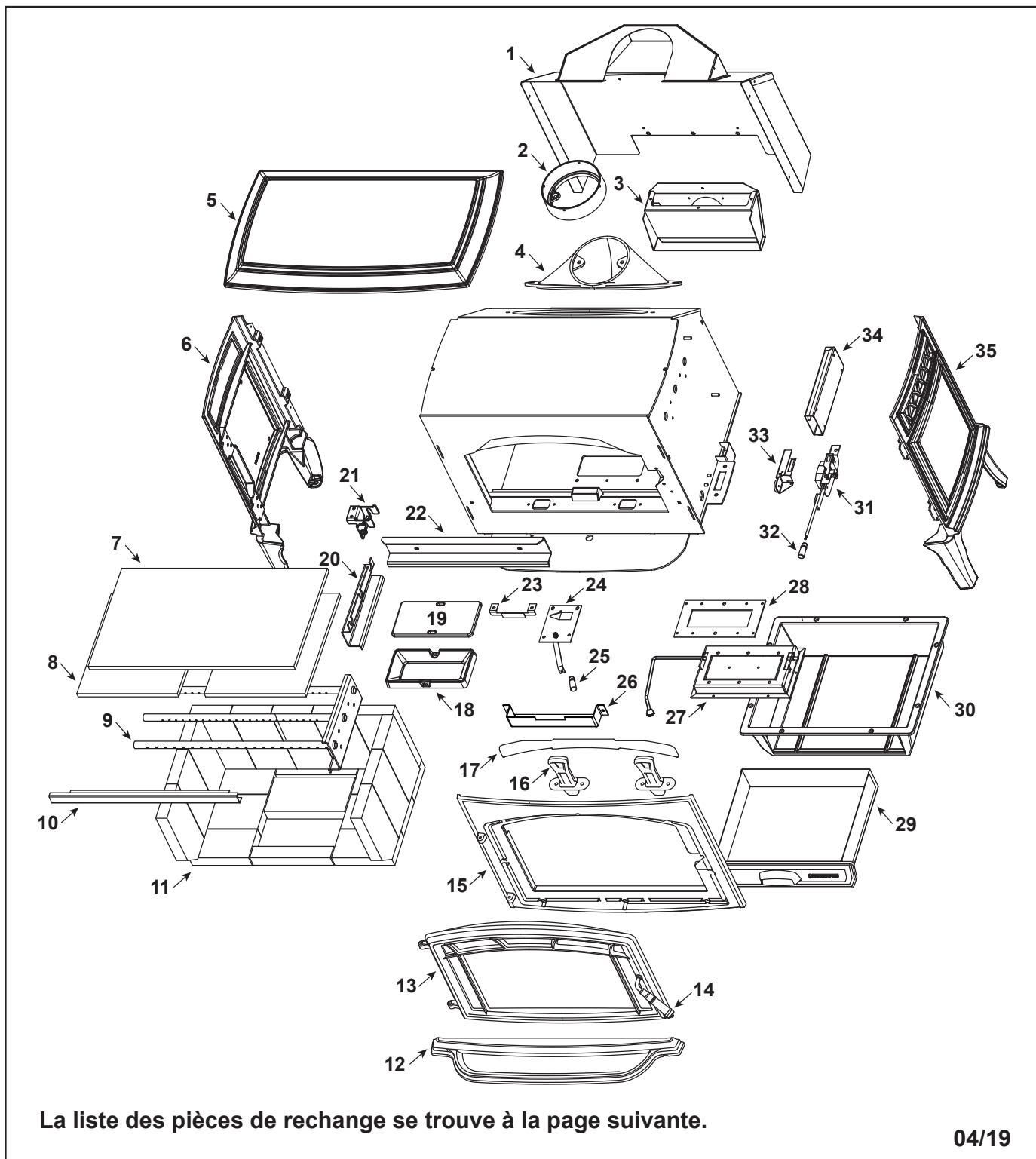

La liste des pièces de rechange se trouve à la page suivante.

04/19

IMPORTANT : CETTE INFORMATION N'EST PLUS À JOUR. Les pièces doivent être commandées d'un détaillant ou d'un fournisseur. **Hearth and Home Technologies ne vend pas directement aux consommateurs.** Veuillez indiquer le numéro de modèle et le numéro de série lorsque vous demandez des pièces de service à votre détaillant ou distributeur.



Entreposé  
au dépôt

ARTICLE	DESCRIPTION	COMMENTAIRES	NUMÉRO DE PIÈCE	
1	Assemblage de couvercle ouvert arrière		SRV7061-015	
2	Buse du conduit		SRV7061-201	
3	Chambre à air extérieure		SRV7061-014	
4	Assemblage de transition de conduit		SRV29138	
5	Partie supérieure	Noir mat	7061-101MBK	
		Porcelaine noire	7061-101PBK	
		Porcelaine bleu foncé	7061-101PDB	
		Porcelaine givrée	7061-101PFT	
		Porcelaine acajou	7061-101PMH	
6	Côté gauche	Noir mat	7061-012MBK	
		Porcelaine noire	7061-012PBK	
		Porcelaine bleu foncé	7061-012PDB	
		Porcelaine givrée	7061-012PFT	
6	Côté gauche	Porcelaine acajou	7061-012PMH	
		Noir mat	7061-012MBK	
		Porcelaine noire	7061-012PBK	
		Porcelaine bleu foncé	7061-012PDB	
7	Manteau de chicane		SRV7061-161	O
8	Panneau de chicane	Quantité de 2 requise	SRV7061-160	O
9	Canal de tube		SRV7061-017	O

**Canal de protection pour chicane n°10**

Front, looking into unit

Side view

Baffle protection channel sits in between front tube and fiber baffle

This tab sits behind the front tube

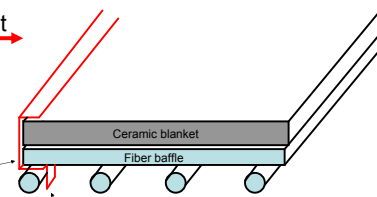

10	Canal de protection pour chicane		SRV7046-165	O
----	----------------------------------	--	-------------	---

**Assemblage de briques n°11**

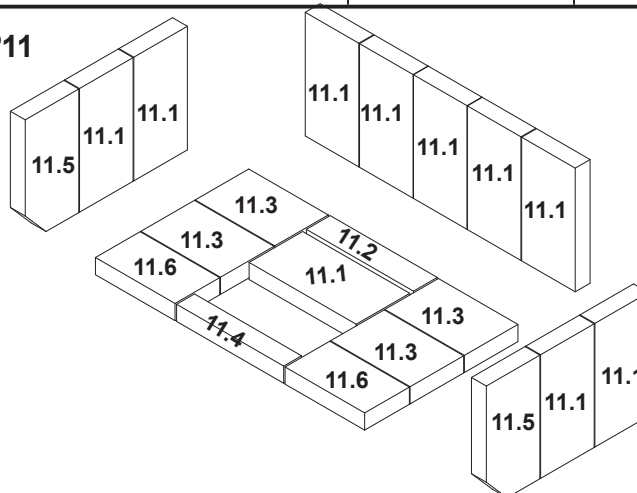

Numéro de pièces d'entretien supplémentaires disponibles à la page suivante.

Date de début de la fabrication : March 2014

Date de fin de la fabrication : Actif

IMPORTANT : CETTE INFORMATION N'EST PLUS À JOUR. Les pièces doivent être commandées d'un détaillant ou d'un fournisseur. **Hearth and Home Technologies ne vend pas directement aux consommateurs.** Veuillez indiquer le numéro de modèle et le numéro de série lorsque vous demandez des pièces de service à votre détaillant ou distributeur.



Entreposé  
au dépôt

ARTICLE	DESCRIPTION	COMMENTAIRES	NUMÉRO DE PIÈCE	
11	Assemblage de briques		SRV7061-004	
11.1	Brique 1, 9 x 4,5 x 1,25 po	Quantité de 10 requise		
11.2	Brique 2, 9 x 2 x 1,25	Quantité de 1 requise		
11.3	Brique 3, 6,69 x 4,5 x 1,25	Quantité de 4 requise		
11.4	Brique 4, 9 x 1,5 x 1,25 po	Quantité de 1 requise		
11.5	Brique 5, avec angle, 9 x 4,5 x 1,25 po	Quantité de 2 requise		
11.6	Brique 6, 6,69 x 3,5 x 1,25 po	Quantité de 2 requise		
	Brique brute (doit spécifier la grandeur lors de la commande)	paquet de 1	832-0550	
		paquet de 6	832-3040	
12	Tablette à cendres	Noir mat	7061-113MBK	
		Porcelaine noire	7061-113PBK	
		Porcelaine bleu foncé	7061-113PDB	
		Porcelaine givrée	7061-113PFT	
		Porcelaine acajou	7061-113PMH	

**Assemblage pour porte n°13**

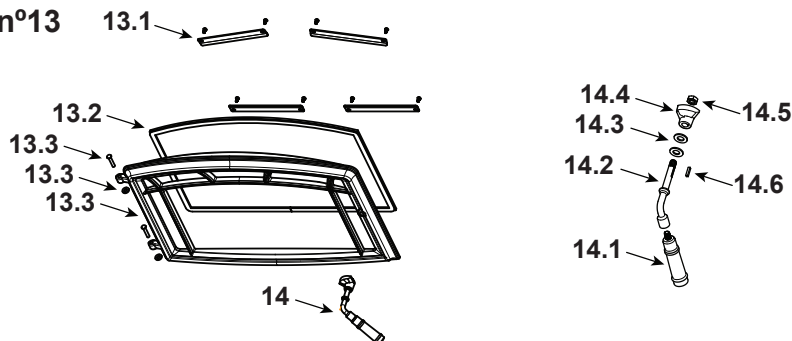

13	Assemblage pour porte	Noir mat	7061-003MBK	
		Porcelaine noire	7061-003PBK	
		Porcelaine bleu foncé	7061-003PDB	
		Porcelaine givrée	7061-003PFT	
		Porcelaine acajou	7061-003PMH	
13.1	Retenues de verre		SRV7063-166	
13.2	Assemblage en verre		SRV7061-013	Oui
13.3	Axes charnières		1-00-4331590	
13.4	Rondelle 1/4 Sae	paquet de 24	28758/24	Oui
13.5	Porte	Noir mat	7061-109MBK	
		Porcelaine noire	7061-109PBK	
		Porcelaine bleu foncé	7061-109PDB	
		Porcelaine givrée	7061-109PFT	
		Porcelaine acajou	7061-109PMH	
	Joint d'étanchéité de verre		834-1460	Oui

Numéro de pièces d'entretien supplémentaires disponibles à la page suivante.

Date de début de la fabrication : March 2014

Date de fin de la fabrication : Actif

IMPORTANT : CETTE INFORMATION N'EST PLUS À JOUR. Les pièces doivent être commandées d'un détaillant ou d'un fournisseur. **Hearth and Home Technologies ne vend pas directement aux consommateurs.** Veuillez indiquer le numéro de modèle et le numéro de série lorsque vous demandez des pièces de service à votre détaillant ou distributeur.

Entreposé  
au dépôt

ARTICLE	DESCRIPTION	COMMENTAIRES	NUMÉRO DE PIÈCE	Entreposé au dépôt
14	Assemblage pour poignée de porte		SRV7063-014	Oui
14.1	Poignée en fibre		SRV7060-212	Oui
14.2	Poignée de porte		SRV7063-137	
14.3	Rondelle Sae, 3/8 (3 chaque)	paquet de 23	832-0990	Oui
14.4	Loquet à came		SRV430-1141	
14.5	Écrou, contre-écrou latéral à deux voies (3 chaque)	paquet de 24	226-0100/24	Oui
14.6	Clé, loquet à came		SRV430-1151	
15	Devant	Noir mat	7061-103MBK	
		Porcelaine noire	7061-103PBK	
		Porcelaine bleu foncé	7061-103PDB	
		Porcelaine givrée	7061-103PFT	
		Porcelaine acajou	7061-103	
	Joint d'étanchéité, 7/16		844-3980	Oui
16	Chenets	2 pièces	SRV7061-020	
17	Barre de tuyau de dérive d'air		SRV7061-199	
18	Canal ARS		SRV7061-184	
19	Couverture d'accès ARS		SRV7038-196	
20	Support à tubes		SRV7061-168	
21	Assemblage pour loquet ARS	Pre 00706201410	SRV7061-023	
		Post 00706201411	SRV7060-050	
22	Retenues de briques arrière		SRV7061-165	
23	Indicateur de taux de combustion		SRV7061-191	
24	Contrôle de taux de combustion		SRV7061-005	
25	Poignée en fibres		SRV7060-202	
26	Panneau d'accès		SRV7061-185	
27	Assemblage pour porte ARS	Pre 00706201410	SRV70061-021	
		Post 00706201411	SRV7060-048	
	Plaque de recouvrement pour poignée		SRV7038-197	
	Poignée		SRV7000-343	
28	Joint d'étanchéité, ARS		SRV7033-296	Oui
29	Panier à cendres		SRV7060-023	
30	Boîte ARS		SRV7060-005	
31	Assemblage de minuterie		SRV7061-024	
32	Poignée en fibres		SRV7060-202	
	Assemblage de remplacement de minuterie (seulement)		SRV480-1940	Oui
33	Porte de minuterie		SRV7061-018	
34	Couverture de canal de tubes		SRV7061-157	

Numéro de pièces d'entretien supplémentaires disponibles à la page suivante.



Date de début de la fabrication : March 2014

Date de fin de la fabrication : Actif

IMPORTANT : CETTE INFORMATION N'EST PLUS À JOUR. Les pièces doivent être commandées d'un détaillant ou d'un fournisseur. **Hearth and Home Technologies ne vend pas directement aux consommateurs.** Veuillez indiquer le numéro de modèle et le numéro de série lorsque vous demandez des pièces de service à votre détaillant ou distributeur.



Entreposé  
au dépôt

ARTICLE	DESCRIPTION	COMMENTAIRES	NUMÉRO DE PIÈCE	
35	Côté droit	Noir mat	7061-011MBK	
		Porcelaine noire	7061-011PBK	
		Porcelaine bleu foncé	7061-011PDB	
		Porcelaine givrée	7061-011PFT	
		Porcelaine acajou	7061-011PMH	
	Ensemble de composantes	Noir mat	SRV7061-027	
		Porcelaine noire	SRV7061-031	
		Porcelaine bleu foncé	SRV7061-032	
		Porcelaine givrée	SRV7061-033	
		Porcelaine acajou	SRV7061-028	
	Assemblage de mise à niveau		7000-000	
	Retouches de peinture	Noir mat	812-0910	
		Porcelaine noire	1-00-0022	
		Porcelaine bleu foncé	1-00-0020	
		Porcelaine givrée	1-00-0021	
		Porcelaine acajou	855-1450	
<b>ACCESSOIRES</b>				
	Assemblage du ventilateur		BK-ACC	
	Boîte de contrôle pour ventilateur avec interrupteur		SRV7000-194	O
	Ensemble de composantes		7033-051	
	Aimant rond		SRV7000-140	O
	Assemble d'équerre pour disque d'arrêt		7033-036	
	Disque d'arrêt no 1, ventilateur de convection		SRV230-0470	O
	Contrôle de la vitesse seulement (rhéostat)		842-0370	O
	Faisceau de câbles (ventilateur)		7033-262	
	Ventilateur à convection	Ventilateur seulement	812-4900	O
	Ensemble d'air extérieur, plancher et arrière		OAK-ACC	
	Assemblage de joint pour air extérieur		7033-039	
	Protecteur contre l'air extérieur		SRV33271	O
	Pare-étincelle		SCR-7061	
<b>ATTACHES</b>				
	Ensemble de réparation Avk Rivnut, 1/4-20 x 3/8-16, Outils Rivnut		RIVNUT-REPAIR	O
	Écrou de serrage, à petites brides, 1/4-20	paquet de 24	226-0130/24	O
	Vis à tête cylindrique Philips 8, 32 x 3/8	paquet de 40	225-0500/40	O
	Vis, feuille métallique, no 8 x 1/2, prise en S	paquet de 40	12460/40	O
	Rondelle 1/4 Sae	paquet de 24	28758/24	O

# QUADRA-FIRE®

NOTHING BURNS LIKE A QUAD

## COORDONNÉES

Hearth & Home Technologies  
352 Mountain House Road  
Halifax, PA 17032  
Division of HNI INDUSTRIES

**Veillez contacter votre fournisseur Quadra-Fire pour toute question.  
Pour obtenir le numéro de téléphone du distributeur Quadra-Fire le plus proche,  
connectez-vous à [www.quadrafire.com](http://www.quadrafire.com)**



## ATTENTION



### NE PAS JETER CE MANUEL

- Il contient d'importantes instructions d'utilisation et de maintenance.
- Assurez-vous de lire, comprendre et respecter ces instructions pour garantir une installation et un fonctionnement sûrs.
- Ce manuel doit être confié aux personnes responsables de l'utilisation et du fonctionnement.



### Nous vous recommandons de noter les informations pertinentes suivantes concernant votre appareil.

Date d'achat/installation : \_\_\_\_\_

Numéro de série : \_\_\_\_\_

Emplacement sur l'appareil : \_\_\_\_\_

Fournisseur du produit : \_\_\_\_\_

Numéro de téléphone du fournisseur : 1( ) - \_\_\_\_\_

Remarques : \_\_\_\_\_  
\_\_\_\_\_  
\_\_\_\_\_

Ce produit peut être couvert par l'un ou l'autre des brevets suivants : (États-Unis) 5341794, 5263471, 6688302, 7216645, 7047962 ou autres brevets américains et étrangers en attente.

  
**HEARTH & HOME**  
technologies™