

Manuel du propriétaire

Entretien et utilisation

INSTALLATEUR : Ce manuel doit être confié aux personnes responsables de l'utilisation et du fonctionnement.
PROPRIÉTAIRE : Veuillez conserver ce manuel à titre de référence.

Communiquez avec votre détaillant pour les questions concernant l'installation, l'utilisation, ou l'entretien.

AVIS : NE PAS JETER CE MANUEL

QUADRA-FIRE®

FOYER ENCASTRÉ À BOIS 3100-I ACC
CONTRÔLE AUTOMATIQUE DE LA
COMBUSTION (ACC)

MODÈLE(S) :
31I-ACC

Cet appareil a été mis à la retraite.
Service de pièces de pages ont été supprimées.
Pour les pièces de remplacement, veuillez vous référer à la personne service à
la liste des pièces situé sur les sites web de la marque.

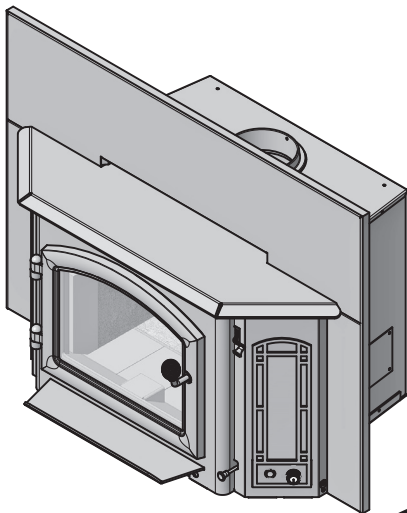

Installation and service of this appliance should be performed by qualified personnel. Hearth & Home Technologies recommends HHT Factory Trained or NFI certified professionals.

hearthED
FACTORY TRAINING
Fuel Your Fire

NFI NATIONAL
FIREPLACE
INSTITUTE
A CERTIFICATION AGENCY

⚠ AVERTISSEMENT



Le non-respect de ces instructions peut entraîner des dommages matériels, des blessures, voire la mort.

- Ne pas entreposer ni utiliser de l'essence ou d'autres vapeurs ou liquides inflammables à proximité de cet appareil ou de tout autre appareil électrique.
- Ne surchauffez PAS – si l'appareil ou le carneau devient rouge, le feu est trop intense. La surchauffe annulera votre garantie.
- Respectez les dégagements spécifiés pour les matériaux combustibles. Le non-respect de ces consignes peut déclencher un incendie.

⚠ AVERTISSEMENT



SURFACES CHAUDES !

La vitre et les autres surfaces sont chaudes pendant l'utilisation ET le refroidissement.

La vitre chaude causera des brûlures.

- Ne pas toucher la vitre avant qu'elle ne soit refroidie.
- Ne laissez JAMAIS les enfants toucher la vitre.
- Éloignez les enfants
- SURVEILLEZ ATTENTIVEMENT les enfants présents dans la pièce où l'appareil est installé.
- Avertissez les enfants et les adultes des dangers associés aux températures élevées.
- **La température élevée peut enflammer les vêtements ou d'autres matériaux inflammables.**
- Éloignez les vêtements, meubles, rideaux ou autres matières inflammables.

⚠ AVERTISSEMENT



Risque d'incendie.

À n'utiliser qu'avec des combustibles solides à base de bois. Les autres combustibles risquent de provoquer la surchauffe et de générer des gaz toxiques (par exemple, du monoxyde de carbone).

REMARQUE

To obtain a French translation of this manual, please contact your dealer or visit www.quadrafire.com

Pour obtenir une traduction française de ce manuel, veuillez contacter votre détaillant ou visitez le www.quadrafire.com

Félicitations
 et bienvenue dans la famille Quadra-Fire!

REMARQUE : Les dégagements ne peuvent être diminués que si cela est autorisé par les autorités compétentes.

A. Exemple d'étiquette de numéro de série / de sécurité

EMPLACEMENT : Arrière de l'appareil



CAUTION: HOT WHILE IN OPERATION DO NOT TOUCH. KEEP CHILDREN AND CLOTHING AWAY. CONTACT MAY CAUSE SKIN BURNS. KEEP FURNISHINGS AND OTHER COMBUSTIBLE MATERIAL FAR AWAY FROM THE APPLIANCE. SEE NAMEPLATE AND INSTRUCTIONS.

ATTENTION: CHAUD LORS DE L'OPÉRATION. NE PAS TOUCHER. GARDEZ LES ENFANTS ET LES VÊTEMENTS LOIN DE L'ESPACE DÉSIGNÉ DE L'INSTALLATION. LE CONTACT PEUT CAUSER DES BRÛLURES À LA PEAU. GARDEZ LES MEUBLES ET LES MATÉRIEAUX COMBUSTIBLES LOIN DE L'ESPACE DÉSIGNÉ DE L'APPAREIL. VOIR L'ÉTIQUETTE ET LES INSTRUCTIONS.



INSTALLATION MANUAL



Report #061-S-74-6.2

QUADRA-FIRE

Model / Modèle:
3100-I ACC INSERT

Tested to / Testé en U.L. 1482, U.L.C. S628-93

Serial No. / N° de série

HF

OWNER'S MANUAL



LISTED ROOM HEATER, SOLID FUEL TYPE / APPAREIL DE CHAUFFAGE DE PIÈCE, DE TYPE DE COMBUSTIBLE SOLIDE.
"For Use with Solid Wood Fuel Only." Also For Use in Mobile Homes.

PREVENT HOUSE FIRES / PRÉVENTION DES FEUX DE MAISON

Install and use only in accordance with manufacturer's installation, venting and operating instructions. CONTACT YOUR LOCAL BUILDING OR FIRE OFFICIALS ABOUT RESTRICTIONS AND INSTALLATION INSPECTION IN YOUR AREA. Refer to manufacturer's instructions and local codes for precautions required for passing chimney through a combustible wall opening. When used as a masonry insert stove, install only in a masonry fireplace built to national and/or local codes. Do not remove brick or mortar to accommodate insert. Installation requires minimum 6 inch (152mm) fire chamber existing chimney with airtight face seal. Install only on a non-combustible hearth. Approved for installation and use in factory built zero-clearance fireplaces conforming to minimum fire chamber specifications, follow instructions in the owner's manual. Components required for installation: positive or direct flue connection assembly or listed vent liner. In Canada a full length 6 inch (152mm) S635 flue liner is required as per ULC S628-93. **WARNING - Inspect and clean chimney frequently.** Under certain conditions of use, creosote buildup may occur. Do not connect this unit to a chimney serving another appliance. **DANGER: Risk of electrical shock.** Disconnect power supply before servicing. Route power cord away from unit. Do not route cord directly in front of appliance. Electrical Rating: 115 VAC, 63 AMPS, 60 Hz. Do not use grate or elevate fire. Build wood fire directly on the hearth (firebrick). **Do not overfire.** If hearth or chimney connector glows, you are overfiring. Operate only with doors closed. Open only to add fuel to the fire. Replace glass only with 5mm ceramic available from your dealer. **OPTIONAL COMPONENTS:** Mantel Deflector, Part 7044-214.

Installez et utilisez en accord avec les instructions d'installation et d'opération du fabricant. Contactez le bureau de la construction ou le bureau des incendies au sujet des restrictions et des inspections d'installation dans votre voisinage. Référez-vous aux instructions du fabricant et des codes locaux pour les précautions requises pour passer une cheminée à travers un mur ou un plancher combustibles, et les considérations maximums. Lorsque vous utilisez un poêle inséré fabriqué en briques, installez un foyer en briques fabriqué selon des codes nationaux et/ou locaux. Ne pas enlever de la brique ou du mortier pour accommoder l'insert. L'installation demande un tuyau allant de la cheminée existante avec un couvercle hermétique. Installez seulement sur un foyer incombustible. Approuvé pour l'installation et l'usage dans les cheminées à zéro espace libre de fabrication en usine et se conformant aux spécifications minimum de chambre de feu. Les pièces exigées pour l'installation: tuyau positif ou direct pour connexion de l'assemblage ou la doublure de tuyau ventilé. Au Canada, un tuyau doublé de grandeur de 6 inch (152mm) S635 est exigé par le code ULC S628-93. **ATTENTION! Inspectez et nettoyez la cheminée fréquemment.** Sous certaines conditions, il se peut que le dépôt de suie (résole) se produise. Ne pas connecter cet appareil à une cheminée servant un autre appareil. **DANGER: Il y a risque de décharge électrique.** Déconnectez le fil électrique de la prise de contact avant le service. Routez le fil électrique à l'écart de l'appareil. Ne pas faire passer le fil électrique au dessus ou en dessous de l'appareil. Puissance Electrique: 115 VAC, 63 Amps, 60 Hz. N'élevez pas le feu. Bâissez le feu de bois directement sur l'âtre, ne pas surchauffer. Si l'appareil de chauffage ou le tuyau de cheminée rouissent, vous surchauffez. Opérez l'appareil seulement lorsque la porte de chargement est fermée. Ouvrez la porte seulement lorsque vous devez ajouter des combustibles dans le feu. Remplacez la vitre seulement avec une vitre céramique de 5 mm disponible chez votre fournisseur. **PIÈCES OPTIONNELLES:** Déflecteur de cheminée d Pièce 7044-214.

Numéro de série

Modèle

Numéro du test du laboratoire et du rapport

Minimum Clearances To Combustible Material
Espaces Libres Minimum Des Matériaux Combustibles

	USA / ÉTATS-UNIS (CANADA)			
	A	B	C	D
MANTLE DEFLECTOR / DÉFLECTEUR DE CHEMINÉE / EXHAUSTER & ZERO CLEARANCE / Évacuateur, Circulant la chaleur & d'espace libre	21.5" (546)	n/a	n/a	15" (381)
MANTEL CLEARANCES / ESPACE LIBRE MANTEAU DE CHEMINÉE				
W/ Mantel Deflector / Pas de protection de cheminée with Mantel Deflector / avec un déflecteur de cheminée	n/a	31" (787)	22" (559)	n/a
	n/a	21" (533)	21" (533)	n/a
FLOOR PROTECTION / PROTECTION DU PLANCHER	USA / ÉTATS-UNIS (CANADA)			
	E		F	
Floor height 0" to 6'-1/2" (0 to 165) below Insert Base Hauteur du sol de 0" à 6'-1/2" (0 à 165) sous la base de l'insert	18" (457)	8" (305)		
Floor height greater than 6'-1/2" (165) below Insert Base Hauteur de sol supérieure à 6'-1/2" (165) sous la base de l'insert	16" (457)	8" (305)		
THERMAL PROTECTION / PROTECTION THERMIQUE	USA / ÉTATS-UNIS & CANADA			
Floor height 0" to 6'-1/2" (0 to 165) below Insert Base / Hauteur du sol de 0" à 6'-1/2" (0 à 165) sous la base de l'insert	1-1/2 inch (38) of K = 0.49, R = 3.06			
Floor height greater than 6'-1/2" (165) below Insert Base / Hauteur de sol supérieure à 6'-1/2" (165) sous la base de l'insert	1 inch (25) of K = 0.49, R = 2.04			

Manufactured by / Fabriqué par:

HEARTH & HOME

352 Mountain House Road,
Halifax, PA, 17032
www.quadrafire.com

U.S. ENVIRONMENTAL PROTECTION AGENCY Certified to comply with 2015 particulate emission standards at 2.1 GHR EPA Method 28 and 5G. Not approved for sale after May 15, 2020.
This wood heater needs periodic inspection and repair for proper operation. Consult the owner's manual for further information. It is against federal regulations to operate this wood heater in a manner inconsistent with the operating instructions in the owner's manual.

Made in U.S.A. of US and imported parts.
Fabriqué aux États-Unis d'Amérique par des pièces d'origine américaine et pièces importées.

2019	2020	2021	JAN	FEB	MAR	APR	MAY	JUN	JUL	AUG	SEP	OCT	NOV	DEC
<input type="checkbox"/>	<input type="checkbox"/>	<input type="checkbox"/>	<input type="checkbox"/>	<input type="checkbox"/>	<input type="checkbox"/>	<input type="checkbox"/>	<input type="checkbox"/>	<input type="checkbox"/>	<input type="checkbox"/>	<input type="checkbox"/>	<input type="checkbox"/>	<input type="checkbox"/>	<input type="checkbox"/>	<input type="checkbox"/>

DO NOT REMOVE THIS LABEL / NE PAS ENLEVER L'ÉTIQUETTE

7044-1411

Date de fabrication

Définition des avertissements de sécurité :



- **DANGER!** Indique une situation dangereuse qui entraînera la mort ou des blessures graves si elle n'est pas évitée.
- **AVERTISSEMENT!** Indique une situation dangereuse pouvant entraîner la mort ou des blessures graves si elle n'est pas évitée.
- **ATTENTION!** Indique une situation dangereuse pouvant provoquer des blessures mineures ou modérées si elle n'est pas évitée.
- **AVIS :** Désigne des pratiques pouvant endommager l'appareil ou d'autres biens matériels.

TABLE DES MATIÈRES

A. Exemple d'étiquette de numéro de série / de sécurité	2	3 Maintenance et entretien.....	21
B. Garantie	4	A. Guide de référence rapide pour maintenance	21
C. Guide de démarrage rapide	7	B. Maintenance générale	22
1 Homologations et codes approuvés .8		4 Guide de dépannage.....	24
A. Certification du foyer encastré	8	5 Pièces de rechange	25
B. Puissance calorifique et rendement	8	A. Remplacement de la vitre	25
C. Spécifications de la porte vitrée	9	B. Remplacement de briques réfractaires	25
D. Approuvé pour les maisons mobiles	9	C. Remplacement du ventilateur refoulant	26
E. Chambre à coucher	9	D. Remplacement du disque d'arrêt	26
F. Californie - Prop65	9	E. Démontage du déflecteur	27
2 Instructions d'utilisation 10		F. Remplacement de l'ensemble de tubes profilés	28
A. Votre appareil à bois	10	6 Documents de référence 29	
B. Sécurité incendie	11	A. Journal de maintenance et de maintenance	29
C. Surchauffe de votre appareil	11	B. Vue Éclatée	30
D. Matériaux inflammables et incombustibles	11	C. Pièces de rechange	31
E. Sélection et stockage de bois	11	D. Accessoires	35
F. Processus de combustion	12		
G. Contrôle automatique de la combustion (ACC)	12		
H. Réglages de l'air	13		
I. Taux de combustion et rendement	14		
J. Préparation d'un feu	15		
K. Emplacement adéquat du déflecteur et de la laine céramique isolante	16		
L. Combustible à base de bois	17		
M. Utilisation de la boîte de commande du ventilateur avec disque d'arrêt	18		
N. Instructions d'utilisation du ventilateur refoulant	18		
O. Opacité (fumée)	18		
P. Espace libre	19		
Q. Pression négative	19		
R. Questions souvent posées	20		

B. Garantie

Hearth & Home Technologies GARANTIE À VIE LIMITÉE

Hearth & Home Technologies, au nom de ses marques (« HHT »), étend la garantie suivante aux appareils HHT au gaz, bois, granulés, et électrique achetés d'un détaillant HHT autorisé.

COUVERTURE DE LA GARANTIE :

HHT garantit au propriétaire d'origine de l'appareil, sur le site d'installation d'origine, ainsi qu'à tout cessionnaire devenant le propriétaire de l'appareil sur le site d'installation d'origine dans les deux ans suivant la date originale d'achat, que l'appareil HHT est sans défauts de matériau et de fabrication au moment de sa confection. Si après son installation, des composants fabriqués par HHT et couverts par la garantie présentent des défauts de matériau ou de fabrication avant l'échéance de la garantie, HHT réparera ou remplacera, à son gré, les composants couverts. HHT peut, à son gré, se libérer de toute obligation découlant de la garantie en remplaçant le produit lui-même ou en remboursant le prix d'achat vérifié du produit. Le montant maximum remboursé en vertu de cette garantie est le prix d'achat du produit. Cette garantie est soumise aux conditions, exclusions et restrictions décrites ci-dessous.

PÉRIODE DE GARANTIE :

La période de garantie du consommateur entre en vigueur à la date d'installation. Dans le cas d'une maison neuve, la garantie entre en vigueur à la date de la première occupation de la maison ou six mois après la vente du produit par un détaillant/distributeur HHT indépendant autorisé, selon ce qui survient en premier. Cependant, la garantie entre en vigueur au plus tard 24 mois après la date d'expédition du produit de chez HHT, quelle que soit la date d'installation ou d'occupation. La période de garantie couvrant les pièces et la main-d'œuvre pour les composants concernés figure dans le tableau suivant.

Le terme « durée de vie limitée » dans le tableau ci-dessous est défini comme suit : 20 ans à compter de l'entrée en vigueur de la couverture de la garantie pour les appareils au gaz et 10 ans pour les appareils au bois et à granulés. Ces périodes reflètent les durées de vie utile minimum attendues des composants concernés, dans des conditions de fonctionnement normales.

Période de garantie	Appareils et conduits d'évacuation fabriqués par HHT							
	Pièces	Main-d'œuvre	Gaz	Granulés	Bois	Électrique	Évacuation des gaz	Composants couverts
1 an			X	X	X	X	X	Toutes les pièces et le matériel, à l'exclusion de ceux figurant dans les conditions, exclusions et limitations.
2 ans				X	X			Allumeurs, moteurs de vis sans fin, composants électroniques et vitre
		X		X	X			Ventilateurs soufflant installés en usine
					X			Panneaux réfractaires moulés
		X						Module d'allumage
3 ans				X			Assemblages du creuset de combustion, pots de combustion, dispositif d'alimentation mécanique/vis sans fin	
5 ans	1 an	X						Brûleurs non raccordés, bûches en fibre de céramique non raccordées, brûleurs aluminés
			X	X				Pièces moulées et déflecteurs
6 ans	3 ans			X			Catalyseur - restrictions indiquées	
7 ans	3 ans		X	X			Tubes collecteurs, cheminée et extrémité HHT	
10 ans	1 an	X					Brûleurs, bûches et briques réfractaires	
À vie limitée	3 ans	X	X	X			Boîte à feu et échangeur de chaleur, grille et brûleurs en acier inoxydable, système FlexBurn® (moteur, couvercle intérieur, couvercle d'accès et contre-feu)	

CONDITIONS DE LA GARANTIE :

- La garantie ne couvre que les appareils HHT achetés chez un détaillant ou distributeur HHT autorisé. Une liste des détaillants HHT approuvés est disponible sur les sites Web des produits HHT.
- Cette garantie n'est valable que si l'appareil HHT demeure sur le site d'installation d'origine.
- Cette garantie n'est valide que dans le pays où réside le détaillant ou distributeur autorisé HHT qui a vendu l'appareil.
- Contactez le détaillant qui a effectué l'installation pour les réparations sous garantie. Si le détaillant ou le distributeur qui a effectué l'installation est incapable de fournir les pièces nécessaires, contactez le détaillant ou fournisseur HHT autorisé le plus près. Des frais de réparation supplémentaires peuvent être applicables si la réparation sous garantie est effectuée par un autre détaillant que celui qui vous a fourni le produit à l'origine.
- Contactez à l'avance votre détaillant pour savoir si la réparation sous garantie entraînera des coûts. Les frais de déplacement et les frais d'expédition des pièces ne sont pas couverts par cette garantie.
- Garantie limitée du catalyseur
 - o o pour les produits de brûlage au bois comportant un catalyseur, le catalyseur sera garanti comme suit, pendant une période de 6 ans : si le catalyseur original ou un catalyseur de remplacement s'avérait défectueux ou cessait de maintenir 70 % de son activité de réduction de particules (tel que mesuré par une procédure d'essai approuvé) au cours des 36 mois qui suivent la date d'achat, le catalyseur sera remplacé gratuitement.
 - o o entre 37 et 72 mois, un crédit au prorata sera remis pour le remplacement d'un catalyseur et un crédit pour la main-d'œuvre nécessaire à installer le catalyseur de remplacement. Le taux de proportion est calculé ainsi :

Temps total écoulé depuis l'achat	Crédit remis pour le coût de remplacement
0 à 36 mois	100 %
37 à 48 mois	30 %
49 à 60 mois	20 %
61 à 72 mois	10 %

- o o tout remplacement du catalyseur sera garanti sous les modalités de la garantie du catalyseur, pour le reste de la période de la garantie originale. L'acheteur doit fournir le nom, l'adresse et le numéro de téléphone du lieu où le produit est installé, la preuve de la date originale d'achat, la date du bris, et toute information pertinente au défaut du catalyseur.

EXCLUSIONS DE LA GARANTIE :

Cette garantie ne couvre pas ce qui suit :

- Modification au fini de la surface résultant d'une utilisation normale. Comme il s'agit d'un appareil de chauffage, une légère modification de la couleur et de l'état des surfaces intérieures et extérieures est possible. Il ne s'agit pas d'un défaut et cela n'est pas couvert par la garantie.
- La détérioration des surfaces imprimées, plaquées ou émaillées en raison des marques de doigts, accidents, abus, égratignures, pièces qui ont fondu ou autres causes externes, ainsi que les résidus laissés sur les surfaces en raison de l'utilisation de nettoyeurs ou produits à polir abrasifs.
- La réparation ou le remplacement des pièces soumises à une usure normale pendant la période de garantie ne sont pas couverts. Ces pièces comprennent : peinture, joints d'étanchéité bois et granulés, briques réfractaires, grilles, guide de flammes, piles et décoloration de la vitre.
- Expansion, contraction ou déplacements mineurs de certaines pièces qui provoquent du bruit. Ces conditions sont normales et les réclamations liées à ce bruit ne sont pas couvertes.
- Dommages causés par : (1) l'installation, l'utilisation ou la maintenance de l'appareil sans tenir compte des instructions d'installation et d'utilisation, et sans consultation de l'étiquette d'identification de l'agent homologué; (2) le non-respect des codes du bâtiment locaux pendant l'installation de l'appareil; (3) l'expédition ou la mauvaise manutention; (4) la mauvaise utilisation, l'abus, l'utilisation continue avec des composants endommagés, corrodés ou défectueux, l'utilisation après un accident, les réparations négligentes/incorrectes; (5) les conditions liées à l'environnement, une mauvaise ventilation, une pression négative ou un mauvais tirage en raison de l'étanchéité de la construction, l'admission insuffisante d'air d'appoint ou d'autres dispositifs tels que des ventilateurs de tirage, des générateurs d'air chaud à air pulsé ou toute autre cause; (6) l'utilisation de combustibles autres que ceux mentionnés dans les instructions d'utilisation; (7) l'installation ou l'utilisation de composants qui n'ont pas été fournis avec l'appareil ou de tout autres composants qui n'ont pas été expressément autorisés et approuvés par HHT; (8) les modifications de l'appareil qui n'ont pas été expressément autorisées et approuvées par écrit par HHT; et/ou (9) les interruptions ou fluctuations de l'alimentation électrique de l'appareil.
- Composants d'évacuation des gaz, connecteurs d'être ou accessoires utilisés avec l'appareil qui n'ont pas été fournis par HHT.
- Toute partie d'un système de foyer préexistant où un foyer encastré ou un appareil décoratif au gaz a été installé.
- Les obligations de HHT, en vertu de cette garantie, ne couvrent pas la capacité de l'appareil à chauffer l'espace souhaité. Des informations sont fournies pour aider le consommateur et le détaillant lors de la sélection de l'appareil adéquat pour l'application envisagée. On doit tenir compte de l'emplacement et de la configuration de l'appareil, des conditions liées à l'environnement, de l'isolation et de l'étanchéité de la structure.

Cette garantie est nulle si:

- L'appareil a été tiré, exploités en atmosphères contaminées par le chlore, le fluor ou d'autres produits chimiques nocifs. La surcuisson peut être identifiée par, mais non limité à, déformé de plaques ou de tubes, déformation déformation de l'intérieur de la structure de fonte ou de composants, de couleur rouille en fonte, des bulles, la fissuration et à la décoloration de l'acier ou de l'émail de finition.
- L'appareil est soumis à de longues périodes de l'humidité ou de la condensation.
- Il y a des dommages à l'appareil ou d'autres composants à cause de l'eau ou de dommages causés par des intempéries qui est le résultat d', mais non limité à, une mauvaise de la cheminée ou de ventilation de l'installation.

LES LIMITATIONS DE RESPONSABILITÉ

- Le propriétaire exclusif de recours et de VRD de la seule obligation en vertu de cette garantie, en vertu de toute autre garantie, expresse ou implicite, ou d'un contrat, d'un délit ou autre, doit être limitée au remplacement, à la réparation ou au remboursement, comme spécifique ci-dessus. En aucun cas, VRD être tenu pour responsable des dommages directs ou indirects causés par des défauts de l'appareil. Certains états n'autorisent pas l'exclusion ou la limitation des dommages accessoires ou consécutifs, de sorte que ces limitations peuvent ne pas s'appliquer à vous. Cette garantie vous donne des droits spécifiques; vous pouvez également avoir d'autres droits qui varient d'état à état. SAUF DANS LA MESURE PRÉVUE PAR LA LOI, VRD NE FAIT AUCUNE GARANTIE EXPRESSE AUTRE QUE LA GARANTIE SPÉCIFIÉE CI-APRÈS. LA DURÉE DE TOUTE GARANTIE IMPLICITE EST LIMITÉE À LA DURÉE DE LA GARANTIE EXPRESSE INDIQUÉE CI-DESSUS.

C. Guide de démarrage rapide

REMARQUE : Ce sont des dessins génériques et peuvent ne pas représenter votre modèle spécifique.

ÉLÉMENTS NÉCESSAIRES POUR LE PREMIER FEU :

10 morceaux de journal, 10 à 20 morceaux de petit bois sec d'allumage et quelques morceaux de bois bien séchés.

OUVREZ LES ENTRÉES D'AIR

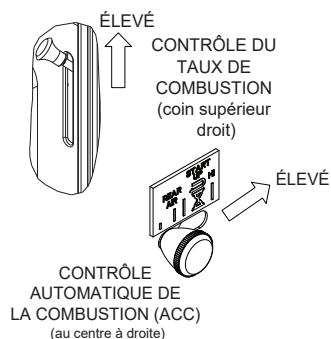

1

AJOUTEZ DU BOIS

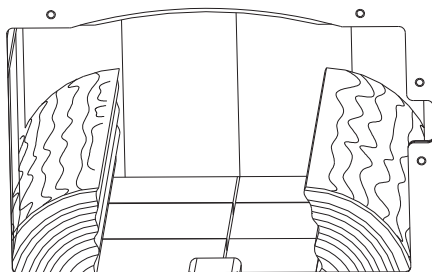

2

AJOUTEZ DU JOURNAL

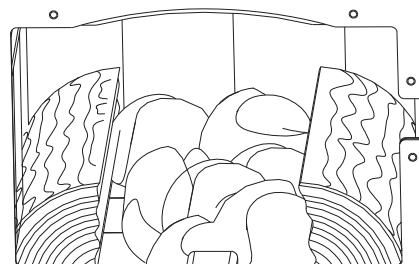

3

AJOUTEZ DU PETIT BOIS

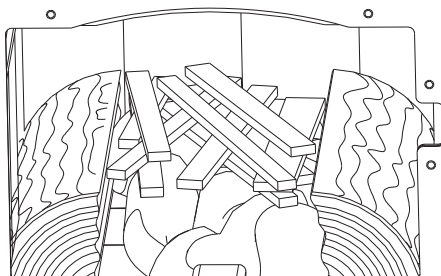

ALLUME LE PAPIER

4

AVERTISSEMENT! Risque d'incendie

Fermez et verrouillez la porte de manière sécuritaire une fois le feu allumé, et après le remplissage, pour éviter :

- La propagation de fumée, de flammes et de monoxyde de carbone
- La propagation d'étincelles, de charbons et de bûches
- Les feux incontrôlés

NE PAS laisser le poêle sans surveillance avec la porte ouverte.

Allumer un feu peut ne pas nécessiter de laisser la porte ouverte pour assurer un tirage. L'entrée d'air doit approvisionner un tirage suffisant.

5

AJOUTEZ PLUS DE BOIS

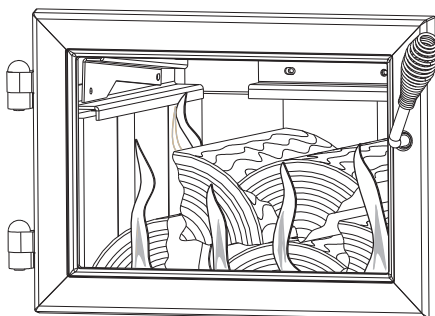

6

RÉDUISEZ LE CONTRÔLE D'AIR

Réglez à la sortie de chaleur désirée

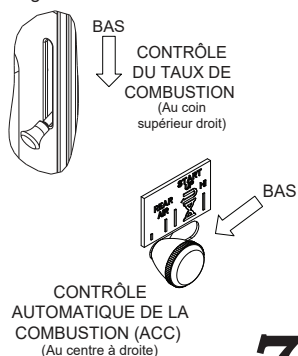

7

**Le poêle est
prêt à fonctionner
normalement.**

1 Homologations et codes approuvés

A. Certification du foyer encastré

Modèle :	Foyer encastré modèle 3100-I (ACC)
Laboratoire :	OMNI Test Laboratories, Inc.
Rapport n° :	061-S-74-6.2
Type :	Chauffage d'ambiance homologué à combustible solide.
Norme :	UL1482, ULC S628-93 et (UM) 84-HUD, approuvé pour les maisons mobiles.

B. Puissance calorifique et rendement

N° de certification EPA :	960-14
EPA, Émissions certifiées :	2,0 grammes par heure
*PCI, Efficacité testée :	78,3 %
**PCS, Efficacité testée :	72,5 %
***EPA, Sortie en BTU :	de 11 500 à 31 800 BTU/h
****Pointe d'émission de BTU/heure :	53 600
Taille du conduit :	152 mm (6 po)
Taille de la boîte à feu :	0,05 m ³ (1,9 pi ³)
Longueur maximum des bûches :	457 mm (18 po)
Longueur idéale des bûches :	406 mm (16 po)
Combustible	Corde de bois séché
*Efficacité moyenne pondérée PCI utilisant du sapin Douglas aux dimensions spécifiées et les données collectées pendant les tests d'émission de l'EPA.	
**Efficacité moyenne pondérée PCS utilisant du sapin Douglas aux dimensions spécifiées et les données collectées pendant les tests d'émission de l'EPA.	
***Plage d'émission de BTU basée sur l'efficacité par défaut de l'EPA et les taux de combustion des résultats bas et élevés des tests EPA, en utilisant du sapin Douglas aux dimensions spécifiées.	
****Maximum BTU émis par l'unité calculé en utilisant le taux de combustion maximal de la première heure à partir du résultat élevé du test EPA et le niveau en BTU du bois (8600) multiplié par l'efficacité.	

REMARQUE : Cette installation doit être conforme aux codes locaux. En l'absence de codes locaux, vous devez être en conformité avec les codes d'installation UL1482, (UM) 84-HUD et NPFA211 aux États-Unis et les codes ULC S628-93 et CAN/CSA-B365 au Canada.

Ce foyer encastré à bois Quadra-Fire série 3100 (ACC) est conforme aux normes d'émission de particules du 15 mai 2015 de l'EPA (agence de protection de l'environnement des États-Unis).

Cet appareil en bois nécessite une inspection et une réparation périodiques pour un bon fonctionnement. Il est contraire à la réglementation fédérale d'utiliser cet appareil en bois de manière incompatible avec les instructions d'utilisation de ce manuel.

C. Spécifications de la porte vitrée

Cet appareil comporte une porte vitrée en vitrocéramique de 5 mm d'épaisseur. N'utilisez que des vitres en vitrocéramique de 5 mm pour remplacer une vitre endommagée. Veuillez contacter votre détaillant si vous devez remplacer la vitre.

D. Approuvé pour les maisons mobiles (ÉTATS UNIS UNIQUEMENT)

- Cet appareil peut être installé dans les maisons mobiles, à l'exclusion de la chambre à coucher, à condition qu'une prise d'air extérieure de combustion ait été installée.
- L'intégrité de la structure du sol, des murs et du plafond de la maison mobile doit être maintenue.
- L'appareil doit être correctement fixé à la charpente de la maison mobile avec un fil de mise à terre en cuivre n° 8, et la cheminée doit être homologuée UL103 HT ou un conduit homologué UL-1777 de 15 cm (6 po) de diamètre doit être utilisé sur toute la longueur.
- L'ensemble de prise d'air extérieur, n° de pièce OAK-ACC, doit être installé en cas d'utilisation dans une maison mobile.

E. Chambre à coucher

Lorsqu'il est installé dans une chambre à coucher, il est recommandé d'installer un avertisseur de fumée et / ou de monoxyde de carbone dans la chambre à coucher. La taille de la pièce doit être d'au moins 50 pi³ par 1 000 Btu / heure d'entrée du poêle, si le poêle dépasse la taille de la pièce, l'air doit être installé.

F. Californie - Prop65



ATTENTION

Ce produit et les carburants utilisés pour faire fonctionner ce produit (bois), ainsi que les produits de combustion de ces carburants, peuvent vous exposer à des produits chimiques tels que le noir de carbone, connu par l'État de Californie pour causer le cancer, et le monoxyde de carbone connu de l'État de Californie pour provoquer des malformations congénitales ou d'autres problèmes de reproduction. Pour plus d'informations, visitez: WWW.P65Warnings.ca.gov



AVERTISSEMENT



Risque d'incendie.

Hearth & Home Technologies décline toute responsabilité et annulera la garantie dans les cas suivants :

- Installation et utilisation d'un appareil endommagé.
 - Modification de l'appareil.
 - Non-respect des instructions d'installation de Hearth & Home Technologies.
 - Installation ou utilisation de composants non autorisés par Hearth & Home Technologies.
 - Utilisation de l'appareil sans tous les composants installés.
 - Utilisation de l'appareil sans les pieds (si fournis avec l'appareil).
 - Ne surchauffez PAS – si l'appareil ou le carneau devient rouge, le feu est trop intense.
- N'importe quelle de ces actions peut créer un danger d'incendie.

Les installations, réglages, modifications, entretiens ou maintenances inadéquats peuvent provoquer des blessures et des dommages matériels.

Pour obtenir une assistance ou des renseignements supplémentaires, consultez un installateur, un réparateur qualifié ou votre fournisseur.

REMARQUE : Le fabricant de cet appareil, Hearth & Home Technologies, se réserve le droit de modifier sans préavis ses produits, leurs spécifications ou leurs prix.

Guide de l'utilisateur

2 Instructions d'utilisation



AVERTISSEMENT

SURFACES CHAUDES!

La vitre et les autres surfaces sont chaudes pendant l'utilisation ET le refroidissement



La vitre chaude causera des brûlures.

- Ne pas toucher la vitre avant qu'elle ne soit refroidie.
- Ne laissez JAMAIS les enfants toucher la vitre
- Éloignez les enfants
- SURVEILLER ATTENTIVEMENT les enfants présents dans la pièce où l'appareil est installé.
- Avertir les enfants et les adultes des dangers associés aux températures élevées.
- La température élevée peut enflammer les vêtements ou d'autres matériaux inflammables.
- Éloignez les vêtements, meubles, rideaux ou autres matières inflammables.

Si vous croyez que des enfants pourraient entrer en contact avec cet appareil, nous recommandons d'utiliser une barrière comme un écran décoratif. Voyez votre détaillant pour des suggestions.

A. Votre appareil à bois



AVERTISSEMENT



N'UTILISEZ PAS l'appareil sans avoir lu et compris le mode d'emploi. Ne pas utiliser l'appareil selon les instructions d'utilisation risque de provoquer un incendie ou des blessures.

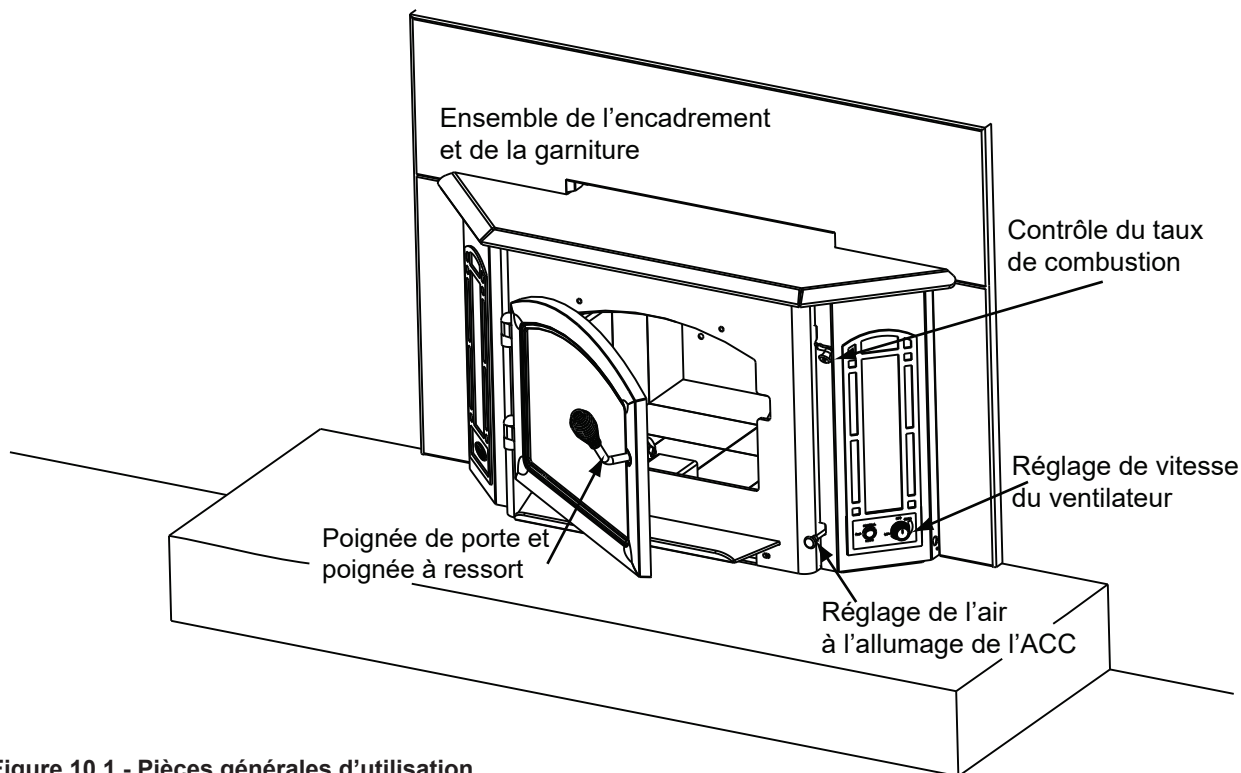

Figure 10.1 - Pièces générales d'utilisation

B. Sécurité incendie

Pour obtenir une sécurité incendie adéquate, prenez sérieusement en considération ce qui suit :

1. Installez au minimum un détecteur de fumée à chaque étage de la maison pour garantir votre sécurité. Ils doivent être placés loin de l'appareil et près des chambres à coucher. Suivez les instructions de l'emplacement et d'installation du fabricant des détecteurs de fumée et effectuez régulièrement leur entretien.
2. Placez un extincteur classe A à un endroit facilement accessible pour pouvoir éteindre les petits incendies dus à des braises incandescentes.
3. Un détecteur de CO doit être installé dans la même pièce que l'appareil.
4. Préparez et testez un plan d'évacuation avec au minimum deux chemins d'évacuation.
5. Préparez un plan à suivre en cas d'incendie de cheminée :
En cas d'un feu de cheminée :
 - a. Évacuez immédiatement de la maison
 - b. Avisez les pompiers.

C. Surchauffe de votre appareil



AVERTISSEMENT



Risque d'incendie

Ne surchauffez pas. La surchauffe peut enflammer la créosote ou peut endommager l'APPAREIL et la cheminée.

Pour éviter de surchauffer votre appareil, NE PAS :

- Utiliser de liquides inflammables
- Trop remplir de bois
- Brûler des déchets ou de grandes quantités de bois de rebut
- Laisser trop d'air pénétrer dans le feu

Visitez www.quadrafire.com/shopping-tools/videos pour voir les vidéos sur les produits et l'utilisation et les soins.

1. Symptômes de la surchauffe

Un ou plusieurs des symptômes suivants peuvent indiquer une surchauffe du foyer :

- Le carneau ou l'appareil sont incandescentes
- Des bruits de rugissement ou de grondement
- Des forts bruits de craquelure ou de claquement
- Le gauchissement du métal
- Un feu de cheminée

2. Que faire si votre appareil surchauffe

- Fermez immédiatement la porte et les contrôleurs d'air pour réduire l'alimentation en air du feu.
- Si vous soupçonnez un feu de cheminée, appelez le service des pompiers et évacuez votre maison.
- Contactez votre professionnel local d'entretien de la cheminée et faites inspecter votre appareil et votre cheminée pour tout dommage.
- N'utilisez pas votre appareil tant qu'il n'a pas été inspecté par un professionnel de l'entretien de cheminée.

Hearth & Home Technologies NE GARANTIRA PAS les appareils qui présentent des preuves de surchauffe. La preuve d'une surchauffe du foyer peut en outre comprendre :

- Gauchissement du conduit d'air
- Attaches de brique réfractaire détériorée
- Déflecteur et autres composants intérieurs détériorés

D. Matériaux inflammables et incombustibles

• Matériaux inflammables

Les matériaux en bois ou recouverts de bois, le papier comprimé, les fibres végétales, les plastiques ou les autres matériaux pouvant s'enflammer et brûler, qu'ils soient ignifugés ou pas, recouverts de plâtre ou pas.

• Matériaux incombustibles

Matériaux qui ne s'enflamment et ne brûlent pas. Il s'agit de matériaux tels que l'acier, le fer, les briques, le carrelage, l'ardoise, le verre, le plâtre ou toute combinaison de ces derniers.

• Matériaux d'étanchéité incombustibles

Matériaux d'étanchéité qui ne s'enflamment pas et ne brûlent pas : Mortier pour foyers de Rutland, Inc. no.63, Ruthand 76R, Nuflex 304, GE RTV106 ou GE RTB116 (ou équivalent).

E. Sélection et stockage de bois

Brûlez uniquement du bois sec assaisonné. Entreposez le bois à l'abri, à l'abri de la pluie et de la neige. Le bois sec et bien assaisonné minimisera non seulement le risque de formation de créosote, mais aussi le feu le plus efficace. Même le bois sec contient au moins 15% d'humidité en poids, et doit être suffisamment chaud pour garder la cheminée chaude aussi longtemps que nécessaire pour sécher le bois - environ une heure. C'est un gaspillage d'énergie à brûler du bois non assaisonné de toute sorte.

Le bois mort couché sur le sol de la forêt doit être considéré comme humide et nécessite un temps d'assaisonnement complet. Le bois mort debout peut être considéré comme étant à peu près 2/3 assaisonné. Pour savoir si le bois est suffisamment sec pour brûler, vérifiez les extrémités des bûches. S'il y a des fissures dans toutes les directions depuis le centre, c'est sec. Si votre bois grésille dans le feu, même si la surface est sèche, il peut ne pas être complètement guéri.

Fendre du bois avant de le stocker réduit le temps de séchage. Le bois doit être empilé de façon à ce que les deux extrémités de chaque pièce soient exposées à l'air, car les extrémités coupées séchaient davantage que les côtés. Cela est vrai même avec du bois qui a été divisé. Entreposez le bois à l'abri, comme dans un hangar ou recouvert d'une bâche, de plastique, de papier goudronné, de feuilles de contreplaqué, etc., car le bois découvert peut absorber l'eau de la pluie ou de la neige, retardant le processus d'assaisonnement.

F. Processus de combustion

Depuis quelques années, les gens s'intéressent de plus en plus à la qualité de l'air. L'une des principales causes de la mauvaise qualité de l'air est attribuée au chauffage au bois. Pour améliorer la situation, nous avons développé chez Quadra-Fire des poêles à bois plus propres, dépassant même les exigences établies par nos agences gouvernementales sur les émissions polluantes. Ces appareils au bois, tout comme les autres appareils, doivent être utilisés correctement pour procurer des performances optimales. L'utilisation inadéquate peut transformer n'importe quel appareil au bois en une menace pour l'environnement.

AVIS : L'utilisation inadéquate peut transformer n'importe quel appareil au bois en une menace pour l'environnement.

1. Embrassement ou première étape

Il est bon de connaître un peu le processus de combustion pour comprendre ce qui se passe à l'intérieur d'un appareil. La première étape de la combustion est l'embrassement. Pendant cette étape, le bois est chauffé à une température suffisante pour que l'humidité s'en évapore. Le bois atteint la température d'ébullition de l'eau de 100 °C (212 °F) et reste à cette température jusqu'à ce que toute l'eau se soit évaporée. Ce processus capte la chaleur des briquettes et a tendance à refroidir l'appareil.

Le feu a besoin de trois ingrédients – du combustible, de l'air et de la chaleur. Par conséquent, si l'appareil est privé de chaleur pendant le séchage, il a moins de chances de produire une combustion propre et efficace. Pour cette raison, il est toujours préférable de brûler du bois sec. Si le bois n'est pas sec, vous devez ouvrir l'arrivée d'air et régler le poêle sur une position de combustion plus rapide pendant plus longtemps pour démarrer la combustion. La chaleur produite par le feu doit chauffer votre maison et créer un bon triage, au lieu d'être gaspillée pour le séchage du bois vert.

2. Deuxième étape

Pendant l'étape suivante de la combustion, le bois émet des gaz inflammables qui brûlent au-dessus du combustible en produisant des flammes intenses. À ce stade de combustion : il est très important que les flammes ne s'éteignent pas pendant cette étape. Ceci garantira un feu aussi propre que possible. Si les flammes s'éteignent, le taux de combustion est réglé à un niveau trop bas pour entretenir la combustion. Le contrôleur d'air situé dans l'angle supérieur droit sert à régler les taux de combustion. Il est appelé réglage de l'air de combustion (**Figure 13.1 à la page 13**)

3. Étape finale

L'étape finale est la combustion du charbon. Cela se produit quand pratiquement tous les gaz inflammables ont été brûlés et qu'il ne reste que du charbon. Il s'agit de la phase de combustion la plus propre. Le charbon brûle en produisant des flammes d'un bleu chaud.

Il est très important de recharger l'appareil alors qu'il contient encore assez de charbon chaud pour fournir la chaleur nécessaire au séchage et au rallumage de la nouvelle charge de bois. Il est préférable d'ouvrir les réglages de l'air de combustion et à l'allumage avant de rajouter du bois. Le lit de charbon en est ainsi ravivé, diminuant les excès d'émissions (opacité/fumée). Ouvrez lentement la porte de l'appareil pour que les cendres et la fumée ne s'échappent pas. Brisez les gros morceaux et répartissez le charbon afin que le nouveau bois repose sur du charbon chaud.

Nous sommes tous soucieux de la qualité de l'air et, si nous voulons chauffer nos maisons au bois, nous devons le faire de façon responsable. Ainsi, vous devez apprendre comment utiliser votre appareil de la manière la plus propre et efficace possible. Vous pourrez ainsi profiter de nos appareils au bois pendant de nombreuses années.

G. Contrôle automatique de la combustion (ACC)

Généralement, quand vous allumez un feu, vous ouvrez entièrement les admissions d'air et surveillez le feu pour éviter qu'il devienne incontrôlable ou que le bois brûle trop rapidement. Puis vous fermez les entrées d'air pour obtenir le taux de combustion souhaité. Grâce au contrôle automatique de la combustion (ACC), vous n'avez plus besoin de surveiller et de régler le niveau de combustion. Une fois le système ACC ajusté, elle se chargera du réglage du feu à votre place. Suivez les instructions ci-dessous pour savoir comment utiliser facilement votre poêle.

H. Réglages de l'air

1. Réglage de l'air à l'allumage

Le réglage de l'air à l'allumage a deux fonctions principales.

La première fonction est l'activation de la contrôle automatique de la combustion (ACC).

- Glissez la commande de réglage de l'air à l'allumage entièrement vers l'arrière jusqu'à la butée, puis tirez-la vers l'avant jusqu'à la butée (**Figure 13.1**).
- Le canal d'air avant s'ouvre et permet à l'air d'entrer par l'avant de l'appareil pendant environ 20-25 minutes.
- Le canal d'air avant se ferme graduellement et totalement après 20-25 minutes.
- Le feu est alors contrôlé par le réglage de l'air de combustion (**Figure 13.1**).
- Utilisez cette fonction chaque fois que vous ajoutez du bois dans l'appareil.

La seconde fonction du réglage de l'air à l'allumage est de contrôler le système d'air arrière.

- Poussez en arrière le réglage de l'air à l'allumage à 9,5 mm (3/8 po) pour permettre à l'air d'entrer dans la boîte à feu (**Figure 13.1**).
- L'admission d'air arrière est surtout utilisée avec un taux de combustion rapide.
- Toutefois, dans certains cas, l'admission d'air arrière est nécessaire pendant le fonctionnement normal pour faciliter la combustion du combustible placé au fond de la boîte à feu, notamment le bois dur.
- L'admission d'air arrière fonctionne indépendamment du système de contrôle automatique de la combustion (ACC).

2. Commande manuelle de la minuterie

Si vous devez arrêter le système du contrôle automatique de la combustion avant qu'il ne s'arrête par lui-même après 25 minutes (par exemple en cas de surchauffe), soulevez et tirez sur le réglage de l'air d'allumage (**Figure 13.2**).

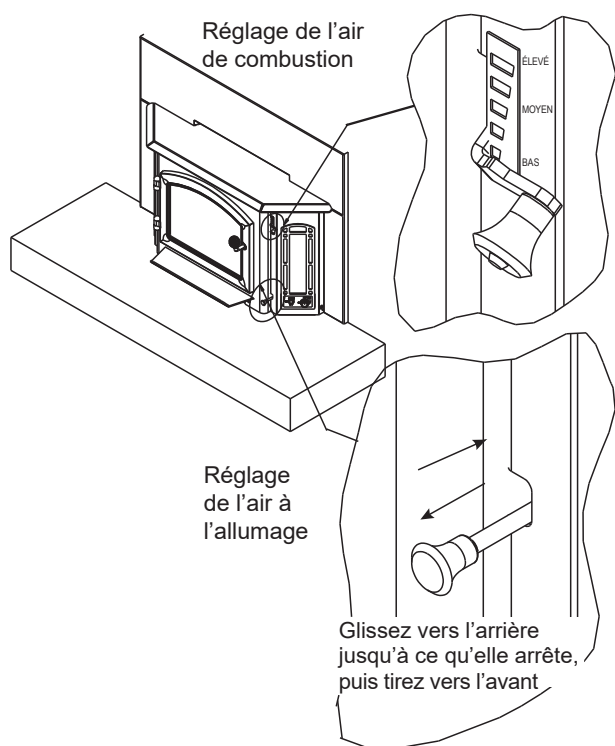
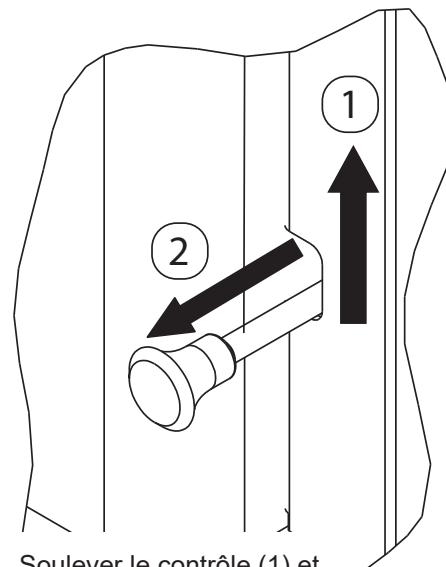

Figure 13.1 - Réglages de l'air à l'allumage et de combustion



Soulever le contrôle (1) et tirer hors de l'appareil (2)

Figure 13.2 - Commande manuelle de la minuterie

3. Réglage de l'air de combustion

- Cette admission d'air est située en haut sur l'avant de la boîte à feu, près du bord supérieur de la porte vitrée.
- Cet air préchauffé fournit l'oxygène nécessaire au mélange des gaz non brûlés pour créer une deuxième, troisième et quatrième combustion.
- Cet air est régulé par le réglage de l'air de combustion.
- Il existe quatre réglages : moyen, moyen-haut, moyen-bas et bas.
- Si la commande est tout en haut, elle est sur le réglage maximum; si elle est tout en bas, elle est sur le réglage minimum (**Figure 14.1 on page 14**).

I. Taux de combustion et rendement



AVERTISSEMENT



Risque d'incendie.

Quand vous utilisez un taux de combustion élevé, vous annulez l'action du contrôle automatique de la combustion. Le feu peut devenir incontrôlable et se transmettre à la cheminée.

La surchauffe annulera votre garantie.

Pour obtenir un rendement maximum

Cet appareil au bois possède un taux de combustion réduit minimum prédéfini par le fabricant qui ne doit pas être altéré. Altérer ce paramètre ou utiliser de quelque autre manière cet appareil au bois sans suivre les directives du présent manuel contrevient aux réglementations fédérales.

- Ne brûlez que du bois sec.

Taux de combustion

1. Réglage de combustion faible :

- Placez la poignée à ressort du réglage de l'air de combustion en position élevée pendant 5 minutes.
- Activez ensuite le système de minuterie ACC en poussant le bouton en position élevée, complètement vers l'arrière de l'appareil, puis ramenez-le vers l'avant de l'appareil jusqu'à ce que le bouton s'arrête (**Figure 13.1 à la page 13**).
- À ce point, fermez le réglage de l'air de combustion en déplaçant la poignée à ressort au réglage bas.

2. Réglage de combustion moyen-bas :

- Placez la poignée à ressort du réglage de l'air de combustion en position élevée pendant 5 minutes.
- Activez ensuite le système de minuterie ACC en poussant le bouton en position élevée, complètement vers l'arrière de l'appareil, puis ramenez-le vers l'avant de l'appareil jusqu'à ce que le bouton s'arrête.
- À ce point, déplacez la poignée à ressort de réglage de l'air de combustion de 3 - 13 mm (1/8 - 1/2 po) du réglage bas.

3. Réglage de combustion moyennement élevé :

- Placez la poignée à ressort du réglage de l'air de combustion en position élevée.
- Activez ensuite le système de minuterie ACC en poussant le bouton en position élevée, complètement vers l'arrière de l'appareil, puis ramenez-le vers l'avant de l'appareil jusqu'à ce que le bouton s'arrête.
- À ce point, déplacez la poignée à ressort de réglage de l'air de combustion de 13 mm (1/2 po) du réglage élevé.

4. Réglage de combustion élevé :

- Placez la poignée à ressort du réglage de l'air de combustion en position élevée.
- Activez également le bouton du système de minuterie de l'ACC en le poussant vers l'arrière à la position élevée

REMARQUE : Si vous utilisez le ventilateur refoulant optionnel avec les réglages de combustion 1 à 3, il doit être arrêté pendant les 30 premières minutes, puis fonctionner à position élevée pendant 30 minutes. Pour un réglage de brûlage élevé, le ventilateur refoulant peut continuer à fonctionner pleinement après avoir remis du combustible.

REMARQUE : L'information précédente est fournie uniquement à titre indicatif. L'altitude et d'autres circonstances peuvent exiger un réglage du contrôle en vue d'atteindre le taux de combustion désiré.

REMARQUE : Utilisez l'appareil à la position élevée de brûlage pendant 45 minutes chaque jour pour que le conduit de fumée/la cheminée reste propre.

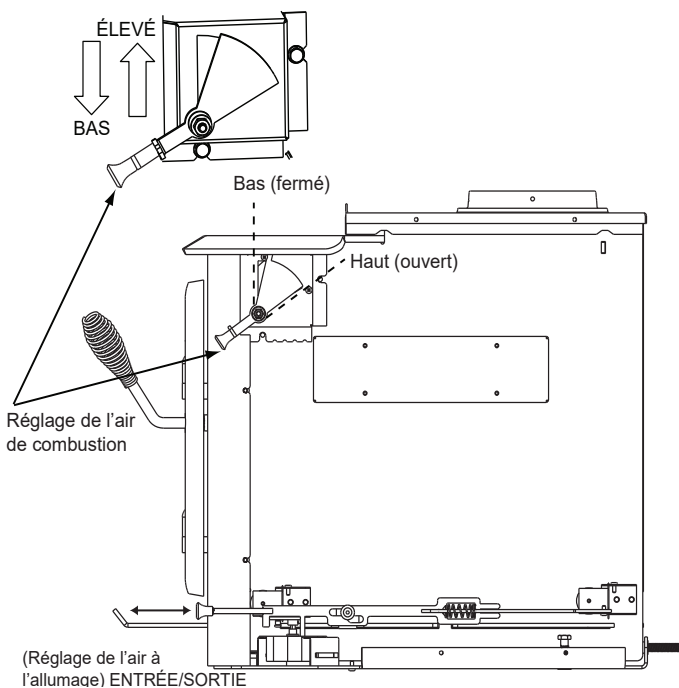

Figure 14.1 - Activer la minuterie

Si vous activez la minuterie de l'ACC et que la commande est réglée sur l'admission d'air arrière, l'air entre dans la boîte à feu par l'arrière. Cela n'empêche pas la minuterie de fermer graduellement (en 25 minutes) l'admission d'air avant. Si la commande est sur « HI », celle-ci a priorité sur la minuterie (ACC).

***REMARQUE :** Il s'agit de réglages approximatifs qui dépendent du type de bois utilisé et du tirage de la cheminée. En raison de l'altitude et d'autres circonstances, ces informations ne sont données qu'à titre d'indication.

J. Préparation d'un feu

Avant d'allumer votre premier feu dans l'appareil :

REMARQUE : La peinture spéciale à haute température constituant la finition de votre appareil doit durcir pendant que l'appareil chauffe. Vous remarquerez une odeur et peut-être quelques vapeurs s'échapper de la surface de l'appareil, ce qui est normal. Nous recommandons d'ouvrir une fenêtre jusqu'à ce que l'odeur se dissipe et que la peinture soit durcie.

1. Confirmez que la position du déflecteur est correcte. Il doit affleurer le tube avant et reposer sur tous les tubes. **Figure 15.1 et 15.2.**
2. Enlevez toutes les étiquettes de la porte vitrée de l'appareil.

Un feu peut être allumé de plusieurs façons. Le principe de base consiste à allumer d'abord du petit bois ou du papier qui brûle rapidement. Après avoir obtenu des braises, chargez quelques grosses bûches qui brûleront plus lentement. Voici quelques méthodes qui fonctionnent bien :

1. Ouvrez entièrement l'air de combustion et les contrôles de l'ACC (consulter la page 6 du guide de démarrage).
2. Placez quelques feuilles de papier chiffonné dans la boîte à feu. Chauffez le conduit de fumée avec quelques feuilles de papier journal chiffonné pour réduire au minimum le dégagement de fumée.
3. Placez ensuite du petit bois sur le papier.
4. Assurez-vous qu'aucune allumette et aucun autre matériau inflammable ne se trouvent à proximité de l'appareil. Assurez-vous que la pièce est adéquatement ventilée et que le conduit de fumée n'est pas obstrué.
5. Allumez le papier dans l'appareil. N'allumez ou ne rallumez JAMAIS un feu avec du kérosène, de l'essence ou un liquide d'allumage pour charbon de bois ; cela est très dangereux.
6. Quand le petit bois brûle rapidement, ajoutez des bûches entières d'un diamètre de 76 mm à 102 mm (3 à 4 po). Faites attention de ne pas étouffer le feu. Empilez soigneusement les bûches en les plaçant assez près les unes des autres pour qu'elles se chauffent mutuellement, mais gardez de l'espace entre elles pour permettre à l'air de circuler.
7. Ajustez le réglage de l'air de combustion et activez le système de minuterie de l'ACC.
8. Au moment de rajouter du bois, il est conseillé d'ouvrir à la fois les contrôles de l'air de combustion et de l'allumage **avant d'ajouter du bois**. Cela ravive le lit de charbon et diminue les émissions excessives (opacité/fumée). Ouvrez lentement la porte de l'appareil pour que les cendres et la fumée ne s'échappent pas. Les bûches de grande taille brûlent lentement et pendant plus longtemps. Les bûches de petite taille brûlent rapidement en produisant beaucoup de chaleur.
9. Tant qu'il reste des braises, répétez les étapes 6 à 8 pour maintenir le feu.

REMARQUE :

- Préparez le feu sur le fond en briques de la boîte à feu.
- N'utilisez AUCUN chenet, grille ou autre méthode pour soutenir le combustible.

Cela aurait un effet néfaste sur les émissions.



AVERTISSEMENT

Risque d'incendie

N'entreposez PAS de bois :

- À des distances inférieures aux dégagements requis aux combustibles à l'appareil.
- Dans l'espace de chargement des granulés ou de vidage des cendres.



Ne PAS utiliser l'appareil :

- Si la porte de l'appareil est ouverte.
- Quand la porte du système d'élimination des cendres est ouverte.

Le panneau du déflecteur doit être à niveau avec le tube avant et reposer sur tous les tubes.

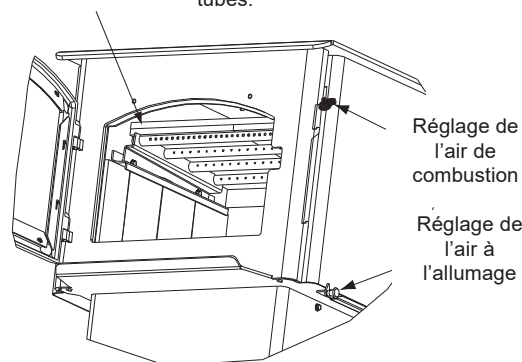

Figure 15.1

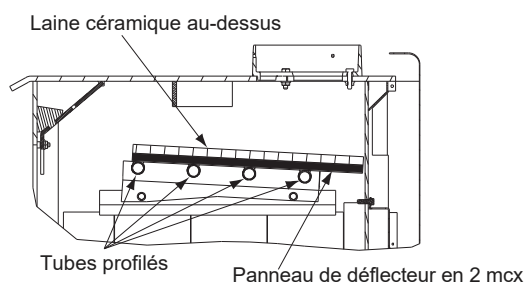

Figure 15.2



AVERTISSEMENT

Risque d'incendie.

- Ne PAS utiliser de bois mouillé ou de bois vert.
 - Entreposez le bois dans un endroit sec.
 - Empilez le bois de façon à ce que les deux extrémités des bûches soient exposées à l'air.
- Le bois mouillé ou vert peut augmenter les dépôts de créosote.



K. Emplacement adéquat du déflecteur et de la laine céramique isolante



AVERTISSEMENT

Risque d'incendie

Un dégât à la boîte à feu provoqué par une disposition incorrecte du déflecteur n'est pas couvert par la garantie. Utilisez l'appareil au bois uniquement avec un déflecteur correctement en place.



Une utilisation inadéquate du déflecteur entraînera :

- un rendement réduit
- une surchauffe de la cheminée
- une surchauffe de l'arrière de la boîte à feu
- un mauvais rendement

Assurez-vous de la disposition adéquate du déflecteur et remplacez les composants du déflecteur, s'ils sont endommagés ou manquants.

ATTENTION

Les plaques du déflecteur sont FRAGILES. Faites preuve de prudence au moment de remettre du bois dans le poêle pour éviter :

- De fissurer, casser ou endommager les plaques du déflecteur

Ne PAS utiliser l'appareil sans les plaques du déflecteur

POSITIONS CORRECTES

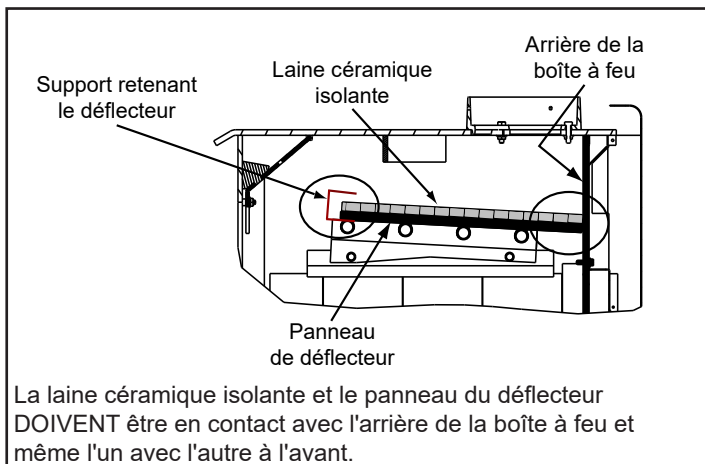
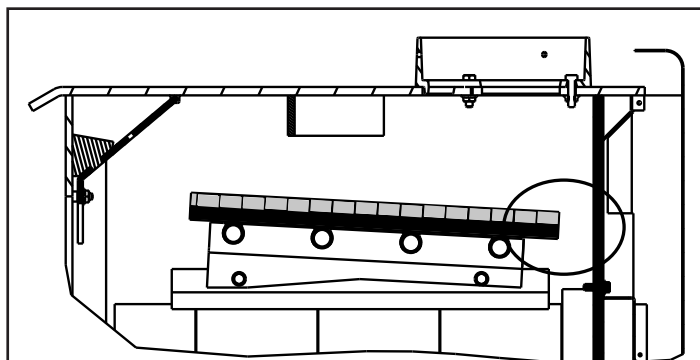
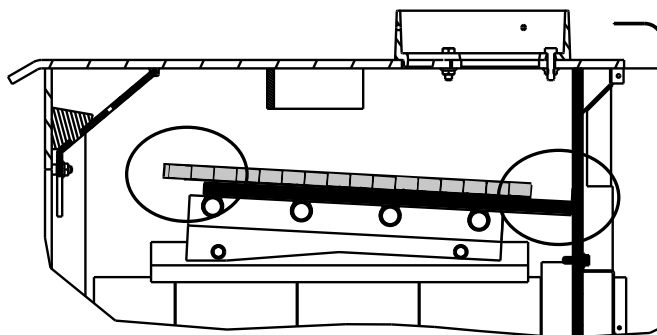

Figure 16.1

POSITIONS INCORRECTES



La laine céramique isolante et le panneau du déflecteur ne sont PAS en contact avec l'arrière de la boîte à feu.



La laine céramique isolante n'est PAS en contact avec l'arrière de la boîte à feu, NI avec le déflecteur à l'avant.

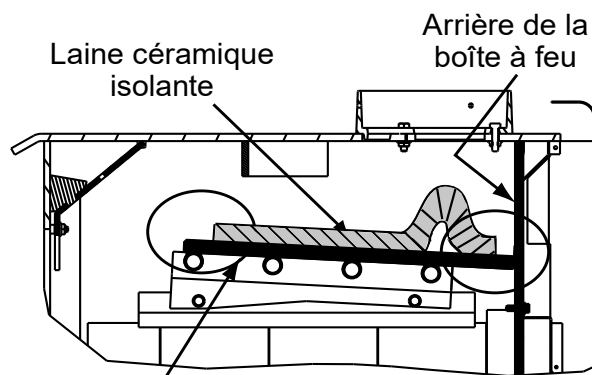

Panneaux de déflecteur

La laine céramique isolante est retroussée à l'arrière de la boîte à feu et ne touche PAS le déflecteur à l'avant.

Figure 16.2

L. Combustible à base de bois

AVERTISSEMENT

Risque d'incendie.

- N'UTILISEZ AUCUN PRODUIT CHIMIQUE OU LIQUIDE POUR ALLUMER LE FEU.
- Ne brûlez PAS de bois traité ou de bois contenant du sel (bois flotté).
- Brûler d'autres matériaux que du bois peut dégager du monoxyde de carbone.

Cela peut provoquer des malaises, voire la mort.

Hardwood vs Softwood

Your appliance performance depends on the quality of the firewood you use.

- Seasoned wood contains about 8,000 BTUs per pound.
- Hard woods are more dense than soft woods.
- Hard woods contain 60% more BTUs than soft woods.
- Hard woods require more time to season, burn slower and are harder to ignite.
- Soft woods require less time to dry, burn faster and are easier to ignite.
- Start the fire with softwood to bring the appliance up to operating temperature and to establish draft.
- Add hardwood for slow, even heat and longer burn time.

BOIS DURS	BOIS MOUS
Aulne	Tremble
Pommier	Cèdre
Bouleau	Sapin Douglas
Érable	Pin
Chêne	Épicéa
Peuplier	

Bûches de combustible solide traité

- Ne sont PAS autorisées à être brûlées dans cet appareil.

Humidité

AVERTISSEMENT

Risque d'incendie.

- Ne PAS utiliser de bois mouillé ou de bois vert.
- Entrez le bois dans un endroit sec.
- Empilez le bois de façon à ce que les deux extrémités des bûches soient exposées à l'air.

Le bois mouillé ou vert peut augmenter les dépôts de créosote.

La majorité des problèmes éprouvés par les propriétaires d'un appareil sont causés par l'utilisation de bois vert ou humide.

- Le bois mouillé ou vert nécessite de l'énergie pour provoquer l'évaporation de l'eau au lieu de chauffer votre maison et engendre l'évaporation de l'humidité qui refroidit votre cheminée, accélérant ainsi la formation de créosote.

Bois sec

- Coupez les bûches en longueur
- Fendez à 152 mm (6 po) ou moins de diamètre
- Faites sécher à l'air pour une teneur en humidité d'environ 20%
 - Bois mou - environ neuf mois pour sécher
 - Bois dur - environ dix-huit mois pour sécher

Avis : Le temps de séchage peut varier selon les conditions.

Rangement du bois

Étapes pour obtenir un séchage adéquat du bois :

- Empilez le bois pour permettre la circulation d'air à travers la pile de bois.
- N'empilez pas le bois sur le sol pour permettre la circulation d'air en dessous de celui-ci.
- Les plus petits morceaux de bois sèchent plus rapidement. Tout morceau plus gros que 152 mm (6 po) de diamètre devrait être fendu.
- Le bois doit être empilé de façon à ce que les deux extrémités de chaque bûche soient exposées à l'air. Le séchage est alors plus rapide.
- Couvrez le bois pour éviter qu'il absorbe l'eau provenant de la pluie ou de la neige. Évitez de couvrir complètement les côtés et les extrémités.

AVERTISSEMENT

Risque d'incendie

N'entrez PAS de bois :

- Devant l'appareil.
- Dans l'espace de chargement du combustible ou de vidange des cendres.

M. Utilisation de la boîte de commande du ventilateur avec disque d'arrêt

1. Le ventilateur s'enclenche et s'arrête automatiquement lorsqu'il est réglé sur la position automatique (**Figure 18.1**).
2. Lorsqu'il est sur la position MANUEL, le ventilateur s'enclenche et s'arrête selon vos réglages. Ce réglage a priorité sur le disque d'arrêt.
3. Réglez la vitesse du ventilateur en tournant le bouton LOW / HIGH sur la position désirée.

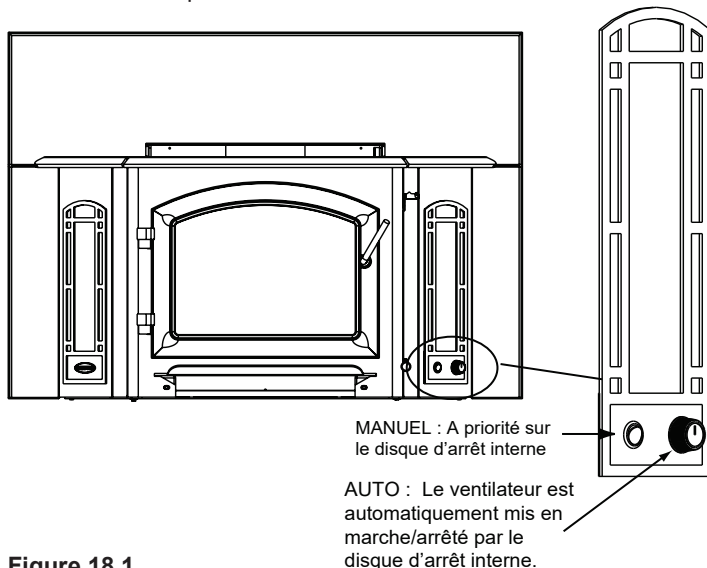

Figure 18.1

N. Instructions d'utilisation du ventilateur refoulant

1. **Démarrage initial (froid)** : Ouvrez entièrement le réglage de l'air de combustion en le glissant entièrement vers le haut et ouvrez entièrement le réglage de l'air à l'allumage en repoussant entièrement la commande vers l'arrière. Le ventilateur a tendance à refroidir l'appareil. Laissez le ventilateur refoulant à l'arrêt jusqu'à ce que la combustion soit bien établie, c'est-à-dire, 30 minutes.
2. **Réglage de combustion élevé** : Les deux réglages sont ouverts. Le réglage de l'air de combustion est soulevé et réglage de l'air à l'allumage complètement enfoncé. Le ventilateur peut rester en marche.
3. **Réglage de combustion moyennement élevé*** : Le réglage de l'air de combustion est fermé et ensuite ouvert complètement à 25 mm (1 po). Le ventilateur peut rester en marche.
4. **Réglage de combustion moyen-bas*** : Le réglage de l'air de combustion est fermé et ensuite ouvert de 6 à 13 mm (1/4 à 1/2 po). Laissez le ventilateur refoulant à l'arrêt jusqu'à ce que la combustion soit bien établie, c'est-à-dire, 30 minutes.
5. **Réglage de brûlage faible*** : Le réglage de l'air de combustion est fermé. Laissez le ventilateur refoulant à l'arrêt jusqu'à ce que la combustion soit bien établie, c'est-à-dire, 30 minutes.

***REMARQUE** : Pour les réglages de combustion de 3 à 5, le réglage de l'air à l'allumage doit être enfoncé (Ouvret) et ensuite tiré vers vous pour activer le contrôle automatique de la combustion (ACC).

REMARQUE : Pour une efficacité maximum et des émissions réduites, en opérant le ventilateur refoulant avec le réglage automatique ou manuel pour les réglages de combustion faibles et moyens, laissez le ventilateur à l'arrêt jusqu'à ce que la combustion soit bien établie, c'est-à-dire, 30 minutes.

6. Le ventilateur refoulant est équipé d'un rhéostat (réglage de la vitesse). La vitesse la plus élevée du ventilateur refoulant est obtenue en allumant le rhéostat, et en le réglant vers l'arrêt aussi loin que possible sans éteindre le ventilateur refoulant. Pour une vitesse de ventilateur réduite, tournez le bouton de réglage au maximum.

O. Opacité (fumée)

Cela est une indication de l'efficacité et de la propreté de votre appareil. L'opacité est exprimée en valeur relative : un taux de 100 % correspond à une situation dans laquelle un objet est entièrement caché par la colonne de fumée sortant de la cheminée et un taux de 0 % correspond à l'absence de fumée visible. Au fur et à mesure que vous devenez familier avec votre appareil, vous devriez vérifier périodiquement le niveau d'opacité. Cela vous apprendra à maîtriser la combustion de votre poêle (0 % d'opacité étant le but).



ATTENTION

Lors de votre premier feu, il y aura de la fumée et une odeur provenant de l'appareil, entraînant une cuisson de la peinture et de la combustion des huiles utilisées pendant la fabrication.

OUVREZ LES FENÊTRES PENDANT LA COMBUSTION INITIALE POUR DISSIPER LA FUMÉE ET LES ODEURS !

- Les odeurs peuvent gêner les personnes sensibles.
- Les détecteurs de fumée pourraient s'activer.

P. Espace libre

- Ne placez AUCUN objet inflammable à moins de 1,2 m (4 pi) devant l'appareil. Voir la **Figure 19.1**.
- Manteau de foyer - Ne placez aucune bougie ou aucun autre objet sensible à la chaleur sur le manteau du foyer ou l'âtre. La chaleur peut endommager ces objets.



AVERTISSEMENT

Ne placez AUCUN objet inflammable devant l'appareil. Les températures élevées peuvent enflammer les vêtements, les meubles ou les rideaux.

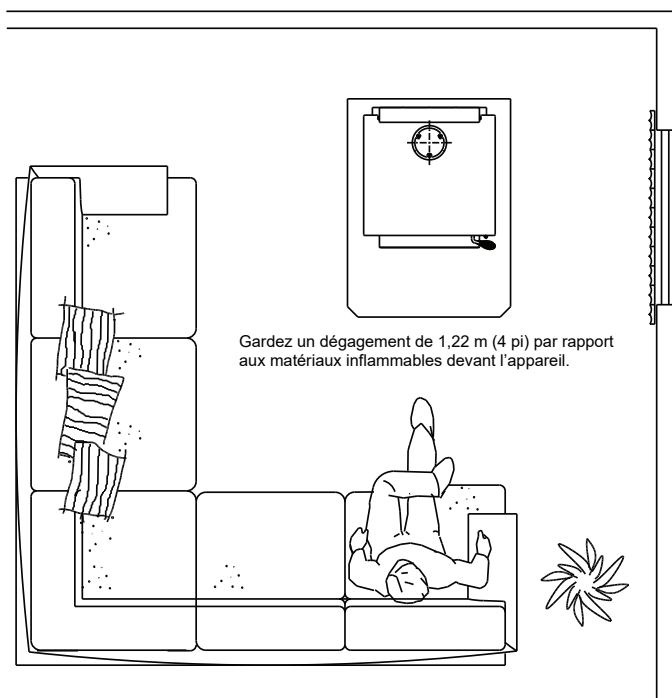

Figure 19.1

Q. Pression négative



AVERTISSEMENT

Danger d'asphyxie.



- En cas de pression négative, il pourrait y avoir propagation de fumée, de suie et de monoxyde de carbone.
- Pour qu'il brûle correctement, l'appareil a besoin d'un bon tirage.

Si le volume d'arrivée d'air est insuffisant pour permettre le bon fonctionnement de l'appareil, la pression devient négative. La fumée peut être plus épaisse aux étages inférieurs de la maison.

Les causes incluent :

- Ventilateurs d'évacuation (cuisine, salle de bain, etc.)
- Hottes d'aspiration pour cuisinières
- Exigences en air de combustion pour les fournaies, chauffe-eau et autres appareils de chauffage
- Sèche-linge
- Emplacement des conduits de retour d'air à la chaudière ou au système de climatisation
- Mauvais fonctionnement du système de traitement d'air CVC
- Fuites d'air à l'étage supérieur causées par exemple par :
 - Éclairage encastré
 - Trappe d'accès au grenier
 - Fuites du conduit

Pour minimiser les effets d'une pression d'air négative :

- Installez la prise d'air extérieur en l'orientant face au vent dominant soufflant pendant la saison de chauffage.
- Assurez un débit d'air extérieur suffisant pour satisfaire les besoins de tous les appareils de combustion et de l'équipement d'évacuation des gaz.
- Assurez-vous que la chaudière et les conduits de retour d'air ne sont pas situés à proximité immédiate de l'appareil.
- Évitez d'installer l'appareil près des portes, couloirs ou petits espaces isolés.
- L'éclairage encastré doit être de conception étanche.
- Les trappes d'accès au grenier doivent être protégées contre les intempéries ou scellées.
- Les systèmes de conduits et les joints du traitement de l'air installés dans le grenier doivent être scellés au ruban.

R. Questions souvent posées

PROBLÈMES	SOLUTIONS
Odeur provenant de l'appareil	Quand l'appareil est utilisé pour la première fois, il peut dégager une odeur pendant quelques heures. Cela provient de la cuisson de la peinture et de la combustion des huiles utilisées et laissées à la fabrication.
Bruit métallique	Le bruit est dû à l'expansion et à la contraction du métal pendant le chauffage et le refroidissement. Il ressemble au bruit provoqué par une chaudière ou un conduit de chauffage. Ce bruit n'a aucun effet sur le fonctionnement et la longévité de l'appareil.
Bruit du ventilateur de convection	Si le ventilateur refoulant est installé, son bruit augmente en intensité à mesure que sa vitesse augmente.

CONTACTEZ VOTRE DÉTAILLANT pour plus d'informations concernant l'utilisation et le dépannage.
 Visitez www.quadrafire.com pour trouver un détaillant.



AVERTISSEMENT

Risque d'incendie.

- NE BRÛLEZ AUCUN DÉCHET OU LIQUIDE INFLAMMABLE TEL QUE DE L'ESSENCE, DU NAPHTHE OU DE L'HUILE DE MOTEUR.
 - Ne brûlez PAS de bois traité ou de bois contenant du sel (bois flotté).
 - Brûler un autre matériau que du bois peut dégager du monoxyde de carbone.
- Cela peut provoquer des malaises, voire la mort.



AVERTISSEMENT

Risque d'incendie.

Éloignez les matériaux inflammables, l'essence et les autres vapeurs et liquides inflammables de l'appareil.

- Ne PAS entreposer de matériaux inflammables à proximité de l'appareil.
- N'UTILISEZ PAS D'ESSENCE, D'HUILE DE LAMPE, DE KÉROSÈNE, DE LIQUIDE D'ALLUMAGE DE CHARBON DE BOIS OU DE LIQUIDES SIMILAIRES POUR DÉMARRER CET APPAREIL OU LE RALLUMER.
- Éloignez tous ces liquides de l'appareil quand il est en marche.
- Les matériaux inflammables peuvent s'enflammer.



3 Maintenance et entretien

A. Guide de référence rapide pour maintenance

Avec un entretien adéquat, votre foyer vous procurera plusieurs années de service sans problèmes. Communiquez avec votre détaillant pour vos questions concernant la bonne utilisation, le dépannage et l'entretien de votre appareil. Visitez www.quadrafire.com/owner-resources pour consulter les dépannages de base, les FAQ, les vidéos d'utilisation et d'entretien.

ATTENTION ! Attendez que l'appareil soit froid avant de procéder au nettoyage ou d'effectuer l'entretien.

Commencez la première inspection après 2 mois d'utilisation. Si le rendement change, ajustez votre horaire en conséquence. Un entretien est requis pour une opération sécuritaire et doit être effectué pour assurer votre garantie.

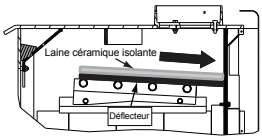
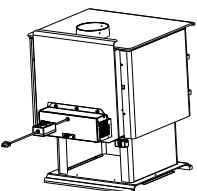
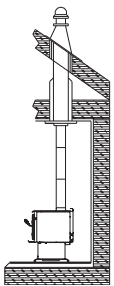
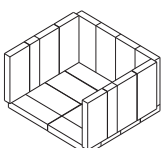
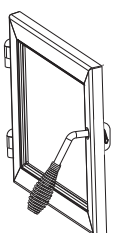
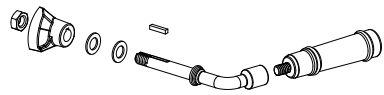
	Fréquence	Tâche
Déflecteur et laine céramique isolante 	MENSUELLE ou Après chaque corde de bois	L'emplacement du déflecteur et de la laine céramique isolante est essentiel à la sortie de chaleur, l'efficacité et la durée de vie générale de l'appareil. Assurez-vous que le déflecteur est entièrement poussé à l'arrière de la boîte à feu et que la laine céramique est à plat. Vérifiez le déflecteur pour déceler les fissures.
Ventilateur de convection en option 	UNE FOIS PAR AN ou Après toutes les quatre cordes de bois	Passez l'aspirateur sur la roue à ailettes du ventilateur.
Système de cheminée 	TOUS LES 2 MOIS ou Après toutes les quatre cordes de bois	La cheminée et le chapeau de l'extrémité doivent être inspectés pour déceler la suie et le crésote tous les deux mois pendant l'hiver ou plus souvent si la cheminée excède ou est inférieure à 4,3 à 4,8 m (14 à 16 pi), mesurée depuis la base de l'appareil. Ceci empêchera l'obstruction des tuyaux, un faible tirage et les feux de cheminée. Toujours brûler du bois sec pour aider à prévenir l'obstruction du capuchon et l'accumulation de crésote.
Piédestal et élimination des cendres 	HEBDOMADAIRE ou Après chaque 25 chargements de bois	Les cendres doivent être refroidies avant de les mettre au rebut dans un contenant incombustible. La brique réfractaire est conçue pour protéger votre boîte à feu. Une fois les cendres retirées, inspectez la brique et remplacez les briques détériorées, craquées ou brisées.
Porte et panneau de verre fixe 	HEBDOMADAIRE ou Après chaque 25 chargements de bois	Gardez la porte et le cordon d'étanchéité en bon état pour conserver de bonnes durées de combustion sur un réglage à combustion faible. Pour effectuer un test : placez un billet de un dollar entre le poêle et la porte, puis fermez la porte. Si vous pouvez enlever le billet, retirez une rondelle de la poignée de la porte derrière la came du loquet et réessayez. Si vous pouvez toujours le retirer, remplacez le joint d'étanchéité. Vérifiez le cadre du panneau de verre pour déceler les vis lâches afin de prévenir les fuites d'air. Vérifiez le panneau de verre pour déceler les fissures.
Poignée de porte 	HEBDOMADAIRE ou Après chaque 25 chargements de bois	Vérifiez le verrou de porte pour un ajustement approprié. Il est très important, particulièrement lorsqu'un cordon de porte s'est formé sur la face du poêle. Vérifiez la poignée de la porte pour un bon fonctionnement de la came.

Il s'agit de dessins génériques qui peuvent ne pas représenter votre modèle.

B. Maintenance générale

1. Élimination de la créosote présente dans la cheminée

- **Fréquence** : Tous les 2 mois pendant la saison de chauffage ou selon la recommandation d'une entreprise de ramonage certifiée. De manière plus fréquente si une cheminée excède ou est inférieure à 4,3 à 4,9 m (14 à 16 pi) (mesurée à partir du bas de l'appareil)
 - **Par** : Entreprise de ramonage de cheminées certifiée
- Videz les cendres de la boîte à feu, en éteignant toutes les braises chaudes avant leur mise au rebut. Attendez que l'appareil soit complètement refroidi. Déconnectez le conduit de fumée ou enlevez le déflecteur et la laine céramique isolante de l'appareil avant de nettoyer la cheminée. Sinon, des résidus peuvent se déposer sur le déflecteur et la laine céramique isolante, causant un mauvais fonctionnement de l'appareil. (Voir l'enlèvement du déflecteur à la **page 23**). Fermez bien la porte. La créosote ou la suie doit être enlevée avec une brosse spéciale adaptée au type de cheminée utilisée. Enlevez les cendres tombées dans la boîte à feu.

Il est également recommandé de faire inspecter tout le système par un spécialiste avant la saison de chauffage et de le nettoyer et le réparer si nécessaire.

Inspection : Inspectez le raccordement de l'appareil et le chapeau de l'extrémité de la cheminée. La créosote a tendance à s'accumuler plus rapidement sur les surfaces froides. Il est donc important de contrôler la cheminée depuis le haut et le bas.

Formation de dépôt et nettoyage : Quand le bois brûle lentement, il crée du goudron et des vapeurs organiques qui se combinent avec l'humidité expulsee et forment de la créosote.

Les vapeurs de créosote se condensent dans le conduit de fumée lorsqu'il est relativement froid, par exemple lorsque le feu vient d'être allumé ou qu'il brûle lentement. Par conséquent, les résidus de créosote s'accumulent sur le revêtement du conduit de fumée. Si la créosote prend feu, elle crée un feu extrêmement chaud qui peut endommager la cheminée, voir détruire la maison.

Le carneau et la cheminée doivent être inspectés tous les 2 mois pendant la saison de chauffage pour déterminer si des dépôts de créosote ou de suie se sont formés. Si un dépôt de créosote ou de suie s'est formé, il doit être enlevé pour diminuer le risque de feu de cheminée.



AVERTISSEMENT



Risque d'incendie.

Empêchez l'accumulation de créosote.

- Inspectez le carneau et la cheminée une fois tous les deux mois pendant la saison de chauffage.
- Enlevez la créosote pour diminuer les risques de feu de cheminée.
- La créosote brûle à très HAUTE température.



AVERTISSEMENT



Risque d'incendie.

- N'utilisez aucun nettoyant de cheminée ou colorant de flamme dans votre poêle. Ceci causerait la corrosion du conduit de cheminée.

2. Jeter les cendres

- **Fréquence** : Lorsque les cendres sont à moins de 44 mm (1 3/4 po) de la boîte à feu
- **Par** : Le propriétaire de l'habitation



AVERTISSEMENT



Risque d'incendie.

Les cendres pourraient contenir des braises chaudes.

Les cendres doivent être placées dans un récipient en métal recouvert d'un couvercle bien ajusté. Le récipient de cendres fermé doit être placé sur un plancher incombustible ou sur le sol, loin des matériaux inflammables, en attendant sa mise au rebut finale. Si les cendres sont enterrées ou dispersées sur place, elles doivent rester dans le récipient fermé, jusqu'à ce qu'elles soient complètement refroidies.



AVERTISSEMENT

Risque d'incendie.

Jeter les cendres



- Les cendres doivent être placées dans un récipient en métal avec un couvercle bien ajusté.
- Ne placez pas le récipient en métal sur une surface inflammable.
- Elles doivent être conservées dans un récipient fermé jusqu'à ce qu'elles aient pu complètement refroidir.

3. Inspection régulière de l'appareil

- **Fréquence** : Tous les 2 mois, au même moment de l'inspection de la cheminée et du carneau.
- **Par** : Le propriétaire de l'habitation

Contrôlez :

- Les fissures dans la vitre
- La poignée de la porte - pour son bon fonctionnement
- L'emplacement adéquat du déflecteur et la laine céramique
- Le gauchissement du déflecteur
- Les briques réfractaires : fissures, cassées ou friables
- Le joint de la porte. (testez avec de l'argent en papier). Placez un billet entre le poêle et la porte, puis fermez la porte. Si vous pouvez toujours le retirer, remplacez le joint d'étanchéité.
- Vérifiez le cadre du panneau de verre pour déceler les vis desserrées.

4. Nettoyage de la vitre

- **Fréquence** : Au besoin
- **Par** : Le propriétaire de l'habitation

**ATTENTION**

Manipulez le verre avec soin. Le verre est cassable.

- Évitez de heurter, de rayer ou de claquer le verre.
- Évitez les nettoyants abrasifs.
- Ne nettoyez pas le verre lorsqu'il est chaud.

Nettoyez la vitre au moyen d'un nettoyant non abrasif. Les nettoyants abrasifs peuvent égratigner la vitre et la fragiliser. Si les dépôts sur la vitre ne sont pas épais, vous pouvez utiliser un nettoyant pour vitres normal. Si les dépôts sont plus épais, vous pouvez les enlever au moyen d'un chiffon humide trempé dans des cendres ou imbibé d'un produit à nettoyer les fours disponible sur le marché.

Après avoir utilisé un produit à nettoyer les fours, il est recommandé d'essuyer les résidus avec un nettoyant pour verre ou de l'eau savonneuse. Si du produit à nettoyer les fours reste sur la vitre pendant le feu suivant, il risque de tacher en permanence la vitre et d'endommager les surfaces métalliques plaquées.

Une partie de l'air de combustion entrant dans la boîte à feu est déviée vers le bas et balaie la surface intérieure de la porte vitrée. Ce courant d'air « nettoie » le verre et empêche la fumée d'y créer des dépôts.

Lorsque le taux de combustion est bas, moins d'air passe sur la vitre et la fumée et les températures relativement basses créent des dépôts sur la vitre.

Pour éliminer ces dépôts, faites fonctionner l'appareil pendant 30 à 45 minutes en ouvrant entièrement le réglage de l'air de combustion et de l'allumage.

5. Nettoyage des surfaces plaquées

- **Fréquence** : Avant le premier emploi et puis ensuite selon les besoins
- **Par** : Le propriétaire de l'habitation

**ATTENTION**

N'utilisez aucun produit à polir contenant des substances abrasives. Il égratignerait les surfaces plaquées.

Nettoyez les empreintes de doigts et les taches d'huile présentes sur les surfaces plaquées AVANT d'allumer l'appareil pour la première fois. Si les taches d'huile ne sont pas entièrement éliminées avant votre premier feu, elles risquent de laisser des empreintes permanentes sur le placage.

Une fois le placage cuit, les taches d'huile n'affecteront plus l'état de la surface et une maintenance minimale suffira. Essuyez si nécessaire.

6. Inspection de la brique réfractaire

- **Fréquence** : Après chaque nettoyage des cendres
- **Par** : Le propriétaire de l'habitation

Remplacez les briques réfractaires si elles deviennent friables ou si la fente entre les briques dépasse 6 mm (1/4 po).

La boîte à feu est doublée de briques réfractaires de haute qualité aux propriétés isolantes exceptionnelles. Il n'est pas nécessaire d'utiliser une grille, il suffit de préparer un feu sur le fond de la boîte à feu. N'utilisez pas l'appareil sans briques réfractaires.

1. Quand les cendres sont froides, enlevez les anciennes briques et les cendres du poêle et nettoyez la boîte à feu avec un aspirateur.
2. Sortez les nouvelles briques du carton et placez-les comme illustré dans les instructions qui viennent avec le jeu de brique ou référez-vous au schéma sur la liste des pièces de rechange à la fin de ce manuel.
3. Placez les briques du fond dans le poêle.
4. Installez les briques arrière sur les briques du fond. Faites glisser le haut des briques sous l'attache à l'arrière de la boîte à feu et repoussez le bas des briques vers l'arrière.
5. Installez les briques latérales. Glissez le haut de la brique sous les clips latéraux de la boîte à feu et poussez le bas de la brique jusqu'à ce qu'elle soit à égalité de la face latérale du foyer.

4 Guide de dépannage

Avec une installation, une utilisation et une maintenance appropriées, votre appareil au bois fonctionnera sans problème pendant de nombreuses années. Si vous rencontrez des problèmes de fonctionnement, ces directives de dépannage permettront au technicien de localiser et d'éliminer la panne.

Problèmes pour démarrer un feu	Cause possible	Solution	
Impossible de démarrer un feu Fumée excessive ou propagation Brûle trop lentement Sortie de chaleur insuffisante	Pas suffisamment de petit bois/papier ou aucun petit bois/papier	Utilisez du petit bois sec, plus de papier. Disposez le petit bois et les bûches de façon à faciliter la circulation de l'air.	
	Air insuffisant pour que le feu s'alimente	Vérifiez toute restriction au chapeau de l'extrémité	
		Vérifiez l'obstruction de l'ensemble de prise d'air extérieur (si installé).	
		Vérifiez l'obstruction du conduit de fumée.	
		Préchauffez le conduit de fumée avant de faire le feu (reportez-vous à la section Préparation d'un feu).	
		Vérifiez pour une hauteur adéquate du conduit d'évacuation (reportez-vous à la section de la hauteur de la cheminée).	
	Ouvrez une fenêtre sous l'appareil en direction du vent.		
	Le bois est trop mouillé, trop gros	Utilisez du bois sec (reportez-vous à la section Bois sec).	
	Un lit de charbon est non établi avant d'ajouter du bois	Commencez avec du papier et du petit bois pour faire un lit de charbon (reportez-vous à la section Préparation d'un feu).	
	Obstruction du conduit de fumée, comme des nids-d'oiseau ou des feuilles dans le chapeau de l'extrémité.	Inspectez la cheminée pour déceler toutes traces de créosote et faites-la nettoyer par une entreprise de ramonage de cheminées certifiée.	
Contre-tirage ou pression négative Les ventilateurs de tirage créent une dépression	N'utilisez pas les ventilateurs d'évacuation pendant l'allumage (reportez-vous à la section Pression négative).		
	Ouvrez une fenêtre sous l'appareil en direction du vent.		
Le bois brûle trop rapidement	Bois extrêmement sec ou tendre	Mélange de bois dur.	
		Mélangez avec du bois moins sec après avoir démarré le feu. (reportez-vous à la section Combustible à base de bois.)	
	Surtirage	Vérifiez que la hauteur du conduit d'évacuation est appropriée; une hauteur verticale excessive crée un surtirage.	
Vérifiez l'emplacement de l'extrémité du conduit (consultez la section des Exigences relatives à l'extrémité de la cheminée).			

5 Pièces de rechange

A. Remplacement de la vitre

(Remplacer avec une vitre en vitrocéramique de 5 mm seulement)

1. Assurez-vous que le feu est éteint et que l'appareil est froid au toucher.
2. Protégez une table ou surface de travail avec un tissu matelassé ou des serviettes. Enfilez des gants pour protéger vos mains.
3. Enlevez la porte avec la vitre cassée en la soulevant et en la décrochant des charnières.
4. Posez la porte, face vers le bas, sur une table ou surface de travail de façon à ce que la poignée dépasse du bord et que la porte repose à plat sur la protection.
5. Enlevez les vis des arrêteurs de la vitre et enlevez la vitre. (Si les vis sont difficiles à enlever, recouvrez-les d'abord d'une huile pénétrante.)
6. Placez la vitre au centre de l'ouverture de la porte (les bords de la vitre étant à la même distance en haut, en bas et sur les côtés).
7. Remettez les arrêteurs de vitre. Faites attention de ne pas endommager le filetage des vis.
8. Serrez de quelques tours les vis jusqu'à ce qu'elles soient bien serrées. Assurez-vous encore une fois que la vitre soit centrée dans le cadre de porte. Continuez à serrer les vis à tour de rôle, de quelques tours, jusqu'à ce que la vitre soit bien fixée. **NE SERREZ PAS TROP.** Cela pourrait briser la vitre.
9. Remettez la porte sur l'appareil.

Les appareils Quadra-Fire sont équipés d'une porte en vitrocéramique capable de résister à des températures très élevées. Elle ne doit pas subir de chocs violents ou d'usages abusifs, sous peine de se fêler.



AVERTISSEMENT



Risque de blessures.

- N'utilisez que le verre spécifié dans le manuel.
- N'UTILISEZ AUCUN AUTRE type de matériau.



ATTENTION!

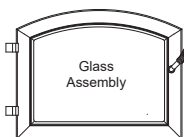

Manipuler le panneau de verre fixe avec prudence.

Pendant le nettoyage de la vitre :

- Évitez de cogner, de rayer ou de claquer la porte vitrée.
- Ne PAS nettoyer la vitre quand elle est chaude.
- Ne PAS utiliser de nettoyeurs abrasifs.
- Utilisez un nettoyeur à vitre pour dépôts calcaires sur le film blanc.
- Utilisez un nettoyeur à four vendu sur le marché si les dépôts sont plus épais.
- Enlevez tous les résidus de nettoyeur à four, sinon la vitre sera tachée de façon permanente lors du prochain chauffage. **Consulter instructions de maintenance.**

B. Remplacement de briques réfractaires

Remplacez la brique réfractaire si elle devient friable et / ou s'il y a un espace de 6,35 mm (1/4 po) entre les briques.

Inspectez la brique réfractaire après chaque enlèvement des cendres.

La chambre de combustion est doublée d'une brique réfractaire de haute qualité, qui possède des propriétés isolantes exceptionnelles. Il n'y a pas besoin d'utiliser une grille; Il suffit de faire un feu sur le plancher de la chambre de combustion. Ne pas utiliser l'appareil sans brique réfractaire.

1. Une fois les charbons complètement refroidis, enlevez toutes les vieilles briques et cendres de l'appareil et faites le vide dans la chambre de combustion.
2. Retirer le nouveau jeu de briques de la boîte et l'exposer au diagramme illustré.
3. Poser les briques inférieures dans l'appareil.
4. Installez les briques arrière sur le dessus des briques inférieures. Glissez le dessus des briques sous le clip à l'arrière du mur de la chambre de combustion et poussez le fond de la brique vers l'arrière.
5. Installez les briques latérales. Faites glisser le haut de la brique sous les pinces sur le côté de la chambre de combustion et poussez le bas de la brique jusqu'à ce qu'il affleure le côté de l'appareil.

C. Remplacement du ventilateur refoulant

1. Retirez la vis supérieure et inférieure du panneau intérieur.
2. Glissez le montage du ventilateur avec le ventilateur fixé derrière la face et sécurisé avec les 5 vis fournies, 3 sur le côté droit et 2 sur le côté gauche (**Figure 26.1**).
3. Connectez le ventilateur au câblage et sécurisez les fils avec la pince.
4. Installez le panneau gauche.

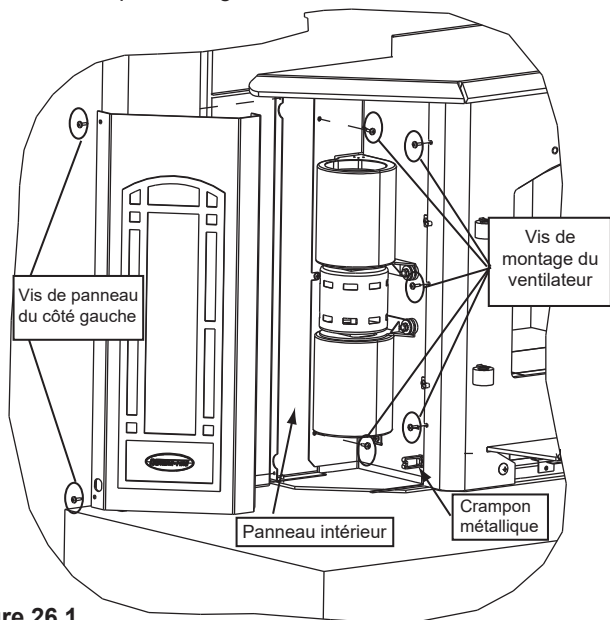

Figure 26.1



ATTENTION

Risque de choc.



- Ne retirez PAS la broche de mise à la terre de la prise.
- Branchez directement dans le réceptacle à 3 broches correctement mis à la terre.
- Acheminez le cordon de l'appareil.
- Ne faites PAS passer le cordon sous ou devant l'appareil.

D. Remplacement du disque d'arrêt

1. L'ensemble de support du disque d'arrêt est situé au-dessus du boîtier du ventilateur (**Figure 26.2**).
2. Retirez les 4 boulons à tête hexagonale à l'aide d'une clé Allen 5/32 du boîtier du ventilateur et tirez le boîtier vers vous.
3. Tirez le disque d'arrêt et les connexions à cosses rectangulaires vers le haut pour les sortir du support comme illustré à la **Figure 26.3**.
4. Enlevez les 2 vis du disque d'arrêt au moyen d'un tournevis à tête cruciforme, puis déconnectez le disque d'arrêt des connecteurs à cosses rectangulaires. Remplacez-le par un nouveau disque d'arrêt et connectez-le.
5. Repoussez le disque d'arrêt et les cosses rectangulaires dans le support et remontez le support sur l'appareil.
6. Réinstallez le boîtier du ventilateur à l'appareil.

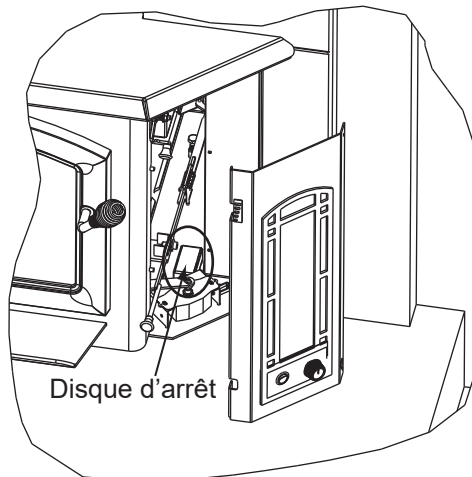

Figure 26.2 Emplacement du disque d'arrêt

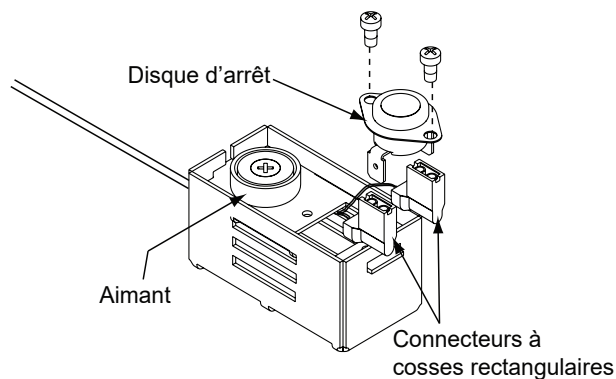

Figure 26.3

E. Démontage du déflecteur

1. Enlevez les cendres de la boîte à feu, en éteignant toutes les braises chaudes avant leur mise au rebut dans un récipient métallique.
2. La plaque-défecteur est en 2 parties. Avec la laine céramique en place, glissez une des parties du déflecteur par-dessus l'autre tout en gardant tous les composants dans la boîte à feu (**Figure 27.1**).
3. Il est plus facile d'enlever les deux panneaux du déflecteur et la laine céramique après que l'assemblage du tube profilé a été partiellement démonté. Suivez les étapes 1 à 4 à la page 25 pour enlever l'assemblage du tube profilé. Il n'est pas nécessaire de complètement enlever l'assemblage du tube profilé.
4. Réinstallez-le en procédant dans l'ordre inverse. Contrôlez que la plaque-défecteur et la laine céramique sont en place (**Figure 27.2**).

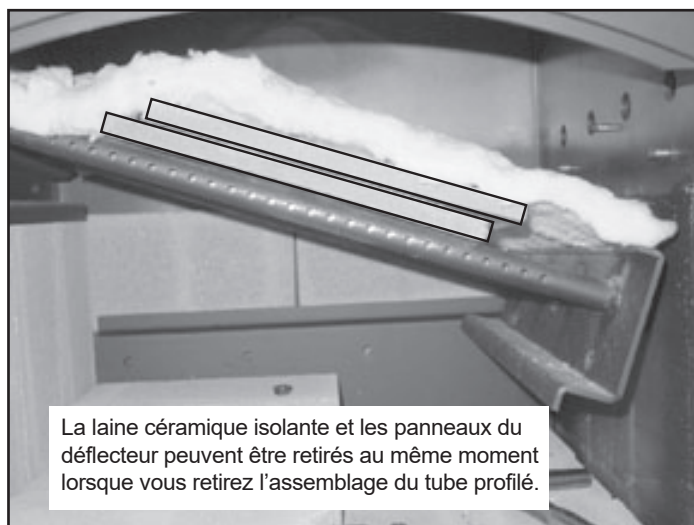

Figure 27.1

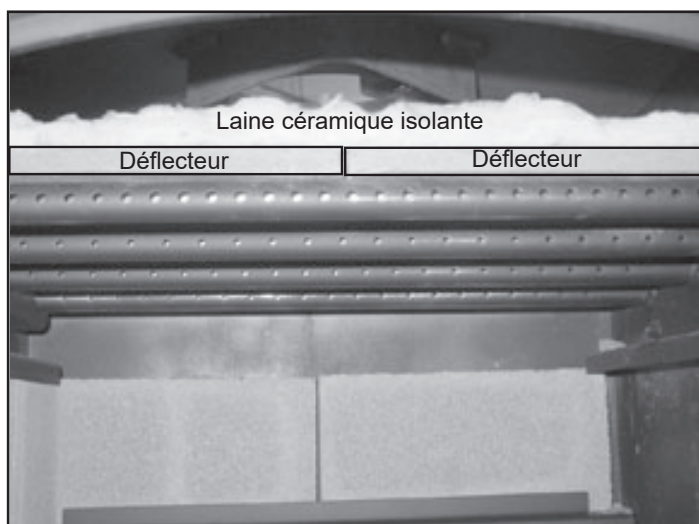

Figure 27.2

F. Ensemble de Poignée de Porte

Poignée formée avec l'ensemble d'option de ressort:

1. Installez la rondelle sur l'arbre de la poignée de porte.
2. Faites glisser la poignée de la porte à travers la porte.
3. Ajoutez jusqu'à trois rondelles comme indiqué à la **Figure 27.3** à l'intérieur de la porte.
4. Installez la clé dans la rainure.
5. Aligner la rainure de la came de verrouillage avec la clé; glisser la came de verrouillage sur l'arbre
6. Installez le contre-écrou, mais ne serrez pas trop fort, la poignée doit bouger doucement.
7. Installez la poignée en tournant dans le sens inverse des aiguilles d'une montre jusqu'à l'emplacement désiré sur la tige de la poignée de porte (**Figure 27.3**).

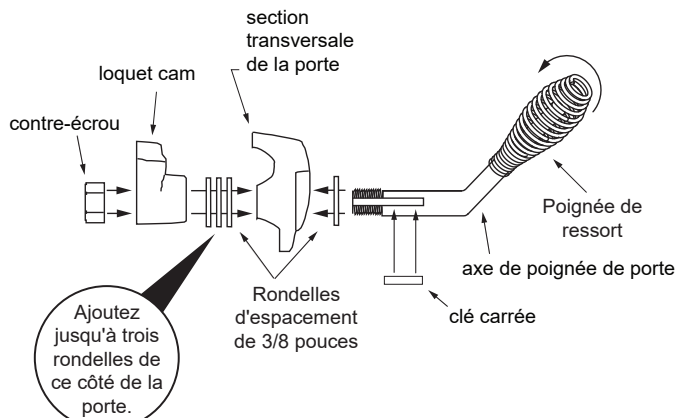

Figure 27.3 - Poignée de porte pour porte voûtée

Ensemble d'options de poignée de fibre

1. Faites glisser la poignée de la porte à travers la porte.
2. Installez une (des) rondelle (s) supplémentaire (s) comme illustré à la **Figure 27.4**
3. Installez la clé dans la rainure.
4. Aligner la rainure de la came de verrouillage avec la clé; glisser la came de verrouillage sur l'arbre
5. Installez le contre-écrou, mais ne serrez pas trop, la poignée doit tourner doucement.
6. Installez la poignée en fibre (**Figure 27.4**).

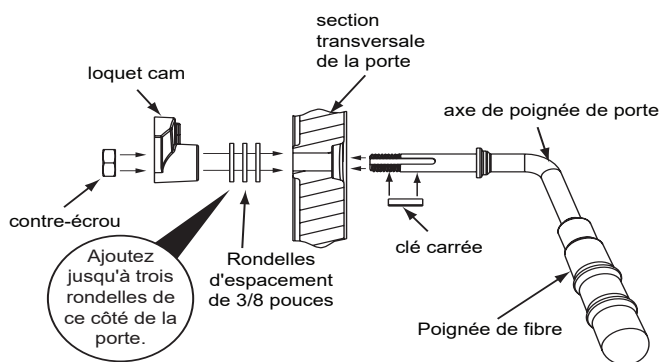

Figure 27.4 - Poignée de porte pour porte voûtée



ATTENTION!

Ne pas trop serrer le contre-écrou. La poignée de porte doit pouvoir bouger librement.

F. Remplacement de l'ensemble de tubes profilés

Démontage de l'ensemble des tubes profilés

1. Retirez les 3 briques latérales droites.
2. Retirez la rainure de protection du déflecteur en le tournant vers l'avant et hors de la boîte à feu.
3. Enlevez les 2 écrous et 2 boulons de la rainure à l'intérieur de la chambre.

REMARQUE : Recouvrez les boulons d'huile pénétrante pendant au moins 15 minutes avant d'essayer de les enlever.

4. Glissez l'assemblage du tube profilé vers la gauche, jusqu'à ce qu'il soit à l'extérieur des fils. Laissez tomber le côté droit, puis glissez l'assemblage vers la droite.
5. La laine céramique et les panneaux du déflecteur peuvent être retirés au même moment lorsque vous retirez l'assemblage du tube profilé.
6. Lorsque l'assemblage du tube profilé est libéré du support gauche, pivotez-le dans le sens des aiguilles d'une montre et retirez l'assemblage, la laine céramique et les déflecteurs à travers l'ouverture avant.
7. Réinstallez-le en procédant dans l'ordre inverse.

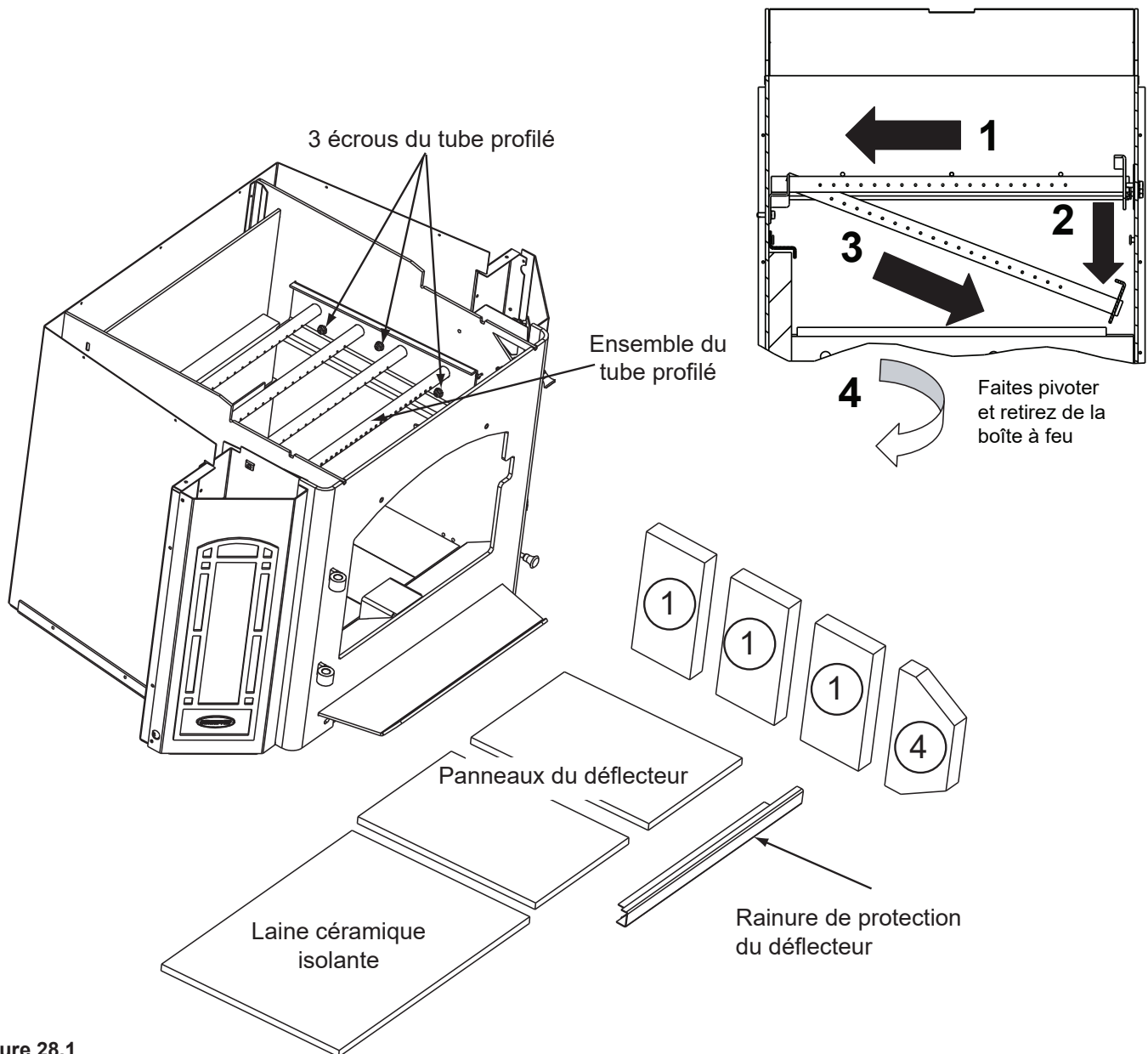

Figure 28.1

B. Vue Éclatée

C. Pièces de rechange

D. Accessoires

QUADRA-FIRE®

NOTHING BURNS LIKE A QUAD

COORDONNÉES

Hearth & Home Technologies
352 Mountain House Road
Halifax, PA 17032
Division of HNI INDUSTRIES

**Veillez contacter votre fournisseur Quadra-Fire pour toute question.
Pour obtenir le numéro de téléphone du distributeur Quadra-Fire le plus proche,
connectez-vous à www.quadrafire.com**



ATTENTION



NE PAS JETER CE MANUEL

- Il contient d'importantes instructions d'utilisation et de maintenance.
- Assurez-vous de lire, comprendre et respecter ces instructions pour garantir une installation et un fonctionnement sûrs.
- Ce manuel doit être confié aux personnes responsables de l'utilisation et du fonctionnement.



Nous vous recommandons de noter les informations pertinentes suivantes concernant votre appareil.

Date d'achat/installation : _____

Numéro de série : _____

Emplacement sur l'appareil : _____

Fournisseur du produit : _____

Numéro de téléphone du fournisseur : 1() - _____

Remarques : _____

Ce produit peut être couvert par l'un ou l'autre des brevets suivants : (États-Unis) 5341794, 5263471, 6688302, 7216645, 7047962 ou autres brevets américains et étrangers en attente.

HEARTH & HOME
technologies™