

Foyer au gaz à ventilation directe de série ICFDV Foyer encastrable Notice d'installation et guide d'utilisation

Modèles: ICFDV30LNTSC, ICFDV30CNTSC

⚠ AVERTISSEMENT:

SI L'INFORMATION DANS LES CONSIGNES SUIVANTES N'EST PAS SUIVIE À LA LETTRE, UN INCENDIE OU UNE EXPLOSION PEUT SE PRODUIRE ET OCCASIONNER DES DOMMAGES MATÉRIELS, DES BLESSURES CORPORELLES ET MÊME LA MORT.

- Ne rangez pas ou n'utilisez pas d'essence ou autres vapeurs ou liquides inflammables à proximité de cet appareil ou de tout autre appareil du genre.
- CE QU'IL FAUT FAIRE S'IL Y A UNE ODEUR DE GAZ
 - N'allumez aucun appareil.
 - Ne touchez pas aux commutateurs électriques; n'utilisez aucun téléphone dans votre bâtiment.
 - Téléphonnez immédiatement à votre fournisseur de gaz à partir du téléphone d'un voisin. Suivez les directives de votre fournisseur de gaz.
 - Si vous ne pouvez joindre votre fournisseur de gaz, appelez le service d'incendie.
- L'installation et la réparation doivent être effectuées par un installateur qualifié, une agence de réparation ou le fournisseur de gaz.

AVERTISSEMENT : Une installation, un réglage, une modification, une réparation ou un entretien inapproprié peuvent entraîner des blessures ou des dommages matériels. Reportez-vous à ce manuel. Pour obtenir une assistance ou des renseignements complémentaires, veuillez consulter un installateur qualifié, une agence de réparation ou le fournisseur de gaz.

Là où les règlements municipaux le permettent, cet appareil peut être installé dans une maison ou une maison mobile préfabriquée à emplacement permanent.

Cet appareil de chauffage ne doit s'utiliser qu'avec le type de gaz indiqué sur la plaque signalétique. Cet appareil ne peut être transformé pour l'utilisation avec d'autres combustibles, à moins d'utiliser une trousse certifiée.

*Après-vente: Vente réalisée par le fabricant – non destinée à des fins de revente.

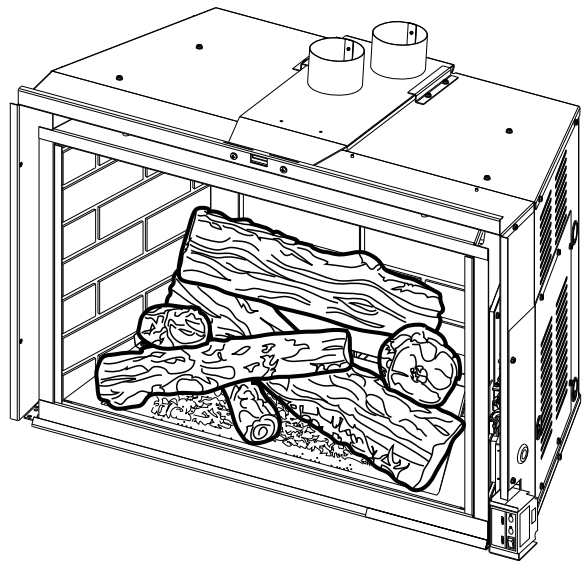

DANGER



Un panneau vitré chaud peut causer des brûlures.

Laissez refroidir le panneau vitré avant d'y toucher.

Ne laissez jamais les enfants toucher le panneau vitré.

INSTALLATEUR : Laissez ce manuel avec l'appareil.

PROPRIÉTAIRE : Conservez ce manuel pour consultation future.

**Nous vous remercions et félicitons de votre achat d'un
Foyer encastrable Vermont Castings Group.**

VEUILLEZ LIRE LES CONSIGNES D'INSTALLATION ET D'UTILISATION

AVANT DE FAIRE FONCTIONNER L'APPAREIL.

**IMPORTANT : Lisez toutes les consignes et tous les avertissements avec
soin avant de commencer l'installation.**

Ne pas respecter ces instructions peut causer des risques d'incendie et ainsi annuler la garantie.

Information importante relative à la sécurité.....	3	Installation électrique.....	19
Conformité aux règlements.....	5	Câblage électrique	19
Caractéristiques du produit.....	5	l'installation de briques réfractaires.....	20
Spécifications du produit.....	5	Positionnement des bûches.....	21
Hautes élévations	5	Installation des bûches et de la laine de roche	21
Pression de gaz	5	Installation du verre décoratif et des pierres	21
Spécifications des gaz et grandeur des orifices	5	Installation de l'encadrement.....	23
Dimensions du foyer encastrable.....	6	Consignes d'utilisation.....	24
Renseignements sur l'installation générale.....	7	Sécurité.....	24
Avant de commencer	7	Consignes d'utilisation	25
Applications de l'appareil encastrable.....	7	Coupure de l'alimentation de gaz	26
Dégagements.....	7	Utilisation du système de commande Signature... 27	
Dégagements du manteau.....	8	Caractéristiques	27
Exigences relatives à l'âtre	8	Configurations du système	27
Installation.....	9	Contrôle d'opération par écran tactile.....	29
Emplacement de l'appareil encastrable	9	Dépannage	35
Dépose du support de centre de commande.....	9	Ajuster le l'obturateur d'air.....	37
Exigences de foyer (en métal) à dégagements nul	10	Nettoyage et entretien.....	38
Installation du système de ventilation.....	11	Système de ventilation	38
Mises en garde concernant l'installation	11	Nettoyage du panneau vitré.....	38
Exigences de ventilation	11	Flammes de la veilleuse et du brûleur	38
Considérations d'altitude.....	12	Nettoyage de la chambre de combustion	38
Configurations de ventilation.....	13	Procédure d'entretien annuel	39
Dépose du collecteur d'admission/d'échappement et installation de la ventilation	14	Pièces de rechange.....	40
Dépose de l'encadrement du panneau vitré.....	15	Accessoires en option.....	42
Vérification du type de gaz.....	16	Résidents du Massachusetts seulement.....	43
Installation des conduites de gaz.....	16	Garantie.....	44
Outil d'arrêt de gaz.....	18	Rendement.....	48

INSTALLATEUR

Veillez laisser ces instructions avec l'appareil.

PROPRIÉTAIRE

Veillez conserver ces instructions pour consultation ultérieure.

**AVERTISSEMENT:**

- **Lisez attentivement et entièrement le présent manuel avant d'essayer d'assembler, d'utiliser ou de réparer ce foyer.**
- **Toute modification de ce foyer ou de ses commandes peut représenter des dangers.**
- **L'installation ou l'utilisation inadéquate de ce foyer peut causer de graves blessures ou la mort à la suite de brûlures, d'explosion, de choc électrique et d'intoxication par le monoxyde de carbone.**

Ce foyer est un produit ventilé. L'installation de ce foyer doit être assurée par un technicien qualifié. Le panneau vitre doit être bien logé et scellé. Si cet appareil n'a pas été bien installé par un technicien qualifié et si le panneau vitre n'est pas bien logé et scellé, la présence de fuites de combustible pourrait se manifester.

INTOXICATION PAR LE MONOXYDE DE CARBONE

Les premiers symptômes de l'intoxication par le monoxyde de carbone sont semblables à ceux de la grippe, notamment, maux de tête, vertiges et/ou nausées. Si vous présentez ces symptômes, il se peut que le foyer n'ait pas été installé de façon appropriée. Il faut respirer de l'air frais immédiatement! Voir à ce qu'un technicien qualifié effectue une inspection ou une réparation du foyer. Certaines personnes sont plus sensibles que d'autres au monoxyde de carbone. Notamment, les femmes enceintes, les personnes souffrant de maladies cardiaques ou pulmonaires, d'anémie, les personnes en état d'ébriété et les personnes qui se trouvent à haute altitude.

Le gaz propane/GPL et le gaz naturel sont inodores. Un agent produisant une odeur est ajouté à chacun de ces gaz. Cette odeur vous permet de détecter la fuite de gaz. Cependant, l'odeur ajoutée à ces gaz peut se dissiper. Il pourrait donc y avoir présence de gaz sans présence d'odeur.

Assurez-vous de bien lire et comprendre tous les avertissements. Conservez le présent guide pour vous y référer au besoin. Il assurera une utilisation sécuritaire et judicieuse de ce foyer.

1. Cet appareil de chauffage ne doit s'utiliser qu'avec le type de gaz indiqué sur la plaque signalétique. Cet appareil ne peut être transformé pour l'utilisation avec d'autres combustibles, à moins d'utiliser une trousse certifiée.
2. Dans le cas de foyers au propane/GPL, ne placez pas le(s) réservoir(s) de propane/GPL à l'intérieur d'une structure. Placez le(s) réservoir(s) de propane/GPL à l'extérieur. Afin d'éviter tout problème de rendement, n'utilisez pas de réservoir de propane/GPL ayant une capacité inférieure à 100 lb.
3. Si vous percevez une odeur de gaz
 - coupez l'alimentation en gaz.
 - n'allumez aucun appareil.
 - ne touchez pas aux commutateurs électriques; n'utilisez aucun téléphone dans votre bâtiment.
 - téléphonez immédiatement votre fournisseur de gaz à partir du téléphone d'un voisin. Suivez les directives de votre fournisseur de gaz.
4. N'installez jamais le foyer
 - dans un a véhicule de plaisance
 - dans un endroit où il y a rideaux, meubles, vêtements ou autres objets inflammables à moins de 42 pouces de l'avant, du dessus ou des côtés du foyer
 - dans un endroit où il y a beaucoup de circulation
 - dans un endroit exposé aux vents ou aux courants d'air
5. Ce foyer peut atteindre des températures élevées. Tenez les enfants et les adultes à l'écart des surfaces chaudes afin d'éviter qu'ils ne se brûlent ou que leurs vêtements ne prennent feu. Le foyer demeure chaud pendant un certain temps une fois éteint. Laissez les surfaces se refroidir avant d'y toucher.
6. Les jeunes enfants doivent faire l'objet d'une étroite surveillance lorsqu'ils se trouvent dans la même pièce que l'appareil. Les poupons, jeunes enfants et autres sont plus susceptibles de s'approcher de l'appareil et de se brûler accidentellement. S'il se trouve des personnes à risque dans la résidence, nous vous recommandons d'installer une barrière physique. Afin de limiter l'accès au foyer ou au poêle, installez une barrière de sécurité réglable afin de garder les poupons, jeunes enfants et autres personnes à risque à l'extérieur de la pièce et à l'écart des surfaces chaudes.
7. Dans tous les cas, ne modifiez jamais le foyer. Toute pièce retirée pour l'entretien doit être remplacée avant de faire fonctionner de nouveau le foyer.
8. Arrêtez le foyer et laissez-le refroidir avant l'entretien, l'installation ou la réparation. Seul un technicien qualifié doit faire l'installation, l'entretien ou la réparation

du foyer. Faites inspecter le système du brûleur une fois l'an par un technicien qualifié.

9. Vous devez vous assurer que les boîtiers de commande, les brûleurs et les conduits de circulation d'air soient maintenus en état de propreté. Un nettoyage plus fréquent peut s'avérer nécessaire en raison d'un excès de poussière ou de saleté. Bien éteindre la vanne à gaz et la veilleuse avant de nettoyer le foyer.
10. Faites inspecter le système de ventilation une fois l'an par un technicien qualifié. Si nécessaire, faites nettoyer ou réparer le système de ventilation. Reportez-vous à la section Nettoyage et entretien à la page 40.
11. Gardez les matériaux combustibles, carburant et autres vapeurs et liquides inflammables éloignés de la zone autour de votre foyer. Ne faites pas fonctionner le foyer là où ces produits sont utilisés ou entreposés. Ne placez pas d'objets tels vêtements ou décorations sur ou à proximité du foyer.
12. N'utilisez pas ce foyer pour cuisiner ou pour brûler du papier ou autres objets.
13. Ne jamais rien placer sur le foyer.
14. N'utilisez jamais de combustibles solides (bois, charbon, papier, carton, etc.) dans ce foyer. Utilisez seulement les types de gaz indiqués sur la plaque signalétique.
15. Lorsqu'il est installé, cet appareil doit être électriquement branché à la masse en accord avec les codes municipaux ou, en l'absence de code municipal, avec le Code national de l'électricité, ANSI/NFPA 70, ou le Code canadien de l'électricité, CSA C22.1.
16. Vous ne devez obstruer d'aucune façon le débit d'air comburant et de ventilation. Veuillez prévoir suffisamment de dégagement autour des ouvertures d'air dans la chambre de combustion, ainsi qu'un accès permettant d'effectuer l'entretien et les réparations et pour le bon fonctionnement de l'appareil.
17. N'utilisez pas le foyer si un de ses composants a été en contact avec l'eau ou a été submergé. Contactez immédiatement un technicien qualifié pour vérifier l'appareil et remplacer toutes les parties du système de commande ou toute commande de gaz ayant été immergées.
18. Ne faites pas fonctionner le foyer si une bûche est brisée.
19. N'installez pas de ventilateur, d'échangeur thermique ni d'autres accessoires dont l'utilisation est non approuvée pour ce foyer.
20. N'utilisez pas le foyer si le panneau vitre est retiré, fissuré ou brisé.

IMPORTANT :**VEUILLEZ LIRE CE QUI SUIT AVEC ATTENTION**

Les bruits de dilatation ou de contraction sont normaux pendant le cycle de démarrage ou de refroidissement des foyers en acier. L'échangeur thermique d'un calorifère ou d'un moteur de véhicule produit des bruits semblables.

IMPORTANT :**VEUILLEZ LIRE CE QUI SUIT AVEC ATTENTION**

Pendant la première flambée du foyer au gaz, il n'est pas rare que certaines odeurs se dégagent. Cela est causé par le processus de fabrication.

Veillez vous assurer que votre pièce est bien aérée pendant le brûlage - ouvrez toutes les fenêtres.

Il est recommandé d'utiliser votre foyer pendant au moins six (6) heures lors de la première flambée. Mettre l'interrupteur du ventilateur à la position « OFF » (arrêt) au cours de cette période.

AVERTISSEMENT

Ne jamais raccorder l'unité à des puits de gaz privés (sans vocation de service public). Ce gaz est couramment appelé gaz de tête de puits.

**DANGER**

Un panneau vitré chaud peut causer des brûlures.

Laissez refroidir le panneau vitré avant d'y toucher.

Ne laissez jamais les enfants toucher le panneau vitré.

**NATIONAL
FIREPLACE
INSTITUTE**



CERTIFIED
www.nficertified.org

Nous recommandons que nos appareils de chauffage au gaz soient installés et entretenus par des professionnels qui ont été accrédités aux États-Unis par le National Fireplace Institute® (NFI) comme étant des spécialistes du NFI en matière d'appareils de chauffage au gaz.

CONFORMITÉ AUX RÈGLEMENTS

Les foyers dans la famille des appareils à ventilation directe aspirent l'air comburant de l'extérieur à l'aide d'un conduit de ventilation.

Ces appareils ont été éprouvés par le CSA et sont conformes aux normes établies américaines et canadiennes comportant sur les foyers à gaz à ventilation, tel que décrit ci-dessous :

LISTE DES FOYERS À GAZ À VENTILATION DIRECTE

TESTÉ POUR (dernière édition) :
ANSI Z21.88-2009 / CSA 2.33-2009

Une installation OEM en maison préfabriquée (États-Unis seulement) ou maison mobile doit se conformer à la norme de construction de maison préfabriquée et de sécurité, Titre 24 CFR, Partie 3280, ou lorsqu'une telle norme n'est pas applicable, à la norme d'installations de maison préfabriquée, ANSI/NCSCS A225.1, ou à la norme pour maison mobile et véhicules récréatifs équipés au gaz CSA Z240.4.

SPÉCIFICATIONS DU PRODUIT

- Cet appareil a été certifié pour une utilisation avec gaz naturel ou propane. Reportez-vous aux plaques de données appropriées.
- Cet appareil ne peut être utilisé avec un autre type de gaz.
- L'appareil est approuvé pour une utilisation dans les chambres à coucher et les chambres avec coin séjour.
- L'appareil doit respecter les règlements municipaux, le cas échéant. Si aucun règlement n'est en vigueur, utiliser le code d'installation. ANSI Z223.1/NFPA 54 aux États-Unis, CSA B149 au Canada.
- Cet appareil a été approuvé pour une utilisation dans une maison mobile.
- L'appareil doit être raccordé à un système de ventilation de manière appropriée.
- L'utilisation de l'appareil n'est pas approuvée dans des zones telles placards et autres endroits encastrés.

PRESSIONS DE GAZ

	Naturel	GPL (propane)
Entrée minimale	4,5 po de colonne d'eau	11,0 po de colonne d'eau
Entrée maximale	10,5 po de colonne d'eau	13,0 po de colonne d'eau
Pression du collecteur	3,5 po de colonne d'eau	10,0 po de colonne d'eau

HAUTES ÉLÉVATIONS

Les régimes d'entrée sont exprimés en BTU par heure et sont certifiés sans déclassement pour des élévations allant jusqu'à 1 370 m (4 500 pi) au-dessus du niveau de la mer.

Pour ce qui est des élévations de plus de 1 370 m (4 500 pi) aux É.-U., l'installation doit être conforme à la norme ANSI Z223.1/NFPA 54 et (ou) aux règlements municipaux en vigueur.

Au Canada, veuillez vous renseigner auprès des autorités provinciales et (ou) municipales ayant juridiction sur les installations d'une élévation de plus de 1 370 m (4 500 pi).

SPÉCIFICATION DEZ GAZ ET GRANDEUR DES ORIFICES

Model	combustible	Entrée max. BTU/h	Entrée min. BTU/h	Grandeur de l'orifice
ICFDV30LNTSC	gaz	31 000 naturel	22 500	n° 36
ICFDV30CNTSC	gaz	31 000 naturel	21 000	n° 36
ICFDV30LNTSC*	GPL	29 000	21 500	1/16 po
ICFDV30CNTSC*	GPL	29 000	21 500	1/16 po

*avec un conversion de gaz GPL

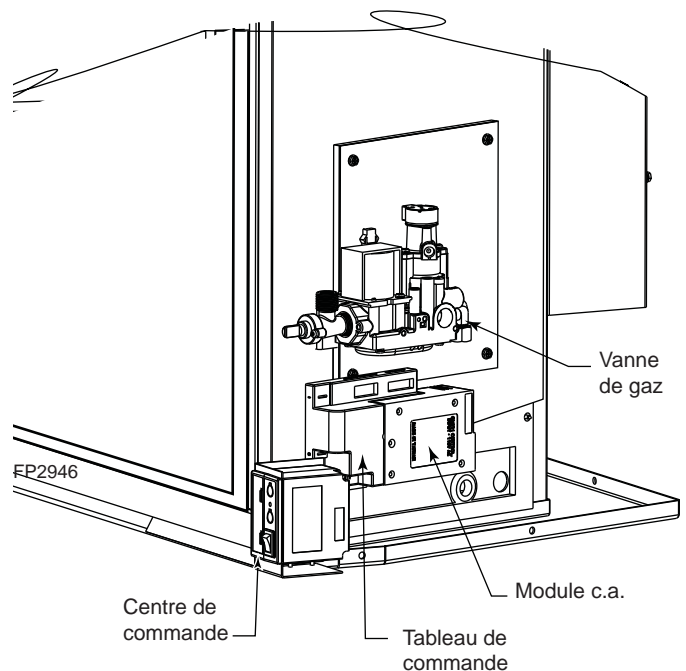

Figure 1 - Contrôles du foyer encastrable ICFDV

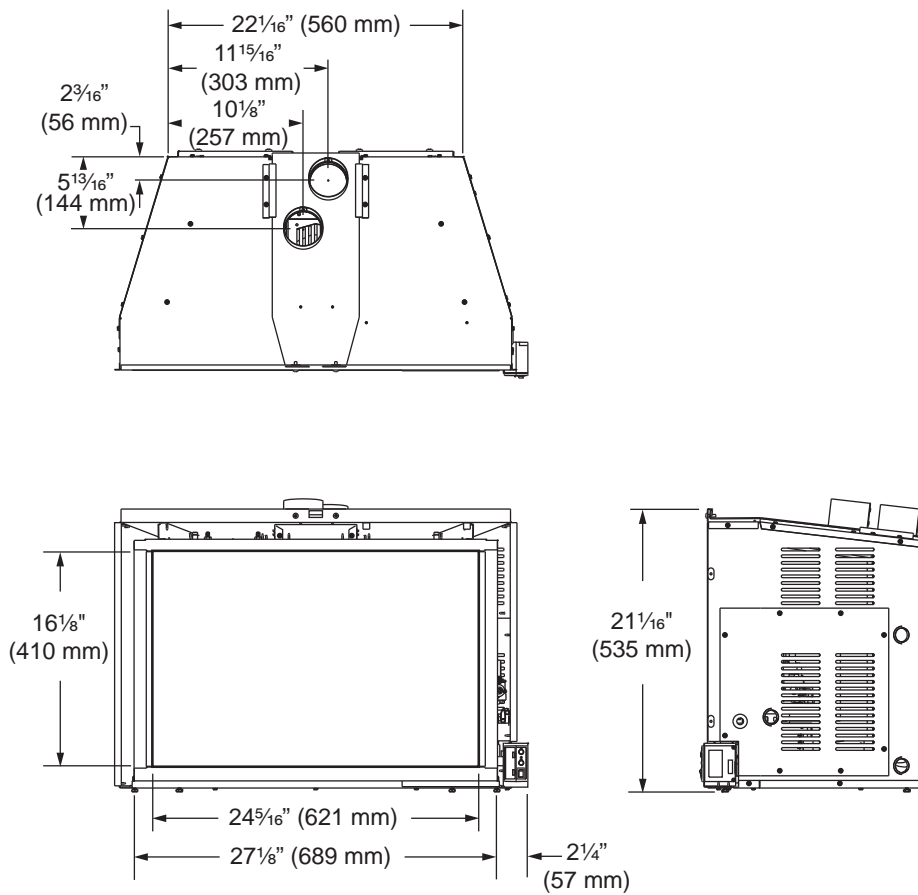

Figure 2 -
Dimensions du foyer encastrable

AVANT DE COMMENCER

Prière de lire le présent guide du propriétaire attentivement et de suivre les consignes judicieusement. Vérifiez tout le contenu pour les dommages pouvant avoir été causés durant la livraison et informez immédiatement le revendeur si tel est le cas. N'installez pas l'unité en présence de pièces endommagées, incomplètes ou substituées. Vérifiez votre bordereau d'envoi afin de vous assurer que toutes les pièces énumérées soient bien reçues.

Les facteurs suivants devraient être pris en considération :

- Cet appareil doit être facilement accessible pour une utilisation et un entretien sécuritaires.
- Le débit d'air comburant et de ventilation ne doit pas être obstrué.
- Des dégagements minimaux, notamment avec le manteau, doivent être alloués jusqu'aux combustibles. Reportez-vous aux pages 8 et 9, figures 4 et 5.
- N'obstruez pas l'ouvertures avant de l'appareil.
- Ne l'installez pas près d'un endroit où l'on entrepose du gaz ou d'autres combustibles.
- Ces unités peuvent être installées dans une chambre à coucher. Consultez le règlement national en matière de gaz combustible de gaz combustible ANSI Z233.1/ NFPA 54 (édition en service), et les codes du bâtiment municipaux pour en connaître davantage sur les exigences spécifiques quant à l'installation.

IMPORTANT : Votre appareil à ventilation directe a été conçu pour une installation dans un foyer de chauffage au bois. L'emplacement et les dégagements doivent être conformes aux normes locales de construction.

APPLICATIONS DE L'APPAREIL ENCASTRABLE

Avant d'installer le foyer encastrable au gaz, tenez compte des besoins de fonctionnement du foyer. Confirmez la dimension de l'intérieur du foyer, la conception de la cheminée, et la disponibilité de l'alimentation en gaz et de l'électricité pour le ventilateur.

IMPORTANT : Votre appareil encastrable à ventilation directe est conçu pour une ventilation verticale seulement d'une hauteur minimale de 3 m (10 pi).

Lorsque l'appareil est installé dans un foyer au bois, la distance minimale de pose du manteau au-dessus du foyer est déterminée par le code du bâtiment local applicable aux foyers au bois. Consultez les autorités locales compétentes pour obtenir ces dégagements. Le dessous du manteau deviendra chaud. N'utilisez que des finis qui résistent à la chaleur et ne se décolorent pas.

IMPORTANT

Le code de signalisation doit être programmé dans votre récepteur de télécommande depuis votre émetteur à main. Pour effectuer cette opération, le foyer doit être alimenté en courant, mais il ne doit pas encore être encastré. Reportez-vous à la rubrique « Fonction d'apprentissage de l'émetteur à distance » à la page 29.

DÉGAGEMENTS

DIMENSION MINIMALE DU FOYER/DÉGAGEMENTS JUSQU'AUX COMBUSTIBLES

AVERTISSEMENT

Les dimensions illustrées aux figures 3 et 4 du page 8 représentent les distances de dégagements minimales à respecter lors de l'installation de cet appareil de chauffage. Suivez ces instructions attentivement pour assurer une installation sécuritaire. Ne pas respecter ces instructions peut causer des risques d'incendie.

DÉGAGEMENTS DU FOYER ENCASTRABLE

Aucun matériau combustible (rideaux, portes) ne peut se trouver ou s'ouvrir à 914 mm (36 po) devant de l'appareil.

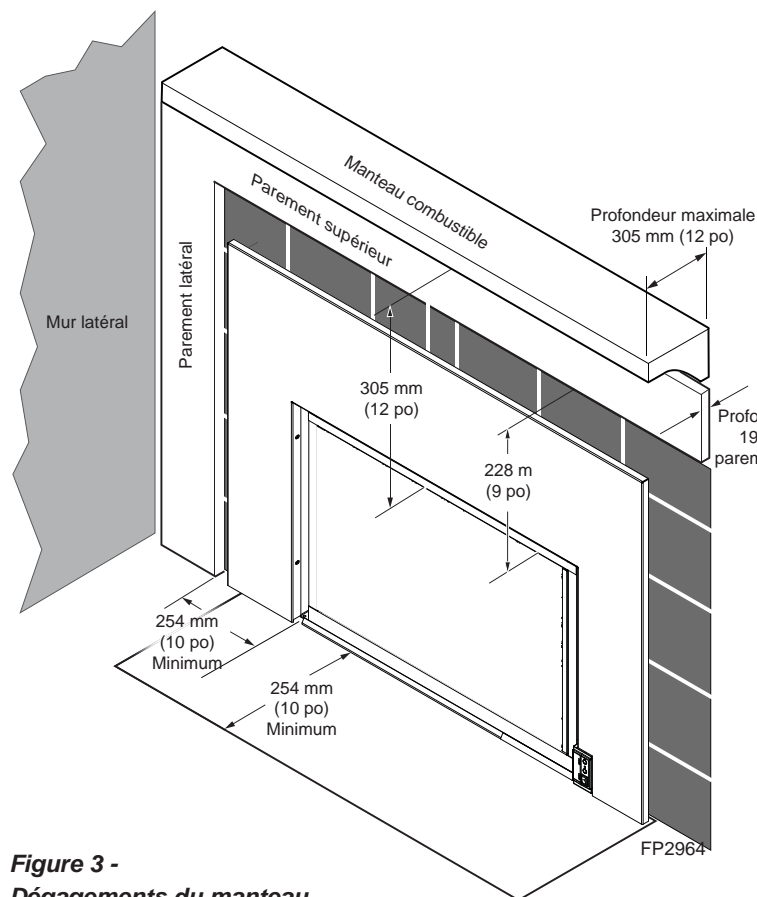

Figure 3 -
Dé­gagements du manteau

Le dé­gagement latéral des matériaux combustibles est de 254 mm (10 po) de l'ouverture que ce soit un mur latéral ou les pattes du manteau.

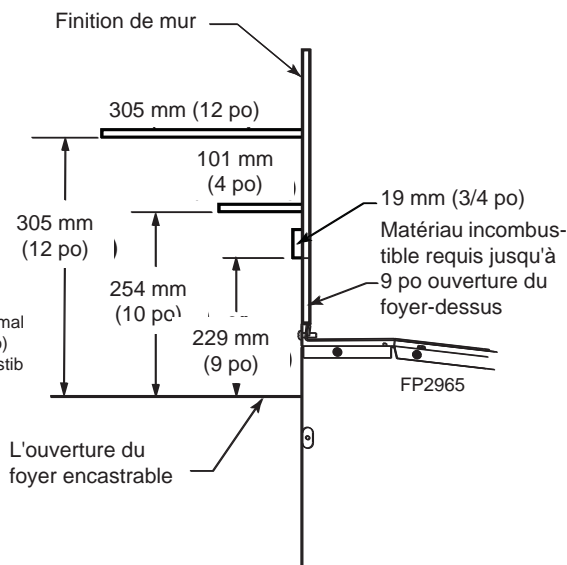

Figure 4 -
Dé­gagements du manteau

DÉGAGEMENTS DU MANTEAU

NOTA : La zone de combustible se trouvant au-dessus du parement ne doit pas faire saillie au-delà du parement de plus de 19 mm (3/4 po). Si tel est le cas, la zone sera considérée comme étant un manteau et sera satisfaire les exigences en matière de manteau énumérée dans ce manuel.

EXIGENCES RELATIVES À L'ÂTRE

L'appareil doit être installé dans un âtre incombustible dépassant d'un minimum de 254 mm (10 po) de l'ouverture du foyer (les codes locaux peuvent exiger un âtre de taille supérieure). L'âtre doit aussi faire saillie des deux côtés du devant.

EMPLACEMENT DE L'APPAREIL ENCASTRABLE

- L'appareil doit être dans un foyer en maçonnerie conforme au code ou un foyer à dégagement nul éprouvé et homologué (UL-127, combustible solide). Réparez tout dommage, le cas échéant, au foyer avant l'installation.
- Comme l'appareil encastrable recourt à un ventilateur de circulation, nettoyez l'appareil, la tablette de fumée et la cheminée avant l'installation.
- Cet appareil de chauffage peut être installé dans une chambre à coucher. Veuillez tenir compte de la quantité importante de chaleur que produit cet appareil pour en déterminer l'emplacement.

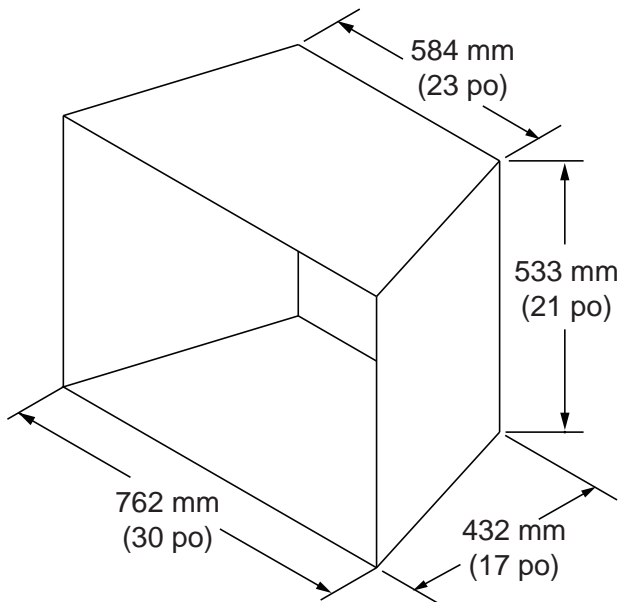

Figure 5 - Ouvertures minimales

DÉPOSE DU SUPPORT DE CENTRE DE COMMANDE

Pour installer l'appareil encastrable dans un espace plus petit, enlevez le support du centre de commande. Reportez-vous aux pages 6 et 9 pour connaître les dimensions.

Si le support est retiré, il faut alors opter pour le petit encadrement à trois côtés de 2 po de profondeur, modèle ICF30S3B, pour monter le centre de commande. Reportez-vous aux instructions de l'encadrement.

1. Retirez le centre de commande hors du support en le glissant à l'extérieur vers la droite. *Figure 6*
2. Déposez l'unité avec soin sur son dos. Enlevez les deux (2) vis qui retiennent le support à l'unité. *Figure 7*

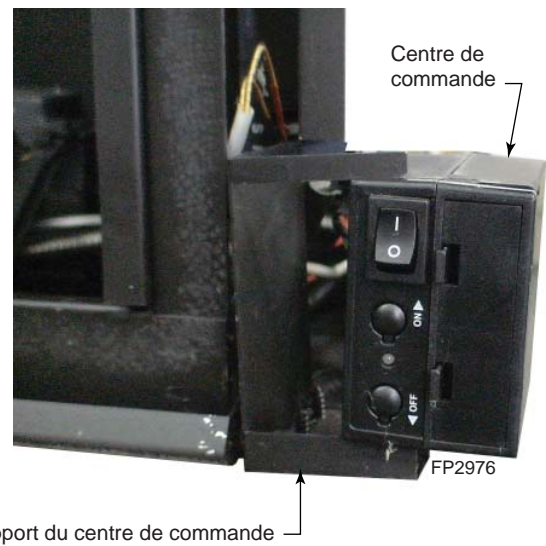

Figure 6

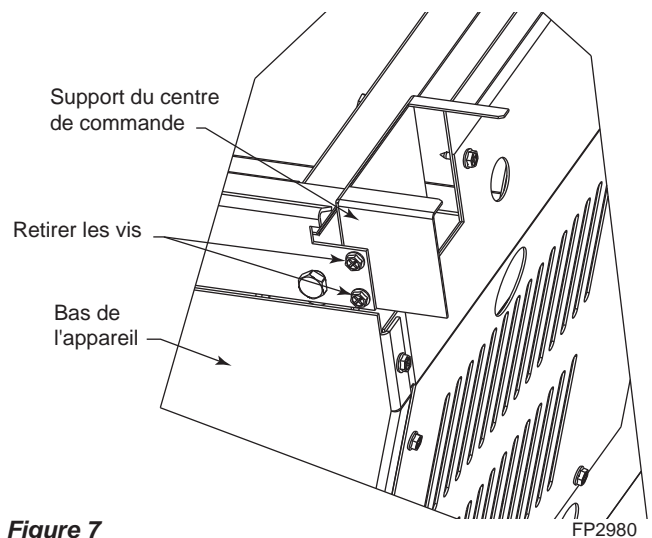

Figure 7

EXIGENCES DE FOYER (EN MÉTAL) À DÉGAGEMENTS NUL

1. Le registre et la grille doivent être déposés.
2. La tablette de fumée, les chicanes internes, l'écran, les portes d'un matériau réfractaire et de métal ou en vitre peuvent être déposés (le cas échéant).
3. Ne déposez pas ou ne modifiez pas l'isolation ou tout membre rigide de structure (côtés en métal, plancher, encadrements de porte, devant du foyer, etc.).

IMPORTANT :

VEUILLEZ LIRE CE QUI SUIT AVEC ATTENTION

Les bruits de dilatation ou de contraction sont normaux pendant le cycle de démarrage ou de refroidissement des foyers en acier. L'échangeur thermique d'un calorifère ou d'un moteur de véhicule produit des bruits semblables.

Pendant la première flambée du foyer au gaz, il n'est pas rare que certaines odeurs se dégagent. Cela est causé par le processus de fabrication.

Veillez vous assurer que votre pièce est bien aérée pendant le brûlage - ouvrez toutes les fenêtres.

Il est recommandé d'utiliser votre foyer pendant au moins six (6) heures lors de la première flambée. Mettre l'interrupteur du ventilateur à la position « OFF » (arrêt) au cours de cette période.

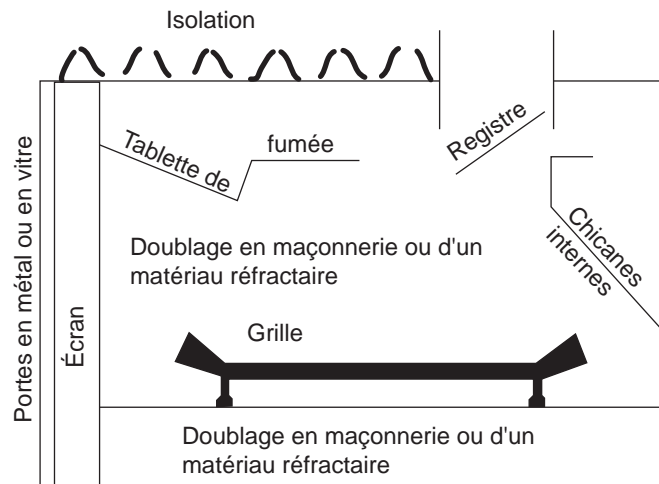

Figure 8 -
Exigences pour les foyers en métal à dégagement nul

AVERTISSEMENT

- L'installateur doit fixer la plaque d'avertissement rouge à l'intérieur de la chambre de combustion du foyer à l'aide des vis fournies.
- Ne coupez aucun morceau de tôle du foyer dans lequel cet appareil encastrable au gaz doit être installé. **C'EST STRICTEMENT INTERDIT!**
- Si le foyer fabriqué en usine ne comporte pas de trou d'accès pour le gaz, percez un trou de 37,5 mm (1,5 po) ou moins au travers des côtés inférieurs ou du fond de la chambre de combustion. Vous devez ensuite boucher le trou d'accès au moyen d'un isolant incombustible une fois la conduite d'alimentation en gaz installée.
- Si votre foyer fabriqué en usine comporte des conduits de circulation d'air sur le devant aux fins de capacités à dégagement nul, **N'OBS-TRUEZ PAS CES CONDUITS DE CIRCULATION!**

AVERTISSEMENT

Prière de lire complètement et attentivement les instructions avant d'entreprendre l'installation. Le non-respect de cette consigne pourrait causer des blessures graves, provoquer des dommages à la propriété ou entraîner la mort. Le fonctionnement d'un système de ventilation installé et entretenu de manière inappropriée pourrait causer des blessures graves, provoquer des dommages à la propriété ou entraîner la mort.

MISES EN GARDE CONCERNANT L'INSTALLATION

Consultez les codes du bâtiment municipaux avant d'entamer l'installation. La personne responsable de l'installation doit s'assurer de choisir le bon système de ventilation. Avant d'entreprendre l'installation de la trousse de ventilation, l'installateur doit lire ce manuel ainsi que les directives concernant la trousse de ventilation du foyer.

Seul un technicien/installateur qualifié doit faire l'installation du système de ventilation. L'installateur doit suivre les mesures de sécurité suivantes :

- Porter des gants et des lunettes de sécurité pour assurer une protection.
- Faire preuve d'une extrême prudence lors de l'utilisation d'échelles ou au moment d'effectuer des travaux sur le toit.
- Connaître les emplacements du câblage électrique dans les murs et les plafonds.

Les actions suivantes annuleront la garantie de votre système de ventilation :

- Installation de tout composant de ventilation endommagé.
- Modification non autorisée du système de ventilation.
- Installation non homologuée de composants n'étant pas fabriqués par Vermont Castings Group.
- Installations autres que celles prescrites dans les directives.

AVIS

Le défaut d'observer ces directives entraînera une annulation de la garantie.

AVERTISSEMENT

La ventilation de ce foyer encastrable doit se faire vers l'extérieur. Le système de ventilation ne doit **JAMAIS** être relié à une cheminée servant à un autre appareil distinct brûlant des combustibles solides. Chaque appareil au gaz doit utiliser un système de ventilation distinct. Ne pas utiliser de système de ventilation commun.

AVIS

Le défaut d'observer ces directives entraînera une annulation de la garantie.

EXIGENCES DE VENTILATION

AVERTISSEMENT

- Assurez-vous que le conduit d'échappement de l'appareil de chauffage se raccorde à la portion échappement de la mitre. Attachez les chemisages flexibles. *Figure 9*
- Ne sertissez pas ou ne fissurez pas la chemise lorsque vous la pliez dans les recoins de la cheminée.

- La ventilation d'échappement doit doubler toute la longueur de la cheminée et arrêter au-dessus du haut de la cheminée.
- La ventilation doit satisfaire à toutes les exigences du fabricant de la ventilation lors de l'installation.
- Assurez-vous d'avoir les articles suivants avant d'installer l'appareil :
 - Doublage pour gaz 76 mm et 76 mm (3 po et 3 po) homologué UL 1777 pour l'admission et l'échappement.
 - Nécessaires de terminaison verticale : HEDV32T812, HEDV32T1212, HEDVRT, A131AK33A

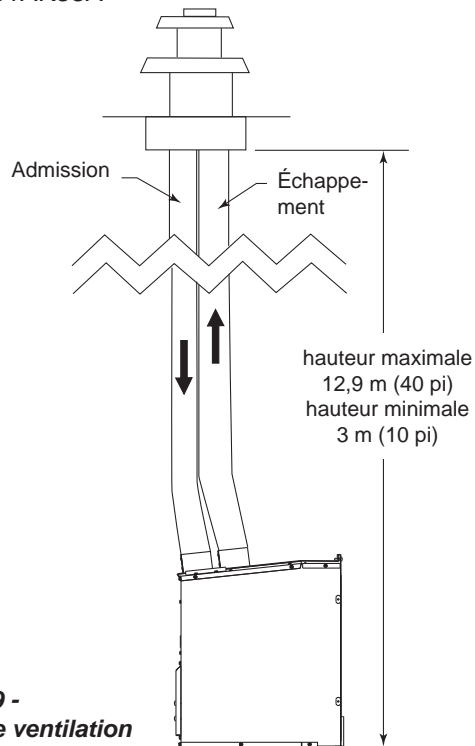

Figure 9 - Unité de ventilation

FP2947

CONSIDÉRATIONS D'ALTITUDE

Cet appareil de chauffage a été testé à des altitudes variant du niveau de la mer jusqu'à 1 370 m (4 500 pi). Dans le cadre de ces essais, l'appareil de chauffage comportant un orifice normal brûle correctement simplement avec un réglage de l'obturateur d'air. Si vous devez redimensionner l'orifice pour une utilisation en haute altitude, communiquez avec votre détaillant.

AVERTISSEMENT

Le défaut de régler l'obturateur d'air de façon appropriée peut entraîner une combustion inadéquate et constituer un danger. Consultez votre détaillant ou installateur si vous craignez que l'obturateur d'air soit mal réglé.

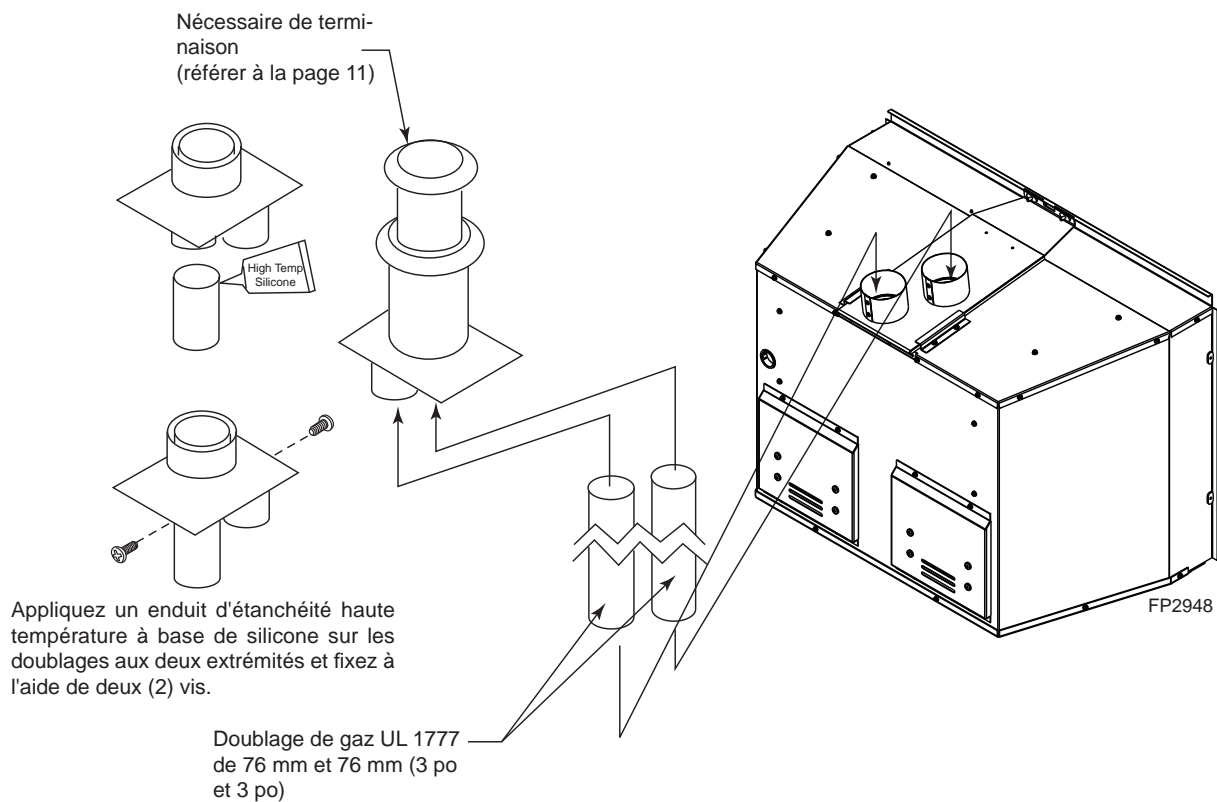

**Figure 10 -
Raccordement du tuyau de ventilation
à l'appareil de chauffage**

CONFIGURATIONS DE VENTILATION

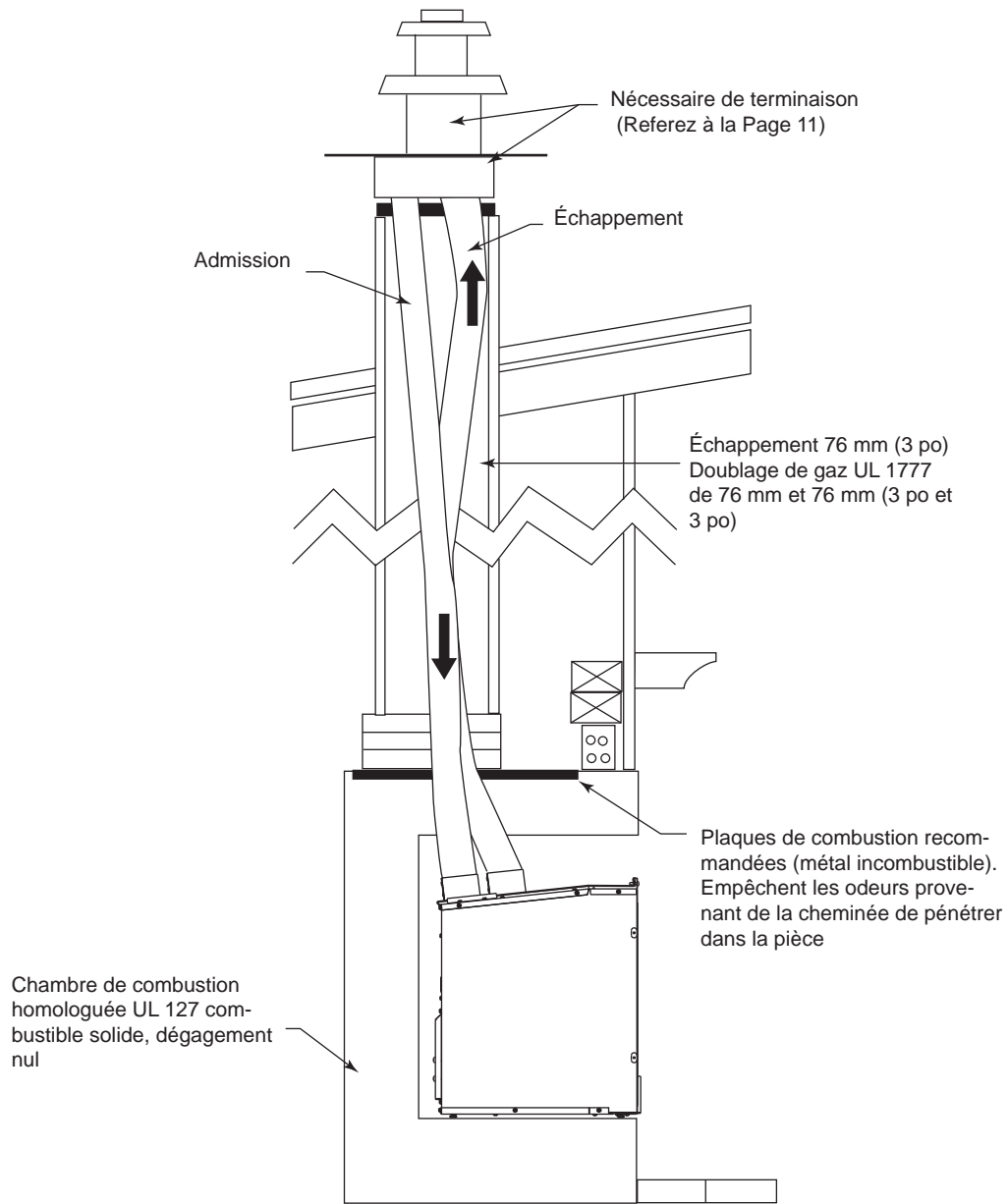

Figure 11 -
 Doublage admission et échappement

FP1924

NOTA : Vous avez le choix de recourir au doublage à l'aide de maçonnerie ou d'un foyer à dégagement nul.

DÉPOSE DU COLLECTEUR D'ADMISSION/D'ÉCHAPPEMENT ET INSTALLATION DE LA VENTILATION

Le collecteur d'admission/d'échappement est fixé sur l'appareil aux fins d'expédition. Il peut être déposé pour permettre une installation ajustée.

1. Détachez les deux (2) vis à métaux sur la façade de l'unité et dégagez la plaque en la glissant vers l'arrière.
2. Fixez les conduits flexibles d'admission et d'échappement sur le collier sur les plaques à l'aide d'un collier de serrage (non fourni) ou d'une autre méthode approuvée (vérifiez les codes locaux).
3. Faites glisser la plaque pour la remettre en place sous

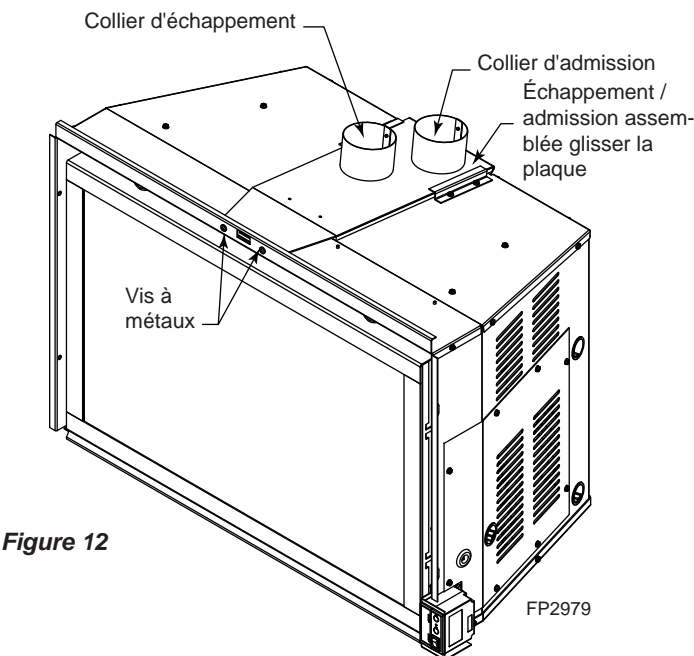

Figure 12

les languettes de positionnement.

4. Pendant que vous glissez l'unité en place, l'outil de verrouillage de la vitre peut servir à loger la plaque, le cas échéant. Avec la petite extrémité, insérez l'outil dans l'encoche carrée dans le haut avant de la chambre de combustion. Accrochez la plaque à l'aide de l'outil et tirez-la vers l'avant en place pendant que vous glissez la chambre de combustion vers l'arrière. Figure 16
5. Réinstallez et serrez les vis à métaux.

La chicane n'est pas installée dans l'unité lorsque celle-ci

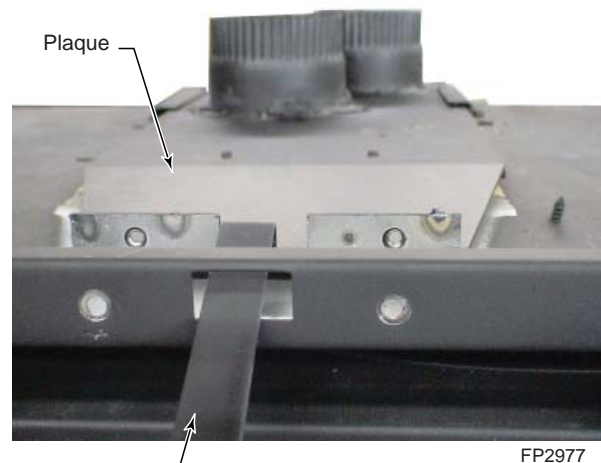

Figure 13

est expédiée de l'usine. Sur les appareils à gaz naturel, la chicane devrait suffire pour ventiler jusqu'à 6 m (20 pi) au-dessus de l'unité. Une chicane supplémentaire est expédiée avec l'unité quand l'installation va au-delà de 6 m. Ajuster la plaque dans la position fermée comme on le souhaite. Figure 14

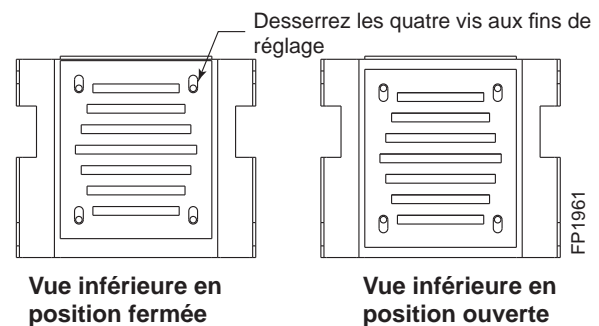

Figure 14 - Ensemble de chicane et réglage

DÉPOSE DE L'ENCADREMENT DU PANNEAU VITRÉ

1. Avant l'installation, il faut retirer l'outil de dépose de l'encadrement du panneau vitré inséré sur le côté de l'appareil. Lorsque vous vous tenez face à l'appareil, l'outil se trouve sur le côté droit.
2. Enlevez la vis qui fixe l'outil à l'unité, retirez l'outil et remettez la vis en place.
3. Utilisez l'extrémité large de l'outil pour défaire les deux (2) loquets du panneau vitré.
4. Tirez le panneau de façon à l'éloigner de l'unité, soulevez-le, puis enlevez-le.

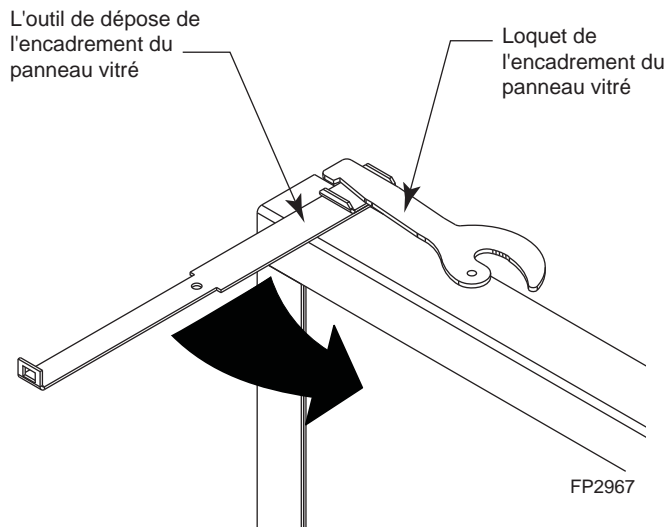

Figure 15 -
Utilisez un outil (fourni) pour dégager les loquets de l'encadrement

DANGER

Un panneau vitré chaud peut causer des brûlures.
Laissez refroidir le panneau vitré avant d'y toucher.
Ne laissez jamais les enfants toucher le panneau vitré.

AVERTISSEMENT

Assurez-vous que les rebords du panneau vitré ne touchent à aucune partie métallique pendant la dilatation thermique.

ATTENTION

Portez toujours des gants lors de la manipulation de vitre brisée.

VÉRIFICATION DU TYPE DE GAZ

Utilisez le type de gaz approprié pour le foyer à être installé. En situation de types de gaz contradictoires, ne pas installer le foyer. Consultez le revendeur qui vous a vendu le foyer pour vous procurer un foyer correspondant à votre type de gaz ou trousse de conversion.

INSTALLATION DES CONDUITES DE GAZ AU SYSTÈME FOYER/BRÛLEUR

AVERTISSEMENT

Un installateur ou technicien qualifié doit raccorder l'appareil à la conduite d'alimentation en gaz. Suivez tous les règlements municipaux.

ATTENTION

Pour les unités au gaz propane/GPL, ne jamais raccorder le foyer directement à la source d'alimentation en gaz propane/GPL. Ce brûleur requiert un régulateur externe (non fourni). Installez le régulateur externe entre le système de brûleur et la source d'alimentation en gaz propane/GPL.

ÉLÉMENTS REQUIS POUR L'INSTALLATION

Avant d'installer le foyer et le système de brûleur, s'assurer d'avoir les éléments énumérés ci-dessous.

- Régulateur externe
- Conduites (vérifiez les codes municipaux)
- Enduit d'étanchéité (résistant au gaz propane/GPL) (fourni par l'installateur)
- Connexion pour manomètre d'essai*
- Collecteur de sédiment (recommandé)
- Robinet d'arrêt d'équipement*
- Joint en T
- Clé serre-tubes

• Conduite de gaz flexible avec raccord de gaz approuvés (si permis par les codes municipaux – non fournis)

* Un robinet d'arrêt d'équipement de conception certifiée CSA avec conicité NPT de 1/8 po peut être une alternative acceptable pour la connexion du manomètre d'essai. Procurez-vous le robinet d'arrêt d'équipement de conception certifiée CSA chez votre revendeur.

Pour les raccords de gaz propane/GPL seulement, l'installateur doit fournir un régulateur externe. Le régulateur externe réduira la pression des gaz entrants. Vous devez réduire la pression des gaz entrants entre 11 et 13 pouces d'eau. Si la pression des gaz entrants n'est pas réduite, des dommages au régulateur du système de brûleur pourraient se produire. Installez le régulateur externe, la cheminée d'aération vers le bas tel qu'illustré à la Figure 16. Ceci protège la cheminée d'aération contre le verglas ou le grésil.

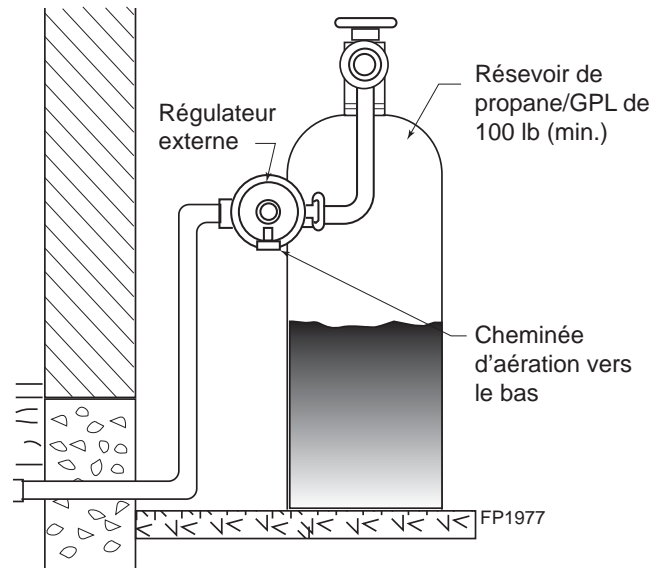

Figure 16 - Régulateur externe avec cheminée d'aération vers le bas (propane/GPL seulement)

ATTENTION

N'utilisez que des tuyaux en fer noir ou en acier. Un tube en cuivre étamé ou en cuivre peut être utilisé selon le code national régissant les gaz combustibles, Section 2.6.3, si le gaz respecte les limites de sulfure d'hydrogène et là où les codes municipaux l'acceptent. Un système de conduites de gaz doit être calibré de manière à fournir une pression d'admission minimale (indiquée sur la plaque de données) à un débit d'air maximal (Btu/h). Une perte de pression inutile surviendra si la conduite est trop petite.

Si vous utilisez des raccords en cuivre ou des carreaux flexibles, veillez à ne prendre que des raccords homologués pour le gaz. Le système de régulation d'admission de gaz est de 3/8 po NPT.

AVERTISSEMENT

Seules les personnes détenant un permis de travail en matière de conduites de gaz peuvent effectuer les raccords nécessaires pour cet appareil.

ATTENTION

Un robinet d'arrêt manuel doit être installé en amont de l'appareil. Le té union et le point de prise manométrique à débouchure de 1/8 po NPT doivent être installés en amont de l'appareil. *Figure 17*

NOTA : Le raccord de la conduite de gaz peut être effectué à l'aide d'un tube rigide de 1/2 po ou un carneau flexible approuvé. Puisque certaines municipalités disposent de codes locaux supplémentaires, il est recommandé de toujours consulter votre autorité locale ainsi que la version la plus récente du code national ANSI.Z223.1, NFPA54. Au Canada, le code d'installation CSA-B149 (1 ou 2).

Un robinet d'arrêt manuel enregistré doit être installé en amont de l'appareil. Le té union et le point de prise manométrique à débouchure de 1/8 po NPT doivent être installés en amont de l'appareil. *Figure 17*

IMPORTANT : Installez le robinet de gaz principal (robinet d'arrêt d'équipement) à un emplacement accessible. Le robinet de gaz principal allume ou éteint l'alimentation de gaz au foyer.

Gaz naturel

Du compteur de gaz

(Pression de 4,5 po de colonne d'eau à 10,5 po de colonne d'eau)

GPL (propane)

Du régulateur externe

(Pression de 11 po de colonne d'eau à 13 po de colonne d'eau)

Vérifiez les codes du bâtiment pour toute exigence spéciale quant à l'emplacement du robinet d'arrêt d'équipement relié au foyer.

Appliquez légèrement l'enduit d'étanchéité des joints de conduit aux filetages mâles. Ceci empêchera l'excédent d'enduit de pénétrer le conduit. La présence d'enduit d'étanchéité dans le conduit peut provoquer un blocage au niveau des vannes du système de brûleur.

Nous recommandons l'installation d'un collecteur de sédiment/point de purge dans la conduite d'alimentation tel qu'illustré à la *Figure 17*. Placez le collecteur de sédiment/point de purge à un endroit facilement accessible pour le nettoyage. Installez le système de conduites entre l'alimentation de gaz et le système de brûleur. Placez le collecteur de sédiment/point de purge où le sédiment ne risque pas de geler. Le collecteur de sédiment filtre toute l'humidité et les contaminants afin de prévenir leur entrée dans le système de commande des gaz du brûleur. Si le collecteur de sédiment/point de purge n'est pas bien installé, le fonctionnement du système de brûleur pourrait être affecté.

ATTENTION

Utilisez un enduit d'étanchéité pour joints de tuyau pouvant résister aux gaz de pétrole liquéfiés (GPL).

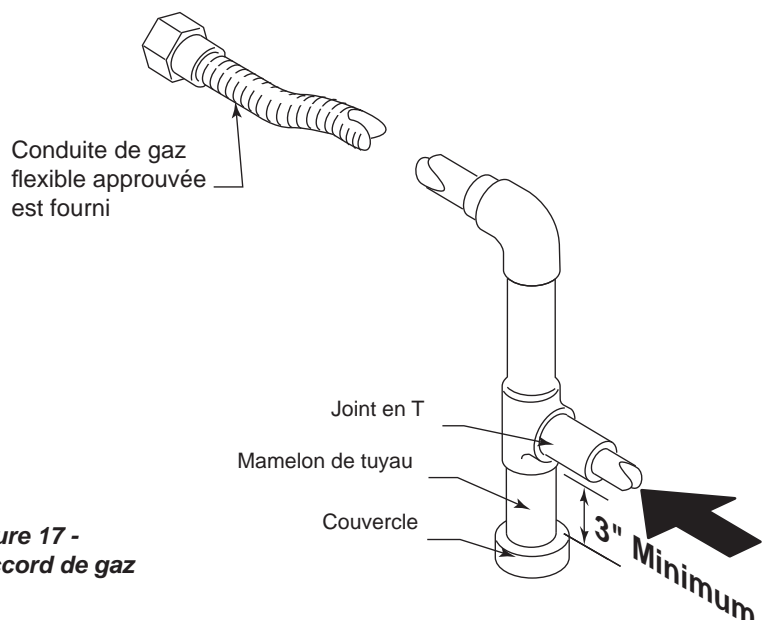

Figure 17 - Raccord de gaz

1. Vérification du type de gaz. L'alimentation de gaz doit être identique à celle stipulée dans la fiche signalétique de l'appareil. Si l'alimentation de gaz est différente de celle du foyer, ARRÊTEZ ! Ne pas installer l'appareil. Communiquez avec votre revendeur immédiatement.
2. Pour faciliter l'installation, une conduite flexible de 610 mm (24 po) avec robinet d'arrêt manuel sont fournis avec cet appareil. Installez et raccordez 1/2 po de conduite de gaz sur le robinet d'arrêt.
3. Une fois le raccord de la conduite de gaz terminé, purgez l'air dans la conduite de gaz et vérifiez tous les joints du compteur au foyer pour tout signe de fuite. Utilisez une solution 50/40 d'eau et de savon ou un explosimètre.
4. Pour vérifier les pression de gaz au niveau de la vanne, tournez la vis sertie dans le sens inverse des aiguilles d'une montre 2 à 3 fois pour ensuite amener le tube relié au manomètre au-delà du point de test. Mettre l'unité à « haute pression ». *Figure 18*. Une fois la lecture de pression effectuée, assurez-vous de tourner et serrer la vis sertie dans le sens horaire afin de réétanchéiser. Évitez de serrer au couple à l'excès. Vérifiez les points de vérification pour toute fuite de gaz.

AVERTISSEMENT

N'utilisez pas de flamme nue pour rechercher les fuites de gaz.

OUTIL D'ARRÊT DE GAZ

L'outil de dépose du panneau vitré (*Figure 15 page 15*) peut aussi servir à couper l'alimentation en gaz du robinet d'arrêt de gaz. *Figure 19*

1. Insérez l'extrémité étroite de l'outil comportant la découpe rectangulaire dans la saillie du robinet d'arrêt de gaz sur l'extrémité avant du robinet.
2. Tournez vers la droite jusqu'à ce que la saillie se trouve à l'horizontale.
3. L'alimentation en gaz à l'unité est coupée.

NOTA : Sur certaines unités, les portes optionnelles devront être ouvertes pour libérer l'accès au robinet d'arrêt de gaz.

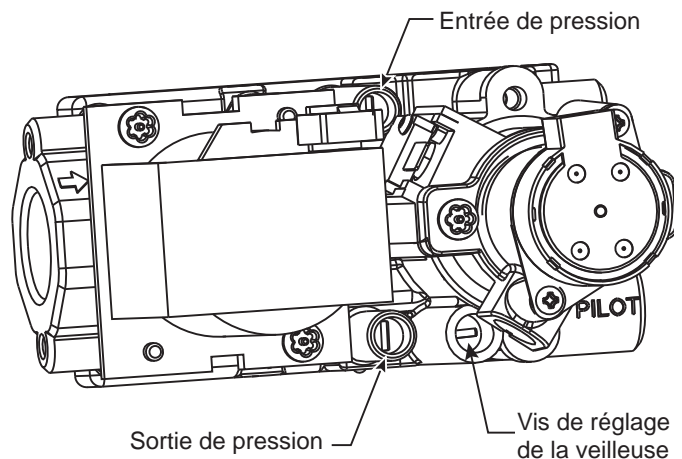

Figure 18 -
Soupage de commande Signature

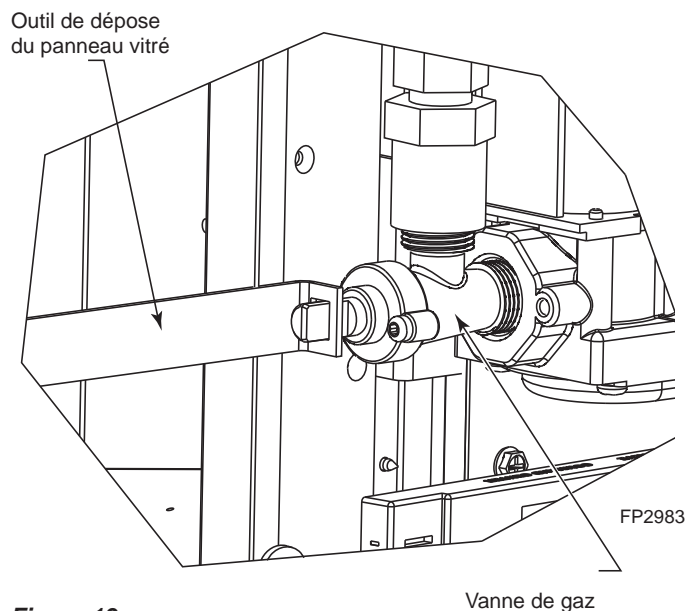

Figure 19 -
Utilisez l'outil de dépose du panneau vitré pour couper l'alimentation en gaz

Câblage

Ce foyer encastrable fonctionne sans alimentation électrique. Seul le ventilateur a besoin d'électricité.

Assurez-vous du bon fonctionnement une fois l'entretien achevé.

ATTENTION

Étiquetez tous les câbles avant de les débrancher lorsque vous effectuez l'entretien des commandes. Les erreurs de câblage peuvent entraîner un fonctionnement inapproprié et dangereux.

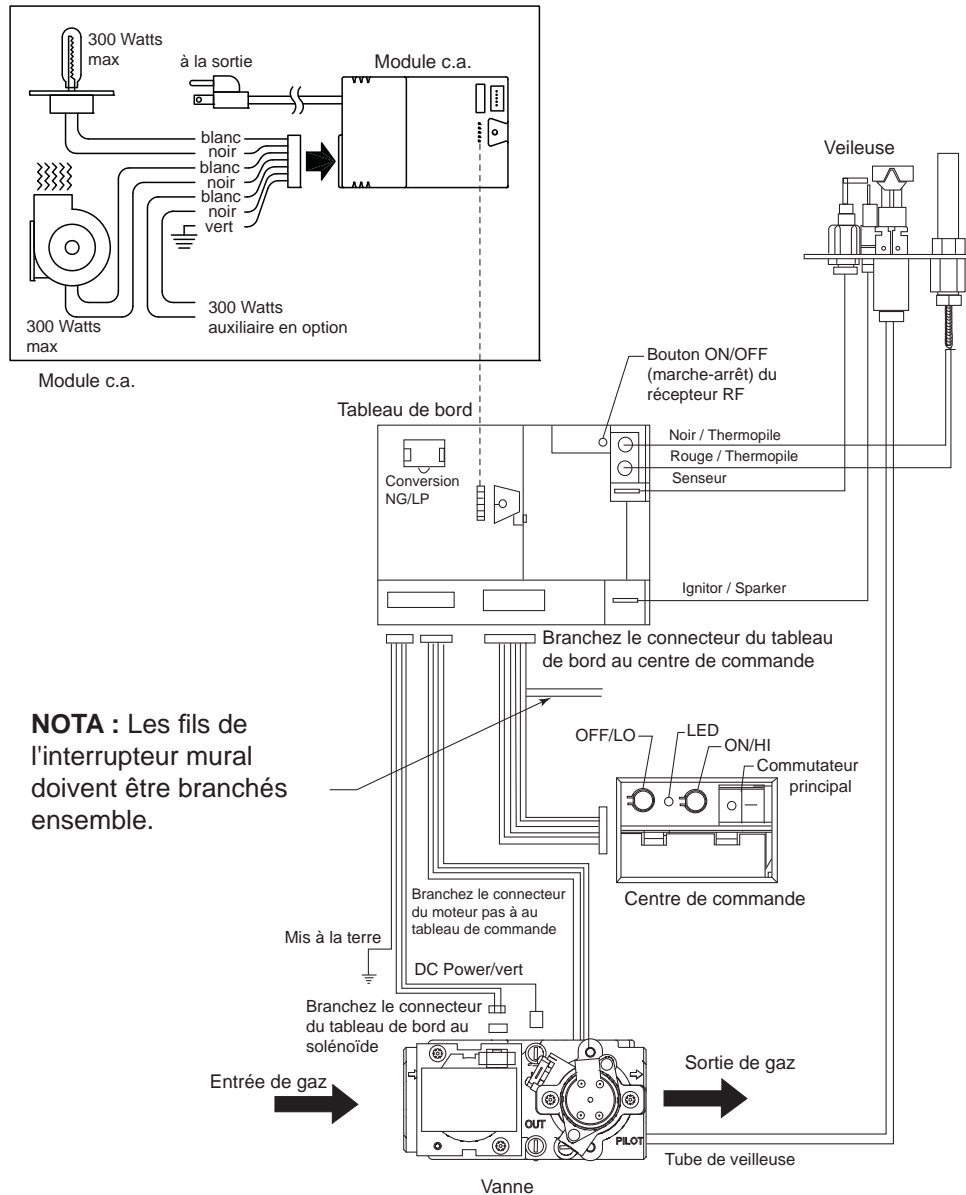

Figure 20 - Schéma de câblage pour système de commande Signature

AVERTISSEMENT

Les connexions électriques doivent être effectuées uniquement par un électricien qualifié agréé. L'alimentation principale doit être coupée au moment de se brancher à l'alimentation principale ou d'effectuer une réparation. Tout le câblage doit être conforme aux codes locaux, municipaux et nationaux. Lorsqu'il est installé, cet appareil doit être électriquement branché à la masse en accord avec les codes municipaux ou, en l'absence de code municipal, avec le Code national de l'électricité, ANSI/NFPA 70 (version en vigueur), ou le Code canadien de l'électricité, CSA C22.1.

L'INSTALLATION DE BRIQUES RÉFRACTAIRES

IMPORTANT: Le foyer doit avoir un kit de panneau de brique ou panneau de porcelaine approuvé installé avant l'opération.

Figure 21

1. Retirer les panneaux et supports de panneau de l'emballage.
2. Enlever les deux vis (2) de chaque côté du bord avant de la chambre de combustion.
3. Installez un (1) support de la face avant de chaque côté avec les vis retirées à l'étape 2.
4. Installez soigneusement le panneau arrière, avec l'encoche vers le haut. REMARQUE: Le panneau arrière ne va pas rester en place jusqu'à ce que les côtés sont installés et fixés.

5. Installez soigneusement les panneaux latéraux droit et gauche en place en s'assurant que le bord avant du panneau est derrière le support avant.
6. Utilisation de vis auto-perceuses, installez le support de panneau supérieur (avec deux (2) trous et fente) dans le haut de la chambre de combustion interne avec le côté long vers le bas. REMARQUE: Pour éviter le stress et la fissuration possible, les supports de panneau doivent seulement être en contact avec des panneaux ne pas trop serrer.
7. Utilisation de vis auto-perceuses, installer le support de panneau de fond (plus petit support) à la base avec le support centré sur le panneau.
8. Répétez les étapes 6 et 7 pour l'autre côté.

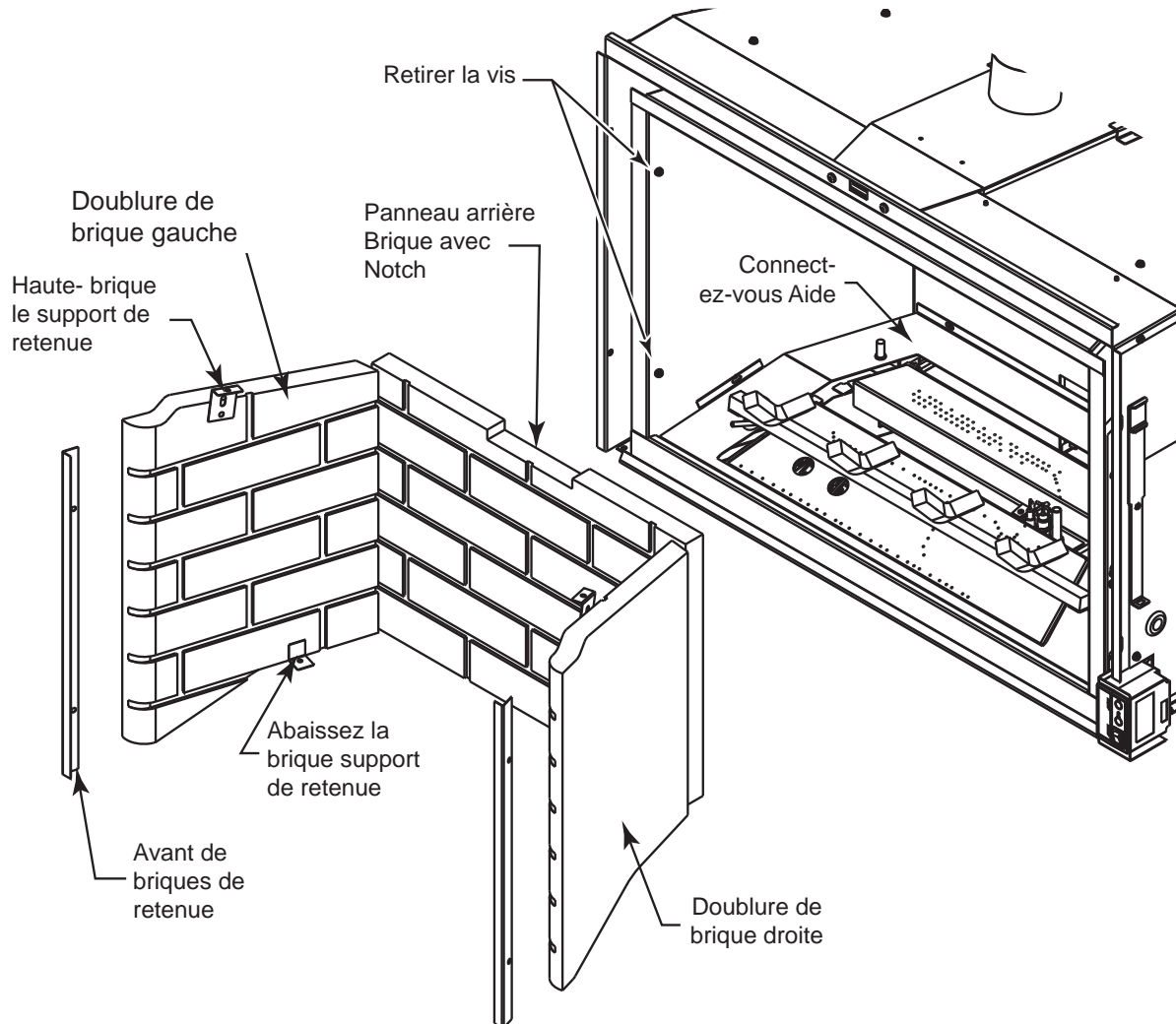

Figure 21 -
Firebrick installation

AVERTISSEMENT

N'utilisez pas tout le contenu du sac de laine de roche pour couvrir le brûleur.

INSTALLATION DE LA LAINE DE ROCHE (MATÉRIAU DE BRAISE)

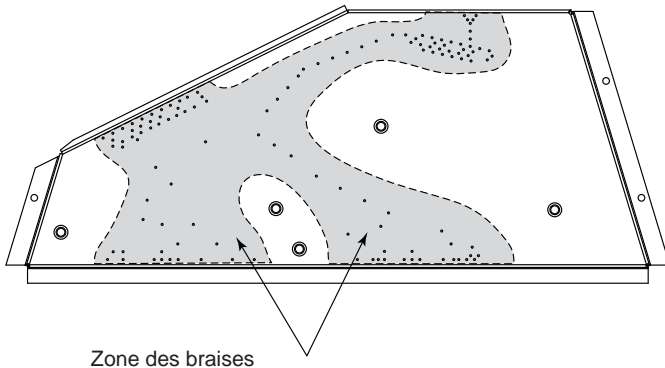

Figure 22 - Zone des braises

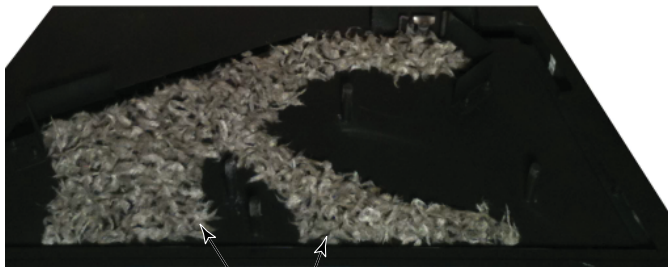

Figure 23 - Placez les braises

AVERTISSEMENT

L'emplacement des bûches est essentiel au fonctionnement sécuritaire et propre de ce poêle. La formation de suie et autres problèmes pourraient apparaître si les bûches ne sont pas placées correctement et solidement dans l'appareil. N'ajoutez jamais de bûches ou ne décorez jamais avec des pommes de conifère ou vermiculite. N'utilisez que les bûches fournies avec l'appareil.

Le défaut de placer les pièces selon le schéma ci-dessous ou d'utiliser les pièces spécifiques approuvées pour ce poêle pourrait entraîner des dommages matériels ou des blessures corporelles graves.

Avant de commencer - Six (6) bûches en céramique sont fournies avec cet appareil. Ne manipulez pas ces bûches avec les mains nues. **Portez toujours des gants pour protéger votre peau contre l'irritation pouvant être causée par les fibres de céramique.** Après avoir manipulé les bûches, lavez vos mains avec de l'eau savonneuse pour enlever toute trace de fibres.

INSTALLATION DES BÛCHES DANS LE CAISSON

1. Émiettez la laine de roche (matériau de braise) et disposez-la de façon uniforme comme illustré. L'épaisseur de la couche recouvrant tous les orifices ronds du brûleur ne devrait pas dépasser 25 mm (1 po). Reportez-vous à la figure 22.
2. Répandez une légère couche de braises sur les orifices. **NOTA :** Une trop grande quantité de braises nuira à la flamme et à son apparence.



Figure 24

3. Alignez les deux trous se trouvant sous la bûche n° 1 sur le brûleur.
4. Placer la bûche n° 2 en alignant les trous sur la tige du brûleur.
5. Placer la bûche n° 3 de sorte qu'elle repose sur la bûche n° 2.



Figure 25

- Placer la bûche n° 4 de sorte que l'extrémité inférieure droite repose sur le palier de la bûche n° 2.



Figure 26

- Aligner le trou de la bûche n° 5 sur la tige du brûleur et déposer sur la bûche n° 2.



Figure 27

- Aligner la découpe sous le fond de la bûche n° 6 et la placer sur la bûche n° 5.



Figure 28

INSTALLATION DU VERRE DÉCORATIF ET DES PIERRES

Figure 28

Manipulez la vitre avec précaution.

- Déposez le panneau vitré à l'aide de l'outil fourni avec l'unité.

NOTA : La conception de cette unité prévoit utiliser les 2/3 du verre fourni. Conservez le verre décoratif restant pour un usage ultérieur.

- Mélangez les deux (2) sacs de verre décoratif fournis avec le nécessaire comme vous le désirez. Étendez une (1) couche de verre sur toute la zone de brûleur. Le verre peut aussi être disposé sur le pourtour près du mur. Assurez-vous cependant que le verre ne bloque pas le dégagement entre le support sur le pourtour et le brûleur. Ne laissez pas de verre dépasser le rebord de retenue.

- Placez les pierres sur le verre de façon aléatoire.
- Remettez l'encadrement du panneau vitré en place.

L'installation est terminée.



Ne couvrent pas l'écart avec verre décoratif

Figure 29

INSTALLEZ L'ENCADREMENT

1. Retirez la porte vitrée. *Page 15, Figure 15*
2. Alignez les trous de l'encadrement avec l'insert et fixez à l'aide des vis.
3. Refixez la porte vitrée

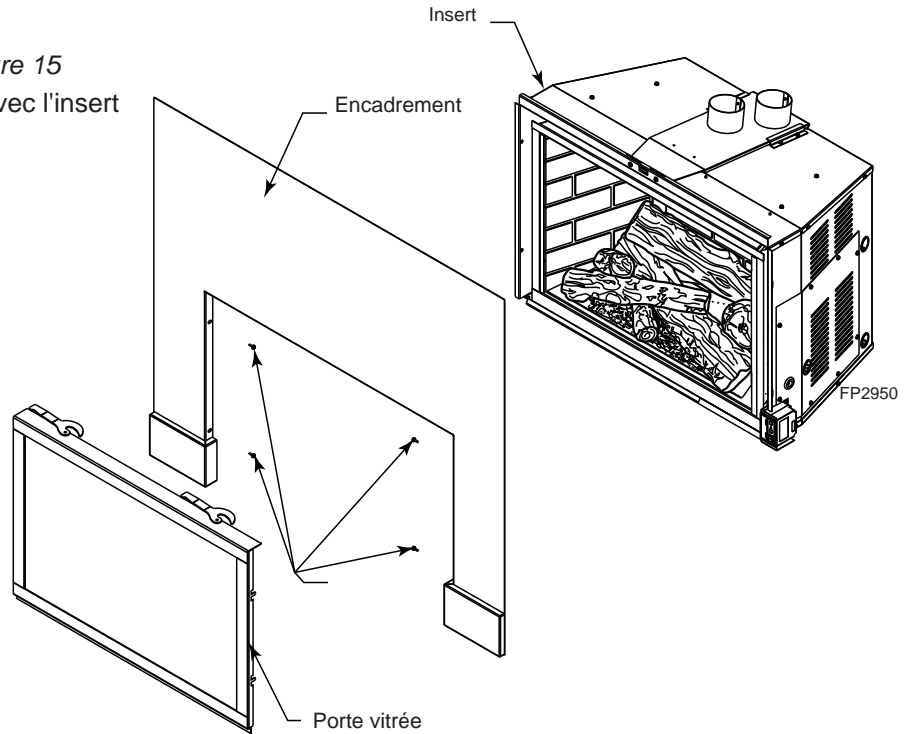

**Figure 30 -
Installez l'encadrement**

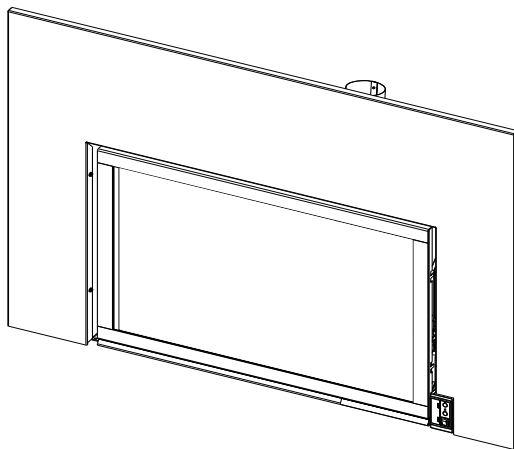

**Figure 31 -
Encadrement moyen avec accès de commande avant**

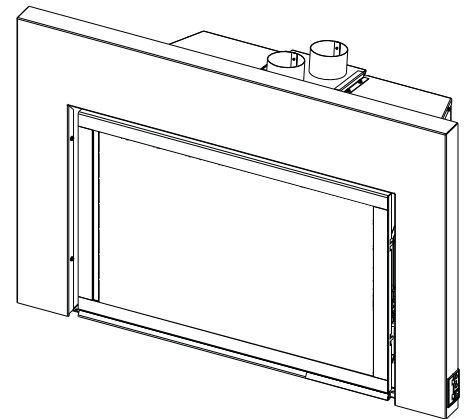

**Figure 33 -
Petit encadrement avec accès de commande centre latéral**

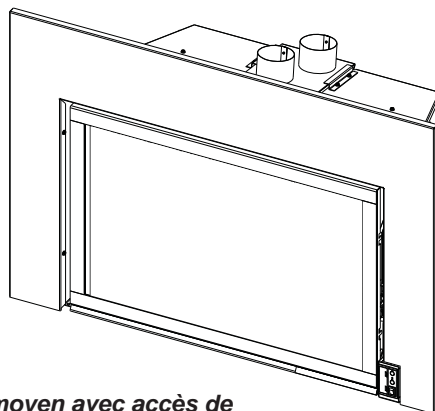

**Figure 32 -
Petit encadrement moyen avec accès de
commande avant**

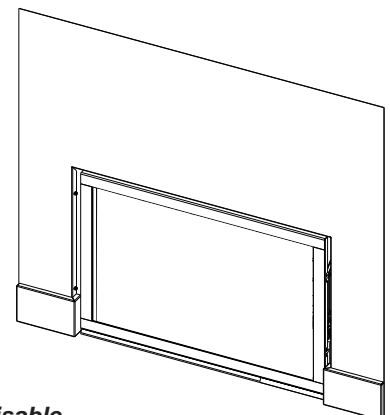

**Figure 34 -
Encadrement personnalisable**

**POUR VOTRE PROPRE SÉCURITÉ, VEUILLEZ LIRE CES
CONSIGNES AVANT D'ALLUMER LE FOYER**

AVERTISSEMENT

Si vous n'observez pas ces consignes à la lettre, il risque de se produire un incendie ou une explosion pouvant entraîner des dommages matériels, des blessures corporelles et même la mort.

- A. Cet appareil est muni d'un dispositif d'allumage qui allume la veilleuse automatiquement. Reportez-vous aux consignes sur l'allumage à l'aide d'une allumette.
- B. **AVANT D'ALLUMER LA VEILLEUSE**, tentez de déceler toute odeur de gaz autour de l'appareil. Assurez-vous de vérifier près du plancher, puisque certains gaz sont plus lourds que l'air et s'accumulent au niveau du plancher.

QUOI FAIRE S'IL Y A UNE ODEUR DE GAZ :

- N'allumez aucun appareil.
 - Ne touchez pas aux commutateurs électriques ; n'utilisez aucun téléphone dans votre bâtiment.
 - Téléphonnez immédiatement à votre fournisseur de gaz à partir du téléphone d'un voisin. Suivez les directives de votre fournisseur de gaz.
 - Si vous ne pouvez joindre votre fournisseur de gaz, appelez le service d'incendie.
- C. N'utilisez que votre doigt pour enfoncer le commutateur principal. N'utilisez jamais d'outils. Si le commutateur ne fonctionne pas manuellement, ne tentez pas de le réparer. Appelez un technicien qualifié. Si vous exercez une force quelconque ou que vous tentez d'effectuer une réparation, un incendie ou une explosion pourrait en découler.
- D. N'utilisez pas cet appareil si l'une de ses parties a été immergée. Contactez immédiatement un technicien qualifié pour vérifier l'appareil et remplacer toutes les parties du système de commande ou toute commande de gaz ayant été immergées.

CONSIGNES D'UTILISATION

1. **ARRÊTEZ !** Lisez l'information relative à la sécurité ci-dessus.
2. Cet appareil est muni d'un dispositif d'allumage qui allume le brûleur automatiquement. Ne tentez pas d'allumer la veilleuse manuellement.
3. Attendez pendant cinq (5) minutes que le gaz se dissipe. Par la suite, tentez de déceler toute odeur de gaz, y compris près du plancher. Si vous percevez une odeur de gaz, **ARRÊTEZ !** Suivez les consignes de sécurité au point « B » à la page 38. Procédez à la prochaine étape si vous ne détectez aucune odeur de gaz.
4. Enfoncez le commutateur principal à la position « ON » (marche). Il retentira une fois à l'intérieur de huit (8) secondes. Ceci signifie que le système est prêt.
5. Appuyez sur le bouton « ON » (marche). L'étincelleur produira une étincelle et la veilleuse s'allumera.
6. Une fois la flamme de la veilleuse allumée, la flamme du brûleur principal s'allumera automatiquement.
7. Si, après plusieurs tentatives, la veilleuse ne reste pas allumée, mettez le commutateur principal à la position « OFF » (arrêt) et appelez le technicien d'entretien ou le fournisseur de gaz.

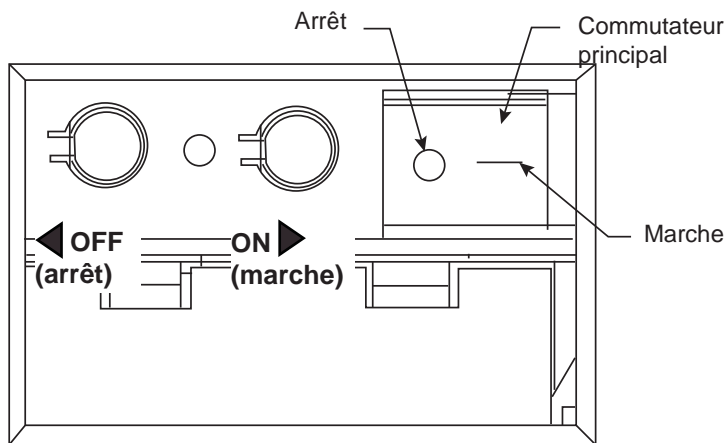

Centre de commande

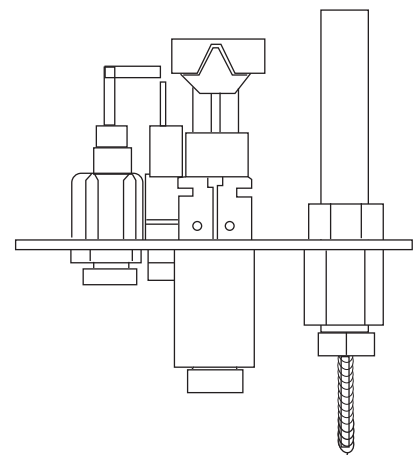

COUPURE DE L'ALIMENTATION DE GAZ À L'APPAREIL

1. Mettre le commutateur principal à la position « OFF » (arrêt).
2. Mettez l'appareil hors tension si un entretien doit être effectué.

CARACTÉRISTIQUES

Centre de commande

- Fonctionnement facile d'accès et configuration du système
- Confirmation du fonctionnement/Indicateurs de codes d'anomalie (DEL/Avertisseur)
- Fonctionnement ON/OFF/Hi/Low (Marche-arrêt/Haute-basse).
- Fixation murale en option

Tableau de commande

- Allumage électronique
- Fonction de sécurité de neutralisation de la veilleuse
- Régénération de l'alimentation électrique à partir de la thermopile afin d'épargner les piles.
- Option d'arrêt automatique de 6 heures
- Conversion pratique du gaz naturel à GPL
- Conversion d'une veilleuse permanente à une veilleuse intermittente
- Capacité de remettre les réglages antérieurs
- Fonctionnement ininterrompu pendant une panne d'électricité (Pile de réserve automatique)
- Récepteur RF à distance ON/OFF (marche-arrêt)
- Capacité d'apprentissage de l'émetteur en option

Carte d'module c.a. (nécessite un contrôle TSFRSC, en option)

- Conception de fermeture à pression facile
- Adaptateur compact intégré de 120 V c.a. avec pile de réserve automatique
- Ventilateur, éclairage et sorties en c.a. auxiliaires commandés à distance.

Émetteur (en option)

	TSFSC
Réglages de hauteur des trois flammes	X
Indicateur de faible tension de la pile à l'émetteur	X
Verrou de sécurité pour les enfants	X
Rétroéclairage de l'écran à cristaux liquides	X
Codes de sécurité 16	X
Minuterie de décompte de 6 heures	X
Mode de commande thermostatique de série	X
Thermostat intelligent (modulation du ventilateur et de la flamme automatique)	X
Trois réglages de luminosité	X
Commande à trois vitesses pour le ventilateur	X
Aux. On/Off (marche-arrêt)	X
Minuterie programmable pour allumer ou éteindre le ventilateur	X

INSTALLATION DES PILES

Le centre de commande utilise quatre (4) piles « AA » en cas de panne de courant. le système peut fonctionner pendant environ six (6) mois si alimenté par piles.

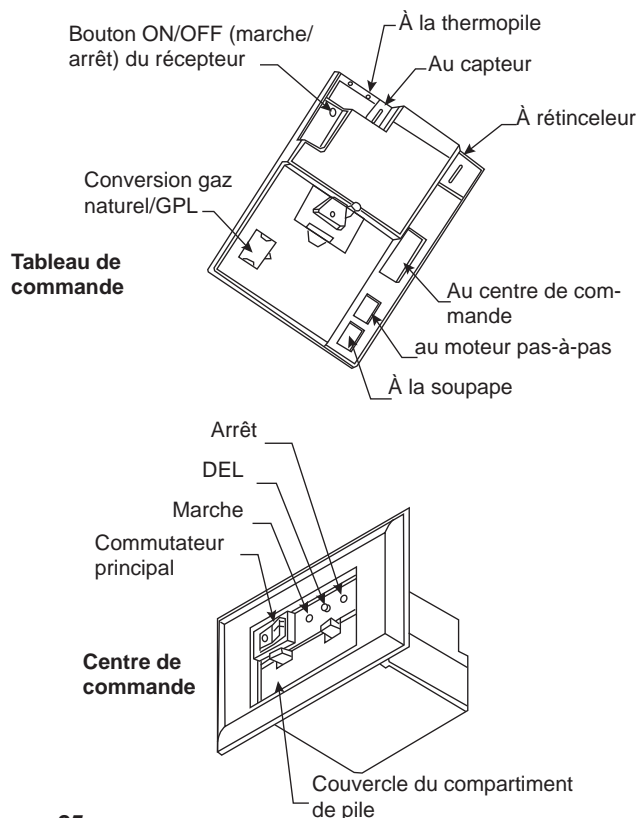

Figure 35 - Composants du système de commande Signature

Pour installer les piles :

1. Appuyez sur les languettes du couvercle du compartiment de pile puis retirez le couvercle.
2. Installez les piles tel qu'indiqué sur le centre de commande.
3. Fermez le couvercle du compartiment de pile en l'encliquetant en place.
4. Lorsque les quatre (4) piles sont installées, le système peut alors être utilisé peut fonctionner sans alimentation.
5. Les piles devraient être remplacées lorsque la DEL affiche une faible tension des piles ou au moins une fois par année.

CONFIGURATION/RÉGLAGE DU SYSTÈME

La configuration/réglage du système se fait à partir du centre de commande.

NOTE: Lorsque vous utilisez On / Off interrupteur mural, le commutateur doit être en position ON pour effectuer toute la configuration set ups au centre de commandement.

OPTION CLIMAT FROID

Choisissez le mode le mieux adapté à vos besoins.

Le système "Signature Command" est conçu pour fonctionner soit en mode veilleuse d'allumage permanent ou intermittent.

- Le mode veilleuse d'allumage permanente est le meilleur pour les climats froids où le pilote doit rester allumé en permanence pour éviter la condensation et d'assurer un fonctionnement fiable.

CONSIGNES D'UTILISATION DU SYSTÈME DE COMMANDE SIGNATURE

- Le mode veilleuse d'allumage intermittent est idéal pour un maximum d'efficacité, enflammant le pilote seulement en cas de besoin pour démarrer votre cheminée, réduisant la consommation de carburant et de réduire votre empreinte carbone.

La batterie de secours instantanée fonctionne en mode veilleuse d'allumage permanent ou intermittent de sorte que vous n'aurez jamais à vous soucier de panne de courant.

REMARQUE : Le système "Signature Command" est livré en standard en mode veilleuse d'allumage intermittent, de sorte que vous devez suivre les instructions ci-dessous pour passer à l'article mode pilote si nécessaire.

Réglage de la veilleuse permanente/intermittente (Intermittente par défaut)

- En enfonceant et retenant le bouton ON (marche) se trouvant sur le centre de commande tout en activant le commutateur principal, la veilleuse basculera du mode permanent au mode intermittent.
- Une fois cette étape terminée, un bip confirmera l'état de la veilleuse permanente et deux bips, la veilleuse intermittente.

Option d'arrêt de sécurité après six heures

- Ce système d'arrêt après six (6) heures à été pré-réglé en usine étant la dernière commande à être transmise. Ceci empêche le foyer de fonctionner sans qu'il n'y ait quelqu'un de présent. Vous pouvez désactiver cette fonctionnalité si vous le souhaitez.

NOTA : En désactivant cette fonctionnalité, votre foyer pourrait continuer à fonctionner sans qu'il n'y ait quelqu'un de présent.

- Lorsque le commutateur principal est en position ON (marche), en appuyant simultanément sur le bouton ON et le bouton OFF sur le centre de commande permettra de basculer entre l'activation et la désactivation de l'option d'arrêt après six heures.
- Une fois cette étape terminée, un bip confirmera l'activation de l'option d'arrêt après six heures et deux bips, la désactivation de l'option d'arrêt après six heures.

Fonction d'apprentissage de l'émetteur à distance (ARRÊT par défaut)

- Le bouton du récepteur RF situé sur le tableau de bord doit être en position de marche avant que la fonction d'appren-

tissage puisse commencer. Utilisez un trombone pour enfoncer le bouton. Un bip pour confirmer la mise en marche du récepteur RF et deux bips, l'arrêt du récepteur RF. Reportez-vous à la figure 34 pour l'emplacement.

- Une fois le récepteur RF en position de marche, enfoncez et retenez le bouton OFF (arrêt) se trouvant sur le centre de commande tout en activant le commutateur principal pour démarrer la fonction d'apprentissage de l'émetteur.
- Une fois l'étape ci-haut terminée, deux bips retentiront et le voyant vert DEL sur le centre de commande clignotera pendant 10 secondes.
- Pendant ces 10 secondes, appuyez sur le bouton OFF de l'émetteur pour l'apprentissage. Deux autres bips confirmeront un apprentissage réussi. Reportez-vous aux consignes sur l'émetteur pour le fonctionnement à distance.

Comment éteindre la veilleuse permanente

S'il est nécessaire d'éteindre la veilleuse permanente pour l'entretien ou pour la saison estivale, appuyez et retenez le bouton ON se trouvant sur le centre de commande pendant 3 secondes lorsque le commutateur principal est à la position ON (marche) et que le brûleur principal est hors fonction.

NOTA : La veilleuse s'allumera lorsque le système sera réactif.

Combinaisons clés pour les réglages du système

NOTA : Lorsque l'interrupteur mural ON/OFF (marche-arrêt) est utilisé, assurez-vous qu'il soit à la position ON pour effectuer le réglage du système.

Activation du foyer

- Activez le commutateur principal et attendez le bip.
- Appuyez sur le bouton ON sur le centre de commande pour activer l'interrupteur mural. La veilleuse s'allumera et le brûleur sera réglé au maximum ou au dernier réglage. (Voir Désactivation du foyer ci-dessous) pour les fonctions de mémoire.

Fonction	Utilisation	Réglage par défaut
Réglage de la veilleuse intermittente/permanente	Appuyez en retenant le bouton ON ↑ tout en activant le commutateur principal (Un bip pour la veilleuse permanente, deux pour la veilleuse intermittente)	Veilleuse intermittente
Température de la veilleuse permanente Arrêt	Appuyez en retenant le bouton ON ↑ pendant 3 secondes (lorsque le commutateur principal du brûleur principal est hors fonction)	
Récepteur RF à distance On/Off	Appuyez sur le bouton On/Off du récepteur RF sur le tableau de commande. Un bip indique la position ON et deux, la position OFF ↓	RF OFF (arrêt)
Apprentissage de l'émetteur	Appuyez en retenant le bouton OFF tout en activant le commutateur principal (Deux bips et ensuite appuyez sur n'importe quel bouton de la télécommande)	
Réglage de l'arrêt de sécurité après 6 heures	Appuyez sur le bouton ON ↑ et le bouton OFF ↓ simultanément (Un bip indique la position ON et deux, la position OFF)	MARCHE

Fonction de sécurité de neutralisation de la veilleuse

1. Si la veilleuse ne s'allume pas après 30 secondes de formation d'étincelles, la veilleuse sera neutralisée suite à cette tentative. Le voyant vert DEL se trouvant sur le centre de commande clignotera chaque 2 secondes jusqu'à la réinitialisation.
2. Si la flamme de la veilleuse s'éteint pendant le fonctionnement normal, le système tentera de la rallumer à trois (3) reprises après quoi la neutralisation de la veilleuse s'effectuera. Le voyant rouge-vert DEL se trouvant sur le centre de commande clignotera chaque 2 secondes jusqu'à la réinitialisation.
3. Vous pourrez réinitialiser le système en mettant le commutateur à la position OFF et ensuite à la position ON.

Contrôle de la hauteur de flamme

1. Appuyez sur le bouton ON (sur le centre de commande) une fois pour activer le brûleur principal avec la hauteur maximale de flamme.
2. Appuyez sur le bouton OFF pour diminuer la hauteur de flamme. Une première fois pour réduire la hauteur de flamme à un niveau moyen et une deuxième fois, à un niveau bas.
3. Maintenir enfoncé le bouton OFF pendant trois (3)

secondes ou fermer l'interrupteur mural. Ces deux commandes d'arrêt se retrouvent dans Memory Off (mémoire de désactivation). Le système se rappellera de tous les derniers réglages avant la désactivation. La prochaine fois que le foyer sera activé, tous les réglages seront actifs. Pour la réinitialisation, modifiez les réglages désirés et éteindre le système en utilisant les commandes « Memory Off ». Les nouveaux réglages seront dès lors réinitialisés dans le système.

Désactivation du foyer

Il existe trois façons de désactiver le foyer.

1. Mettez le commutateur principal à la position arrêt («O»). (Cette façon désactive tout le système.)
2. Appuyez sur le bouton OFF, à moyen, à bas et ensuite à arrêt.
3. Appuyez et retenez le bouton OFF pendant trois secondes. Cette commande utilisant le bouton OFF se rappellera de tous les derniers réglages avant la désactivation. La prochaine fois que le foyer sera activé, tous les réglages seront actifs.

Utilisation du centre de commande :

Les fonctions suivantes sont disponibles sur le center de commande.

Fonction	Utilisation
En marche	Mettez le commutateur principal à la position ON («_») pour mettre le système en marche
Activation du foyer	Appuyez sur le bouton ON ↑ sur le centre de commande pour activer le foyer
Désactivation du foyer	Mettez le commutateur principal à la position OFF ("0") OU appuyez su le bouton OFF ↓ 3 fois OU enfoncez le bouton OFF ↓ pendant 3 secondes
Hauteur de flamme élevée	Appuyez sur le bouton ON ↑ une fois pour activer le foyer avec la flamme à sa hauteur maximale
Hauteur de flamme basse	Appuyez sur le bouton OFF ↓ poru réduire la flamme à une hauteur mayenne ou basse

Tableau d'autodiagnostic:

Le centre de commande est muni de voyant DEL d'autodiagnostic permettant le dépannage de certains problèmes, vous évitant ainsi d'avoir à faire un appel de service. Prière de vous reporter aux tableaux ci-dessous pour les références d'indication.

Anomalie	Indication DEL
Couvercle de conversion manquant	Une ROUGE (1 fois)
Défaillance d'étincelle	Deux ROUGE (1 fois)
Aucun signal du capteur	Trois ROUGE (1 fois)
Neutralisation de la veilleuse - tentative	Une VERTE, chaque 2 sec. (jusqu'à une réinitialisation manuelle)
Neutralisation de la veilleuse -	Une VERTE, chaque 2 sec. (jusqu'à une réinitialisation perte de flamme manuelle)
Pile faible	Une ROUGE, chaque 10s (continuellement)
Aucune ou peu d'alimentation	Deux ROUGE, chaque 10s (continuellement) de la thermopile
Apprentissage	VERT clignote, chaque 1 sec. (pendant 10 sec.)
Alimentation c.a. en fonction	VERT solide
Défaillance du pressostat (Ventilation à commande électrique seulement	Une rouge, chaque 2 sec. (jusqu'à une réinitialisation manuelle)

NOTA

Puisque ce contrôleur possède un système de surveillance sensible à la température, il est nécessaire de permettre à ce système de se stabiliser avec la température ambiante de la pièce avant qu'une valeur exacte de la température de la pièce soit affichée.

AVERTISSEMENT

Éteindre le foyer (à l'interrupteur principal) si vous prévoyez être absent de votre résidence pour une longue durée. Ne rien déposer sur la surface supérieure du transmetteur.

■ Aires de fonction de l'écran ACL

Figure 36 indique l'écran du TSFSC ACL

Barre d'information

La barre d'information indique la température de la pièce, l'icône radio "envoi du signal", l'icône indiquant le faible niveau des batteries, l'icône de la protection parentale l'icône représentant une flamme. Cette section de l'écran ne possède pas de fonctions tactiles.

- La température de la pièce sera toujours indiquée lors de la mise en marche. La température sera indiquée si elle se trouve à l'intérieur de la plage de 40 degrés F à 99 degrés F. Bas (LO) et Haut (High) seront affichées si la température se trouve plus basse que 40 degrés F ou plus haute que 99 degrés F respectivement.
- L'icône radio est indiqué lorsque le transmetteur émet un signal.
- L'icône indiquant le faible niveau des batteries sera indiqué lorsque le voltage des batteries sera bas.
- L'icône indiquant la protection parentale sera démontré lorsque que cette fonction sera activée.
- L'icône représentant la flamme indique la hauteur de la flamme actuelle – arrêt (Off), basse (Low), moyenne (Medium) et haute (High).

Section d'écran avec fonction tactile

La section de l'écran avec fonctions tactiles contient tous les boutons permettant de contrôler le transmetteur. Vous y trouverez deux sections principales : les menus et les flèches de navigation. Le rétro éclairage bleu de fond d'écran restera activé pour une durée de 8 secondes si aucune touche n'est activée.

- Les menus incluent : Minuterie (Timer), mode thermostat (Thermo), lumière (light), soufflante (fan) et auxiliaire (AUX – Contrôle du brûleur arrière)
- Les flèches d'ajustement incluent : Marche (On) vers

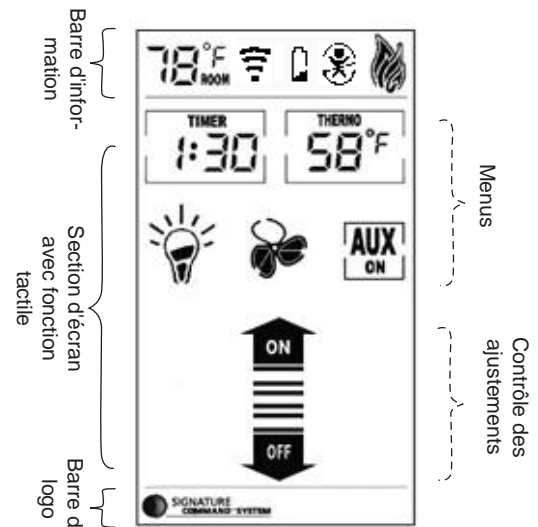

Aire des fonctions de l'écran ACL

Figure 36

le haut et Arrêt (Off) vers le bas. La fonction par défaut permet l'ajustement de la hauteur de la flamme. Lorsqu'un bouton de contrôle de menu est activé, les boutons Marche (On)/Arrêt (Off) deviendront temporairement des contrôles d'ajustement permettant la sélection d'item. Une fois l'ajustement complété, les boutons Marche (On)/Arrête(Off) retourneront à leur fonction par défaut soit l'ajustement de la hauteur de la flamme.

Barre du logo

La barre du logo contient le logo représentant la marque : Signature Command System.

■ Démarrage et programmation

Installation des batteries

Figure 37

Le transmetteur sans fil possède deux compartiments à batteries situés à chaque extrémité du transmetteur. **Assurez-vous de remplacer les quatre (4) batteries au même moment.**

Pour installer les batteries :

1. Appuyer vers le bas sur l'onglet de porte et tirer pour enlever la porte donnant accès aux batteries.
2. Installer les batteries en suivant les indications inscrites dans les compartiments à batteries.
3. Fermer la porte d'accès aux batteries en engageant la porte en place.
4. Une fois les quatre (4) batteries installées, le trans-

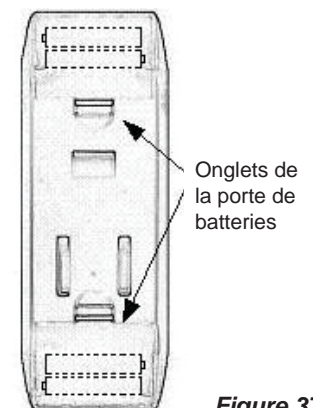

Figure 37

metteur prendra 5 secondes à s'initialiser et il sera ensuite prêt pour utilisation.

5. Les batteries devraient être remplacées à tous les douze (12) mois ou lorsque l'icône représentant le faible niveau des batteries est indiquée en fonction.

Changer l'unité de température (F ou C)

Une fois les batteries installées dans le transmetteur

1. Toutes les icônes disponibles apparaîtront à l'écran et disparaîtront.
2. L'écran affichera l'unité de température : F. Utiliser la flèche vers le haut (On) pour vous déplacer d'un choix à l'autre (F ou C) à l'intérieur d'un délai de 5 secondes.
3. Le transmetteur entrera par la suite dans le mode manuel.
4. Le transmetteur affichera la température de la pièce dans l'unité choisie précédemment.

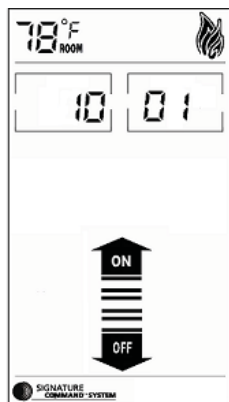

Figure 38

Ajuster le code de verrouillage

Figure 38

Le code de verrouillage du transmetteur sans fil est préajusté en usine. Dans la situation où il serait activé ou brouillé par une autre transmission, changer le code en utilisant la procédure suivante (la fonction apprentissage (Learn) doit être activée suite au changement du code :

1. Appuyer sur le bouton de la flèche Marche(On) et sur le bouton minuterie (Timer) en même temps pour entrer dans le menu permettant de configurer le code de verrouillage.
2. L'écran permettant le réglage est illustré à la figure. Les quatre décimales apparaissant au haut de l'écran représentent le code de verrouillage (tel que les interrupteurs DIP des versions de transmetteur Ambient précédents). Les valeurs par défaut des quatre décimales seront toutes 1 (Marche/On).
3. La première décimale clignotera lorsque vous entrerez dans le mode réglage. Appuyer sur le bouton Marche/On pour modifier la valeur entre 0 et 1 et appuyer le bouton Arrêt/Off pour passer à la décimale suivante. Cette décimale se mettra à clignoter alors que la précédente arrêtera de clignoter. Choisissez les quatre décimales de votre choix.
4. Une fois le réglage des quatre décimales complété, appuyer sur le bouton Arrêt/Off pour compléter la modification et retourner au mode précédent.
5. Le panneau de contrôle des commandes Signature doit maintenant réapprendre les nouveaux ajustements.

Exécuter la fonction apprentissage

1. Le bouton du récepteur RF sur le panneau de contrôle se trouvant dans le foyer doit être placé en mode Marche/On avant que l'exécution de la fonction apprentissage puisse commencer. *Figure 38*. Avec l'interrupteur du centre de commande principal en position Marche/On, utiliser un trombone à papier pour appuyer sur le bouton encastré dans le panneau de contrôle. Un bip se fera entendre pour signifier que le récepteur RF est en fonction (On) et deux bips pour signifier qu'il est arrêté (Off).
2. En appuyant de façon continue sur le bouton Arrêt/Off du centre de commande et en activant l'interrupteur principal, la fonction apprentissage du transmetteur s'activera.
3. Une fois ces opérations complétées, deux bips se feront entendre et la lumière verte se trouvant sur le centre de commande clignotera pendant 10 secondes.
4. Pendant ces dix secondes, appuyer sur le bouton Arrêt/Off du transmetteur pour qu'il "apprenne" les nouveaux réglages. Deux nouveaux bips se feront alors entendre pour confirmer que l'apprentissage est complété et réussi. *Figure 40*

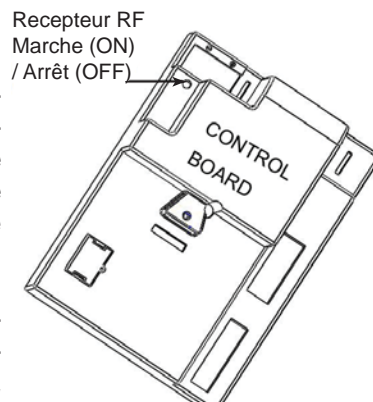

Panneau de contrôle

Figure 39

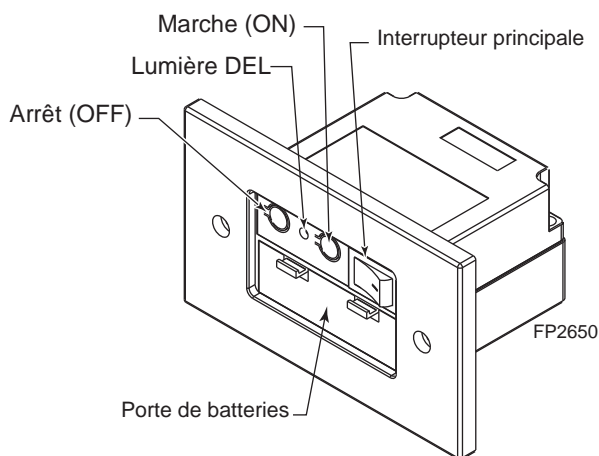

Centre de commande

Figure 40

AVERTISSEMENT

Ne pas utiliser deux (2) systèmes de contrôle sans fil, ou plus, ayant le même code de verrouillage dans un même endroit, car ils communiqueront ensemble. Cette situation peut créer un mauvais fonctionnement des appareils.

Réinitialiser le transmetteur :

Si le transmetteur ne fonctionne pas correctement, réinstaller les batteries pour initialiser de nouveau le transmetteur.

1. Retirer au moins une batterie
2. Appuyer sur une touche sur l'écran pour drainer l'énergie résiduelle.
3. Attendez 10 secondes et réinstaller les batteries. Appuyer et maintenir une touche pendant plus de 10 secondes pendant que l'écran se rafraîchit permettra aussi de réinitialiser le transmetteur.

■ Opération et fonctionnement

Général :

La commande sans fil TSFSC possède quatre (4) modes d'opérations : Manuel, Minuterie (Timer), thermostatique (Thermo) et mode intelligent (Smart Mode® thermostat).Le système de contrôle peut être réglé sur une plage de température allant de 45 degrés F à 95 degrés F. La vitesse de la soufflante et la hauteur de la flamme peuvent également être ajustées dans les modes manuel, minuterie et thermostatique. Par contre, le mode intelligent ajustera automatiquement la hauteur de flamme et la vitesse de la soufflante afin d'obtenir la température de la pièce désirée et réglée.

Le transmetteur communiquera au récepteur sur une distance d'un (1) pied allant jusqu'à trente (30) pieds. Cette distance est réduite lorsque les batteries sont faibles.

Mode manuel

Figure 41

Dans ce mode, les boutons minuterie (Timer) et thermostatique (Thermo) afficheront seulement "Timer" et "Thermo", montrant respectivement l'heure et la température RÉGLÉES. En appuyant sur les touches Marche(On) et Arrêt (Off), vous ajusterez la hauteur de la flamme si aucun des boutons du menu (Minuterie (Timer), Thermo, Lumière (Light), Soufflante (Fan), Aux) n'est pressés et clignote.

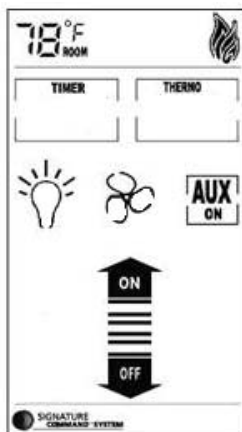

Figure 41

1. Appuyer sur le bouton Marche (On) pour mettre en marche le foyer. L'icône représentant la flamme sur l'écran ACL indique Haut (High).
2. Appuyer sur le bouton Arrêt (Off) pour l'intensité de la flamme et pour l'arrêter. Lorsque le bouton Arrêt (Off) est appuyé trois (3) fois, l'icône représentant la flamme changera de Haut (high) à Moyen (Medium) à Bas (Low) puis à l'arrêt (Off).
3. Si le bouton Arrêt (Off) est maintenu pendant plus de trois (3) secondes, le foyer s'arrêtera et l'icône représentant la flamme disparaîtra.

4. Glisser le bouton de la flèche vers le haut ou vers le bas permet aussi d'activer ou d'éteindre le foyer.
5. Si le foyer est éteint de la manière décrite au point 3 ou 4, tous les réglages seront sauvegardés et ils seront appliqués au moment de la prochaine activation du foyer (Mémoire arrêt (Memory Off)).

Mode minuterie (Timer)

Figure 42

Appuyer sur le bouton Minuterie (Timer) pour entrer dans le mode de réglage de la minuterie. Le foyer restera en fonction pour une durée équivalente à celle déterminée dans ce menu de réglage de la minuterie et s'éteindra automatiquement par un signal envoyé du transmetteur lorsque le délai sera écoulé.

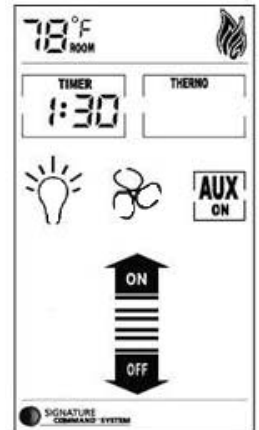

Figure 42

1. Lorsque vous appuyez sur le bouton minuterie (Timer), le temps réglé apparaît à l'écran et clignote.
2. Appuyer sur la touche Marche (On) pour augmenter ce délai ou sur la touche Arrêt(Off) pour réduire ce délai. L'ajustement est possible par incréments de 15 minutes et ce pour une durée totale allant de 0 :00 à 6 :00. Faire glisser les touches des flèches vers le haut ou vers le bas augmente ou diminue la durée par incréments d'une heure.
3. Appuyer sur la touche minuterie (Timer) une fois de plus pour confirmer le réglage, et le transmetteur envoie un signal permettant au foyer de se mettre en marche.
4. Une fois le clignotement arrêté, les touches Marche (On) et Arrêt (Off) redeviennent le contrôle de la hauteur de flamme de nouveau. La hauteur de flamme restera ajustée tel que réglé par ces deux boutons.
5. La fonction minuterie peut être activée lorsque vous êtes en mode Manuel ou thermostatique. Dans ces deux modes, le foyer s'éteindra automatiquement lorsque la minuterie sera écoulée.
6. Pour quitter le mode minuterie (Timer),
 - a) Appuyer et maintenir la touche minuterie (Timer) pendant trois (3) secondes OU
 - b) Utiliser la touche Arrêt (Off) pour diminuer le délai de la minuterie jusqu'à ce qu'il soit à 0 OU
 - c) Glisser vers le bas les boutons de flèche pour quitter le mode minuterie et éteindre le foyer.

Mode Thermostatique (Thermo)

Figure 43

Appuyer sur le bouton Thermostat (Thermo) pour entrer dans le mode de réglage thermostatique. Le foyer sera activé automatiquement par le transmetteur si la température de la pièce descend sous la température réglée

et s'arrêtera automatiquement si la température de la pièce se trouve au-dessus de la température réglée, et ce, à l'intérieur d'une plage d'un (1) degré.

1. Lorsque vous appuyez sur le bouton Thermo, la température réglée apparaît à l'écran et clignote.
2. Appuyer sur la touche Marche (On) pour augmenter cette température ou sur la touche Arrêt (Off) pour réduire cette température. L'ajustement est possible par incréments d'un (1) degré à la fois et ce pour une plage de température allant de 45 degrés à 90 degrés. Faire glisser les touches des flèches vers le haut ou vers le bas augmente ou diminue la température par incréments de dix (10) degrés à la fois.
3. Appuyer sur la touche Thermo une fois de plus pour confirmer le réglage, et le transmetteur enverra un signal Marche (On) ou Arrêt (Off) en fonction de la température de la pièce par rapport à la valeur de la température désirée.
4. Une fois le clignotement arrêté, les touches Marche (On) et Arrêt (Off) redeviennent le contrôle de la hauteur de flamme de nouveau. La hauteur de flamme restera ajustée tel que réglé par ces deux boutons.
5. Pour quitter le mode thermostatique (Thermo),
 - a) Appuyer et maintenir la touche Thermo pendant trois (3) secondes OU
 - b) Glisser vers le bas les boutons de flèche pour quitter le mode minuterie et éteindre le foyer.

Mode intelligent optionnel pour le mode thermostatique

Figure 44

Appuyer sur le mode thermo et sur le bouton Marche (ON) simultanément pour une durée de 3 secondes pour passer du mode intelligent au mode normal thermostatique. L'icône "Mode intelligent (Smart Mode)" apparaîtra sous la température réglée. Le transmetteur ajustera automatiquement la hauteur de flamme pour que la température de la pièce et la température désirée soit les mêmes. Il n'y a pas d'ajustement manuel de la hauteur de la flamme possible. La vitesse de la soufflante sera également ajustée automatiquement si cette dernière est mise en opération.

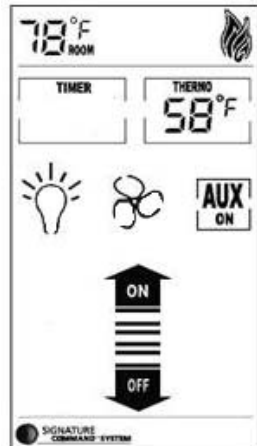

Figure 43

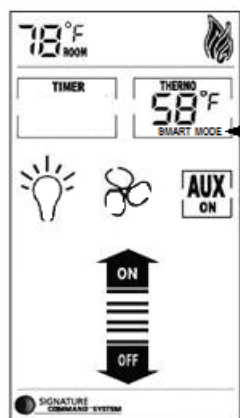

Figure 44

NOTA : Lorsque vous entrez en mode intelligent, un délai de 10 secondes sera nécessaire pour que les ajustements de la soufflante et la hauteur de la flamme se fassent. Une fois le mode intelligent en fonction, la température de la pièce sera vérifiée à toutes les trois (3) minutes et les ajustements nécessaires de la hauteur de la flamme et de la vitesse de la soufflante s'effectueront.

Consulter aussi la section contrôle auxiliaire.

1. Lorsque la température désirée est trois (3) degrés F ou plus que la température de la pièce, la hauteur de flamme sera ajustée à Haut (High).
2. Lorsque la température désirée est deux (2) degrés F plus élevés que la température de la pièce, la hauteur de flamme sera ajustée à Moyen (Medium).
3. Lorsque la température désirée est d'un (1) degré F plus élevé que la température de la pièce, la hauteur de flamme sera ajustée à Bas (Low).
4. Lorsque la température désirée est égale à la température de la pièce, la hauteur de flamme ne sera pas ajustée et restera la même (reste à Bas (Low)).
5. Lorsque la température désirée est plus basse que la température de la pièce, le foyer sera éteint.
6. Lorsque la température désirée est d'un (1) degré F plus élevé que la température de la pièce, la hauteur de flamme sera ajustée à Bas (Low).
7. La vitesse de la soufflante sera automatiquement ajustée avec la hauteur de la flamme si la soufflante est activée.

Pour quitter le mode intelligent et éteindre le foyer

- a) Appuyer et maintenir la touche Thermo pendant trois (3) secondes OU
- b) Appuyer sur la touche Arrêt (Off) OU
- c) Glisser vers le bas les boutons de flèche.

Pour annuler l'option du mode intelligent et retourner au mode thermostatique normal, appuyer sur la touche Thermo et sur le bouton Marche (On) en même temps pendant trois (3) secondes.

Contrôle de la vitesse de la soufflante

Figure 45

NOTA : La soufflante fonctionnera seulement si les flammes sont activées.

La fonction de contrôle de la vitesse de la soufflante est utilisée pour ajuster la vitesse de la soufflante connectée au système de commande Signature. Il y a quatre (4) niveaux de vitesse possible : Arrêt (Off), Bas (Low), Moyen (Medium), Haut (High).

1. Lorsque vous appuyez sur le bouton "soufflante" (Fan), vous entrez dans le mode de contrôle de la soufflante

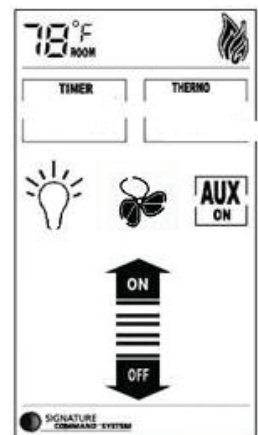

Figure 45

- et l'icône de la soufflante apparaît à l'écran et clignote.
- Appuyer sur la touche Marche (On) pour augmenter la vitesse ou sur la touche Arrêt(Off) pour réduire cette vitesse.
 - Appuyer sur la touche soufflante (Fan) une fois de plus pour confirmer le réglage, et le transmetteur enverra un signal permettant l'ajustement si les flammes sont en fonction. Toutefois, si le foyer est à l'arrêt, la soufflante restera à l'arrêt et les ajustements seront gardés en mémoire et seront appliqués seulement lorsque le foyer sera remis en fonction (consulter la section suivante concernant la minuterie de la soufflante).
 - Une fois le signal envoyé, les touches Marche (On) et Arrêt (Off) redeviennent le contrôle de la hauteur de flammes de nouveau.
 - Lorsque le bouton de la soufflante (Fan) clignote, faire glisser les boutons des flèches vers le haut et vers le bas pour ajuster la vitesse de la soufflante de l'arrêt à Haut (High) directement sans avoir à appuyer sur le bouton soufflante (Fan) une fois de plus pour confirmer.
 - Si la soufflante est activée utilisant le bouton soufflante (Fan), la vitesse de la soufflante s'ajustera automatiquement lorsque vous utiliserez le mode intelligent (Smart Mode® thermostat) (Consulter la section Mode intelligent (Smart)).

Réglage de la minuterie de la soufflante

Figure 46

- Appuyer sur le bouton de la soufflante (Fan) pendant trois (3) secondes jusqu'à ce que deux (2) nombres apparaissent à l'écran. Le premier chiffre correspond à la minuterie d'activation du foyer et le deuxième correspond à la minuterie d'arrêt du foyer.
- Lorsque le premier nombre clignote, utiliser le bouton Marche (ON) pour régler le délai d'activation sur une valeur se trouvant entre 0 et 15 minutes.
- Appuyer sur la touche Arrêt (Off) pour passer à l'ajustement du deuxième nombre.
- Lorsque le deuxième nombre clignote, utiliser le bouton Marche (ON) pour régler le délai d'arrêt sur une valeur se trouvant entre 0 et 15 minutes.
- Appuyer sur la touche Arrêt (Off) pour confirmer les réglages et ceux-ci seront transmis au récepteur.
- Les valeurs par défaut sont 5 minutes pour le délai de départ et de 8 minutes pour le délai d'arrêt.

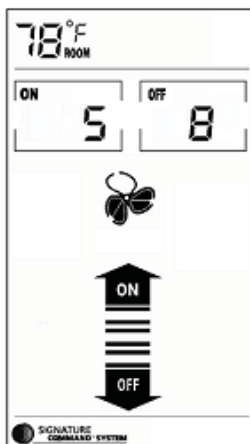

Figure 46

Contrôle de l'intensité de la lumière

Figure 47

La fonction de contrôle de l'intensité de la lumière est utilisée pour ajuster l'intensité des globes de lumière connectés au module CA du système de commande Signature. Il y a quatre (4) niveaux d'intensité définis comme : Arrêt (Off), Bas (Low), Moyen (Medium) et Haut (High).

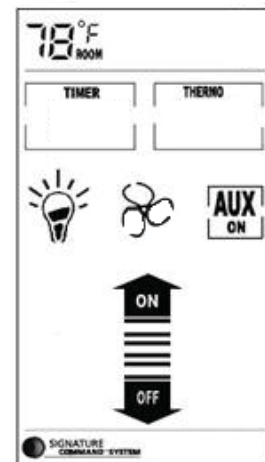

Figure 47

- Lorsque vous appuyez sur le bouton Lumière (Light), vous entrez dans le mode de contrôle de l'intensité de la lumière et l'icône de la lumière (Light) apparaît à l'écran et clignote.
- Appuyer sur la touche Marche (On) pour augmenter l'intensité ou sur la touche Arrêt(Off) pour réduire l'intensité (Arrêt (Off), Bas (Low), Moyen (Medium) et Haut (High).)
- Appuyer sur la touche lumière (Light) une fois de plus pour confirmer le réglage, et le transmetteur enverra le signal du réglage au récepteur.
- Une fois le signal envoyé, les touches Marche (On) et Arrêt (Off) redeviennent le contrôle de la hauteur de flammes de nouveau.
- Lorsque le bouton de la lumière (Light) clignote, faire glisser les boutons des flèches vers le haut et vers le bas pour ajuster l'intensité de la lumière de l'arrêt (Off) à Haut (High) directement sans avoir à appuyer sur le bouton lumière (Light) une fois de plus pour confirmer.

Contrôle auxiliaire (AUX) (Contrôle de l'activation et de l'arrêt du brûleur arrière)

La fonction de contrôle du système auxiliaire permet d'allumer et d'éteindre le brûleur arrière connecté au module CA du système de commande Signature. Appuyer sur le bouton AUX pour allumer et éteindre le brûleur arrière.

- Lorsque le brûleur arrière est allumé, l'icône représentant AUX deviendra en caractère gras et le texte "ON" apparaîtra sous les lettres AUX.
- Lorsque le brûleur arrière n'est pas en fonction, l'icône représentant AUX deviendra en caractère ajouré et le texte "ON" disparaîtra.



NOTA : Si le mode intelligent (Smart Mode® thermostat) est activé alors que le brûleur arrière est arrêté, le brûleur arrière sera automatiquement activé. Lorsque le mode intelligent (Smart Mode® thermostat) est activé, le bouton AUX sera désactivé. Consulter la section décrivant le mode intelligent (Smart Mode® thermostat) pour plus de détails.

Régler le mode écran vide ou affichage constant lorsque le système est en attente

Figure 48

Il est possible d'ajuster ce qui sera affiché à l'écran ACL lorsque le système est en attente. Deux (2) choix sont possibles :

1. Mode A. Lorsque le système est en attente, les icônes de la zone active de l'écran tactile (Minuterie (timer), Thermostat, soufflante (Blower), lumière (Light) et Aux) disparaîtront comme qu'illustré à la figure sur la gauche. Lorsqu'une de ces touches est pressée, les icônes apparaîtront et ils pourront être utilisés (par défaut).
2. Mode B. Le transmetteur affiche de façon continue toutes les icônes montrant le statut actuel de la minuterie (timer), du thermostat, de la soufflante (blower/fan), de la lumière (light) et de l'auxiliaire comme qu'illustré sur la figure de droite.



Figure 48

Appuyer sur les boutons minuterie (timer) et thermostat (thermo) simultanément pendant trois (3) secondes pour passer du mode A au mode B.

1. Lorsque le mode A est activé, appuyer n'importe où dans la partie tactile de l'écran pour activer les icônes et appuyer sur les boutons minuterie (timer) et thermostat (thermo) simultanément pendant trois (3) secondes. Le rétro éclairage clignotera une fois pour indiquer que le réglage est passé au mode B.
2. Lorsque le mode B est activé, appuyer sur les boutons minuterie (timer) et thermostat (thermo) simultanément pendant trois (3) secondes et le réglage sera passé au mode A. Les icônes de l'écran tactile disparaîtront.



■ Dispositifs de sécurité

1. Détection du faible niveau des batteries

Lorsque le niveau des batteries s'affaiblit et devient bas, le transmetteur enverra un signal qui éteindra le foyer

- A) La vérification du voltage des batteries s'effectue à toutes les minutes. Lorsque le niveau est faible, l'écran ACL affichera l'icône du faible niveau des batteries et il sera visible peu importe le mode d'opération dans lequel se trouvera le foyer.
- B) Le transmetteur ne fonctionnera pas avec des batteries possédant un faible voltage. Changer les batteries avant que ces dernières deviennent complètement épuisées pour les opérations normales.

2. Initialisation d'activation

Après l'initialisation d'activation, le transmetteur envoie un signal pour éteindre le foyer.



3. Arrêt thermique

Lorsque la température ambiante atteint 99 degrés F, le transmetteur arrêtera le foyer.

A) L'écran ACL affiche "Haut" (HI)

B) Le transmetteur ne fonctionnera pas tant que la température ne descendra sous 99 degrés F.



4. Condition de basse température

Lorsque la température descend sous 40 degrés F, l'écran ACL affichera "BAS" (LO) et AUCUN SIGNAL ne sera émis pour activer le foyer.

Toutes les fonctions restent les mêmes pour les modes manuel et thermostatique (Thermo)



5. Protection parentale

L'icône représentant la protection parentale sera affichée lorsque cette dernière sera activée en appuyant simultanément sur les boutons Marche (On) et Arrêt (Off) pendant trois (3) secondes.

A) Entrer dans le mode protection parentale en appuyant simultanément sur les boutons Marche (On) et Arrêt (Off) pendant trois (3) secondes. L'icône représentant cette fonction apparaîtra sur l'écran ACL.

B) Désactiver le mode protection parentale en appuyant simultanément sur les boutons Marche (On) et Arrêt (Off) pendant trois (3) secondes. L'icône représentant cette fonction disparaîtra de l'écran ACL.

C) Le transmetteur ne peut être utilisé en mode protection parentale.

■ Utiliser la base de montage

Le transmetteur vient avec une base de montage qui permet d'accrocher le transmetteur au mur.

1. Fixer la base de montage au mur en utilisant la quincaillerie fournie. Pour optimiser la consultation, assurez-vous d'installer la base de montage à la hauteur des yeux.

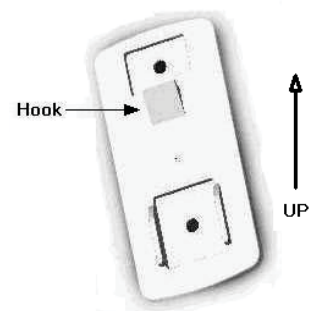

2. Accrocher le transmetteur au crochet de la base de montage et appuyer vers le bas afin que le transmetteur soit à la même hauteur que la base de montage.

Figure 49

DÉPANNAGE

Symptômes	Causes	Actions
Icône de faible niveau de batterie sur l'écran ACL	Faible niveau de batterie	Remplacer les batteries. Les remplacer à tous les six (6) mois.
L'écran ACL est vide	Faible niveau de batterie	Vérifier l'installation des batteries ou remplacer les batteries.
L'écran ACL affiche des caractères étranges	Faible niveau de batterie	Réinitialiser le transmetteur. (Consulter la section "Réinitialisation du transmetteur")
L'appareil ne s'allume pas	Le transmetteur ne communique pas avec le récepteur	Assurez-vous que le récepteur ait "appris" (Mode apprentissage(Learn)) à communiquer avec le récepteur
	Le transmetteur détecte une température dépassant 99 degrés F et affiche "HAUT" (HI) sur l'écran ACL	Déplacer le transmetteur dans un endroit plus frais et attendre que la température descende sous les 99 degrés F
	La distance entre l'émetteur et le récepteur est supérieure à trente (30) pieds	Assurez-vous que cette distance soit inférieure à trente (30) pieds
La soufflante ne fonctionne pas après que le foyer soit allumé	Le réglage de la soufflante est à l'arrêt	Appuyer sur le bouton "soufflante" (Fan) pour sélectionner la vitesse de la soufflante désirée.
	Le réglage du délai de la soufflante est trop long	Appuyer et maintenir le bouton "soufflante" (Fan) pour régler les délais d'activation et d'arrêt. Ces valeurs sont en minutes.

SYSTÈME DE COMMANDE SIGNATURE

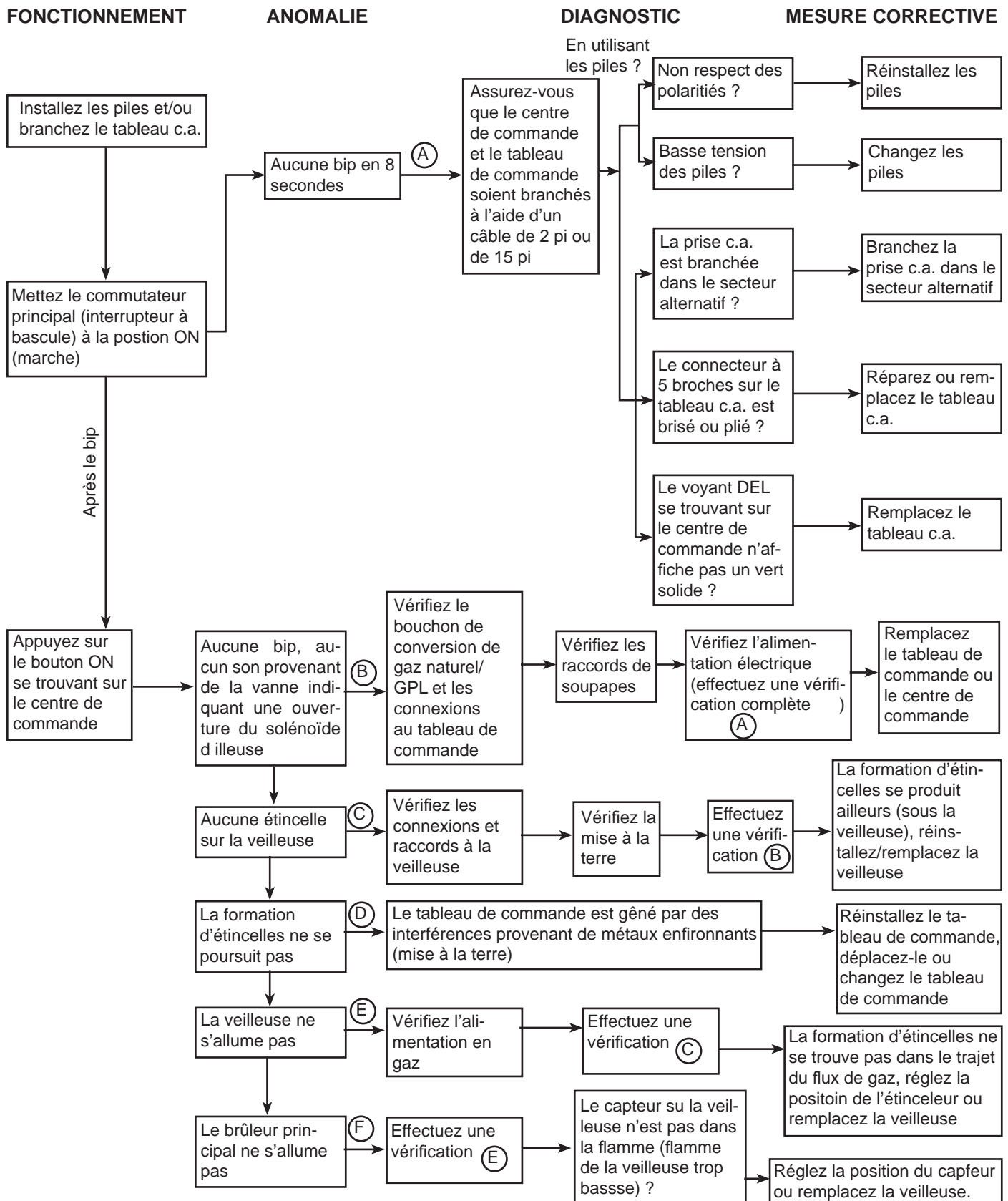

AJUSTEMENT DE L'OBTURATEUR D'AIR (GAZ NATUREL SEULEMENT)

AJUSTER LE L'OBTURATEUR D'AIR

Le venturi sous le brûleur est équipé d'un volet de réglage d'air. L'ouverture du venturi a été fixée 3/16 po pour une installation au gaz naturel et est complètement ouverte pour une installation au propane et cela pour une élévation se trouvant au niveau de la mer. Le brûleur sur les modèles au gaz naturel installé en haute altitude peut être ajusté comme suit :

Pour accéder à l'obturateur d'air, retirez les trois (3) vis de fixation du brûleur à la base de moteur et déplacer le brûleur vers la gauche ou retirer le complètement de la chambre de combustion du foyer.

- Pour augmenter le mélange d'air, desserrer la vis pour ouvrir l'obturateur plus. Cela permettra de réduire la formation de suie. *Figure 50*
- Pour diminuer le mélange d'air, serrer la vis pour fermer l'obturateur. Les flammes seront plus jaunes. *Figure 50*

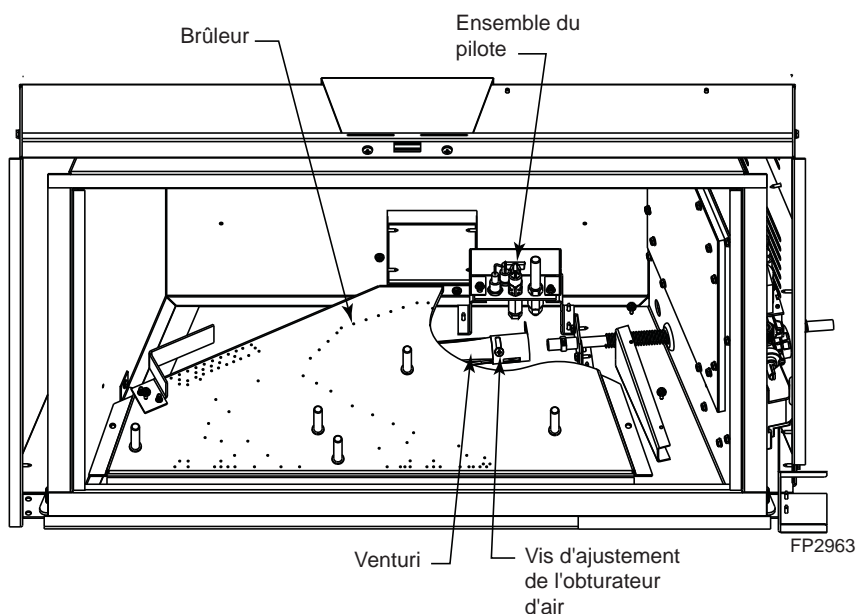

**Figure 50 -
Ajustement du l'obturateur d'air**

Assurez-vous que le commutateur principal du centre de commande se trouve à la position « OFF » (arrêt). Attendez au moins cinq (5) minutes avant de commencer l'entretien. Reportez-vous aux instructions d'utilisation à la page 26.

SYSTÈME DE VENTILATION

Chaque année, une agence qualifiée devrait faire l'inspection du système de ventilation.

NETTOYAGE DU PANNEAU VITRÉ

Nettoyez périodiquement la vitre en céramique. La condensation peut quelquefois se former sur la vitre lors d'un allumage à froid. Ceci est normal pour tous les foyers et appareils encastrables. Cette condensation provoque des dépôts de charpies et de poussières sur la surface vitrée. Le traitement de peinture initial de l'appareil peut aussi avoir formé une fine pellicule sur la vitre. Ceci est un problème temporaire.

Vous devriez nettoyer la vitre après les deux premières semaines d'utilisation. Par la suite, le panneau vitré devrait être nettoyé deux à trois fois par saison. Utilisez un produit pour vitres doux pour nettoyer le panneau. N'utilisez pas de nettoyeurs abrasifs. Ceux-ci endommageront la surface vitrée.

FLAMMES DE LA VEILLEUSE ET DU BRÛLEUR

Effectuez périodiquement une vérification visuelle des flammes de la veilleuse et du brûleur. *Reportez-vous la figure 50* pour l'apparence typique de la flamme d'un brûleur. *Reportez-vous à la figure 51* pour l'apparence typique de la flamme d'une veilleuse.



Figure 51 - Apparence de la flamme typique du brûleur

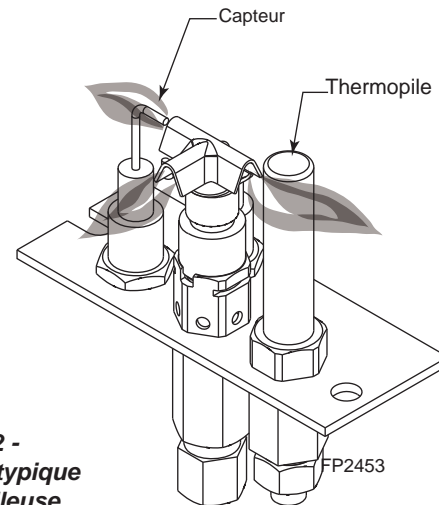

Figure 52 - Flamme typique de la veilleuse

NETTOYAGE DE LA CHAMBRE DE COMBUSTION

1. Retirez soigneusement l'ensemble de bûches et de braises, ou de verre décoratif, de la chambre à combustion.
2. Passez l'aspirateur pour nettoyer complètement le compartiment du brûleur.
3. Passez l'aspirateur pour bien dépoussiérer les bûches.
4. Retirez toute saleté sur le brûleur principal et la veilleuse.
5. Remplacez avec soin l'ensemble de bûches et de braises, ou de verre décoratif. *Reportez-vous aux pages 21 à 23.*
6. Remplacez la porte.
7. Allumez à nouveau la veilleuse. *Reportez-vous à la page 26.*
8. Allumez les brûleurs principaux.

AVERTISSEMENT

- Laissez refroidir complètement la vitre et les bûches et le verre décoratif avant de nettoyer. Les bûches et le verre décoratif peuvent atteindre des températures élevées.
- Assurez-vous que les dégagements aux combustibles permettent l'entretien et la réparation.
- Assemblez et scellez à nouveau l'appareil encastrable de façon appropriée à la suite d'un nettoyage ou d'une réparation.

PROCÉDURE D'ENTRETIEN ANNUEL

Le défaut d'inspecter et d'entretenir le foyer peut entraîner une combustion inapproprié et éventuellement une situation dangereuse. Une fois par année, un technicien qualifié devrait effectuer les vérifications suivantes.

1. Vérifier la flamme de la veilleuse. la flamme devrait toucher environ 10 mm (3/8 po) du haut de la thermopile et toucher au thermocouple. *Figure 50*. Sinon, communiquez avec votre détaillant pour l'entretien.
2. Tourner le commutateur principal du centre de commande à la position « OFF » (arrêt) et le robinet d'arrêt du gaz à « OFF » (arrêt) pour couper l'alimentation en gaz vers l'appareil. Reportez-vous à la rubrique « Fermeture du gaz » à la *page 25*. Laisser l'appareil refroidir pendant 15 minutes. Retirer la vitre. *Page 15*
3. Déposer avec soin l'ensemble de bûches ou de verre décoratif. Si les bûches sont très détériorées, il faudra les remplacer. Vérifier si les bûches présentent une formation de suie. Une petite quantité de suie le long du bas est normale. Mais, une quantité importante de suie exige d'apporter des réglages au foyer. Communiquez avec le détaillant où vous vous êtes procuré le foyer.

4. Placer la laine de roche. Nettoyer le brûleur et les orifices du brûleur. *Figure 54*
5. Replacer le jeu de bûches et la braise conformément aux instructions figurant aux *pages 21 à 23*. Remettre la porte vitrée en place. S'assurer que le joint sur le pourtour de la vitre touche le devant du caisson et procure un joint hermétique. Sinon, il faudra le réaligner. Remplacer la vitre de porte et l'encadrement de vitre en cas de dommages.
6. Inspecter la zone autour des commandes. Nettoyer selon le besoin. Vérifier le distributeur de gaz électronique et toutes les canalisations de gaz. En cas de dommages, n'utilisez pas l'appareil. Communiquez avec le détaillant.
7. Allumer la veilleuse et mettre en marche le brûleur principal. Les flammes devraient être oranges ou jaunes et ne devraient pas toucher au haut du caisson. Si la veilleuse ou les brûleurs principaux ne fonctionnent pas correctement, communiquez avec votre détaillant pour obtenir un entretien. Surveiller le fonctionnement du ventilateur.

Signature
Command
System Pilot

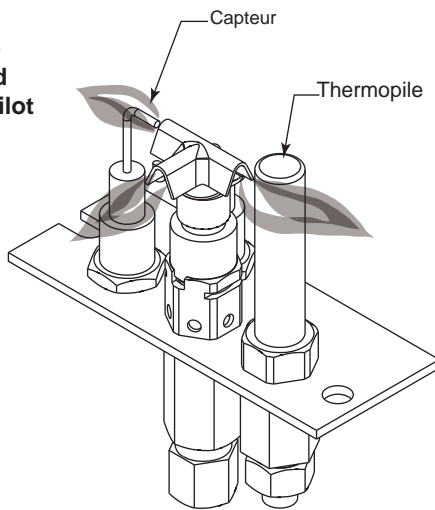

Figure 53 -
Avant de démonter l'appareil, vérifiez la flamme de la veilleuse. La flamme devrait toucher au thermocouple et à la thermopile

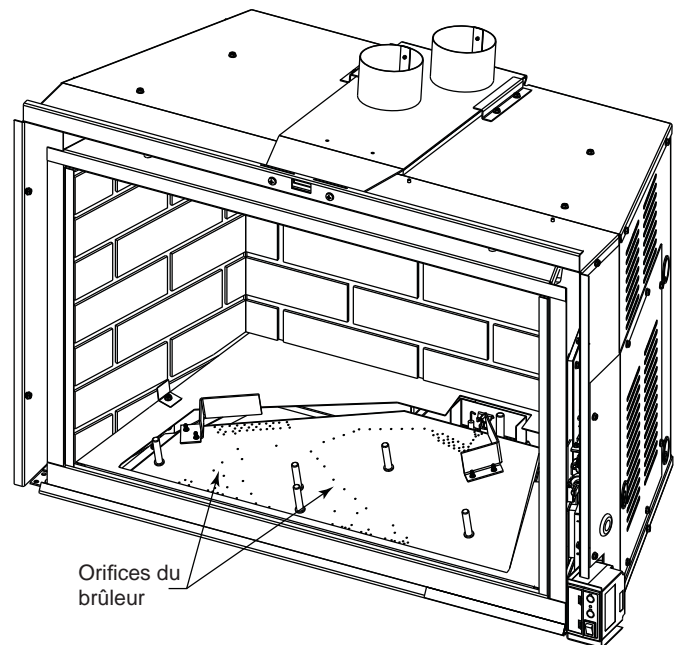
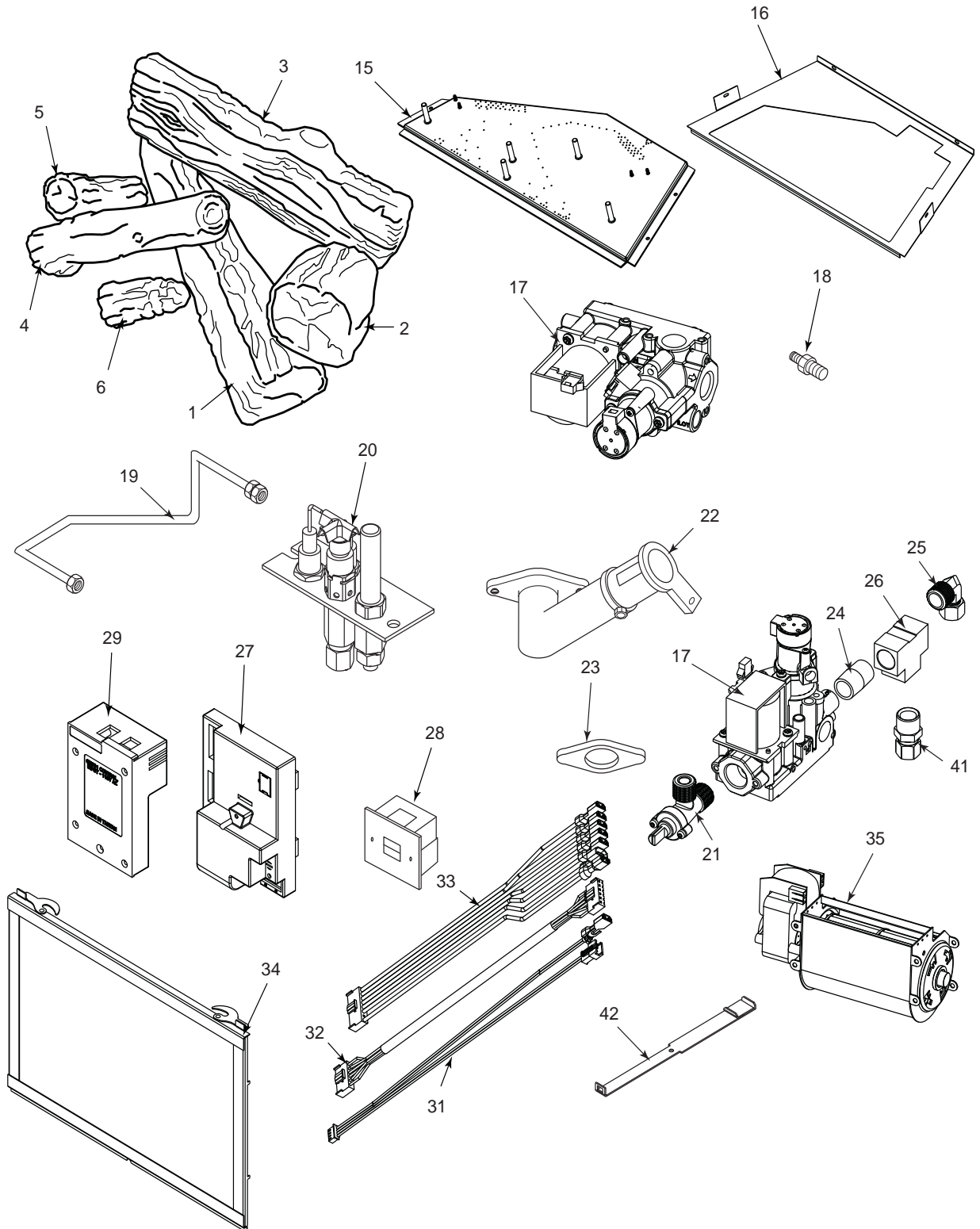

Figure 54 -
Vérification des orifices du brûleur et des brûleurs



AVERTISSEMENT

Ne pas placer les pièces en conformité avec ces diagrammes ou d'échec à utiliser seulement les pièces spécifiquement approuvées pour cet appareil peut entraîner des dommages matériels ou corporels.

PIÈCES DE RECHANGE

Foyer encastrable au gaz série ICFDV30

Réf.	Description	Qté.	ICFDV30LNTSC	ICFDV30CNTSC
1.	Bûche n° 1	1	83D1047	--
2.	Bûche n° 2	1	83D1049	--
3.	Bûche n° 3	1	83D1045	--
4.	Bûche n° 4	1	83D1048	--
5.	Bûche n° 5	1	83D1050	--
6.	Bûche n° 6	1	83D1046	--
7.	Pierre xx blanche	3	--	20303043
8.	Pierre xx noir	1	--	20303041
9.	Pierre xx sable	2	--	20303042
10.	Pierre xx gris foncé	2	--	20303044
11.	Pierre gris foncé	3	--	78D0138
12.	Pierre sable	1	--	78D0140
13.	Pierre blanche	2	--	78D0136
14.	Pierre brun	2	--	78D0139
15.	Brûleur	1	20303789	20304005
16.	Briques support	1	20303799	20304048
17.	Vanne de gaz	1	83D0001	83D0001
18.	Injecteur	1	20304046	20304046
19.	Flexible avec le plaque de montage 12,56 po	1	20303795	20303795
20.	Ensemble de veilleuse	1	80D0006	80D0006
21.	Robinet d'arrêt	1	27D0303	27D0303
22.	Venturi	1	20304031	20304031
23.	Joint de Venturi	1	45D0032	45D0032
24.	Raccord	1	27D7026	27D7026
25.	Coude	1	7534272	7534272
26.	Joint en T	1	20303869	20303869
27.	Tableau de contrôle NG SCS	1	80D0018	80D0018
28.	Centre de commande SCS	1	80D0005	80D0005
29.	Module c.a. SCS	1	80D0004	80D0004
30.	Commande à distance	1	TSFSC	TSFSC
31.	Câble commande de vanne SCS	1	80D0010	80D0010
32.	Câble CC/CB 24" SCS	1	80D0008	80D0008
33.	Câble module c.a. SCS	1	80D0009	80D0009
34.	Porte vitrée	1	20303891	20303891
35.	Ventilateur	2	56D2196	56D2196
36.	Câblage de ventilateur (non illustré)	1	41D0203	41D0203
37.	Flexible (non illustré)	1	20303981	20303981
38.	Panneau de gauche plaqué (non illustré)	1	--	20304055
39.	Panneau de droite plaqué (non illustré)	1	--	20304056
40.	Panneau d'arrière plaqué (non illustré)	1	--	20304054
41.	Raccord	1	025660	025660
42.	Outil de loquet de verre	1	20303972	20303972
43.	Kit lumière (non illustré)	1	ICF30LK	ICF30LK

ACCESSOIRES NÉCESSAIRES (Choose One)

Réf.	Description	Qté.	ICFDV30LNTSC	ICFDV30CNTSC
1.	Cottage Clay 3-D Brique (non illustré)	1	FB30ICF3CCM	—
2.	Cottage Red 3-D Brique (non illustré)	1	FB30ICF3CRM	—
3.	Tavern Brown 3-D Brique (non illustré)	1	FB30ICF3TBM	—

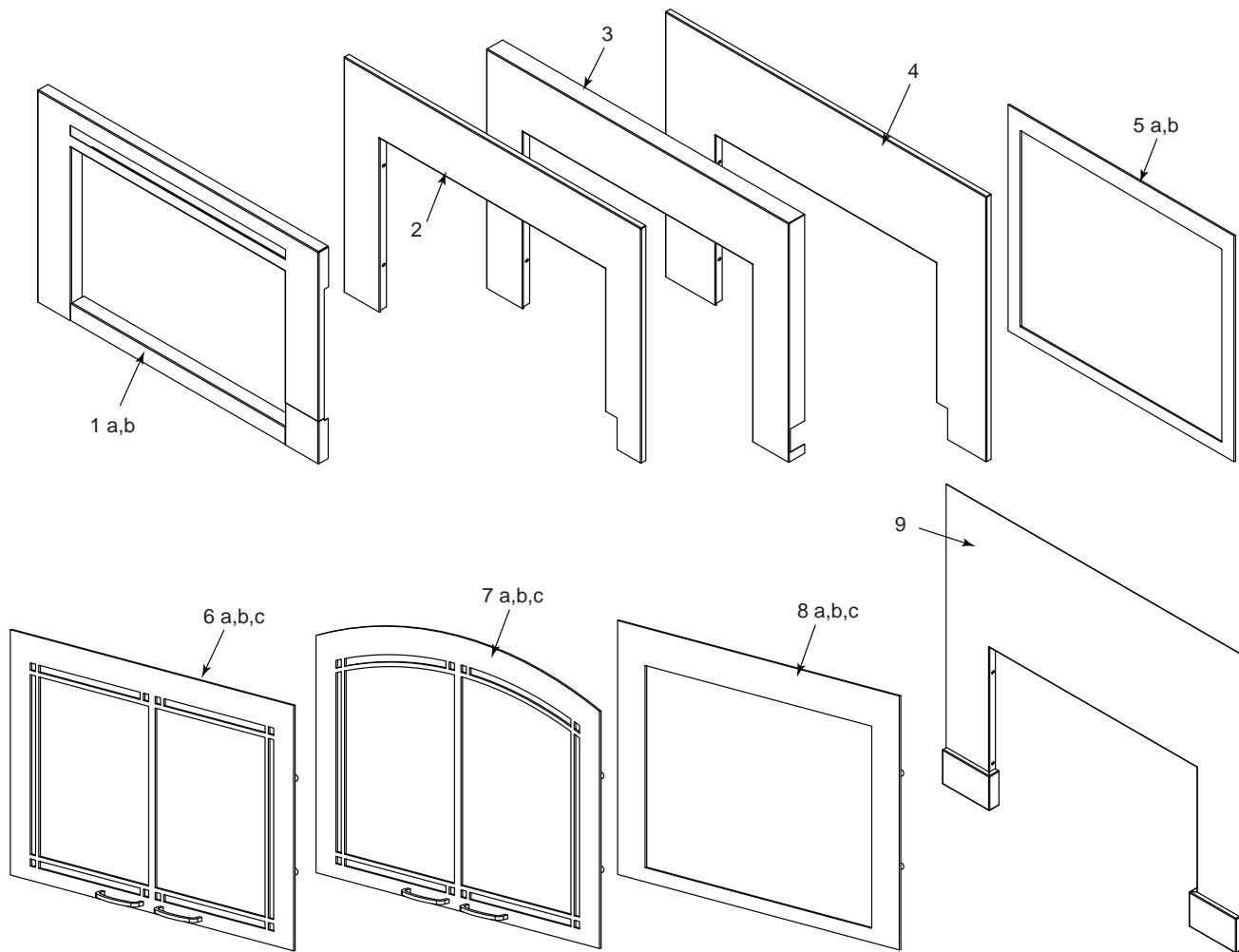
**Accessoires en option**

Ref.	Description	ICFDV30
1a.	Face carré - noir à relief	ICF30SFTB
1b.	Face carré - âge de fer	ICF30SFIA
2.	Petit encadrement à trois côtés de 5/8 po de profondeur - noir	ICF30S3FB
3.	Petit encadrement à trois côtés de 2 po de profondeur - noir	ICF30S3B
4.	Encadrement moyen à trois côtés de 5/8 po de profondeur - noir	ICF30M3FB
5a.	Panneau vitré - fer antique	ICF30GTVI
5b.	Panneau vitré - moka texturé	ICF30GTTM
6a.	Porte rectangulaire double - noir satiné	ICF30R2DSB
6b.	Porte rectangulaire double - fer antique	ICF30R2DVI
6c.	Porte rectangulaire double - moka texturé	ICF30R2DTM
7a.	Porte arquée double - noir satiné	ICF30A2DSB
7b.	Porte arquée double - fer antique	ICF30A2DVI
7c.	Porte arquée double - moka texturé	ICF30A2DTM
8a.	Garniture flottante - noir satiné	ICF30FTSB
8b.	Garniture flottante - fer antique	ICF30FTVI
8c.	Garniture flottante - moka texturé	ICF30FTTM
9.	Encadrement à trois côtés personnalisé	ICF30C3B

RÉSIDENTS DU MASSACHUSETTS SEULEMENT - PRIÈRE DE LIRE ET SUIVRE CES EXIGENCES SPÉCIALES

NOTA CONCERNANT LES PRODUITS VENTILÉS

Ce produit doit être installé par un plombier agréé ou un monteur d'installations au gaz lorsqu'installé dans le Commonwealth du Massachusetts.

Toute résidence ayant un produit ventilé doit avoir un détecteur de monoxyde de carbone.

L'installation d'un foyer ou d'un poêle à gaz ventilé dans l'État du Massachusetts demande que l'amortisseur soit retiré en permanence ou qu'il soit soudé à une position complètement ouverte.

En plus, un poêle à gaz ventilé ne peut être installé dans une chambre ou une salle de bains dans l'État du Massachusetts.

Les conduites flexibles ne doivent pas dépasser 36 pouces et doivent être munies d'un robinet d'arrêt en T.

NOTA CONCERNANT LES PRODUITS NON RACCORDÉS

Ce produit doit être installé par un plombier agréé ou un monteur d'installations au gaz lorsqu'installé dans le Commonwealth du Massachusetts.

En plus, les produits non raccordés ne peuvent être installés dans une chambre ou une salle de bains quelque soit la grandeur ou le type dans l'État du Massachusetts.

Les conduites flexibles ne doivent pas dépasser 36 pouces et doivent être munies d'un robinet d'arrêt en T.

EXIGENCES AU NIVEAU DES DÉTECTEURS DE MONOXYDE DE CARBONE

(2) Réviser 10.8.3 en ajoutant les exigences additionnelles suivantes :

(a) Pour tous les produits à gaz à ventilation horizontale à murs latéraux se trouvant dans toute résidence, bâtiment ou structure utilisé en tout ou en partie à titre de résidence, incluant ceux appartenant et utilisés par le Commonwealth où les terminaisons de ventilation d'échappement de murs latéraux sont situées à moins de sept (7) pieds du niveau du terrain final dans la région de ventilation, incluant mais non de façon limitative les terrasses et balcons, les exigences suivantes devront être rencontrées :

1. Installation de détecteurs de monoxyde de carbone Au moment de l'installation des produits à gaz à ventilation horizontale à murs latéraux, le plombier ou monteur d'installation au gaz devra faire en sorte qu'un détecteur de monoxyde de carbone câblé, muni d'une alarme et d'une batterie de rechange soit installé au niveau de plancher où se trouve les produits au gaz. En plus, le plombier ou le monteur d'installation au gaz devra faire en sorte qu'un détecteur de monoxyde de carbone câblé fonctionnant par batterie et muni d'une alarme soit installé à tous les niveaux de la résidence ou structure où se trouve l'équipement au gaz à ventilation horizontale à murs latéraux. Il incombera au propriétaire du produit de retenir les services de professionnels agréés et qualifiés dans l'installation de détecteurs de monoxyde de carbone câblés.

a. Advenant le cas où un équipement au gaz à ventilation horizontale à murs latéraux est installé dans un vide sanitaire ou un grenier, le détecteur de monoxyde de carbone câblé muni d'une alarme et d'une batterie de rechange peut être installé au niveau de plancher adjacent.

b. Advenant le cas où les exigences de cette sous-section ne pourront être rencontrées au moment de l'achèvement de l'installation, le propriétaire aura trente (30) jours pour se conformer aux exigences ci-haut; il doit toutefois installer pendant cette période de trente (30) jours un détecteur de mo-

noxyde de carbone fonctionnant sur batterie et muni d'une alarme.

2. Détecteurs de monoxyde de carbone approuvés. Chaque détecteur de monoxyde de carbone exigé, conformément aux dispositions ci-haut, doit être conforme au NFPA 720 et faire partie du ANSI/UL 2034 et être certifié par le IAS.

3. Enseigne. Une plaque signalétique en métal ou en plastique devra être montée en permanence à l'extérieur du bâtiment à une hauteur minimale de huit (8) pieds en surélévation, directement alignée à la sortie de ventilation de l'équipement ou de l'appareil au gaz à ventilation horizontale. Le texte suivant se trouvera sur l'enseigne, en caractères d'au moins ½ po : « CONDUIT D'ÉVACUATION DE GAZ DIRECTEMENT CI-DESSOUS. SE TENIR À L'ÉCART DE TOUTE OBSTRUCTION ».

4. Inspection. L'inspecteur national ou municipal de l'équipement au gaz à ventilation horizontale à murs latéraux ne pourra approuver l'installation sauf si, au moment de l'inspection, il observe des détecteurs de monoxyde de carbone et des enseignes conformément aux dispositions de 248 CMR 5.08(2)(a)1 à 4.

(b) Exemptions : L'équipement suivant est exempté de 248 CMR 5.08(2)(a)1 à 4 :

1. L'équipement faisant partie du Chapitre 10 intitulé « Équipement ne nécessitant pas de ventilation » dans la version en vigueur de NFPA 54 tel qu'adopté par le Conseil; et
2. L'équipement au gaz à ventilation horizontale à murs latéraux approuvé et installé dans une pièce ou une structure séparée de la résidence, du bâtiment ou de la structure qui agit à titre de résidence principale.

(c) **Exigences du fabricant – Système de ventilation et équipement au gaz fournis.** Lorsque le fabricant d'équipement au gaz à ventilation horizontale à murs latéraux approuvé fournit une conception ou des composants de système de ventilation avec l'équipement, les directives fournies par le fabricant quant à l'installation de l'équipement et du système de ventilation doivent comprendre :

1. Des directives détaillées quant à l'installation de la conception ou des composants du système de ventilation; et
2. Une liste complète des pièces de la conception du système de ventilation ou du système de ventilation.

(d) **Exigences du fabricant – Système de ventilation et équipement au gaz non fournis.** Lorsque le fabricant d'un équipement au gaz à ventilation horizontale à murs latéraux approuvé ne fournit pas les pièces nécessaires à la ventilation des gaz de cheminée, mais identifie l'équipement comme étant « systèmes de ventilation spéciaux », les exigences suivantes devront être rencontrées par le fabricant :

1. Les directives faisant référence à « systèmes de ventilation spéciaux » doivent être incluses avec les consignes d'installation de l'appareil ou de l'équipement; et
2. Les « systèmes de ventilation spéciaux » devront être approuvés par le Conseil, et les consignes pour ce système incluront une liste de pièces ainsi que des directives d'installation détaillées.

(e) Une copie des consignes d'installation pour tout équipement au gaz à ventilation horizontale à murs latéraux approuvé, toute consigne sur la ventilation, toute liste de pièces pour les consignes sur la ventilation, et/ou conception de ventilation

GARANTIE LIMITÉE DE 10 ANS

Garantie limitée de 10 ans

Les composants suivants sont garantis pendant dix (10) ans à compter de la date d'achat : caisson, chambre de combustion, échangeur thermique, grille, brûleurs en acier inoxydable, verre (rupture thermique seulement), bûches en fibre de céramique et brique réfractaire. Cette garantie est offerte uniquement à l'acheteur d'origine et n'est pas transférable. Vermont Castings Group paiera également les frais de main-d'œuvre raisonnables associés à la réparation ou au remplacement du composant décrit ci-dessus pour une période allant jusqu'à trois (3) ans. Le taux de la main-d'œuvre sera établi selon les taux horaires de main-d'œuvre publiés par Vermont Castings Group et qui sont en vigueur au moment où le travail est effectué.

Garantie de base

Vermont Castings Group garantit les composants et les matériaux de votre appareil au gaz de tout défaut de fabrication et de matériel pour une période de deux (2) ans à compter de la date d'installation. Après l'installation, si l'un des composants fabriqués par Vermont Castings Group qui compose cet appareil présente un défaut de matériel ou de main-d'œuvre, Vermont Castings Group remplacera ou réparera, à son choix, les composants défectueux sans frais à l'acheteur d'origine. Vermont Castings Group paiera également les frais de main-d'œuvre raisonnables qui découlent du remplacement ou de la réparation de tels composants pour une période de deux (2) ans à compter de la date d'installation. Tout produit qui fait l'objet d'une réclamation au titre de la garantie doit être accompagné d'une preuve d'achat datée.

Cette garantie limitée de dix (10) ans sera annulée si l'appareil n'est pas installé par un installateur agréé conformément aux instructions d'installation. La garantie limitée de dix (10) ans sera également annulée si l'utilisation et

l'entretien de l'appareil ne sont pas effectués conformément aux instructions de fonctionnement fournies avec l'appareil, et la garantie ne comprend pas (1) les dommages dus à un accident, la négligence, la mauvaise utilisation, l'abus, les altérations, la négligence envers autrui, y compris l'installation par un installateur non qualifié, à la chambre de combustion et au brûleur, (2) les coûts de la dépose, de l'installation ou du transport des pièces défectueuses de l'appareil, ou (3) les dommages fortuits ou indirects. Tout le travail d'entretien doit être effectué par un fournisseur de service Vermont Castings Group autorisé.

Cette garantie remplace expressément toutes autres garanties, expresse ou implicite, y compris la garantie implicite de qualité marchande et d'aptitude à l'utilisation et de tout autre obligation ou responsabilité. Vermont Castings Group n'assume aucune obligation ou responsabilité liée à la vente ou à l'utilisation de l'appareil. Dans certains États, les limitations sur la durée d'une garantie implicite ou les exclusions afférentes aux dommages indirects ne sont pas permises, il se peut que ces limitations ne s'appliquent pas à vous. Vous pourriez également avoir des droits additionnels qui ne sont pas couverts par la garantie limitée de dix (10) ans.

Vermont Castings Group se réserve le droit d'enquêter toutes réclamations en vertu de la garantie limitée de dix (10) ans et de décider de la méthode de règlement.

Pour un service couvert par la garantie...

1. Contactez votre détaillant. Assurez-vous d'avoir à portée de main votre garantie, vos reçus et le numéro du modèle/de série de votre appareil Vermont Castings Group.
2. Ne tentez pas d'effectuer des réparations vous-même.

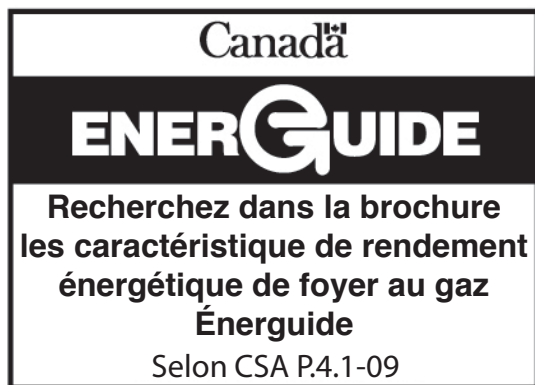

CARACTÉRISTIQUES D'EFFICACITÉ		
Modèle	ÉnerGuide (% Efficacité de foyer encastrable)	D.O.E. (% de rendement Énergétique annuel)
ICFDV30LN	71,9	67,2
ICFDV30CN	71,9	67,2
ICFDV30LN*	83,7	68,54
ICFDV30CN*	83,7	68,54

*avec un trousse de conversion de gaz GPL



149 Cleveland Drive • Paris, Kentucky 40361
www.vermontcastingsgroup.com