

DUTCHWEST

Poêle à convection non-catalytique modèle 2479

Manuel d'installation et d'utilisation

AVIS DE SÉCURITÉ

Si le poêle n'est pas correctement installé, utilisé et entretenu, il y a risque d'incendie. Pour votre sécurité, veuillez suivre les directives d'installation, d'utilisation et d'entretien. Contactez les responsables locaux de la construction pour connaître les limites et les conditions de vérification de l'installation dans votre région.



Nous recommandons que nos appareils de chauffage au bois soient installés et entretenus par des professionnels qui ont été accrédités aux É.-U. par le National Fireplace Institute® (NFI) comme étant des spécialistes du NFI en matière d'appareils de chauffage au bois, ou qui sont accrédités au Canada dans le cadre du Programme de formation technique en énergie du bois (WETT).

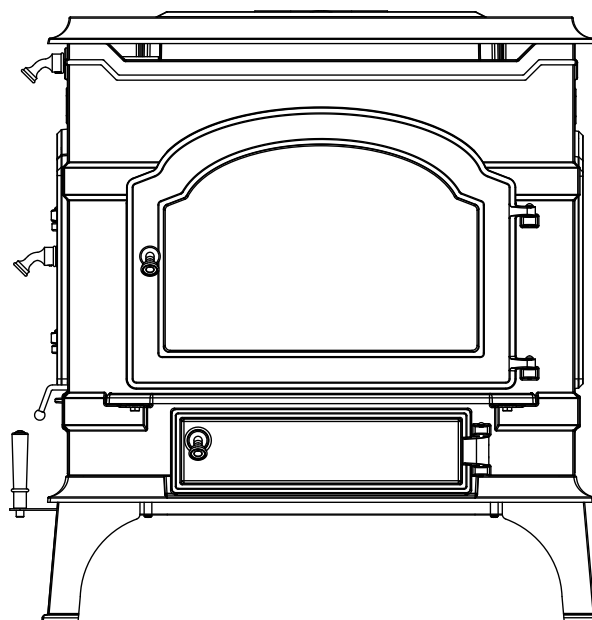

NE PAS JETER CE MANUEL : le conserver pour usage ultérieur.



Le poêle Dutchwest, modèle 2479, illustré dans de manuel d'utilisation a été testé et approuvé par OMNI - Test Laboratories, Inc. de Portland en Oregon. Les normes utilisées pour le test sont UL 1482-1996 pour les États-Unis et ULC-S627-00 pour le Canada. Le modèle 2479 de Dutchwest n'est pas approuvé pour une installation dans une maison mobile.

Cet appareil de chauffage respecte les seuils d'émission de l'organisme américain Environmental Protection Agency pour les fournaies à bois vendues depuis le 15 mai 2015.

VEUILLEZ NOTER

Lire tout le manuel avant d'installer et d'utiliser votre nouvel appareil de chauffage. Le non-respect de cette consigne pourrait provoquer des dommages à la propriété, causer des blessures ou entraîner la mort. Conservez ces instructions pour les consulter ultérieurement.

Table des matières

Caractéristiques.....	3
Installation	4
Dégagements	10
Montage.....	16
Détecteurs; Fumée et monoxyde de carbone	18
Fonctionnement.....	18
Entretien	25
Liste des pièces illustrées.....	32
Garantie.....	35

Accessoires

- Écrans thermiques droit, réducteur de dégagement
- Écrans thermiques pour carnaux à paroi simple, réducteur de dégagement
- Soufflante à vitesse variable
- Nécessaire de sortie extérieure
- Écran thermique de buse, sortie arrière, réducteur de dégagement
- Écran thermique de buse, sortie vers le haut, réducteur de dégagement

Brevets :

É.-U. : D288357, 4502395, 4646712

Resolute Acclaim : 4683868, D308246

Canada : 1235969. Autres brevets internationaux délivrés.

Avertissement relatif à la proposition 65 : Les combustibles utilisés dans les appareils de chauffage au gaz, au bois ou au mazout, ainsi que les produits de combustion de ces combustibles, contiennent des produits chimiques que l'État de la Californie considère comme cancérigènes et responsables d'anomalies congénitales et d'autres pathologies du système reproductif.
California Health & Safety Code Sec. 25249.6

Caractéristiques

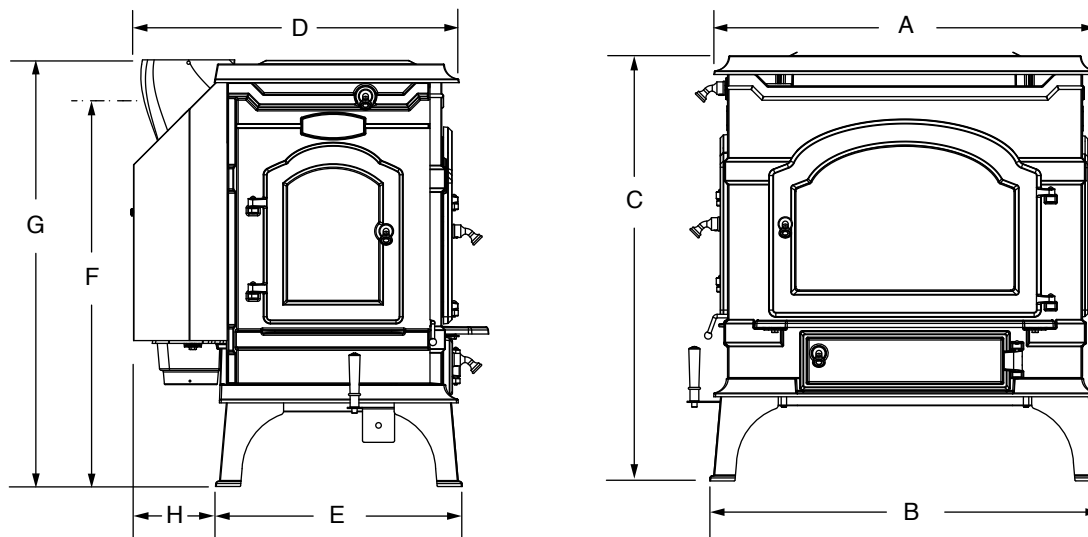

Model 2479

A	743 mm (29¼ po)
B	756 mm (29¾ po)
C	826 mm (32½ po)
D	622 mm (24½ po)
E	483 mm (19 po)
F	768 mm (30¼ po) centre de la buse, sortie arrière
G	864 mm (34 po)
H	146 mm (5¾ po)
	Longueur de bûche 610 mm (24 po)
	Durée de combustion maximale ¹ Jusqu'à 14 heures
	Superficie moyenne de chauffage (pi ca) 93 - 223 m ² (1 000 - 2 400)
	Gamme de puissance calorifique ⁴ 11 300 - 26 500 Btu/hr.
	Puissance calorifique maximale ¹ 55 000 Btu/hr.
	Taux d'émissions EPA ⁴ (g/h, catalytique) 1,31
	Efficacité, HHV ⁵ 74%
	Poids 218 kg (480 lbs)
	Charge Latéral ou avant
	Position de sortie de la buse (réversible) Vers le haut ou vers l'arrière
	Levier de commande d'air Un

Fig. 1 Caractéristiques du poêle à convection Dutchwest.

1. Les durées de combustion et les puissances calorifiques maximales ont été calculées au moyen d'une pleine charge de bois dur sec et peuvent varier suivant le type d'utilisation, le type et la teneur en humidité du combustible et d'autres facteurs. Les durées de combustion maximales ont été déterminées dans des conditions de fonctionnement différentes de celles utilisées pour déterminer les puissances calorifiques maximales.
2. Ces valeurs reflètent une utilisation dans des résidences conformes au code du bâtiment dans des conditions hivernales typiques du nord-est des États-Unis. Si vous habitez dans un bâtiment de construction non conventionnelle (p. ex. : isolation exceptionnelle, aucune isolation,

construction souterraine, etc.) ou si vous habitez dans une région au climat plus tempéré, ces données peuvent différer. Comme de très nombreux facteurs affectent la performance, consultez votre distributeur agréé Dutchwest pour déterminer les performances réalistes correspondant à votre résidence.

4. Dans des conditions spécifiques utilisées pendant les essais de l'EPA sur les émissions.
5. Efficacité déterminé par CSA B415.10.

Installation

AVIS DE SÉCURITÉ : IL Y A RISQUE D'INCENDIE SI VOTRE POÊLE DUTCHWEST N'EST PAS CORRECTEMENT INSTALLÉ, UTILISÉ ET ENTRETENU. POUR VOTRE SÉCURITÉ, VEUILLEZ SUIVRE LES DIRECTIVES D'INSTALLATION, D'UTILISATION ET D'ENTRETIEN. CONTACTEZ LES RESPONSABLES LOCAUX DE LA CONSTRUCTION POUR CONNAÎTRE LES LIMITES ET LES CONDITIONS DE VÉRIFICATION DE L'INSTALLATION DANS VOTRE RÉGION.

Avant d'entreprendre l'installation, examinez bien vos plans afin de voir si :

- Votre poêle à bois et le conduit de cheminée sont suffisamment éloignés des matériaux combustibles pour répondre aux exigences relatives aux dégagements.
- Le protecteur de plancher est suffisamment grand et bien construit pour répondre à toutes les exigences.
- Vous avez tous les permis requis des autorités locales.

Votre directeur local de la construction est l'autorité finale qualifiée pour approuver la sécurité de votre installation et pour déterminer si répond aux codes local et national.

Les renseignements sur les dégagements et l'installation sont aussi imprimés sur l'étiquette métallique apposée derrière le poêle. En général, les administrations locales acceptent que cette étiquette constitue une preuve que, si le poêle est installé conformément aux données de l'étiquette et du présent manuel, l'installation répond aux codes et peut donc être approuvée.

Les codes varient cependant selon les municipalités. Avant de commencer l'installation, révisez vos plans avec l'autorité locale de la construction. Votre distributeur local peut vous fournir toute information supplémentaire requise.

Important : Tout défaut de suivre ces instructions d'installation peut être dangereux et être à l'origine d'un feu de cheminée ou d'un incendie. Suivre exactement toutes les instructions et ne pas faire d'aménagement de fortune pouvant provoquer des dégâts matériels et mettre en danger la sécurité personnelle.

Types de cheminée

Votre poêle à convection Dutchwest doit être raccordé à 1) une cheminée répondant aux exigences des cheminées de type HT de la norme Cheminées, fabriquées en usine, type résidentiel et appareil de chauffage d'édifice, UL 103 ou 2) une cheminée de maçonnerie approuvée avec chemise de conduit.

Quel que soit le type choisi, il faut veiller au bon état et à la propreté de la cheminée et du carneau.

Cheminées de maçonnerie

Si vous utilisez une cheminée de maçonnerie existante, il faut vérifier les conditions de sécurité avant d'installer le poêle. Cette inspection peut être effectuée par un ramoneur professionnel, l'inspecteur des bâtiments ou le représentant du service des incendies de votre localité.

Une inspection de la cheminée doit confirmer qu'elle comporte une chemise de conduit. N'utilisez aucune cheminée sans chemise. La cheminée doit aussi être examinée pour détecter des fissures, des bavures de mortier, d'autres signes de détérioration et si elle est éventuellement bouchée. Réparez tous les défauts avant d'utiliser la cheminée avec votre poêle.

Les ouvertures inutilisées dans une cheminée existante doivent être scellées avec de la maçonnerie et sur l'épaisseur de la paroi de celle-ci, et sa chemise doit être réparée. Les ouvertures scellées avec des plats à tartes ou du papier peint sont dangereuses et doivent être scellées avec du mortier ou du ciment réfractaire. En cas de feu de cheminée, les flammes et la fumée peuvent passer par ces manchons d'emboîtement inutilisés.

La cheminée doit être nettoyée à fond avant d'être utilisée.

Une cheminée de maçonnerie neuve doit être conforme aux normes du code de construction local ou, en l'absence de code local, à un code de construction national. Les cheminées de maçonnerie doivent être garnies d'un chemisage de maçonnerie ou de carreaux réfractaires prémoulés approuvés, d'un tuyau d'acier inoxydable ou d'un chemisage approuvé coulé à l'intérieur même de la cheminée. La porte de ramonage de la cheminée doit être étanche.

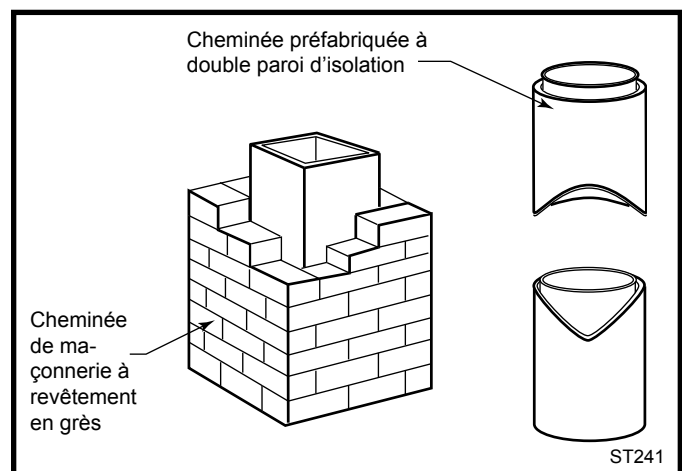

Fig. 2 Si elle est en bon état et qu'elle est approuvée, une cheminée de maçonnerie ou préfabriquée peut être utilisée.

Cheminées préfabriquées

La cheminée préfabriquée en métal doit être testée et homologuée pour usage avec des appareils brûlant des combustibles solides.

Un conduit horizontal du poêle à la cheminée doit être incliné de 20 mm par mètre (1/4 po par pied). La longueur maximale recommandée d'une portion horizontale est de 1 mètre (3 pi) et la longueur totale du carneau ne devrait pas dépasser 2,5 mètres (8 pi).

Hauteur de la cheminée

Pour un tirage et un rendement adéquats, la cheminée doit se prolonger à au moins 5 m (16 pi) au-dessus de la buse du poêle.

La cheminée doit également se prolonger à au moins 914 mm (3 pi) au-dessus du point le plus élevé lorsqu'elle passe au travers du toit, et être plus haute d'au moins 610 mm (2 pi) que toutes les parties du bâtiment dans un périmètre de 3 m (10 pi). (Fig. 2)

NE RACCORDEZ PAS CETTE UNITÉ À UN CONDUIT DE CHEMINÉE DESSERVANT UN AUTRE APPAREIL.

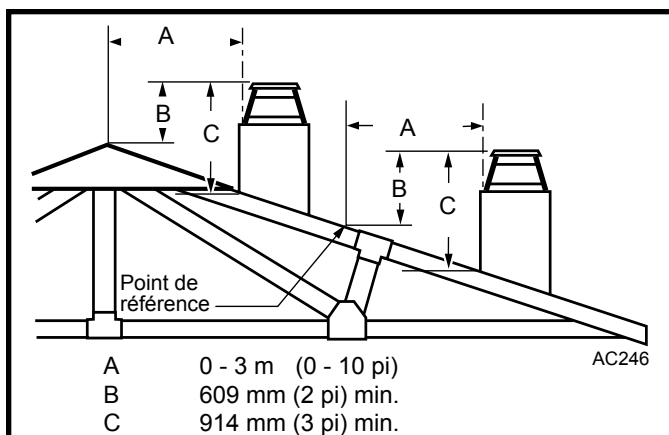

Fig. 3 La règle de 2/3/10 pour les cheminées.

Taille de la cheminée

Le modèle 2479 doit être raccordé à une cheminée de maçonnerie dotée d'un conduit carré de 203 x 203 mm (8 po x 8 po) (dim. nom.), ou d'un conduit rond de 152 mm (6 po) de diamètre (nominal).

Les chemises de cheminée de taille supérieure à 203 x 305 mm (8 x 12 po) peuvent favoriser le refroidissement rapide de la fumée et réduire le tirage, surtout si elles se trouvent à l'extérieur de la maison. Ces grandes cheminées doivent être isolées, ou leurs conduits doivent être dotés d'une chemise pour que la performance du poêle soit adéquate.

Les accessoires facilitant le raccordement des chemises de cheminée en acier et le poêle sont disponibles chez votre distributeur local.

Directives d'installation du carneau

Le carneau est un conduit de raccordement à paroi simple ou un conduit homologué à paroi double qui permet de raccorder le poêle à la cheminée. La cheminée est une structure préfabriquée ou de maçonnerie qui comprend le conduit. Les carneaux ne servent qu'à raccorder le poêle à la cheminée.

Ne faites pas passer le carneau dans un mur, un plancher ni un plafond fait de matériaux combustibles, ni dans un grenier, un comble ni dans une garde-robe ou autre espace clos. Si cela est inévitable, reportez-vous aux recommandations de la section suivante sur l'installation à travers un mur. Le carneau doit être aussi court et direct que possible et ne pas comporter plus de deux coudes à 90°.

Deux types de carneau

Vous pouvez utiliser un carneau en acier à simple paroi de taille et de calibre spécifiés ci-dessous, ou encore un carneau approuvé et homologué à double paroi.

Carneau à paroi simple

Les carneaux à simple paroi doivent être en acier de calibre 24 ou supérieur, et comporter un diamètre interne d'au moins 150 mm (6 po) pour le modèle 2479.

Installez le carneau à simple paroi à une distance minimale de 450 mm (18 po) du plafond.

Pour l'installation dans une pièce avec toit cathédrale, prolongez la cheminée préfabriquée vers le bas à 2,5 mètres (8 pi) du poêle. Le carneau doit être entièrement visible et accessible pour la vérification et le nettoyage.

N'utilisez pas de carneau galvanisé, il ne résisterait pas aux températures élevées qu'atteignent la fumée et les gaz d'échappement, et pourrait dégager des gaz toxiques à haute température.

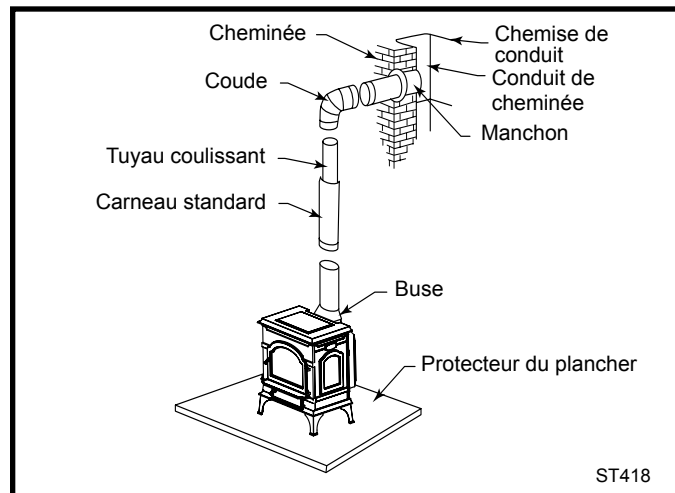

Fig. 4 Les sections du carneau en acier en acier de calibre 24 ou supérieur sont aboutés ensemble au moyen de vis afin de raccorder le poêle à la cheminée.

Carneau à paroi double

Le fabricant des tuyaux à paroi double fournit l'information sur l'assemblage et l'installation des carneaux à paroi double. Observez minutieusement les instructions d'installation du fabricant. La plupart des fabricants de cheminées isolées à double paroi préfabriquées proposent des carneaux à double paroi. L'utilisation d'une cheminée et d'un carneau provenant du même fabricant facilite l'assemblage et l'installation.

NOTE : Pour les installations avec des carneaux à double paroi, les dégagements minimums doivent être conformes à ceux indiqués dans le tableau des dégagements des carneaux de poêle et de cheminée aux pages 12 et 13 du présent manuel.

Assemblage des carneaux à paroi simple

AVIS DE SÉCURITÉ : Portez des gants et des lunettes de protection lorsque vous percez, coupez ou joignez des sections de carneau.

Dans le cas des carneaux à paroi double, observez minutieusement les instructions du fabricant. Dans le cas des carneaux à paroi simple, observez les instructions indiquées ci-dessous.

1. Insérez la première extrémité gaufrée dans la buse du poêle et dirigez chacune des extrémités gaufrées vers le poêle (fig. 5). En utilisant les trous de la buse comme guides, percez des trous de 3 mm (1/8 po) dans le bas de la première section du carneau et vissez-la à la buse au moyen de trois vis à tôle de n° 10 x 1/2 po.

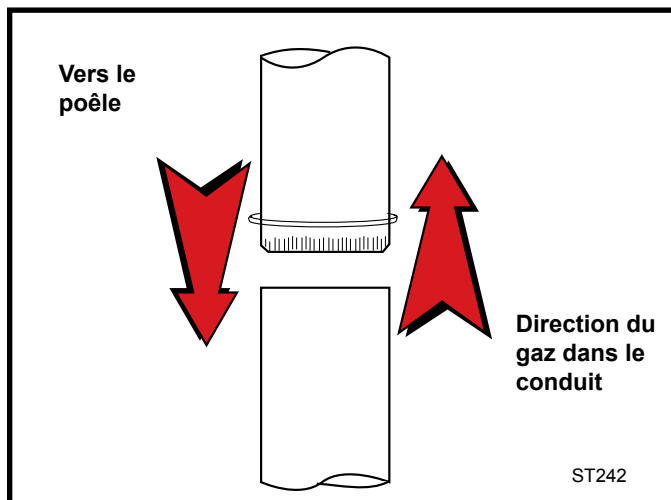

Fig. 5 Les sections gaufrées doivent toujours être orientées vers le poêle afin d'éviter les fuites de liquide de condensation.

2. Vissez chaque joint entre les différentes parties du carneau, incluant les joints télescopiques, avec au moins trois vis à tôle.
3. Fixez le carneau à la cheminée. Des instructions pour diverses installations suivent ci-dessous.

4. Assurez-vous que le carneau et le poêle sont à la distance réglementaire du plus proche matériel combustible. Consultez les tableaux de dégagement aux pages 12 et 13.

NOTE : Des tuyaux coulissants et des manchons d'emboîtement constituant des joints télescopiques entre des sections de carneaux existent pour simplifier les installations. Ils éliminent souvent le besoin de découper des sections de carneau. Consultez votre distributeur local à propos de ces pièces spéciales.

Fixation du carneau à une cheminée préfabriquée

Suivez scrupuleusement les instructions d'installation du fabricant de la cheminée lorsque vous installez votre cheminée. Le fabricant de la cheminée fournit les accessoires permettant de la soutenir à partir du toit de la maison, du plafond de la pièce où se trouve le poêle ou à partir d'un mur extérieur.

Des adaptateurs spéciaux sont disponibles auprès de votre distributeur local. Ils vous permettront de raccorder la cheminée préfabriquée au carneau. (fig. 6) Le dessus de l'adaptateur se fixe directement à la cheminée ou au support de plafond de la cheminée, alors que le bas de l'adaptateur est vissé au carneau de la cheminée.

Ces adaptateurs sont conçus de sorte que leur extrémité supérieure s'adapte à l'extérieur de la paroi interne de la cheminée, et que leur extrémité inférieure s'adapte dans la première section du carneau. Toute particule de suie ou de créosote tombant des parois internes de la cheminée demeure dans le carneau.

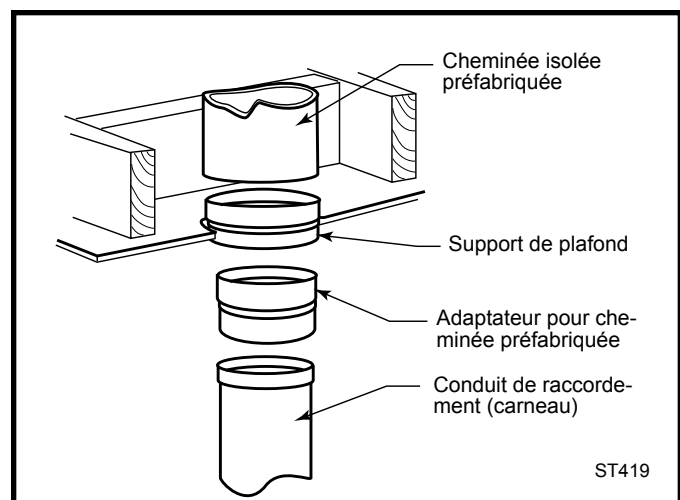

Fig. 6 Raccordement d'un carneau à une cheminée préfabriquée.

Fixation du carneau à une cheminée de maçonnerie

Le poêle à convection Dutchwest peut être raccordé à une cheminée de maçonnerie autoportante ou à une cheminée de maçonnerie avec foyer.

Installations autoportantes

Si le carneau doit traverser une paroi combustible pour atteindre la cheminée, suivez les recommandations de la section Traversée des murs qui suit. L'ouverture dans la paroi de la cheminée vers le conduit de fumée doit être alignée avec un cylindre de céramique ou de métal, appelé virole, qui est solidement fixé en place. La plupart des événements de cheminée comportent des manchons, mais le raccord doit être ajusté et le joint entre le manchon et la paroi de la cheminée doit être solidement collé.

Une pièce spéciale appelée « collerette », ou virole, dont le diamètre est légèrement plus petit que le conduit normal et que la plupart des viroles, facilite le retrait du conduit de cheminée lors d'une inspection ou d'un nettoyage. Les collerettes sont disponibles chez votre distributeur local.

Pour installer une collerette, glissez-la jusqu'à ce qu'elle soit affleurante à la paroi interne du conduit. Ne la poussez pas dans le conduit parce que cela pourrait nuire au tirage.

La collerette doit dépasser de 25 à 50 mm (1 à 2 po) dans la pièce. Utilisez un ciment réfractaire et faites un joint étroit pour maintenir le manchon en place dans la collerette. Fixez le carneau à l'extrémité extérieure de la collerette à l'aide de vis autotaraudeuses.

Installations rel er – Au-dessus du foyer

Pour ce type d'installation, le carneau s'élève du poêle, fait un angle de 90 degrés, puis remonte dans la cheminée du foyer. La chemise de la cheminée doit se prolonger au moins jusqu'au point où le carneau entre dans la cheminée. Suivez toutes les directives pour installer un carneau dans une cheminée de maçonnerie de type autoportant et respectez les points suivants :

- Vérifiez les dégagements du poêle et du carneau avec les matériaux combustibles du manteau et des garnitures. Servez-vous des écrans thermiques nécessaires pour le manteau, la garniture et le carneau pour assurer les dégagements nécessaires. (Fig. 8)
- Vérifiez de nouveau le dégagement entre le carneau et le plafond.
- Le registre du foyer doit être fermé et scellé pour empêcher l'air ambiant d'être aspiré dans le conduit de fumée, ce qui réduirait le tirage. Cependant, il doit être possible de rouvrir ce registre pour inspecter et nettoyer la cheminée.

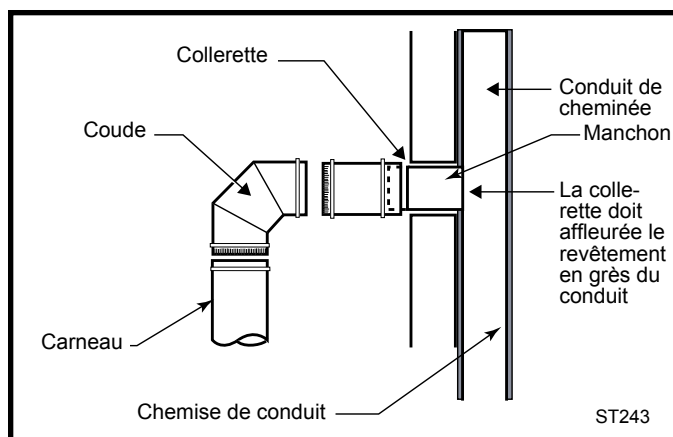

Fig. 7 Le manchon, fait en céramique ou en métal, doit être solidement collé en place.

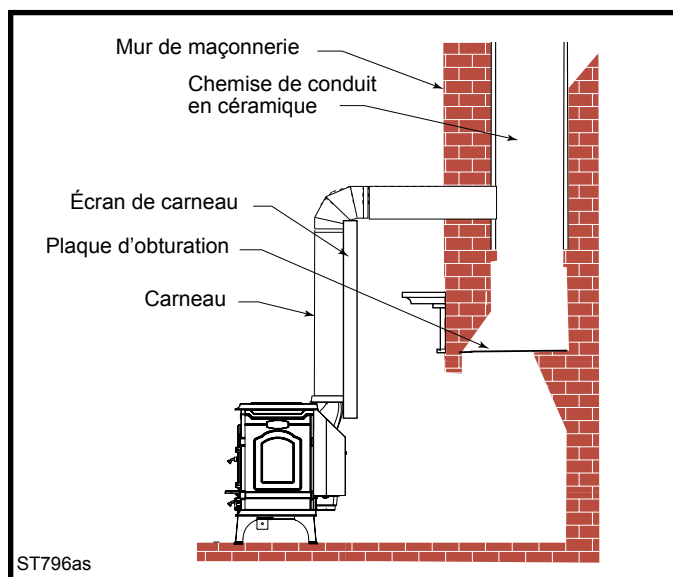

Fig. 8 Le carneau pénètre dans la cheminée au-dessus du foyer. Si le dégagement entre le carneau et le plafond ou le manteau et/ou le plafond est insuffisant, un écran thermique est nécessaire.

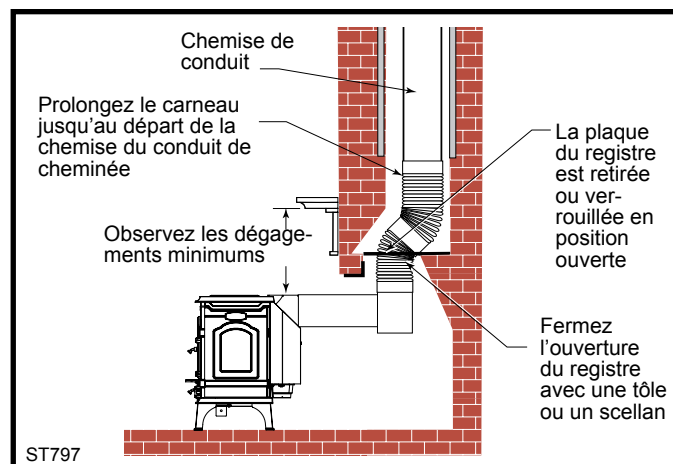

Fig. 9 Le carneau pénètre dans la cheminée pour être acheminé dans le conduit de cheminée. Des ensembles d'adaptateurs spéciaux pour foyer facilitant les installations pour foyer sont disponibles chez votre marchand local.

Installation relative à un foyer – À travers le foyer

Le poêle à convection peut être utilisé sans patte* comme insert de foyer, ou avec des pattes standard - suivant la réglementation en vigueur, la hauteur de l'ouverture du foyer et vos préférences. Dans l'un ou l'autre des cas, l'ensemble de carneau/raccord positif se prolonge depuis l'arrière du poêle, pénètre dans le foyer, puis est orienté vers le haut. Ensuite, il passe par l'ouverture de registre du foyer et de l'avaloir, puis se raccorde au conduit de la cheminée.

Dans de telles installations, un raccordement positif doit être assuré avec le conduit de la cheminée au moyen d'un ensemble spécial que vous pouvez obtenir auprès de votre marchand. De même, des mesures particulières relatives au dégagement et à la protection du plancher doivent être observées. Ces mesures sont décrites dans les sections Dégagement et Protection du plancher.

Traversées des murs

Lorsque c'est possible, concevez votre installation de façon à ce que le carneau ne traverse pas de paroi combustible. Si vous devez ajouter un passe-mur dans votre installation, vérifiez avant de commencer auprès de l'inspecteur des bâtiments si cela est possible. Vérifiez également les exigences spécifiques auprès du fabricant de carneau.

Des accessoires pour traversées de parois sont disponibles. En cas d'utilisation de l'un d'eux, vérifiez qu'il a bien été testé et homologué pour être utilisé comme traversée de mur.

Tous les matériaux combustibles du mur sont coupés à une distance suffisante du raccord à paroi simple afin de permettre un dégagement de 305 mm (12 po) au raccord. Tout matériau servant à fermer l'ouverture doit être incombustible.

Les méthodes de traversées des cloisons peuvent être approuvées dans votre région :

- Utilisation d'une cheminée à paroi double avec un dégagement de 229 mm (9 po) jusqu'aux matériaux combustibles.
- L'installation d'un tuyau de raccord de cheminée à l'intérieur d'un manchon ventilé qui est ensuite séparé des matières combustibles par 152 mm (6 po) de fibre de verre isolant.
- Si le poêle est installé sans patte, il est recommandé d'utiliser des carreaux ou des pierres comme cales afin de permettre le passage de l'air vers les orifices d'admission sous le poêle. Assurez-vous de ne pas obstruer les fentes d'admission d'air sous le poêle avec des cales ou retirer le couvercle de soufflante.
- Installez un tuyau de raccord de cheminée à l'intérieur d'une section de 230 mm (9 po) de diamètre d'une cheminée préfabriquée, avec isolant solide, d'un diamètre

interne 51 mm (2 po) supérieur au carneau et comportant une couche isolante d'au moins 25 mm (1 po), et en prenant soin de laisser un espace de 2 po pour le passage de l'air entre la paroi externe de la cheminée et tout matériau combustible.

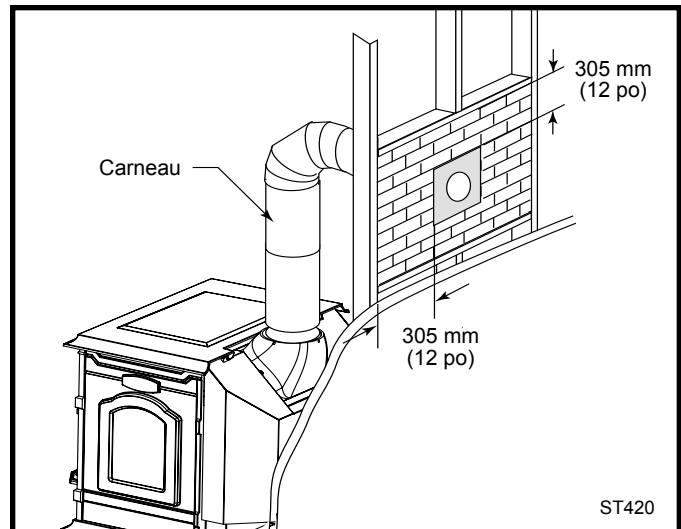

Fig. 10 Passe-mur avec matériaux non combustibles.

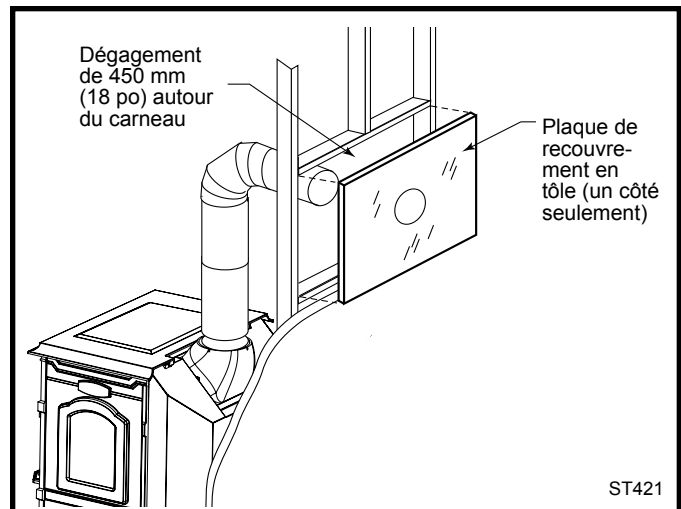

Fig. 11 Passe-mur creux.

NE RACCORDEZ PAS LE POÊLE À UN CONDUIT OU À UN SYSTÈME DE DISTRIBUTION D'AIR

Au Canada : L'Association canadienne de normalisation a établi différents principes directeurs. La figure 11 montre une méthode par laquelle tout matériau combustible d'un mur est découpé pour créer le dégagement prescrit de 450 mm (18 po) autour du carneau. L'espace qui en résulte doit rester vide.

Une plaque affleurante en tôle peut être utilisée d'un côté seulement. Si des plaques de recouvrement doivent être utilisées des deux côtés, chacune d'elles doit être fixée sur des entretoises non combustibles à au moins 25 mm (1 po) du mur. Votre distributeur Dutchwest ou votre inspecteur des bâtiments peut vous donner les détails d'autres méthodes approuvées de passage de carneau dans un mur combustible. Au Canada, ce type d'installation doit être conforme au Code d'installation des appareils de chauffage brûlant des combustibles solides CSA CAN-B365.

NOTE : N'évacuez pas la fumée de votre poêle Dutchwest par foyer préfabriqué (dégagement nul). Ces appareils et leur cheminée sont spécialement conçus comme un tout utilisé en foyer. Les adapter à tout autre usage peut annuler leur homologation ou être dangereux.

Protection du plancher

Une énorme quantité de chaleur est irradiée par la plaque inférieure de votre poêle Dutchwest. La zone du plancher directement dessous et autour du poêle doit être protégée contre la chaleur rayonnante ainsi que contre les étincelles ou les escarbilles qui peuvent être éjectées par le foyer.

La protection contre la chaleur est assurée par un écran thermique inférieur de Vermont Castings Group. La protection contre les braises et les étincelles est assurée par un protecteur de plancher composé de matériaux non combustibles.

Aux États-Unis et au Canada, l'écran thermique du dessous de poêle doit être fixé dans la plupart des installations. Il est possible de ne pas installer d'écran thermique seulement lorsque le poêle se trouve sur une surface entièrement incombustible, comme sur du ciment non peint sur assise en terre.

Même lorsque l'écran thermique est installé, le plancher qui se trouve en dessous doit recevoir une protection spéciale. Dans le cas des installations avec écran thermique fixe, utilisez une plaque de foyer non combustible homologuée de 25 mm (1/8 po) d'épaisseur affichant la cote $K = 0,84$ BTU/SQ FT2 HR °F ou l'équivalent et une valeur R d'au moins 1,19. (consultez la section « Déterminer si d'autres matériaux de protection sont acceptables). Le protecteur de plancher peut, au besoin, être recouvert d'un matériau décoratif non combustible. N'obstruez pas l'espace sous le poêle.

Les exigences en matière de protection peuvent varier aux États-Unis et au Canada.

Installations aux É.-U. : Le protecteur de plancher sous le poêle est exigée et doit s'étendre sur au moins 400 mm (16 po) devant le poêle (aire de chargement) et sur le côté gauche du poêle, à au moins 152 mm (6 po) sur le côté droit et à l'arrière du poêle. (Fig. 12)

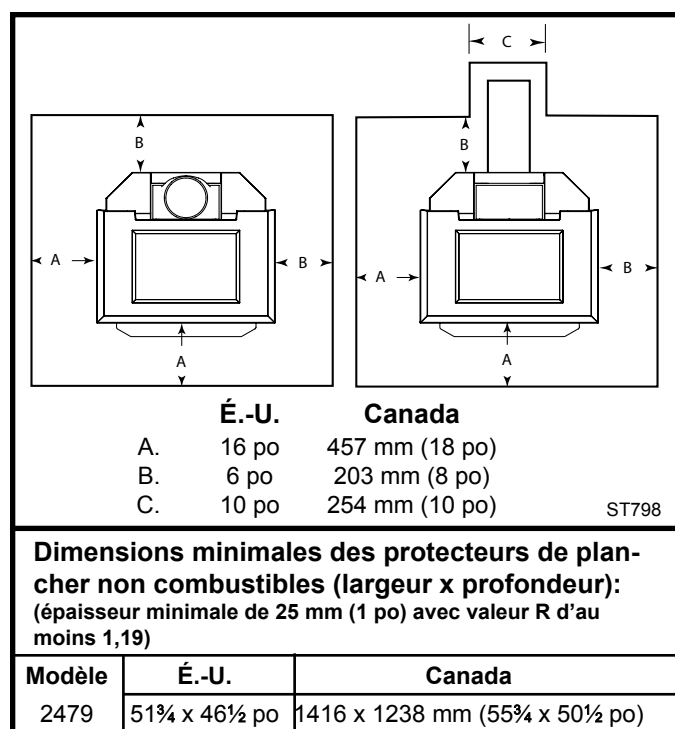

Fig. 12 Assurez-vous de répondre aux exigences minimales relatives à la protection du plancher sur les quatre côtés du poêle.

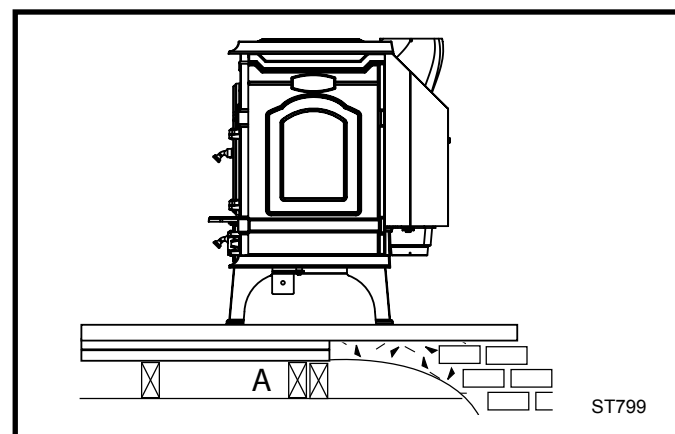

Fig. 13 Une charpente en matériau combustible (A) peut se trouver sous l'âtre du foyer, ce qui nécessite une protection supplémentaire du plancher.

Au Canada : Un protecteur de plancher est exigé sous le poêle. Le protecteur de plancher doit s'étendre sur au moins 457 mm (18 po) devant le poêle (aire de chargement) et sur le côté gauche du poêle, et à au moins 203 mm (8 po) du côté droit et à l'arrière du poêle. (Fig. 12)

La configuration de la porte de chargement exige une protection accrue du plancher du côté gauche du poêle comparativement au côté droit. Si vous souhaitez harmoniser l'apparence de votre décor, optez pour une protection similaire des deux côtés du poêle. Dans tous les cas, n'altérez pas la protection latérale.

Déterminer si d'autres matériaux de protection sont acceptables

Tous les matériaux servant à protéger le plancher doivent être non combustibles (métal, brique, pierre, fibre minérale, etc.) Les matériaux organiques (plastique, produit à base de bois, etc.) sont combustibles et ne peuvent pas être utilisés. Les exigences relatives à la protection du plancher sont également spécifiées sous forme d'indice thermique tel que la valeur R (résistance thermique) ou le facteur k (conductivité thermique).

Procédure :

1. Conversion de la valeur R :
 - i. Valeur R spécifiée - aucune conversion n'est nécessaire.
 - ii. Indice k spécifié avec épaisseur prescrite (T) en pouces : $R = 1/k \times T$
 - iii. Indice k spécifié avec épaisseur prescrite (T) en pouces : $R = 1/(K \times 12) \times T$
 - ii. Valeur R spécifiée avec épaisseur prescrite (T) en pouces : $R = r \times T$
2. Détermination de la valeur R du protecteur de remplacement envisagé :
 - i. Utilisez l'étape 1 de la formule pour convertir les données qui ne sont pas exprimées suivant la valeur R.
 - ii. Pour les couches multiples, additionnez la valeur R de chaque couche pour déterminer la valeur R de l'ensemble.
3. Si la valeur R de l'ensemble est supérieure à la valeur R prescrite pour le protecteur de plancher, la solution de rechange choisie est acceptable.

EXEMPLE : Le protecteur de plancher spécifié doit être un matériau de 3/4 po d'épaisseur comportant un indice k de 0,84. La solution envisagée consiste à installer des briques de 4 po comportant une valeur R de 0,2 sur un panneau de fibre minérale de 1/8 po d'épaisseur comportant un indice k de 0,29.

Étape A : Utilisez la formule ci-dessus pour convertir les mesures suivant une valeur R : $R = 1/k \times T = 1/0,84 \times 1 = 1,19$

Étape B : Calcul de la valeur R du système de protection envisagé.

Brique de 4 po d'une valeur R de 0,2, ainsi :

Valeur R de la brique = $0,2 \times 4 = 0,8$

Indice k de la fibre minérale de 1/8 po d'épaisseur = 0,29, ainsi :

Valeur R de la fibre minérale = $1/0,29 \times 0,125 = 0,431$

Valeur R totale = Valeur R de la brique + valeur R de la fibre minérale = $0,8 + 0,431 = 1,231$

Étape C : Comparaison de la valeur R totale de la solution proposée de 1,231 à la valeur R spécifiée de 1,19. Étant donné que la valeur R du système proposé est supérieure à la valeur prescrite, la solution de rechange est acceptable.

Définitions

$$R = (pi^2) (h) (^{\circ}F) / Btu$$

$$k = (Btu) (po) / (pi^2) (h) (^{\circ}F) = K \times 12$$

$$K = (Btu) (pi) / (pi^2) (h) (^{\circ}F)$$

$$r = (pi^2) (h) (^{\circ}F) / (Btu) (po) = 1 / k$$

Installations pour foyer

Le poêle Dutchwest, modèle 2479, est pourvu d'une buse réversible qui autorise une installation avec évacuation par le haut ou par l'arrière.

Vous pouvez installer votre poêle Dutchwest, modèle 2479, dans un foyer existant avec ou sans les pattes.

Pour installer le poêle sans patte comme un insert de foyer, le plancher doit être entièrement non combustible comme un plancher de béton non peint.

De nombreux foyers ne répondent pas au critère « entièrement non combustible », car la brique ou le béton devant le foyer est soutenu par une lourde charpenterie en bois, comme le montre la figure 13. Puisque la brique et le béton sont de bons conducteurs de chaleur, la chaleur peut donc atteindre facilement le bois. Il en résulte que de tels âtres de foyer peuvent constituer un risque d'incendie et sont considérés comme un plancher combustible. Vous ne pouvez pas installer le poêle dans le foyer sans patte. Les installations standard avec pattes exigent l'installation de l'écran thermique inférieur. Le protecteur de plancher doit répondre aux normes régissant les installations de type autoportant.

Protection du plancher des installations pour foyer avec pattes standard

Les installations dans le foyer avec pattes standard et l'écran thermique inférieur doivent comporter un protecteur de plancher similaire à celui spécifié pour les installations de type autoportant : Utilisez une plaque de foyer de 25 mm (1 po) d'épaisseur affichant la cote $K = 0,84 \text{ BTU/SQ FT}^2 \text{ HR } ^{\circ}F$ ou l'équivalent et une valeur R d'au moins 1,19 (qui peut être recouverte d'un matériau décoratif non combustible au besoin.) (consultez la section « Déterminer si d'autres matériaux de protection sont acceptables »). Le protecteur de plancher doit s'étendre sur au moins 406 mm (16 po) [457 mm (18 po) au Canada] devant le poêle et sur le côté gauche du poêle (porte de chargement du bois), et à au moins 152 mm (6 po) [203 mm (8 po) au Canada] du côté droit et à l'arrière du poêle. Il doit également offrir une protection sous toutes les sections horizontales de carneau, incluant une dégagement de 2 po des deux côtés.

La plupart des foyers surélevés n'atteindront pas le dégagement nécessaire à l'avant de l'appareil une fois installés. Dans ce cas, une protection de plancher suffisante telle que décrite ci-dessus, doit être ajoutée à l'avant de l'âtre pour respecter les exigences minimales de 406 mm (16 po) [457 mm (18 po) au Canada].

Les tapis de foyer ne respectent pas les exigences en matière de protection du plancher.

Les installations d'insert dans un foyer doivent aussi respecter des exigences spéciales de dégagement par rapport aux murs latéraux, à la menuiserie décorative latérale et au manteau de cheminée. Vous trouverez ces renseignements à la rubrique « Dégagements des installations dans un foyer » dans la présente section.

RAPPEL - LES INSTALLATIONS DU POÊLE SANS PATTE DANS UN FOYER SONT AUTORISÉES UNIQUEMENT SI L'ÂTRE DU FOYER EST ENTIÈREMENT NON COMBUSTIBLE COMME UN PLANCHER DE BÉTON SUR ASSISE EN TERRE.

Dégagements

Installez le poêle à une distance sécuritaire des matériaux environnants

Le poêle et le raccord de cheminée dégagent une chaleur dans tous les sens. Une installation sûre nécessite un dégagement suffisant entre le poêle et les matières combustibles à proximité afin qu'elles ne deviennent pas trop chaudes.

Le dégagement correspond à la distance entre votre poêle ou votre carneau et les murs, sols, plafond et toutes autres surfaces combustibles fixes les plus proches. Éloignez aussi les tissus d'ameublement et autres matériaux combustibles du poêle. En général, une distance de 1 220 mm (48 po) doit séparer le poêle et les articles combustibles mobiles, comme le linge qui sèche, les meubles, les journaux, les bûches, etc. Le fait que cette zone de dégagement soit vide permet de s'assurer que les surfaces et les objets proches ne surchauffent pas.

Façons sécuritaires de réduire le dégagement

Votre poêle doit répondre à des critères spéciaux de dégagement établis à la suite de recherches et d'essais approfondis basés sur les normes UL et ULC.

Ces critères de dégagement ont été établis pour répondre à la plupart des configurations d'installation et ils tiennent compte de variables de base.

- Si le poêle n'est pas muni d'un écran thermique homologué
- Si le poêle est muni d'un écran thermique homologué

- Si le mur n'est pas muni d'un écran thermique
- Si le mur est pourvu d'un écran thermique
- Si le poêle est pourvu d'un carneau à double paroi
- Si le poêle est pourvu d'un carneau à simple paroi avec écran thermique, ou sans écran thermique.

En général, le dégagement maximal est exigé si vous placez un poêle sans écran thermique près d'un mur non protégé par un écran thermique. Le plus petit dégagement est nécessaire quand le poêle et le mur sont tous deux pourvus d'un écran thermique. La diminution du dégagement d'un poêle peut nécessiter que le carneau soit également muni d'un écran thermique homologué.

Les dégagements ne doivent être réduits qu'à l'aide de dispositifs approuvés par les autorités réglementaires et en conformité avec les dégagements indiqués dans ce manuel. Les tableaux et les exemples d'installations qui suivent indiquent tous les dégagements requis dans les différentes configurations d'installations des poêles à convection Dutchwest.

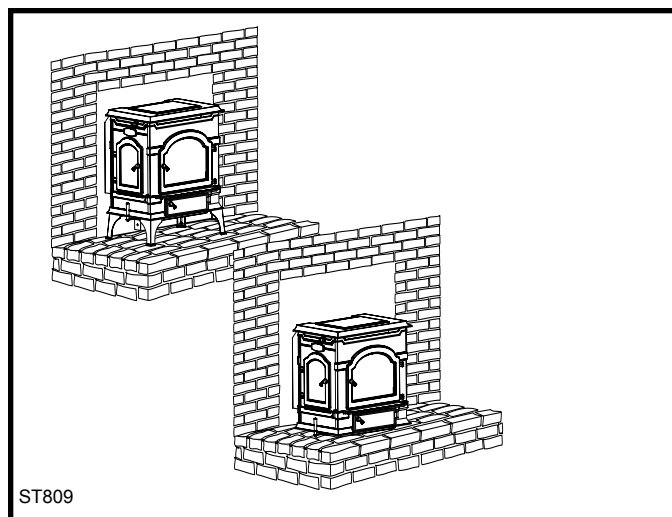

Fig. 14 Une protection supplémentaire du plancher peut être nécessaire pour l'âtre du foyer, et cela même si votre poêle est pourvu de ses pattes et de son écran thermique inférieur.

Caractéristiques d'installation pour foyer

Une installation pour foyer exige un dégagement spécial entre :

- Les parois latérales du poêle et les murs gauche et droit.
- Les parois latérales du poêle et les garnitures décoratives devant le foyer
- La partie supérieure du poêle et le manteau.

En outre, les installations avec adaptateur pour foyer et insert de foyer nécessitent une protection de plancher spéciale décrite à la section Protection du plancher.

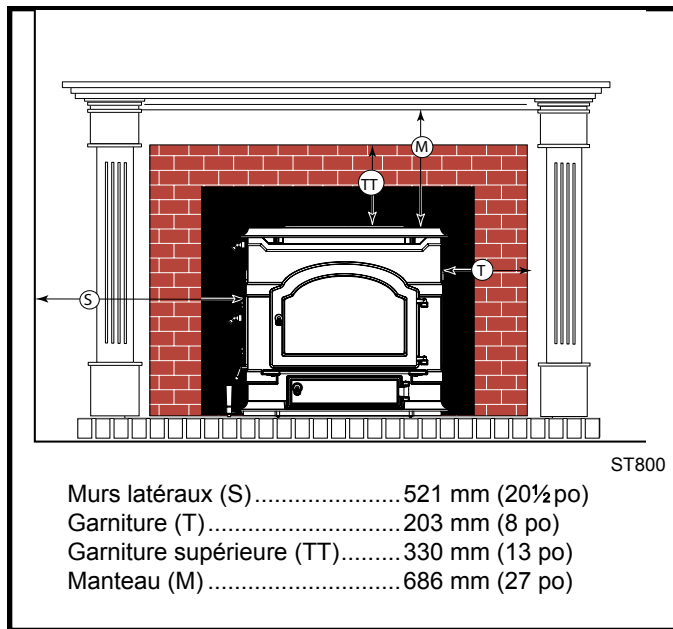

Fig. 15 Dégagements minimums pour une installation pour foyer. Les dégagements recommandés doivent être observés entre le poêle et les matériaux combustibles environnants.

Installation sécuritaire

La section qui suit contient des tableaux qui seront utiles afin de procéder à une installation sécuritaire. Un tableau vous indique où il faut percer le toit afin que l'installation du poêle réponde aux exigences de dégagement, un autre vous indique les dégagements de tous les types d'installation, et un autre tableau illustre la dimension prescrite des écrans thermiques muraux pour une vaste gamme d'installations.

Consultez ces tableaux pour préparer votre installation et ne faites aucun compromis sur les dimensions indiquées.

Tableau des dégagements

Consultez les diagrammes ci-dessous en complément du tableau des dégagements de poêle et de carneau qui suit. Par exemple, la lettre A illustre le dégagement latéral minimal pour les installations dans lesquelles le poêle n'est pas pourvu d'un écran thermique et que les murs autour du poêle ne disposent d'aucune protection. La lettre D illustre le dégagement latéral minimal lorsque le poêle n'est pas pourvu d'écrans thermiques, mais que les murs sont protégés.

Mesurez les dégagements depuis la plaque supérieure du poêle ou du carneau jusqu'au mur, et non jusqu'au protecteur mural.

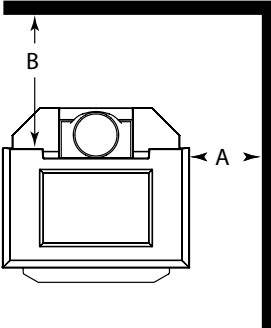
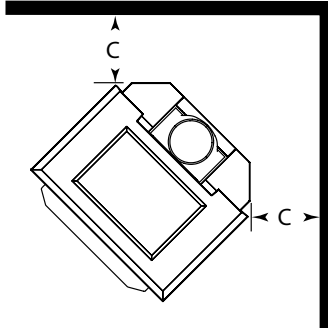
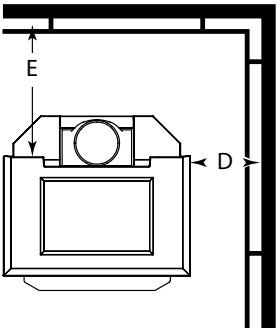
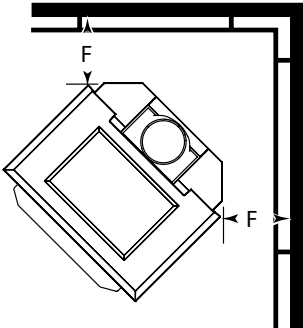
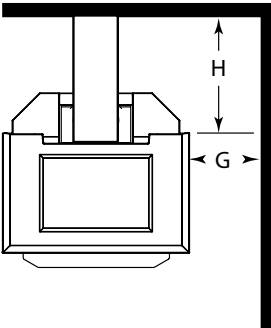
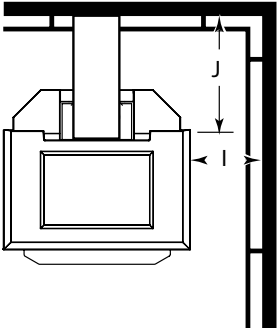
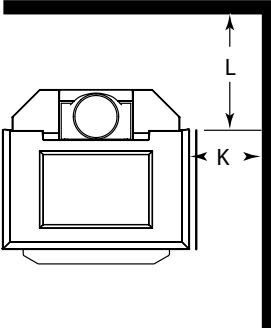
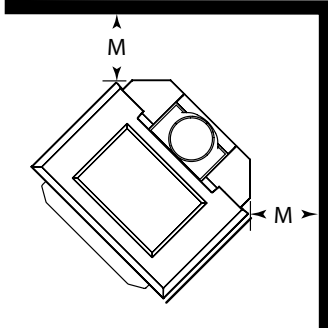
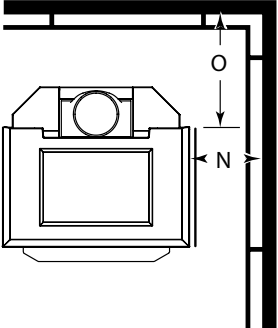
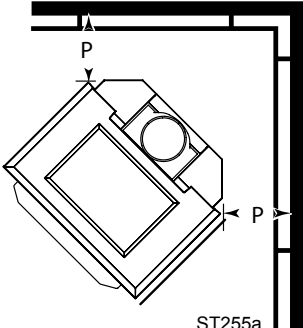
Surfaces sans protection		Surfaces avec protection	
Installations parallèles	Installations en coin	Installations parallèles	Installations en coin
			
<p>Installations avec poêle sans écran thermique</p>			
	<p>S/O</p>		<p>S/O</p>
<p>Installations avec sortie arrière et écran thermique de buse</p>			
			
<p>Installations avec sortie sur le dessus, écran thermique de buse, écrans thermiques droit et de carneau ou carneau à paroi double.</p>			

ST255a

Tableaux des dégagements du poêle et des carneaux

Poêle à convection, modèle 2479, taille moyenne

	SURFACES SANS PROTECTION			SURFACES AVEC PROTECTION		
	Installations parallèles		Installations en coin	Installations parallèles		Installations en coin
Dégagement du poêle	Côté	Arrière ³	Coin	Côté	Arrière ³	Coin
Sans écran thermique	(A) 533 mm (21 po)	(B) 660 mm (26 po)	(C) 546 mm (21½ po)	(D) 203 mm (8 po)	(E) 508 mm (20 po)	(F) 419 mm (16½ po)
Sortie arrière et écran thermique de buse	(G) 584 mm (23 po)	(H) 330 mm (13 po)	S/O	S/O	S/O	S/O
Sortie sur le dessus ^{1,2} , carneau à paroi simple avec écran thermique et écran thermique droit.	(K) 381 mm (15 po) Côté droit seulement	(L) 381 mm (15 po)	(M) 318 mm (12½ po)	(N) 203 mm (8 po) Côté droit seulement	(O) 305 mm (12 po)	(P) 254 mm (10po)
Sortie sur le dessus ¹ , écran thermique de buse, carneau à double paroi	(K) 508 mm (20 po)	(L) 406 mm (16 po)	(M) 318 mm (12½ po)	(N) 203 mm (8 po)	(O) 368 mm (14½ po)	(P) 305 mm (12 po)
Dégagement des carneaux :						
Carneaux à paroi simple sans écran thermique	508 mm (20 po)			356 mm (14 po)		
Carneaux à double paroi ² avec écran thermique de carneau et de buse.	229 mm (9 po)			152 mm (6 po)		
Carneau à double paroi et écran thermique de buse	254 mm (10 po)			216 mm (8½ po)		
Dégagement avant pour combustibles : (toutes les installations)				1219 mm (48 po)		

1. La protection pour un poêle avec sortie sur le dessus doit comporter un écran thermique de buse pour protéger la zone derrière la buse.
2. Les écrans thermiques de carneau doivent s'étendre sur une distance précise de 610 mm (24 po) au-dessus de la buse du poêle.
3. La dimension est mesurée depuis la plaque supérieure du poêle et non depuis sa paroi arrière.

Important :

Lorsque pour un installation, la porte de chargement de gauche du poêle est utilisée, observez les dimensions minimales indiquées dans le tableau des dégagements du poêle et des carneaux de la page 4, et les dimensions minimales des protecteurs de plancher non combustibles illustrées sur la figure 12 de la page 9.

Lors de l'utilisation de la porte de chargement latérale, les dégagements minimums prescrits du côté gauche du poêle sont de 368 mm (14½ po) pour une installation en coin et de 508 mm (20 po) pour une installation parallèle.

Distance entre le centre de la buse et le mur pour installation avec sortie supérieure

Poêle à convection Dutchwest, modèle 2479

NOTE : Ces mesures ne sont pas des mesures de dégagement. Elles indiquent l'emplacement du centre de la buse pour de nombreuses configurations. Les mesures sont prises du centre de la buse au mur, et non du centre de la buse au protecteur mural.

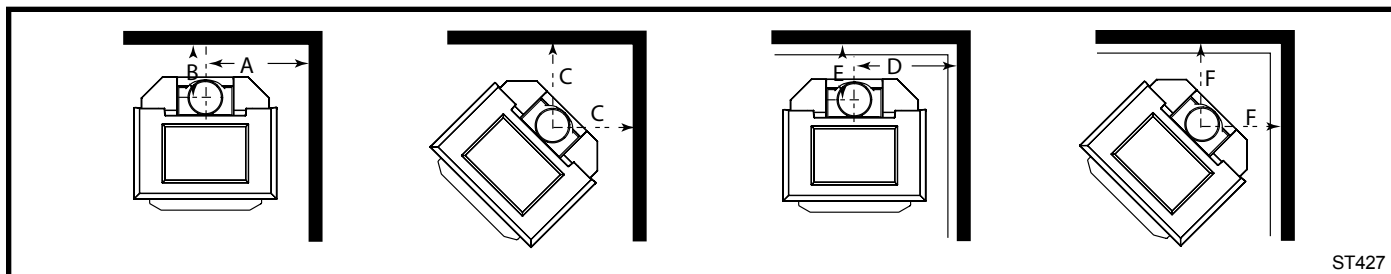

ST427

	SURFACES SANS PROTECTION			SURFACES AVEC PROTECTION		
	Installations parallèles		Installations en coin	Installations parallèles		Installations en coin
Carneau	Côté	Arrière	Coin	Côté	Arrière	Coin
Carneau homologué à double paroi avec écran thermique de buse	(A) 846 mm (34½ po)	(B) 318 mm (12½ po)	(C) 533 mm (21 po)	(D) 572 mm (22½ po)	(E) 305 mm (12 po)	(F) 521 mm (20½ po)
Carneau à simple paroi et écrans thermiques de carneau et de buse	(A) 749 mm (29½ po)	(B) 318 mm (12½ po)	(C) 533 mm (21 po)	(D) 572 mm (22½ po)	(E) 241 mm (9½ po)	(F) 570 mm (18½ po)
Carneau à paroi simple sans écran thermique	(A) 902 mm (35½ po)	(B) 967 mm (23½ po)	(C) 762 mm (30 po)	(D) 572 mm (22½ po)	(E) 445 mm (17½ po)	(F) 635 mm (25 po)

Dimensions des écrans thermiques muraux

Poêle à convection non-catalytique Dutchwest, modèle 2479

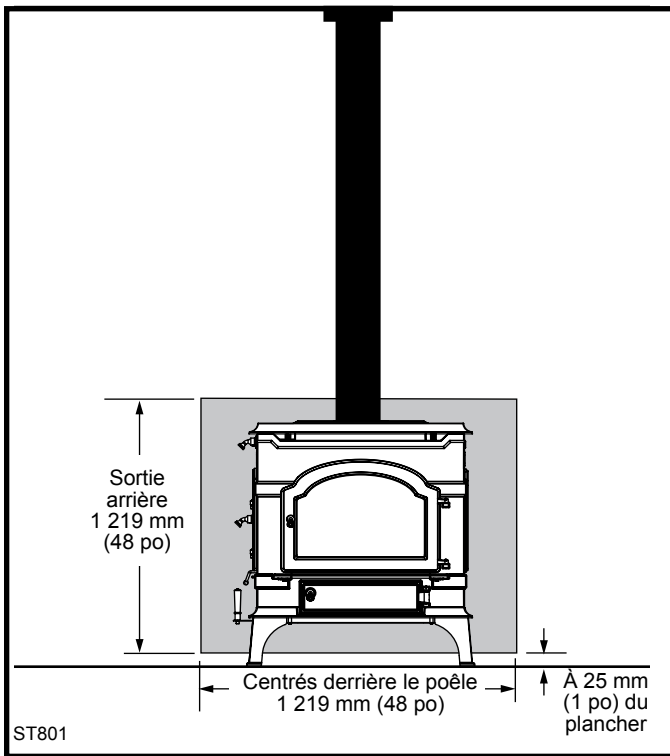

Fig. 16 Protection du mur arrière.

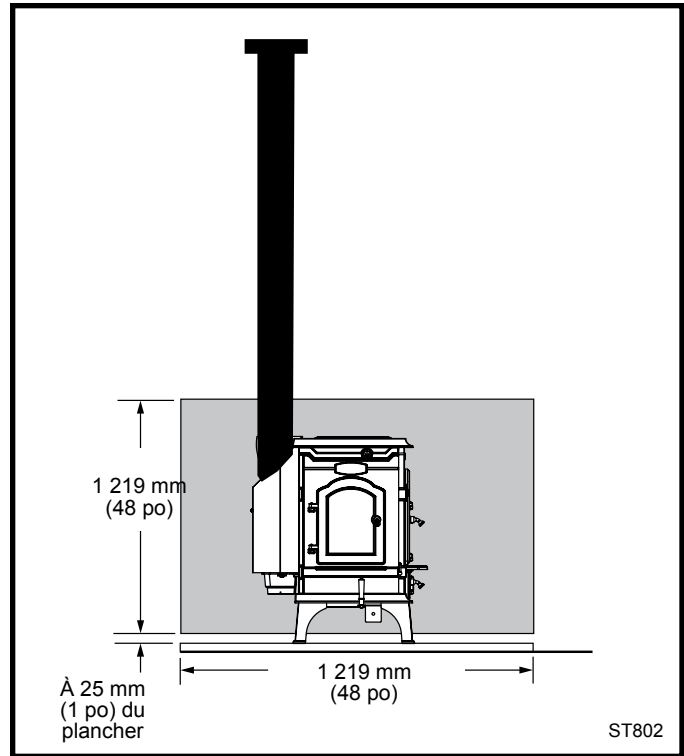

Fig. 17 Protection des murs latéraux.

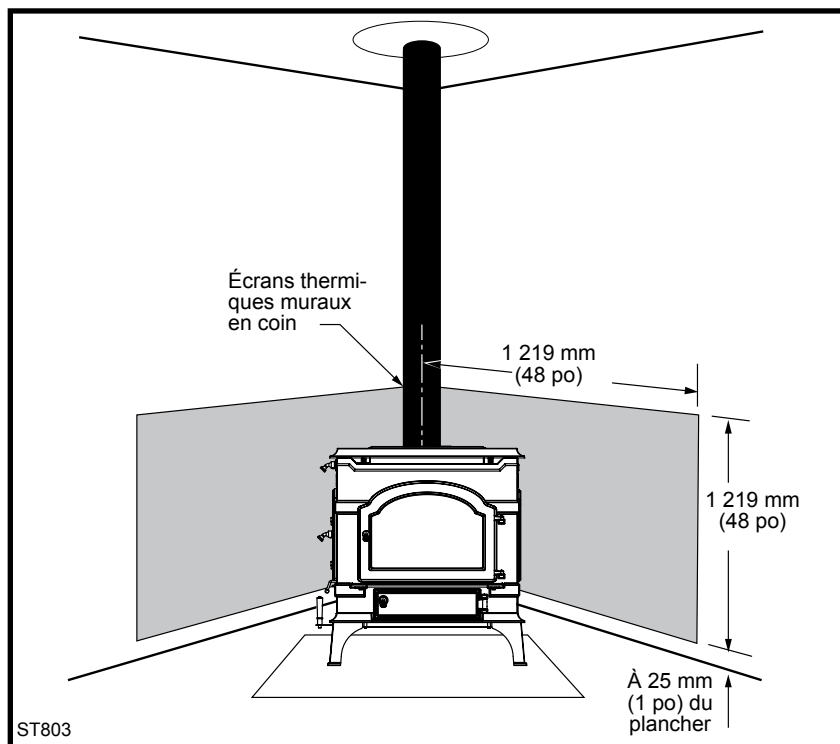

Fig. 18 Protection en coin.

Montage

Votre poêle à convection doit être monté. Observez soigneusement les instructions et consultez le diagramme des pièces à l'endos du présent manuel.

Déballage des pièces

Retirez l'écran thermique inférieur fixé à la partie supérieure du poêle ainsi que toutes les pièces contenues dans le foyer et la cuvette. Assurez-vous que toutes les pièces sont comprises et qu'elles sont en bon état. Vous devez avoir reçu :

- 1 bâti de poêle entièrement assemblé
- 1 écran thermique inférieur*
- 4 pattes
- 1 Réfractaire inférieure de la porte de chargement
- 1 cuvette
- 1 poignée
- 1 sac de ferrures contenant les pièces suivantes :
 - (3) vis à tôle n° 10 x 1/2 po, (pour fixer le carneau à la buse)
 - (1) clé Allen 1/8 po, (pour serrer le verrou de porte)
 - (1) clé Allen 5/32 po, (pour serrer la poignée du registre)
 - (4) rondelles, (utilisées avec les boulons de patte pour fixer les pattes au poêle)
 - (1) support de poignée de porte (pour ranger la poignée lorsqu'elle n'est pas utilisée.)
 - (4) vis à tête hexagonale 3/8-16 x 1 po, (pour fixer les pattes)

Si des pièces manquent ou sont endommagées, contactez votre distributeur Dutchwest avant de commencer l'installation. N'installez pas votre poêle si vous n'avez pas toutes les pièces ni si des pièces sont endommagées.

* L'écran thermique inférieur est nécessaire dans la plupart des installations. Reportez-vous aux renseignements sur la protection du plancher de la section Installation du présent manuel.

Installation des pattes et de l'écran thermique

NOTE : Afin d'éviter d'endommager la tôle du poêle, ne déposez pas l'arrière du poêle au sol pour installer les pattes. Observez les instructions ci-dessous.

1. Retirez la courroie maintenant le poêle à la palette et l'écran thermique inférieur fixé à la partie supérieure du poêle. (Fig. 19)
2. Tournez le poêle dans le sens antihoraire jusqu'à ce que le coin avant gauche du poêle surplombe la palette et que les orifices de montage de la patte soit visible. (Fig. 20)

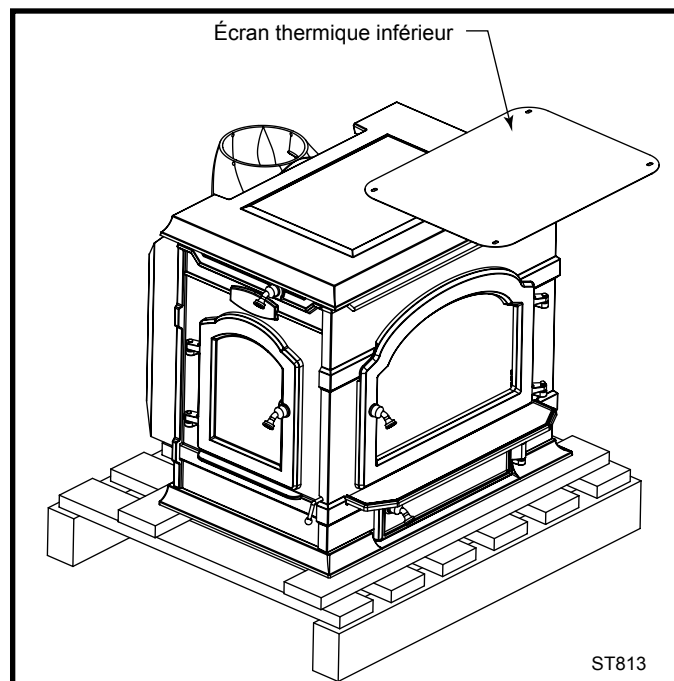

Fig. 19 Retirez la courroie maintenant le poêle à la palette et l'écran thermique de la partie supérieure du poêle.

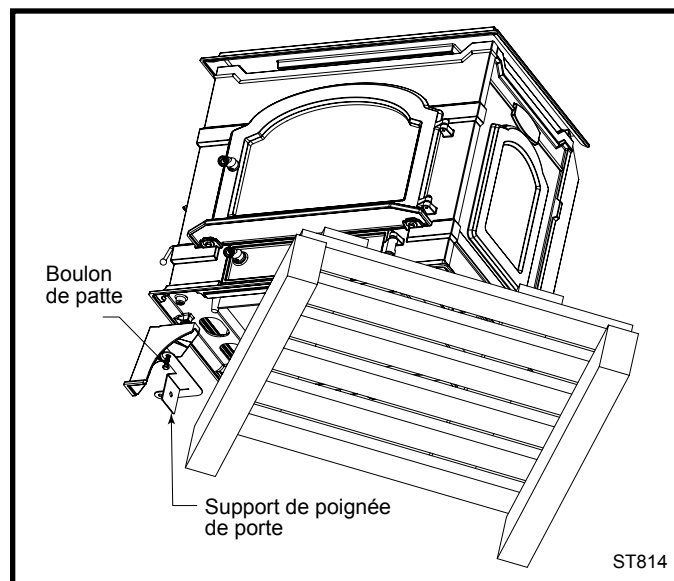
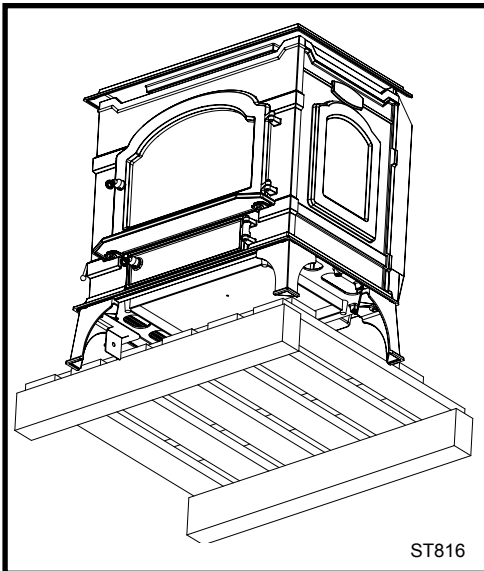

Fig. 20 Tournez le poêle sur la palette pour exposer le coin avant gauche.

3. Retirez et mettez au rebut les (4) boulons rond 3/8-16 x 1/2 po insérés dans les orifices de montage sous le poêle.
4. Dans le sac de ferrures, sortez les quatre pattes, le support de poignée de porte (pour cette patte seulement, le support de poignée est utilisé avec une rondelle), les (4) boulons de patte 3/8-16 x 1 po et quatre (4) rondelles.

5. Insérez une rondelle sur le boulon, puis le support de poignée et alignez la patte avec l'orifice de montage à la base du poêle. Serrez bien.
6. Tournez le poêle de façon à ce que l'autre coin surplombe la palette et retirez le boulon de l'orifice de montage de la patte. Alignez la patte avec l'orifice de montage à la base du poêle, puis fixez-la au moyen d'un boulon et d'une rondelle. Serrez bien.
7. Tournez le poêle pour installer la patte arrière gauche du poêle. Fixez la patte en observant la procédure décrite à l'étape 6 (fig. 21).

8. Tournez le poêle sur la palette pour installer la dernière patte du poêle. Fixez la patte en observant la procédure décrite à l'étape 6. Dégagez la palette.



ST816

9. Retirez les quatre (4) boulons à tête hexagonale 1/4-20 x 3/8 po des bossages de montage et fixez l'écran thermique en utilisant les mêmes boulons.

Placez soigneusement le foyer à l'endroit désiré. Pour déplacer facilement le poêle sur une surface lisse, déposez-le sur un tapis face contre sol. Déplacez-le lentement pour éviter d'égratigner le plancher. Serrez de nouveau toutes les pattes.

Installer le réfractaire inférieure de la porte de chargement

Ouvrez la porte de chargement et le lieu de la porte inférieure de charge réfractaire sur le fond et contre l'intérieur de l'extrémité gauche. (Fig. 22)

Installation du nécessaire de ventilateur

1. Fixez le ventilateur à la paroi interne arrière au moyen de deux (2) vis à tête hexagonale #20 x 3/4 po et d'une rondelle-frein en étoile comme le montre la figure 23.
2. Fixez l'interrupteur *Snapstat* dans les orifices de montage sous le poêle au moyen de deux (2) vis à tête cylindrique 1/4-20.

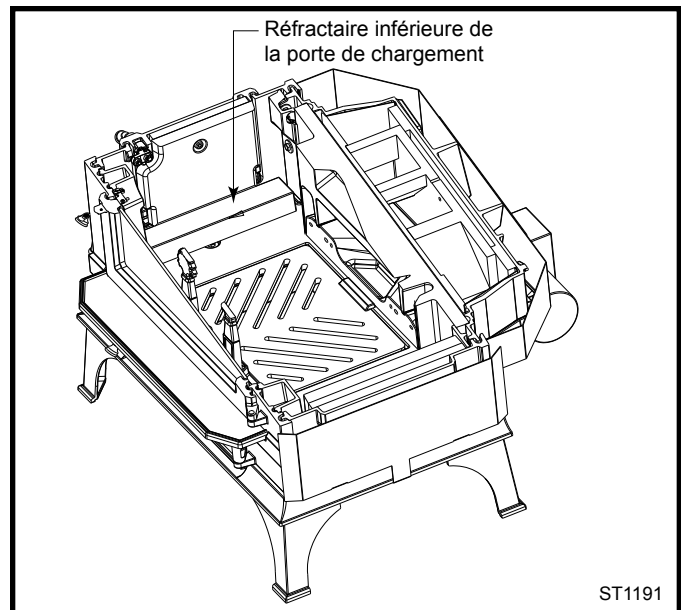

ST1191

Fig. 22 Installer le réfractaire inférieure de la porte. (Vue en coupe d'éclaircissement.)

3. Fixez le rhéostat au support de poignée de porte à proximité de la patte avant gauche. Insérez la tige de commande du rhéostat dans l'orifice du support de poignée. Installez l'anneau de retenue et le bouton du rhéostat sur la tige.
4. Disposez les câbles de façon à ce qu'ils soient bien dissimulés.
5. Le ventilateur ne fonctionne que lorsque la température du poêle atteint 109 °F.

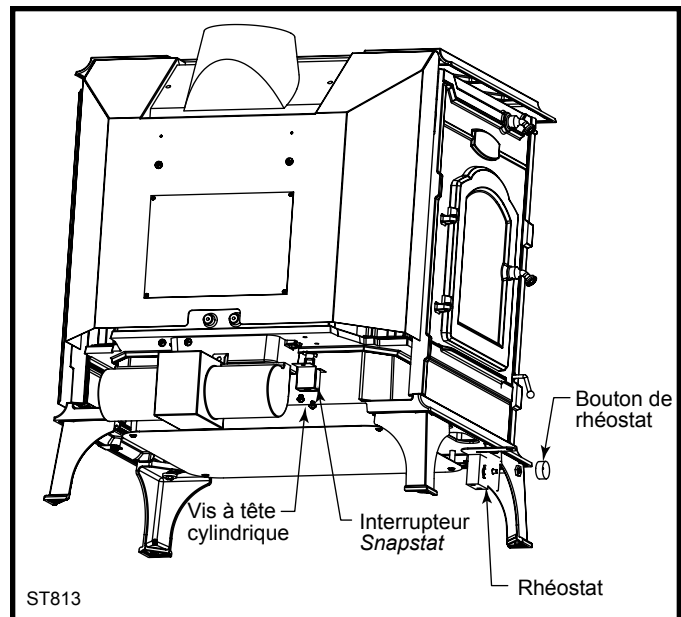

ST813

Fig. 23 Fan installation.

Détecteurs; Fumée et monoxyde de carbone (CO)

L'utilisation de des détecteurs de fumée et de monoxyde de carbone (CO) dans toute la maison sont fortement conseillés, même si pas exigés par les codes du bâtiment ou de la réglementation des assurances. Il est une bonne idée d'installer un détecteur de fumée dans les espaces de vie et chaque chambre à coucher. Suivez les instructions de placement et d'installation fabricants fumée et détecteurs de CO proposés et entretenir régulièrement.

Vous devez aussi prendre compte ou vous installez un détecteur dans le voisinage immédiat du poêle ou encastrade. Selon la sensibilité de l'appareil, l'alarme peut être réglée pendant que vous tendent le feu ou vider les cendres. Si vous installez un détecteur dans la même chambre, installez-le loin de la cuisinière / encastrade que possible.

Conseils de sécurité

Installer un extincteur "Classe A" dans un endroit pratique pour composer avec les petits feux. Soyez sûr l'extincteur fonctionne et est clairement visible. Tous les occupants de la maison doivent savoir où il est, et comment il fonctionne. Avoir des gants résistants au feu disponibles près du poêle / encastrade. Avoir des accessoires de sécurité spéciales (par exemple, l'écran Garde d'enfants) sont disponibles pour une utilisation si les petits enfants sont à la maison.

Dans le cas d'un feu de cheminée ou tuyau de poêle ...

- Évacuer la maison immédiatement
- Avertir le service d'incendie
- Si le feu n'est pas trop menaçant, éteignez le poêle ou encastrade en fermant l'amortisseur, l'air primaire et toutes les portes aideront à étouffer le feu.
- Inspectez votre poêle / encastrade, tuyau de poêle et cheminée pour les dommages causés par le feu et de corriger tout dommage avant d'utiliser votre poêle ou encastrade à nouveau.

Fonctionnement

Commandes et caractéristiques du poêle

Levier de commande

Le poêle à convection Dutchwest, modèle 2479, est doté d'un levier de commande qui permet de contrôler l'admission d'air dans le poêle. Habituellement, plus la quantité d'air qui entre est grande, plus le feu est chaud et rapide, alors qu'une réduction de la quantité d'air prolonge la combustion et abaisse la chaleur produite.

Le **levier de commande** est situé à l'avant sur la partie inférieure gauche (face au poêle). (Fig. 24) Le levier actionne deux volets internes. L'ouverture des volets permet l'admission d'air pour la combustion primaire.

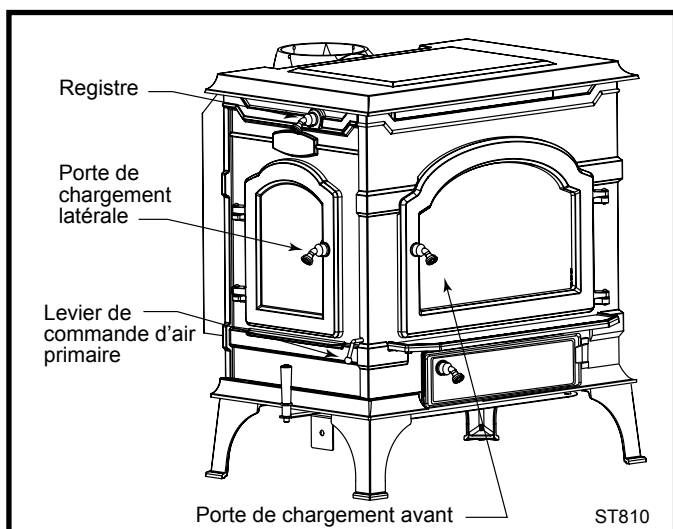

Fig. 24 Commandes du poêle.

Pour ouvrir les volets, tournez le levier dans le sens horaire. Les volets sont complètement ouverts lorsque le levier est orienté vers l'arrière à la position 9 h. (Fig. 25) Pour fermer les volets, tournez le levier dans le sens antihoraire. Les volets sont complètement fermés lorsque le levier est orienté vers le bas. (Fig. 26)

ADVERTISSEMENT

Ce poêle à bois a été fabriqué avec un taux de brûlée minimum, qui ne doit pas être modifié. Il est contre les règlements fédéraux pour modifier ce paramètre ou autrement opèrent ce poêle à bois d'une manière incompatible avec les instructions de fonctionnement dans ce manuel.

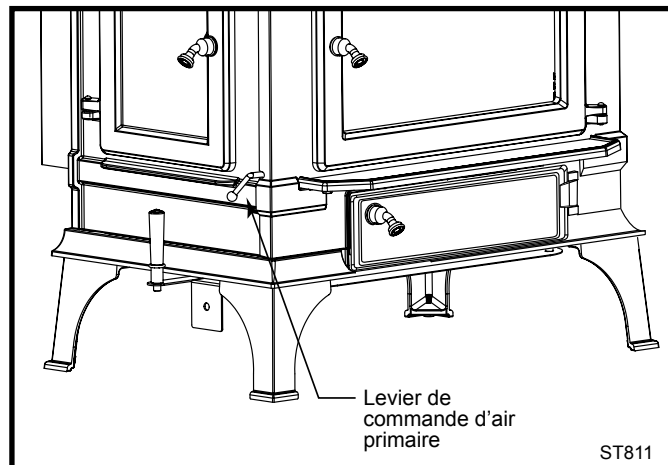

Fig. 25 Pour ouvrir, tournez le levier de commande dans le sens horaire.

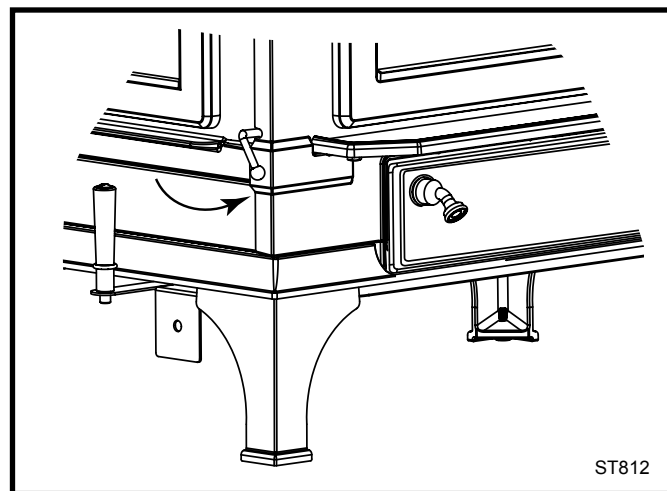

Fig. 26 Pour fermer, tournez le levier de commande dans le sens antihoraire.

Fonctionnement du registre

Le **registre** fonctionne avec le levier se trouvant dans le coin supérieur gauche sur le côté du poêle. (Fig. 27) Il offre deux positions : OUVERT, pour l'allumage et le chargement du combustible, et FERMÉ pour une efficacité et une chaleur optimale. Lorsque le registre est fermé, les gaz d'échappement sont évacués par une chambre de combustion secondaire située à l'arrière du poêle avant d'être acheminés dans la cheminée.

Utilisez l'insert de poignée pour tourner la poignée de registre. Tournez-la dans le sens antihoraire pour ouvrir le registre et dans le sens horaire pour le fermer. Vous devez ressentir une résistance en tournant la poignée jusqu'à la position complètement ouverte (sens antihoraire).

Le registre doit être ouvert à l'allumage, lors du chargement du bois ou lors vous ouvrez l'une des portes de chargement.

Portes de chargement

La **porte de chargement latérale** permet d'insérer facilement les bûches de bois dans le poêle. La **porte avant** est pratique pour l'ajout de bûche à l'occasion. Assurez-vous d'ouvrir le registre avant d'ouvrir l'une des deux portes.

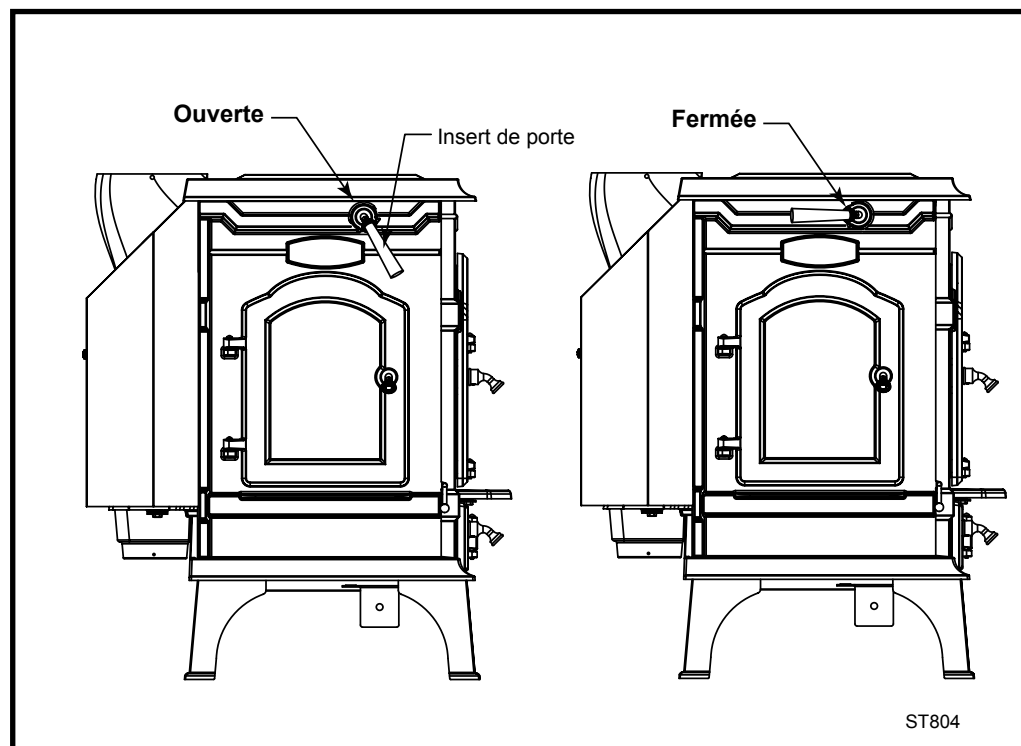

Fig. 27 Positions du registre.

La combustion efficace du bois

On dit du chauffage au bois qu'il relève plus de l'art que de la science. Vous maîtriserez mieux cet art si, tout d'abord, vous utilisez un bon combustible sec et si vous comprenez comment fonctionne le système d'admission d'air du poêle.

Ne brûlez que du bois de bonne qualité

Votre poêle a été conçu pour ne brûler que du bois naturel. Il ne peut être utilisé pour brûler d'autres combustibles. Ne brûlez jamais de bois traité sous pression, de bois peint ou teint ni de magazine à papier glacé. L'efficacité optimale et le faible taux d'émissions sont possibles uniquement lorsque l'on brûle du bois sec séché à l'air. Évitez l'utilisation de bois « vert » dont le séchage n'est pas terminé.

Les meilleures essences de bois dur sont le chêne, l'érable, le hêtre, le frêne et le caryer qui a été fendu, empilé et séché à l'air à l'extérieur sous couvert pendant au moins un an. Si aucun bois dur n'est disponible, vous pouvez brûler du bois mou, c'est-à-dire du mélèze, du pin à bois dur, du pin blanc, du cèdre route, du sapin et du séquoia. Ce bois doit également être séché adéquatement. La longueur des bûches devrait être équivalent à la longueur spécifiée

des bûches convenant à votre poêle. Évitez de brûler du bois qui a séché pendant plus de deux ans. Souvent d'apparence grisâtre, ce bois brûle très rapidement, ce qui réduit la durée de combustion et le rendement du poêle. Si vous devez tout de même le brûler, ajoutez du bois vert pour ralentir la combustion.

Entreposez le bois sous une bâche pour qu'il demeure sec. Assurez-vous que le bois est à bonne distance du poêle, même si c'est pour l'entreposer pendant une courte durée, et veillez à ce qu'il ne soit pas près de l'endroit de chargement du poêle ou du retrait des cendres.

Utilisez les réglages de l'air qui vous conviennent le mieux

Il n'y a pas qu'un seul réglage convenable pour toutes les situations. Chaque installation diffère en fonction de la qualité du bois, de la chaleur désirée et de la durée souhaitée pour la combustion des bûches.

Le réglage dépend aussi du tirage de votre installation ou de la force qui déplace l'air du poêle vers la cheminée. La hauteur, le type et l'emplacement de la cheminée, la géographie locale, les obstructions avoisinantes et d'autres facteurs sont des éléments ayant un effet sur le tirage.

Un tirage trop important peut provoquer une température excessive du poêle. Par contre, un tirage insuffisant peut causer un retour de fumée dans la pièce ou ne pas fournir une chaleur suffisante.

Comment savoir si le tirage est trop important ou trop faible ? Les symptômes d'un trop grand tirage sont notamment un feu non contrôlé ou une partie du poêle ou du carneau de cheminée qui devient rouge. On sait que le tirage est inadéquat si de la fumée pénètre dans la pièce par le poêle ou les joints du carneau de la cheminée.

Lors de la première utilisation du poêle, suivre les réglages de commande de l'alimentation en air. Vous trouverez rapidement qu'un réglage spécifique vous fournit une quantité fixe de chaleur. Cela peut vous prendre une ou deux semaines pour déterminer la quantité de chaleur et la durée de la combustion correspondant à divers réglages.

Prenez note que les changements climatiques ont des effets considérables sur le tirage. Une température extérieure élevée et une pression atmosphérique basse réduisent le tirage; une température basse et une pression atmosphérique élevée favorisent le tirage. Les installations avec cheminée extérieure font exception à cette règle; puisque ce type de cheminée perd rapidement sa chaleur, elle est plus difficile à réchauffer au début et il lui faut un apport important de chaleur avant qu'elle se réchauffe, particulièrement par temps très froid.

La plupart des installations ne requièrent pas de grandes quantités d'air de combustion, particulièrement si le tirage est adéquat. Ne tentez pas d'augmenter le taux de combustion du poêle en modifiant la plage de réglage de commande d'air indiquée dans le présent manuel.

Dans certaines maisons récentes qui sont très bien isolées et étanches, il se peut que le tirage soit altéré en raison du manque de circulation d'air dans la maison. Dans ce cas, l'ouverture d'une fenêtre à proximité du poêle du côté (sur le côté exposé au vent) de la maison peut fournir l'air frais requis. On peut également équiper le poêle avec un ensemble d'air extérieur disponible chez votre distributeur local.

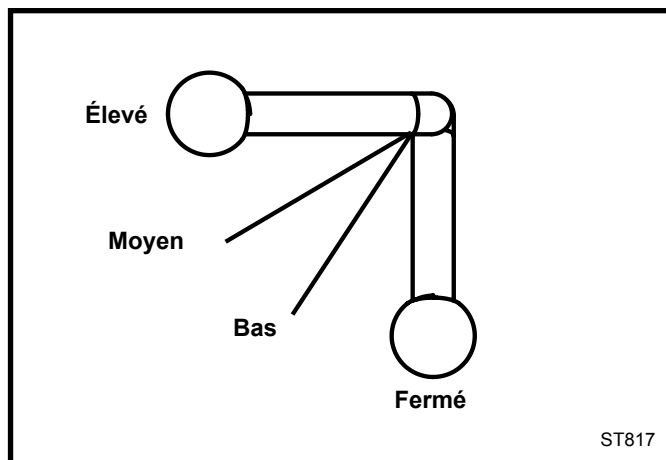

Fig. 28 Réglez le levier de commande d'air primaire pour obtenir des taux de combustion différents.

Utilisez les réglages de la commande d'air indiqués sur la figure 27 comme points de départ pour vous aider à déterminer les meilleurs réglages pour votre installation.

N'UTILISEZ PAS LE POÊLE LORSQUE LA PORTE DE LA FOSSE AUX CENDRES EST OUVERTE. LE FONCTIONNEMENT DU POÊLE LORSQUE LA PORTE DE LA FOSSE AUX CENDRES EST OUVERTE FAVORISE UN TROP GRAND APPORT D'AIR. LE TROP GRAND APPORT D'AIR EST DANGEREUX ET PEUT ENTRAÎNER DES DOMMAGES À LA PROPRIÉTÉ ET CAUSER DES BLESSURES, VOIRE LA MORT.

Comment allumer et alimenter un feu de bois

Chargement des bûches

Vous pouvez charger votre poêle à convection Dutchwest par l'avant ou par les côtés. Le chargement frontal est pratique pour démarrer un feu ou ajouter des bûches à l'occasion, mais nous vous recommandons d'utiliser le chargement latéral pour ajouter plusieurs bûches en même temps. Assurez-vous d'ouvrir le registre avant d'ouvrir l'une des deux portes.

MISE EN GARDE : À MOINS QUE VOUS NE CHARGIEZ DES BÛCHES, FAITES FONCTIONNER VOTRE POÊLE À CONVECTION DUTCHWEST UNIQUEMENT LORSQUE LES PORTES SONT ENTIÈREMENT FERMÉES.

LE POÊLE EST CHAUD PENDANT LE FONCTIONNEMENT! GARDEZ LES ENFANTS, LES VÊTEMENTS ET LES MEUBLES À BONNE DISTANCE. LE CONTACT AVEC LE POÊLE PEUT CAUSER DES BRÛLURES.

Feux de rodage

Si votre poêle est neuf ou que de nouvelles pièces de remplacement en fonte ont été installées, il faut roder la fonte en allumant quelques feux de rodage. Observez les étapes 1 à 3 ci-dessous. Ensuite, laissez le feu s'éteindre de lui-même. Ne fermez pas le registre. Contrôlez l'intensité du feu avec le levier de commande d'air. Après le feu de rodage, passez à l'étape 4.

La peinture et le ciment du poêle dégageront une légère odeur pendant les premiers feux. Nous vous suggérons d'ouvrir une porte ou une fenêtre près du poêle comme ventilation supplémentaire jusqu'à ce que l'odeur s'atténue.

Allumage du feu

Step 1. Ouvrez le registre. Ouvrez complètement la commande d'air primaire.

Étape 2. Froissez du papier journal et mettez-le dans le poêle. Placez sur le papier, six ou huit morceaux de bois d'allumage fin et sec. Sur cette couche de bois, rajoutez deux ou trois gros morceaux de bois sec d'environ 1 à 2 po (25 à 50 mm) d'épaisseur.

N'UTILISEZ PAS DE PRODUIT CHIMIQUE NI DE LIQUIDE POUR ALLUMER LE FEU. NE BRÛLEZ PAS DE DÉCHET NI DE LIQUIDE INFLAMMABLE COMME DE L'ESSENCE, DU NAPHTHÈNE OU DE L'HUILE MOTEUR.

N'utilisez pas non plus de combustible comme de l'essence pour lanterne, du kérosène, un allume-feu pour barbecue ou autres liquides similaires dans ce poêle pour allumer un feu ou pour l'entretenir. Éloignez de tels liquides du poêle quand il fonctionne.

Étape 3. Allumez le papier et fermez les portes. Une fois le feu bien allumé, vous pourrez l'alimenter progressivement en ajoutant quelques bouts de bois de plus en plus gros. Pour les trois ou quatre premiers feux de rodage, laissez le feu brûler vivement pendant une courte durée, puis laissez-le s'éteindre.

NOTE : Certaines cheminées extérieures de grande dimension ou froides doivent être « amorcées », ou réchauffées, afin que le tirage ne soit suffisant pour allumer un feu. Dans ce cas, roulez deux feuilles de journal, mettez-les sur le dessus du bois d'allumage et à l'arrière du poêle, allumez-les et fermez les portes. Ceci doit chauffer suffisamment la cheminée pour obtenir un tirage efficace.

Une fois que le tirage est établi, ouvrez la porte avant et allumez le reste du combustible par le bas. N'enflammez pas la couche principale de bois avant d'avoir le tirage. Répétez cette procédure autant de fois qu'il le faut.

Étape 4. Lorsque le feu brûle de façon stable, continuez d'ajouter du bois jusqu'à ce qu'une épaisse couche de braises se forme sur la grille. Cette couche doit être d'une profondeur de 50 mm (2 po) et recouvrir l'ouverture de la deuxième chambre de combustion située au centre du contrecœur inférieur.

Étape 5. Une fois la couche de braises formée, préparez le poêle pour qu'il fonctionne à haut rendement. Chargez le de bois, d'abord des petites bûches, puis des plus grosses.

Fermez le registre et mettez le levier de commande d'air à la position « HIGH » (haute). Faites fonctionner le poêle pendant 15 à 20 minutes à ce réglage maximal pour s'assurer que le nouveau bois est bien allumé. Lorsque le bois brûle de façon régulière, vous pouvez changer le réglage d'alimentation d'air pour obtenir la chaleur voulue. Revoyez le tableau de réglage du levier de commande d'air.

REMARQUE: l'efficacité d'une méthode « haut en bas » pour allumer un feu. Les émissions de fumée lors du démarrage d'un incendie peuvent être difficiles à contrôler parce que le poêle est pas encore chauffé à sa température optimale. Une méthode de réduction des émissions au cours d'un démarrage à froid est l'utilisation d'un « haut en bas » procédure d'allumage. En cela, placer les plus gros morceaux de bois d'allumage sur le bas de la pile de bois d'allumage suivie par morceaux plus petits et plus petits que la pile est ajouté. Petites pièces fendues doivent être sur le dessus. Allumez le tas de bois d'allumage avec un allumette au sommet et permettre à l'embrasement de brûler vers le bas dans les pièces plus grandes. Cela réduit la fumée en augmentant lentement la taille de feu sans la création d'un état à l'air affamé.

Vous vous rendrez vite compte que ce poêle est CHAUD QUAND IL EST EN MARCHÉ! GARDEZ LES ENFANTS, LES VÊTEMENTS ET LES MEUBLES À BONNE DISTANCE. LE CONTACT AVEC LE POÊLE PEUT CAUSER DES BRÛLURES.

N'AUGMENTEZ PAS LE RÉGIME DE COMBUSTION DE CE POÊLE. Une surchauffe peut provoquer un incendie ou peut endommager définitivement le poêle. Si une partie extérieure du poêle ou le carneau de cheminée devient rouge, il y a emballement.

Recharger le poêle et raviver le feu

Rechargez le poêle quand il est encore chaud et qu'il y a toujours une épaisse couche de braises pour rallumer le feu rapidement. Ajoutez aussi des plus petits morceaux de bois pour aider le poêle à atteindre rapidement une température élevée. Procédez de la façon suivante pour recharger le poêle :

- Ouvrez le registre et mettez le levier de commande d'air primaire à la position « HIGH » (haute).
- Ouvrez la porte frontale et vérifiez le niveau des cendres sur les grilles et dans la cuvette à cendres. Éliminez l'excès de cendre sur les grilles, surtout dans la partie du fond. Nivelez la couche de braises. Videz la cuvette à cendres au besoin.
- Remettez la cuvette à cendres et fermez la porte frontale.
- Mettez du bois, les petits morceaux d'abord, puis fermez la porte.
- Attendez que le poêle ait récupéré sa « puissance calorifique » avant de fermer le registre. Cela peut prendre de 15 à 20 minutes.
- Fermez le registre et réglez le levier de commande d'air en fonction de la chaleur souhaitée.

NOTE : Si la couche de braises est relativement épaisse et que le bois est bien sec, il est possible d'ajouter du bois (petits morceaux d'abord), de fermer la porte et le registre, puis de régler la commande d'air en cinq minutes.

Enlèvement fréquent des cendres

Portez toujours des gants pour manipuler la cuvette à cendres. Vérifiez la cuvette à cendres avant de charger le poêle. Si les cendres sont près du dessus de la cuvette, videz-la. Avant de remettre la cuvette en place, essuyez la cendre sur les côtés et à l'arrière.

Videz périodiquement la cuvette, tous les uns à trois jours en principe. La fréquence de nettoyage dépendra du type de bois brûlé et du type d'utilisation – plus le feu est fort, plus vous brûlez de bois, et plus vite s'accumulent les cendres.

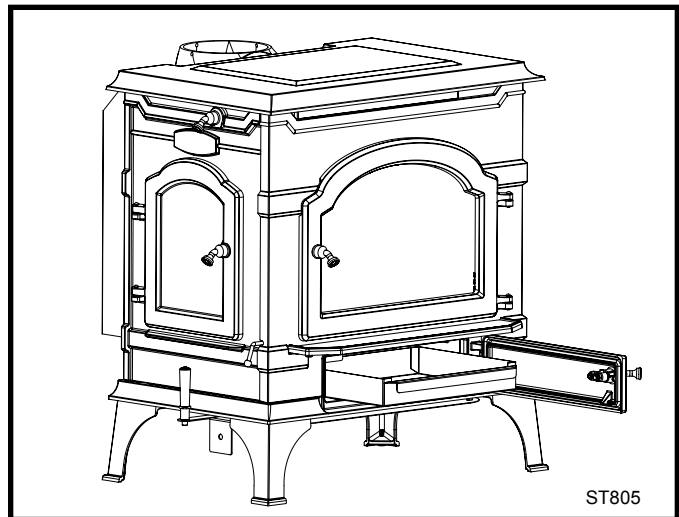

Fig. 29 Vérifiez la cuvette à cendres avant de recharger le poêle.

Manipulation sécuritaire des cendres

Des braises chaudes peuvent se trouver dans la cendre, c'est pourquoi il faut la manipuler avec soin. Les cendres doivent être retirées fréquemment et déposées à l'extérieur dans un récipient métallique pourvu d'un couvercle étanche. Le contenant à cendres fermé doit se trouver sur un sol incombustible ou sur la terre, à bonne distance de tout matériau combustible, en attendant de s'en débarrasser. Si les cendres doivent être ensevelies dans la terre ou dispersées, gardez-les dans un récipient fermé jusqu'à ce qu'elles soient complètement froides. **Remarque :** La braise peut prendre des jours avant de s'éteindre. La cendre de bois peut être utilisée comme engrais de jardin.

ATTENTION : N'utilisez jamais un aspirateur pour retirer la cendre du poêle; retirez et mettez toujours au rebut la cendre de façon appropriée.

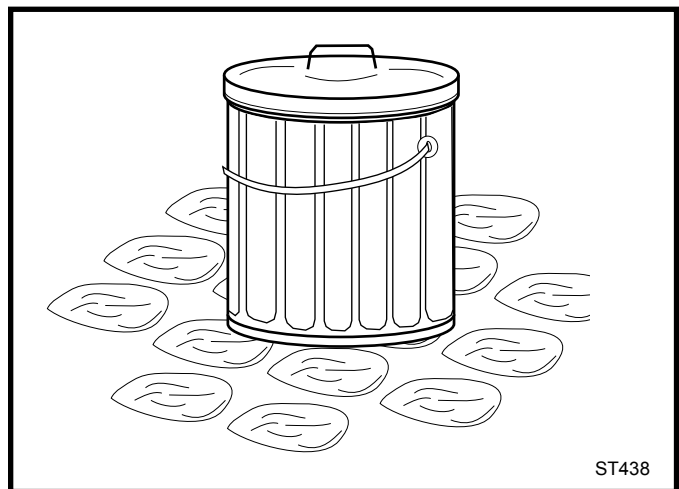

Fig. 30 Les cendres chaudes constituent un danger et doivent être déposées à l'extérieur dans un récipient métallique non combustible pourvu d'un couvercle étanche.

Entretien

Veillez à l'aspect extérieur et au bon fonctionnement de votre poêle

Entretien de la surface de la fonte

Le passage occasionnel d'un chiffon sec sur la fonte peinte permettra de préserver l'apparence de votre poêle à convection Dutchwest.

Si la peinture nécessite des retouches, laissez le poêle se refroidir complètement. Parties avec broches qui doivent être peintes. Retirez les éléments non peints, comme les commandes d'air, ou recouvrez-les avec du ruban-cache. Effectuez les retouches avec de la peinture résistant aux températures élevées disponible chez le distributeur de votre région. Appliquez la peinture de façon modérée. Deux couches fines valent mieux qu'une seule couche épaisse.

Nettoyage de la vitre

La plupart des dépôts de carbone sur la vitre sont régulièrement brûlés par la vive combustion. Lorsque la vitre est chaude, vous pouvez enlever la cendre accumulée au moyen d'un morceau de journal sec. **N'utilisez jamais un détergent liquide sur une vitre chaude.** Si vous voulez nettoyer la vitre plus en profondeur, procédez de la façon suivante :

- Vérifiez que la vitre est bien froide.
- Utilisez un détergent pour vitres conçu spécialement à cet effet.
- Asséchez complètement la vitre.

Réglage du verrou de la porte

Le verrou de la porte doit fermer entièrement la porte afin de s'assurer de l'étanchéité entre la porte et les plaques du poêle. Avec le temps, le verrou doit être ajusté. Observez la procédure suivante : (Fig. 31)

1. Desserrez le petit écrou de blocage avec une clé à fourche.
2. Avec la clé Allen (comprise) pour tourner d'un quart de tour la vis de la gâche dans le sens horaire, puis fermez la porte pour vous assurer de son bon fonctionnement. Le verrou de porte doit s'engager solidement lorsque la porte est fermée. Procédez à de petits réglages.
3. Lorsque la vis de la gâche est bien ajustée, serrez le petit écrou de blocage contre le cliquet de façon à empêcher le mouvement libre de la vis de la gâche.

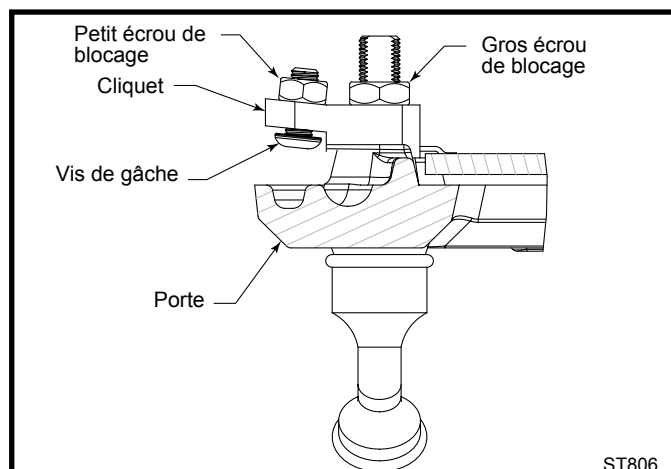

Fig. 31 Ajustement du verrou de porte.

Vérification et remplacement des joints de porte

Les fuites d'air peuvent entraîner la formation de piqûre dans les joints de porte. Pour repérer ces piqûres, fermez chacune des portes sur une bande papier et tentez de dégrafer le papier. Si la feuille peut être retirée sans déchirer, le joint n'est pas assez serré à cet endroit.

Si l'efficacité du joint ne peut pas être accrue par un réglage du verrou de porte, tentez de mettre une cale sous le joint. Mettez plus de ciment ou un joint de plus petit diamètre dans la gorge derrière le joint de sorte que le joint principal soit soulevé et entre en contact avec le cadre de la porte.

Si le calage du joint ne donne pas les résultats escomptés, remplacez le joint de la façon suivante :

1. Retirez le joint existant en le tirant fermement par une extrémité.
2. En portant des lunettes de protection, utilisez une brosse métallique ou la pointe d'un tournevis pour dégager le ciment ou les morceaux de joint de la gorge.

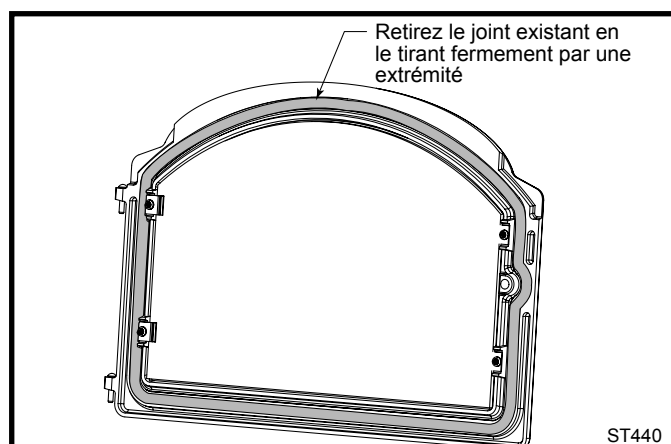

Fig. 32 Joint de porte.

3. Appliquez un mince cordon de ciment pour poêles dans la rainure nettoyée.
4. Enfoncez le joint dans la rainure. Attendez d'être rendu à quelques centimètres de l'extrémité avant de couper le joint.
5. Vérifiez le joint en refermant la porte sur une feuille de papier comme décrit ci-dessus. Ajustez le joint aux endroits où l'étanchéité semble inadéquate.

Tous les joints utilisés pour le poêle à convection Dutchwest sont faits de fibre de verre. Le joint des portes latérales et avant, de la porte de la fosse à cendre et de la plaque supérieure a 3/8 po de diamètre. Un joint de 3/16 po est utilisé derrière la vitre.

Éviter d'endommager la vitre

Préservez l'intégrité de la vitre en évitant de fermer brusquement la porte ou de percuter la vitre avec une bûche. N'utilisez pas votre poêle si la vitre est cassée ou endommagée. Si vous devez remplacer la vitre, utilisez uniquement une vitre provenant de votre distributeur Dutchwest.

Ajustement du registre

Avec le temps, il se peut que vous deviez ajuster le bras du registre afin de vous assurer que la plaque de registre est étanche lorsqu'elle est fermée. Vérifiez le registre lorsque le poêle est froid. En position fermée, le registre doit être bien fermé, sans être trop serré contre la surface. Il se relâche légèrement lorsque le poêle est chaud. Utilisez une clé à douille de 7/16 po pourvue d'une rallonge pour ajuster le bras :

1. Depuis l'intérieur du poêle, desserrez d'abord les deux écrous (2) des tiges filetées maintenant la plaque supérieure à la paroi interne supérieure du poêle, puis retirez les écrous.
2. Retirez la plaque supérieure et ouvrez le registre.
3. Desserrez l'écrou de blocage du boulon de réglage. (Fig. 33)
4. Desserrez l'écrou de blocage du boulon d'ancrage situé sous le registre.
5. Desserrez l'écrou de blocage du boulon d'ancrage d'un ou de deux tours.
6. Serrez le boulon de réglage.
7. Vérifier le fonctionnement du registre. Procédez à de petits réglages au besoin.
8. Une fois le réglage terminé, serrez l'écrou de blocage du boulon de réglage, le boulon d'ancrage et l'écrou de blocage du boulon d'ancrage.

Réglage du levier de commande d'air primaire

De pattes à ressort simples servent à maintenir la tension du levier de commande d'air primaire. Le levier de commande doit être suffisamment desserré afin que vous puissiez le régler à la main, mais suffisamment serré de façon à ce qu'il demeure en position.

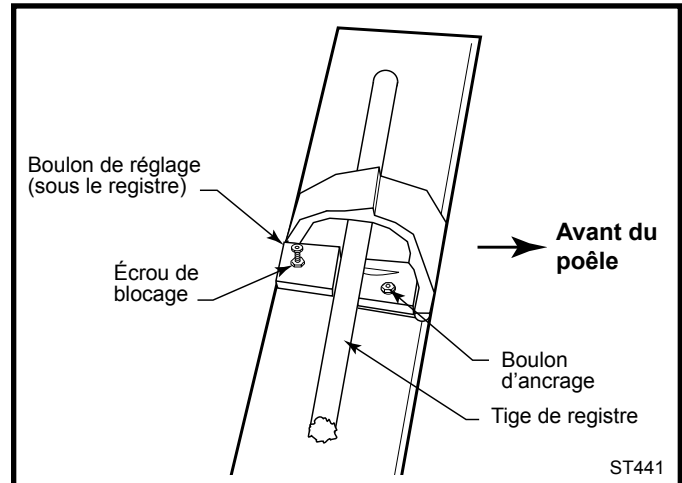

Fig. 33 Ajustement du registre.

Avec le temps, le levier de commande d'air peut se serrer ou se desserrer. Pour régler la tension du levier de commande, laissez le poêle atteindre la température de la pièce. Ouvrez la porte de chargement latérale et repérez la paroi interne de l'avant du poêle. (fig. 34) Repérez le boulons à tête hexagonale inférieur (A) sur la tige du collecteur d'air primaire de l'un des deux côtés du poêle. Utilisez une clé de 7/16 po pour le réglage.

Prenez note que le mécanisme peut se serrer légèrement à mesure que le poêle se réchauffe. Votre réglage doit permettre au levier de commande d'offrir une bonne résistance sans être trop serré.

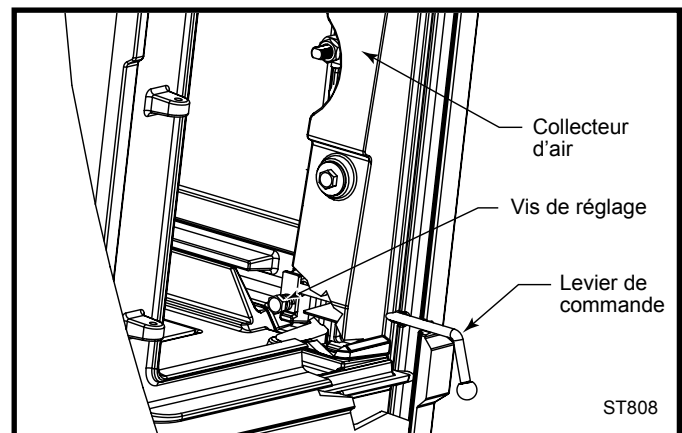

Fig. 34 Réglages du levier de commande d'air primaire.

Nettoyage de la cheminée

L'ensemble se compose de la cheminée et des tuyaux raccordant le poêle à la cheminée. Inspectez la cheminée et les carneau au moins deux fois par mois et nettoyez-les au besoin.

Les premières fois que vous utiliserez le poêle, vérifiez tous les jours s'il y a formation de crésote – substance qui peut ressembler à un épais goudron ou à des flocons noirs et secs. À la longue, vous saurez à quelle fréquence nettoyer pour assurer votre sécurité. Cette fréquence peut même varier au cours d'une année. Pendant les mois les plus froids, alors que les feux sont plus forts et produisent moins de crésote, vous devrez nettoyer moins fréquemment. Pendant les mois plus chauds, lorsque la crésote risque plus de se former à cause des feux de bois moins ardents, il peut être nécessaire de nettoyer plus souvent.

À tout le moins, il importe d'inspecter les carneau et la cheminée une fois par deux mois pendant la saison chaude afin de déceler les accumulations de crésote ou de suie. Si une couche importante de crésote ou de suie s'est accumulée (3 mm [1/8 po] ou plus), celle-ci doit être enlevée pour réduire le risque de feu de cheminée. Ne pas maintenir la cheminée et le carneau propres peut provoquer un feu de cheminée grave.

Voici comment se développent les conditions propices à un feu de cheminée : Lorsque du bois brûle lentement, il produit du goudron et d'autres vapeurs organiques qui s'amalgament avec l'humidité rejetée pour former de la crésote. Les vapeurs de crésote se condensent dans un conduit de cheminée relativement froid d'une combustion lente. En conséquence, le résidu de crésote s'accumule sur le conduit de fumée. La crésote étant inflammable, lorsqu'elle s'allume, elle produit un feu très vif dans le conduit de cheminée qui peut endommager la cheminée et faire surchauffer les matières combustibles adjacentes.

Pour réduire les dépôts de crésote qui peuvent se former, veillez à ce qu'il y ait suffisamment d'air pour la combustion et à faire des petits feux vifs plutôt que de gros feux couvants.

On ne prend jamais assez de précautions. Communiquez avec le service des incendies de votre localité pour savoir quoi faire en cas de feu de cheminée et faites un plan détaillé, que vous comprenez bien, des façons d'intervenir dans pareil cas.

Inspection régulière, nettoyage au besoin

Inspectez la cheminée et les carneau au moins deux fois par mois et nettoyez-les au besoin. Laissez refroidir le poêle complètement avant d'inspecter la cheminée. Utilisez une lampe de poche ou un miroir pour inspecter le conduit de cheminée par le panneau d'accès ou par le carneau en T. Si votre installation n'est pas dotée d'un panneau d'accès au conduit, il faudra déposer les tuyaux de poêle.

Nettoyez la cheminée à l'aide d'une brosse de ramonage, de la même dimension et forme que le chemisage du conduit et fixée à un manche flexible en fibre de verre conçu pour cet usage. Frottez le chemisage de haut en bas avec la brosse afin de déloger les dépôts pour qu'ils tombent au bas de la cheminée où vous pourrez les retirer.

Nettoyez le carneau en débranchant cette section et en enlevant les dépôts dehors à l'aide d'une brosse métallique dure. Vous pouvez utiliser une brosse de ramonage pour nettoyer les sections de carneau. Réinstallez les sections de carneau une fois nettoyées en vous assurant de bien fixer chaque section avec trois vis à tôle chacune.

Si vous ne pouvez faire l'inspection ou le nettoyage de la cheminée vous-même, contactez le distributeur Dutchwest de votre région ou demandez à un ramoneur professionnel de le faire.

Programmation de l'entretien

Poêle

TOUS LES JOURS :

- Nettoyez toute accumulation de cendres autour des orifices d'air et du trajet de débit de combustion du contrecœur inférieur.
- Les cendres doivent être vidées avant qu'elles n'atteignent le dessus de la cuvette. Vérifiez au moins une fois par jour.
- Veillez à ce qu'il n'y ait aucune matière combustible près du poêle comme du bois, des meubles ou des vêtements.

TOUS LES DEUX MOIS :

- Vérifiez le bon fonctionnement de la poignée de porte. Le joint se comprime après un certain temps. Ajustez la poignée au besoin.
- Vérifiez les boulons des pattes et les vis d'écrans thermiques; serrez au besoin.

NETTOYAGE DU PRINTEMPS :

- Vérifiez si les joints sont usés et remplacez-les au besoin.
- Retirez les cendres du contenant et remplacez-les par du produit absorbant l'humidité (comme de la litière pour chats) pour que l'intérieur du poêle demeure sec.
- Époussetez les parties intérieures des écrans thermiques du bas ou de l'arrière du poêle ou des tuyaux, si le poêle en est équipé. Les surfaces propres réfléchissent mieux la chaleur.
- Faites les retouches de peinture noire.
- Vérifiez et enlevez toute accumulation de cendres à l'arrière de l'ensemble de combustion. Cette étape doit être effectuée conjointement avec le nettoyage annuel du carneau, puisque la manière la plus pratique d'effectuer cette inspection est depuis l'ouverture de la buse.

Inspectez les conduits de chaque côté de l'ensemble de combustion (un miroir serait utile) et aspirez les cendres à l'aide d'un flexible d'aspiration inséré dans chaque conduit. Prenez garde de ne pas endommager le matériau fibreux blanc dans cette chambre arrière. (Fig. 35)

Carneau

TOUTES LES DEUX SEMAINES :

- Inspectez le carneau de cheminée et la cheminée. Nettoyez selon le besoin.

TOUS LES DEUX MOIS :

- Inspectez la cheminée et le carneau de cheminée. Portez une attention spéciale aux portions horizontales du carneau de cheminée et aux coudes. Nettoyez le système au besoin.

NETTOYAGE DU PRINTEMPS :

- Démontez le carneau de cheminée et portez-le à l'extérieur afin de l'inspecter et de le nettoyer. Remplacez les portions du carneau qui le nécessitent.
- Recherchez des signes de détérioration de la cheminée. Les réparations d'une cheminée en maçonnerie doivent être effectuées par un maçon professionnel. Remplacez les portions endommagées d'une cheminée préfabriquée. Le distributeur Dutchwest de votre région ou un ramoneur peut vous aider à déterminer si le remplacement est nécessaire.
- Nettoyez la cheminée à fond

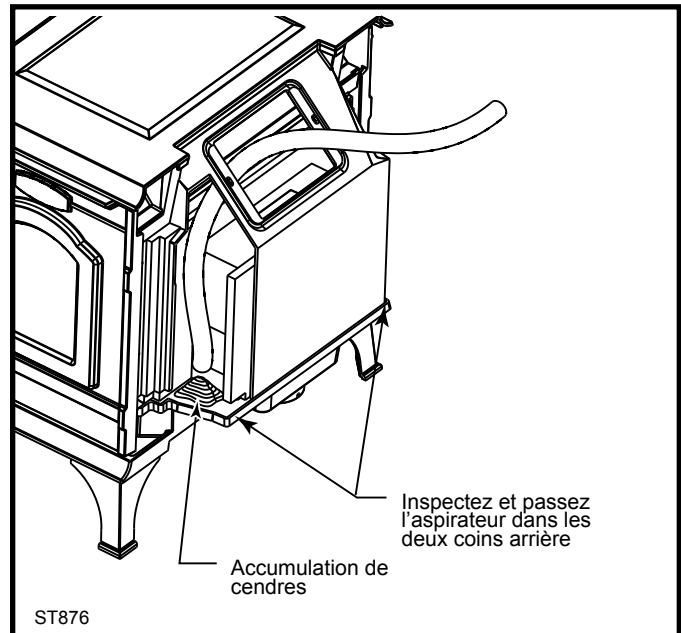

Fig. 35 Inspectez et nettoyez l'accumulation de cendres sur chaque côté du système de combustion non-catalytique.

Maîtrise du tirage

Votre poêle n'est qu'une partie d'un système qui comprend la cheminée, l'utilisateur, le combustible et la maison. Les autres parties du système affectent la façon dont le poêle fonctionne. Lorsque toutes ces parties sont bien adaptées les unes aux autres, le système fonctionne bien.

Le fonctionnement du poêle à bois dépend du tirage naturel (non forcé). Le tirage naturel se produit quand le gaz d'évacuation est plus chaud (donc plus léger) que l'air extérieur en haut de la cheminée. Plus la différence de température est grande, plus le tirage est fort. Au fur et à mesure que le gaz s'évacue de la cheminée, une aspiration se produit qui amène de l'air dans le poêle pour la combustion. Un feu faible et stagnant lorsque les bouches d'admission d'air du poêle sont complètement ouvertes indique que le tirage est faible. Un feu vif, avec de l'air entrant dans le poêle par les bouches d'admissions normales, indique que le tirage est bon. Les entrées n'envoient pas d'air dans le poêle, elles ajustent seulement la quantité d'air entrant.

L'efficacité d'un appareil de chauffage à bois moderne (dans lequel la quantité d'air disponible pour la combustion est ajustée) dépend de la cheminée qui maintient les gaz d'évacuation chaud vers l'extérieur. Les caractéristiques de votre cheminée – qu'elle soit en acier ou de maçonnerie, intérieure ou extérieure, reliée ou non au collier du poêle – déterminent la vitesse à laquelle la température monte et comment les températures optimales nécessaires sont maintenues pour obtenir un tirage fort et une combustion efficace. La description suivante donne les caractéristiques de différents effets de tirage et leur relation sur le rendement du poêle.

Cheminées de maçonnerie

Même si la maçonnerie est utilisée pour la construction de cheminée traditionnelle, elle peut avoir des désavantages de rendement au moment de la ventilation d'un poêle à bois avec contrôle de combustion. La maçonnerie forme un 'puits thermique' – ce qui signifie qu'il absorbe et garde la chaleur pendant longtemps.

La masse importante peut cependant prendre du temps à devenir suffisamment chaude pour obtenir un tirage puissant. Plus la cheminée est grande (masse totale), plus le temps de montée de la température est long. Une cheminée de maçonnerie froide fera refroidir les gaz d'évacuation suffisamment pour diminuer la puissance du tirage. Ce problème est accentué si la cheminée se trouve à l'extérieur de la maison ou si le conduit a un raccord plus large que la sortie du poêle.

Cheminées en acier

La plupart des cheminées de « Classe A » en acier fabriquées en usine ont une couche d'isolation autour du conduit intérieur. L'isolation garde la fumée chaude et protège la structure contre les températures élevées du conduit. L'isolation étant moins dense, la doublure en acier intérieure chauffe plus rapidement qu'une cheminée de maçonnerie; c'est ce qui fait qu'une cheminée en acier offre un tirage plus rapide qu'une cheminée de maçonnerie. Même si les cheminées en acier n'ont pas le caractère attractif des cheminées de maçonnerie, elles sont très solides et généralement plus performantes.

Emplacement intérieur ou extérieur

La cheminée ayant pour fonction de garder la fumée chaude, il est préférable de l'installer à l'intérieur de la maison. La maison est ainsi utilisée comme isolation pour le conduit et la chaleur peut rayonner du conduit dans la maison. Comme une cheminée intérieure ne perd pas continuellement sa chaleur vers l'extérieur, il faut moins de chaleur pour que le poêle devienne et reste chaud.

Taille du conduit de cheminée.

La taille du conduit pour un appareil avec contrôle de combustion doit être basée sur le volume de la section d'évacuation de la sortie du conduit du poêle. Dans ce cas, une taille supérieure n'est absolument pas appropriée. Les gaz chauds perdent de leur chaleur avec la dilatation; si un poêle avec un collier de conduit de 6 pouces (28 po²) est ventilé dans un conduit de 10 po x 10 po, les gaz se dilatent en multipliant par trois leur volume d'origine. Comme les gaz refroidissent pendant la dilatation, la puissance de tirage diminue. Si un conduit trop large est aussi à l'extérieur de la maison, la chaleur absorbée sera dirigée vers l'air extérieur et le conduit restera relativement froid.

Il arrive souvent qu'un conduit de maçonnerie soit plus grand que le poêle. Une telle cheminée peut prendre du temps à faire monter la température et le rendement du poêle ne sera pas satisfaisant. La meilleure solution pour un problème de conduit trop grand est d'installer une doublure de cheminée en acier du même diamètre que la sortie de conduit de l'appareil. La doublure garde les gaz d'évacuation chauds, ce qui donne un plus fort tirage. Une doublure non isolée n'est pas ce qu'il y a de mieux – même si la doublure garde le volume d'évacuation d'origine, l'air autour de la doublure a besoin de temps et d'énergie pour se réchauffer.

Vérifiez la réglementation locale. L'installation d'une doublure de conduit peut être demandée pour tout conduit de maçonnerie ou tout conduit surdimensionné.

Configuration des tuyaux et de la cheminée

Chaque coude dans le conduit aura un effet de frein sur l'évacuation qui passe du foyer à la mitre de cheminée. L'idéal pour un tuyau et une cheminée est d'être en position droite à partir du poêle dans une cheminée complètement droite. Si possible, utilisez cet assemblage qui donne un rendement du poêle maximal et simplifie l'entretien.

Si un tuyau du poêle doit être coudé pour entrer dans une cheminée, placez le coude approximativement au milieu entre le dessus du poêle et la gaine de la cheminée. Cette configuration laisse la fumée prendre de la vitesse avant de tourner, laisse un morceau de tuyau dans la pièce pour le transfert de chauffage et permet une plus grande adaptabilité pour installer un autre appareil sans avoir à changer la gaine de place.

Il ne doit pas y avoir plus de huit pieds de tuyau de poêle à simple paroi entre le poêle et une cheminée. La fumée refroidit trop dans les tuyaux longs ce qui cause des problèmes de tirage et de créosote. Utilisez un tuyau de poêle à double paroi pour des longueurs de tuyau plus importantes.

Ventilation simple

Votre poêle doit avoir un conduit spécifique. Ne raccordez pas le poêle à un conduit utilisé par un autre appareil. Le tirage de la cheminée est une forme d'énergie naturelle, il suit le passage où il y a le moins de résistance. Si le poêle est ventilé à un conduit qui sert aussi à un foyer ouvert ou à autre appareil, l'air sera aussi acheminé par ces voies.

Le débit d'air supplémentaire fait baisser les températures, réduit la puissance du tirage et provoque le développement de la créosote, ce qui diminue le rendement du poêle. L'effet est similaire à celui d'un aspirateur avec un trou dans le tuyau. Dans certains cas extrêmes, l'autre appareil peut provoquer un tirage négatif dangereux.

Combustible

Même le poêle avec la meilleure installation ne peut pas bien fonctionner avec un combustible médiocre. Si possible, utilisez toujours du bois dur qui a été séché à l'air pendant 12-18 mois. Le bois tendre brûle plus rapidement que le bois dur et son contenu élevé de résine facilite la production de créosote. Le bois pourri de n'importe quel type n'est pas d'une grande valeur pour le chauffage et ne doit pas être utilisé.

Tous les bois non secs (« vert ») contiennent beaucoup d'humidité. Presque toute la valeur calorifique est utilisée pour évaporer l'humidité avant que le bois ne puisse brûler. Ceci réduit énormément la quantité d'énergie disponible pour chauffer votre maison, mais aussi l'intensité du feu et la température du gaz d'évacuation. Une combustion

incomplète et des températures de conduit froides entraînent la formation de créosote et un tirage faible.

Vous pouvez évaluer l'humidité contenue dans le bois par son apparence et son poids ou en utilisant un hygromètre qui vous donnera la mesure précise. Le bois non sec est trois fois plus lourd que le bois sec. Recherchez aussi des fissures (fendillement) aux extrémités de la bûche dues aux contractions du bois quand il sèche. Plus les fissures sont longues et profondes, plus le bois est sec.

Créosote

La créosote est un sous-produit dû au fonctionnement du poêle à basse température, au faible tirage ou les deux. C'est un goudron qui provient des gaz non brûlés condensés à l'intérieur du conduit aux températures en dessous de 290°. La créosote est volatile et peut provoquer un feu de cheminée. Toutes les caractéristiques d'installation ayant un effet sur le tirage, provoquent aussi la condensation de créosote. Par conséquent, vous pouvez diminuer l'accumulation de créosote avec une conception plus efficace et des techniques de fonctionnement qui améliorent le tirage et la combustion.

Inspectez régulièrement la cheminée et nettoyez-la dès qu'une couche de créosote excédant 1/4 po s'est accumulée.

Retour de fumée

Le retour de fumée se produit quand le tirage est trop faible pour sortir les gaz du conduit de la cheminée au fur et à mesure que le feu en produit. Les gaz volatils se forment dans le foyer jusqu'à atteindre une densité et une température qui les enflamment. Avec cette inflammation, il peut y avoir un bruit sourd et un peu de fumée sortant des entrées d'air.

Cette condition se produit surtout au printemps ou en automne quand les températures extérieures sont modérées et que les feux de faible intensité limitent la puissance du tirage. Si un retour de fumée se produit avec votre poêle, ouvrez le régulateur pour laisser la fumée monter dans le conduit plus rapidement. Ouvrez aussi les entrées d'air pour provoquer un feu plus vif et accélérer le débit d'air dans le poêle. Évitez de mettre de trop gros morceaux de bois en même temps. Il doit toujours y avoir des flammes vives dans le poêle; un feu inactif et produisant de la fumée est inefficace et entraîne des problèmes de tirage.

Vérification du tirage

Un moyen simple de déterminer si le tirage de votre cheminée est suffisamment puissant, est de fermer le régulateur du poêle, d'attendre quelques minutes pour laisser l'air se stabiliser, puis d'essayer de modifier la puissance du feu en ouvrant et en fermant la commande d'air. Les résultats ne sont pas instantanés; il faut parfois attendre quelques minutes pour qu'un changement dans le réglage de commande d'air ait un effet sur le feu. Si aucun changement

ne se produit, le tirage n'est pas encore assez fort pour fermer le régulateur. Il faudra l'ouvrir plus longtemps et attiser le feu avec l'entrée d'air jusqu'à ce que le tirage soit suffisant.

Notez vos habitudes d'utilisation et évaluez leurs effets sur le fonctionnement du poêle. Vous y gagnerez ainsi un rendement efficace et un fonctionnement sans danger.

Pression négative

Un bon tirage dépend aussi d'une alimentation suffisante en air du poêle. La cheminée ne peut pas obtenir plus d'air que disponible. Un tirage lent peut être causé par une maison tellement hermétique que le débit d'air ne parvient pas au poêle ou par la « concurrence » entre le poêle et les autres appareils qui ventilent l'air intérieur vers l'extérieur; par exemple, les ventilateurs d'aspiration des hottes, des sècheurs, dans la salle de bain, etc.

Si le tirage est adéquat lorsque ces appareils ne fonctionnent pas (ou hermétiques dans le cas des foyers et/ou autres fours), vous devez simplement choisir le moment d'utilisation des autres appareils. Si vous devez faire une ouverture dans une fenêtre ou une porte à proximité pour que le tirage de la cheminée soit correct, il faut installer une prise d'air extérieure pour que l'air de combustion arrive directement dans la pièce.

Conclusion

Le chauffage au bois est plus un art qu'une science. Cet art comprend la technique et comme les installations de maisons et de combustibles varient, l'utilisateur du poêle doit aussi varier les techniques (essentiellement le choix du moment) pour obtenir les résultats les plus satisfaisants. Avec le temps, vous serez familiarisé avec la complexité et les nuances de votre installation et vous pourrez identifier les causes et les effets selon la variété des saisons, et adapter vos habitudes au gré des conditions.

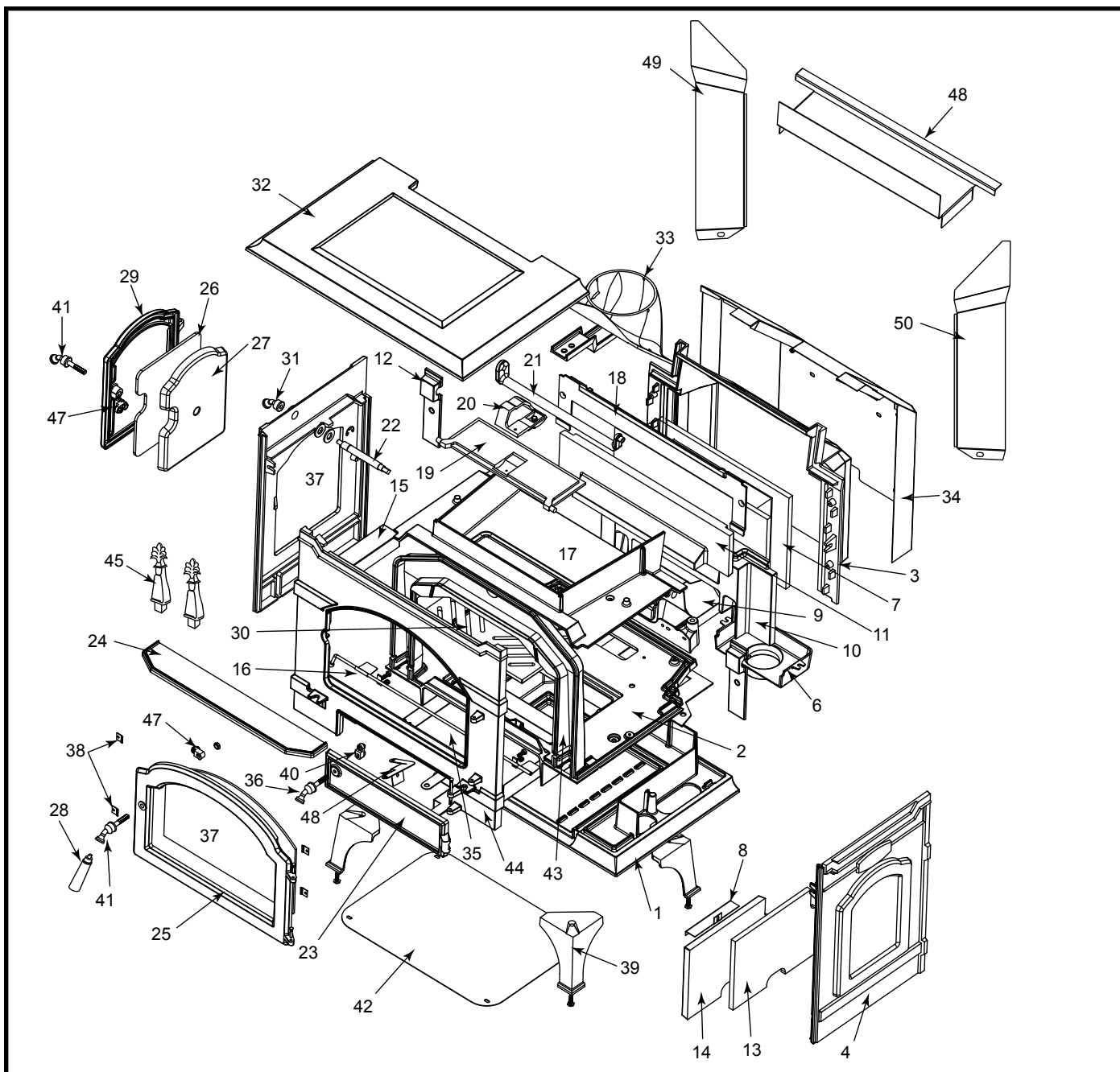

Vermont Castings Group se réserve le droit d'apporter des changements dans la conception, les matériaux, les spécifications, les prix et de supprimer des couleurs et des produits à tout moment, sans avis préalable.

Poêle à convection Dutchwest Modèle 2479

Réf.	Description	2479
1.	Partie inférieure	30002078
2.	Partie inférieure, interne	30002230
	Volet d'air primaire à un joint inférieure	1203560
3.	Paroi interne noire	30002231
4.	Côté droit	30002171
5.	Côté gauche	30002170
6.	Support pour air extérieur	30002205
7.	Fontaine	30002100
8.	Support de brique	30004465

Poêle à convection Dutchwest (suite) Modèle 2479

Réf.	Description	2479
9.	Tablier réfractaire	30002243
	Joint de tablier	30002864
10.	Contrecoeur réfractaire inférieur	30002244
11.	Contrecoeur supérieur réfractaire	30002251
12.	Fixation inférieure	30002272
13.	Isolant, extrémité droite	30002209
14.	Réfractaire, extrémité droite	30002213
15.	Réfractaire inférieure de la porte de chargement	30002222
16.	Volet d'air primaire	30002736
17.	Paroi interne supérieure	30002233
18.	Support de contrecoeur	30002236
19.	Registre	7000954
20.	Dispositif de réglage du registre	7000950
21.	Tige de registre	7000951
22.	Tige de fonctionnement du registre	30002241
23.	Porte de la fosse à cendres	30002235
24.	Lèvre de la fosse à cendres	30002237
25.	Porte frontale	30002177
	Joint de porte	1203589
26.	Kaowool	30004713
27.	Porte intérieur	30004712
28.	Poignée en bois avec poussoir	30002787
29.	Porte de chargement (au 2005 juin)	30002234*
	Porte de chargement II (remplace au-dessus)	30002240**
	**en utilisant pour remplacer la porte originale, l'usage nouveau réfractaire et isolation de porte de chargement	
30.	Grille	30002087
31.	Poignée du registre	5004265
32.	Haut	30002232
33.	Buse	1305050
	Joint de buse	1203591
34.	Paroi externe arrière	30002257
35.	Tiroir à cendres	7000G89
36.	Poignée du porte de la fosse à cendres	5004237
37.	Vitre	30002157
	Joint de vitre	1203556
38.	Agrafes de vitre	30002146
39.	Patte	30002086
40.	Cliquet réglable 3/4 po court	30002362
41.	Poignée avant et latérale de porte	5004245
42.	Écran thermique du bas	30002293
43.	Collecteur d'air primaire	30002172
44.	Avant	30002169
45.	Chenets (2)	7001117
46.	Support, rhéostat	30002216
47.	Cliquet réglable 1 po long	30002362
48.	Fontaine écran thermique	30004572
49.	Défecteur gauche écran thermique	30004570
50.	Défecteur droite écran thermique	30004571

Garantie LIMITÉE À VIE du poêle à bois non-catalytique Dutchwest

Garantie limitée à vie

La société Vermont Castings Group garantit toutes les briques réfractaires et matériaux utilisés dans ce produit contre la détérioration qui ne découle pas d'un dommage matériel ou d'une surcharge du poêle à bois et ce, pour la durée de vie du produit. Cette garantie comprend les composants du système EverBurn : «tablier, fontaine et contrecœur». Cette garantie est offerte uniquement au premier acheteur.

Garantie limitée de 3 an

Toutes les pièces de fonte externes et internes sont protégées sous garantie pour une période de trois ans contre le bris, les fissures et le perçage par brûlure.

Garantie limitée de 1 an

Les pièces suivantes du poêle à bois sont garanties contre tout défaut de matériel et de main-d'œuvre pour une période d'un an à compter de la date à laquelle vous l'avez reçu : Les poignées, les panneaux vitrés des portes, les joints de porte et la finition de porcelaine. Si l'une des pièces précitées est jugée défectueuse, celle-ci sera réparée ou remplacée, sans frais, dès le retour de la pièce, port payé, à un distributeur agréé Dutchwest.

Toute pièce qui fait l'objet d'une réparation ou d'un remplacement durant la période de la garantie limitée sera garantie en vertu des termes de la garantie limitée pour une période ne devant pas dépasser la période restante de la garantie limitée d'origine ou six (6) mois, selon la plus longue de ces deux périodes.

Exclusions et limitations

1. Cette garantie est non-transférable.
2. La présente garantie ne couvre pas l'usage inapproprié du poêle. L'usage inapproprié comprend l'emballage qui découle de l'utilisation du poêle d'une manière telle que l'une ou plusieurs des plaques deviennent rouges. L'emballage peut être identifié à un moment ultérieur par les plaques gaufrées et les surfaces ou les pigments de peinture ont brûlé. L'emballage dans les poêles en émail peut être identifié par des bulles, des fissures, un écaillage et une décoloration de la finition en émail vitrifié. Vermont Castings Group n'offre aucune garantie contre l'écaillage des surfaces en émail. Inspectez votre poêle à bois avant de l'accepter afin de déceler tout dommage de l'émail.
3. La présente garantie ne couvre pas tout usage inapproprié du poêle, tel que décrit dans le guide du propriétaire, ni ne couvre-t-elle tout poêle qui a fait l'objet d'une modification, à moins que celle-ci n'ait été autorisée par écrit par un représentant de Vermont Castings Group. La présente garantie ne couvre pas le dommage subi par le poêle en raison de l'utilisation de bois saturé de sel, de bois traité aux produits chimiques, ou de tout combustible non recommandé dans le guide du propriétaire.
4. La présente garantie ne couvre pas un poêle qui a été réparé par une personne autre qu'un distributeur agréé Dutchwest.

5. La présente garantie ne couvre pas tout dommage subi par l'unité lors du transport; toutefois un tel dommage peut faire l'objet d'une réclamation contre le transporteur. Communiquez avec le distributeur agréé Dutchwest à qui vous avez acheté votre poêle, ou avec Vermont Castings Group si l'achat a été effectué directement. (N'utilisez pas ce poêle, puisque cela risquerait d'annuler votre capacité de faire traiter la réclamation par le transporteur).
6. Les réclamations ne sont pas valides lorsque l'installation n'est pas conforme aux règlements du bâtiment et de sécurité-incendie ou, en leur absence, aux recommandations énoncées dans notre guide du propriétaire.
7. L'environnement de l'air salin dans les régions côtières, ou dans un environnement à humidité élevée, peut être corrosif à la finition en émail vitrifié. Ces conditions peuvent provoquer la corrosion de la fonte en-dessous de la finition en émail vitrifié, ce qui donnera lieu à l'écaillage de la finition en émail vitrifié. La présente garantie ne couvre pas les dommages découlant d'un environnement d'air salin ou à humidité élevée.
8. Vermont Castings Group ne peut être tenue responsable d'améliorer ou de moderniser quelque unité que ce soit une fois que celle-ci est fabriquée.

Vermont Castings Group NE POURRA ÊTRE TENUE RESPONSABLE, EN AUCUNE CIRCONSTANCES, DES DOMMAGES ACCESSOIRES ET INDIRECTS. TOUTES LES GARANTIES IMPLICITES, Y COMPRIS LES GARANTIES IMPLICITES DE QUALITÉ MARCHANDE ET D'APTITUDE À L'UTILISATION, SONT LIMITÉES À LA DURÉE DE LA PRÉSENTE GARANTIE ÉCRITE. LA PRÉSENTE GARANTIE REMPLACE TOUTE AUTRE GARANTIE ORALE OU ÉCRITE.

Dans certains États, l'exclusion et les limitations afférentes aux dommages accessoires et indirects ou les limitations sur la durée d'une garantie implicite ne sont pas permises et, ainsi, il se peut que les limitations précitées ne s'appliquent pas à vous. La présente garantie vous donne des droits spécifiques, et il se peut que vous ayez d'autres droits qui varient d'État en État.

Comment obtenir du service

Si un défaut est remarqué pendant la période de la garantie, le client devrait communiquer avec un distributeur agréé Dutchwest ou avec Vermont Castings Group si l'achat a été effectué directement, et avoir en mains les renseignements suivants :

1. Le nom, l'adresse et le numéro de téléphone de l'acheteur.
2. Date d'achat.
3. Le numéro de série figurant sur l'étiquette à l'arrière.
4. La nature du défaut ou du dommage.
5. Toute information ou circonstance pertinente, p. ex., l'installation, le mode de fonctionnement au moment où le défaut a été remarqué.

Un processus de réclamation au titre de la garantie sera alors entamé. Vermont Castings Group se réserve le droit de retenir l'approbation finale d'une réclamation au titre de la garantie jusqu'à ce qu'une inspection visuelle du défaut soit effectuée par des représentants autorisés.



149 Cleveland Drive • Paris, Kentucky 40361
www.vermontcastingsgroup.com